

**PËRMBLEDHJE E PRAKTIKAVE TË  
MIRA PËR PLANIFIKIM DHE REALIZIM  
TË PËRMBAJTJEVE MËSIMORE ME  
PËRDORIMIN E TË MENDUARIT KRITIK,  
ZGJIDHJES SË PROBLEMEVE (MKZP)  
DHE KODIM**

[www.britishcouncil.org](http://www.britishcouncil.org)

Përmbledhja e praktikave të mira për planifikim dhe realizim të përmbajtjes arsimore me zbatim të të menduarit kritik, zgjedhjen e problemeve (MKZP) dhe kodim është publikuar nga ana e British Council sipas licencës *Creative Commons Attribution-NonCommercial-ShareAlike 4.0 International (CC BY-NC-SA 4.0)*.

### Autorë të përmbledhjes:

#### Këshilltarë dhe ekspertë në Byronë për Zhvillimin e Arsimit (BZHA)

dr. Natalija Aceska  
Mare Bojchovska Saveska  
Irena Borisovska  
mr. Zora Bushovska  
Ivica Gievski  
Lidija Ginoska  
dr. Marina Dimitrieva -Gjorgjievska  
Gordana Janakievska  
dr. Lidija Kondinska  
Bashkim Mislimi  
mr. Ivanka Mijikj  
mr. Sanja Nikoloska Pachemska  
mr. Irena Nikoska – Ajanovska  
mr. Blaga Paneva  
Ajshe Selmani  
Daniela Tachevska Nikolov

#### Trajnerë brenda programit të Shkollave të Shekullit XXI:

Rexhep Alili  
mr. Maja Videnovikj  
mr. Dragica Zdraveska  
spec. Sonja Gjoshevska Ivanovikj  
Slavica Karbeva Stojkovikj  
dr. Beti Lameva  
Tanja Andonova Mitrevska  
Mire Mladenovski  
Olga Samardzikj Jankova  
dr. Nora Taravari

### Përkthim dhe lekturë: Jazicen centar „Vortex“

### Dizajni dhe përgatitja grafike: Bomat grafiks

Shkup, 2020

CIP - Каталогизacija во публикација

Национална и универзитетска библиотека "Св. Климент Охридски", Скопје

373.3.016:159.955(035)

373.3.091.3:159.955(035)

PËRMBLEDHJE e praktikave të mira për planifikim dhe realizim të përmbajtjeve mësimore me përdorimin e të menduarit kritik, zgjidhjes së problemeve (MKZP) dhe kodim [Elektronски извор] / [Autorë Natalija Aceska ... и др.]. - Скопје : Британски совет во Македонија, 2020

Начин на пристапување (URL): <http://www.britishcouncil.mk>. - Текст во PDF формат, содржи 668 стр., илустр. - Наслов преземен од екранот. - Опис на изворот на ден 28.10.2020. - Други автори: Mare Bojchovska Saveska, Irena Borisovska, Zora Bushovska, Ivica Gievski Lidija Ginoska, Marina Dimitrieva-Gjorgjievska, Gordana Janakievska, Lidija Kondinska, Bashkim Mislimi, Ivanka Mijikj, Sanja Nikoloska Pachemska, Irena Nikoska-Ajanovska, Blaga Paneva Ajshe Selmani, Daniela Tachevska Nikolov, Rexhep Alili, Maja Videnovikj, Dragica Zdraveska, Sonja Gjoshevska Ivanovikj, Slavica Karbeva Stojkovikj, Beti Lameva, Tanja Andonova Mitrevska, Mire Mladenovski, Olga Samardzikj Jankova, Nora Taravari

ISBN 978-608-4750-09-3

1. Aceska, Natalija [автор] 2. Bojchovska Saveska, Mare [автор] 3. Borisovska, Irena [автор] 4. Bushovska, Zora [автор] 5. Gievski, Ivica [автор] 6. Ginoska, Lidija [автор] 7. Dimitrieva-Gjorgjievska, Marina [автор] 8. Janakievska, Gordana [автор] 9. Kondinska, Lidija [автор] 10. Mislimi, Bashkim [автор] 11. Mijikj, Ivanka [автор] 12. Nikoloska Pachemska, Sanja [автор] 13. Nikoska-Ajanovska, Irena [автор] 14. Paneva, Blaga [автор] 15. Selmani, Ajshe [автор] 16. Tachevska Nikolov, Daniela [автор] 17. Alili, Rexhep [автор] 18. Videnovikj, Maja [автор] 19. Zdraveska, Dragica [автор] 20. Gjoshevska Ivanovikj, Sonja [автор] 21. Karbeva Stojkovikj, Slavica [автор] 22. Lameva, Beti [автор] 23. Andonova Mitrevska, 070 [автор] 24. Mladenovski, Mire [автор] 25. Samardzikj Jankova, Olga [автор] 26. Taravari, Nora [автор]

а) Наставни содржини -- Основно образование -- Критичко мислење -- Прирачници

COBISS.MK-ID 52341509

# përmbajtje:

|   |     |
|---|-----|
| HYRJE .....                               | 5   |
| SHEMBUJ NGA LËNDA E GJUHËS SHQIPE.....    | 7   |
| SHEMBUJ N IN ANGLISHT TEMA.....           | 87  |
| SHEMBUJ NGA LËNDA E MATEMATIKËS .....     | 133 |
| SHEMBUJ TË LËNDËS SË SHKENCAVE NATYRORE . | 241 |
| SHEMBUJ NGA LËNDA E BIOLOGJISË .....      | 321 |
| SHEMBUJ NGA LËNDA E KIMISË .....          | 369 |
| SHEMBUJ NGA LËNDA E FIZIKËS .....         | 401 |
| SHEMBUJ NGA LËNDA E GJEOGRAFISË .....     | 461 |
| SHEMBUJ NGA LËNDA E HISTORISË.....        | 535 |
| SHEMBUJ NGA LËNDA E INFORMATIKËS.....     | 599 |





---

# HYRJE

Përmbledhja e praktikave të mira është përbërë në kuadër të programit “Shkollat e shekullit 21”, e financuar nga Qeveria e Mbretërisë së Bashkuar dhe zbatohet nga Këshilli Britanik. Ajo përmban shembuj të praktikave të mira mësimore, të përgatitur nga këshilltarë të Byrosë për Zhvillim të Arsimit dhe trajnues nga programi “Shkollat e shekullit 21”. Me këtë përmbledhje do të mundësohet mbështetje e përhershme të mësimdhënësve dhe do të përmirësohet njohuria e tyre për planifikim dhe realizim të mësimit me elemente të përfshirë të menduarit kritik, zgjidhje të problemeve (MKZP) dhe kodim, si pjesë e praktikave të rregullta mësimore.

Programi “Shkollat e shekullit 21” është program mësimor prej tre vjet e gjysmë, me të cilën janë përfshirë rreth një milion nxënës të moshës prej 10 deri 15 vjeç nga rreth 4 000 shkolla fillore të vendeve të Ballkanit Perëndimor, me qëllim të përmirësimit të shkathtësive për kodim dhe MKZP. Në kohën e njëjtë, programin do të adresohen kufizimet e mundshme, të cilat nxënësve të shkollave të mesme kanë qenë pengesë për të zhvilluar shkathtësi për MKZP dhe kodim, të vijuar me përpjekje për të krijuar një mjedis të volitshëm për kujdes të këtyre shkathtësive tek nxënësve. Me programin do të përfshihen rreth 18 000 mësimdhënës, të cilët do të trajnohen si të ligjërojnë në mënyrë efektive MKZP dhe kodim dhe të integrojnë këto shkathtësi në mësim, me përdorimin e pajisjes “Mikro:bit”, që paraqet një kompjuter xhepi për programim. Pastaj, programi do të mbështet edhe drejtorët e shkollave në procesin e udhëheqjes, promovimit dhe prezantimit të MKZP dhe kodimit në mësimin e shkollave të tyre. Programin e zbatojmë në partneritet me krijuesit e politikës kombëtare të vënëve të Ballkanit Perëndimor, që do të inkurajojnë shkollat të marrin pjesë në trajnimet, dhe nëse është e nevojshme, do të mbështesin prezantimin e shkathtësive për MKZP dhe kodim me ndryshime relevante të procesit mësimor (reforma të programit mësimor, strategji për zhvillim të vazhdueshëm të mësimdhënësve, etj.). Për në fund, programi do të furnizojë shkollat me resurse me të cilat do të prezantohet kodimi në mësim, përfshirë edhe pajisje “Mikro:bit”. Të gjitha 4 000 shkollat fillore të vendeve të Ballkanit Perëndimor do të fitojnë nga 10 deri 60 pajisje “Mikro:bit” varësisht nga numri i tyre i nxënësve.

Kjo përmbledhje është bërë në kërkesë të mësimdhënësve të cilët vetëm ëmë kanë vijuar trajnimin dhe kanë konfirmuar që kanë nevojë për qasje, aktivitete dhe shembuj për zhvillim në lëndët të cilat ligjërojnë. Përmbledhja ka shembuj për realizimin e programit mësimor nga klasa e gjashtë deri në të nëntë, të lëndëve: matematikë, fizikë, kimi, shkencë natyrore, biologji, histori, gjeografi, teknologji informative, gjuhë maqedonase, gjuhë shqipe dhe gjuhë angleze.

Në planifikimin mësimor, përveç elementeve kryesore të cilat janë pjesë e shembujve, theksohet se cilat prej katër veçorive themelore më poshtë të MKZP duhet të zhvillohen me anë të aktivitetit përkatës:

- zgjidhja e problemeve dhe çështjeve të parregullta;
- marrja parasysh perspektiva e ndryshme e problemeve;
- vlerësimi i dëshmive për dhe kundër qëndrimeve të ndryshme;
- kuptimi i strukturës më të thellë të problemeve.

Për të zhvilluar veçoritë e caktuara, në shembujt janë theksuar strategji mësimore të cilat do të përdoren:

- 
- parashtrimi i pyetjeve për të nxitur të menduar në nivel më të lartë dhe kontrollimi nëse nxënësit kuptojnë;
  - modelimi i të menduarit kritik dhe zgjidhja e problemeve;
  - sigurimi i informacioneve kthyesë sistematike dhe korrigjimi.

Materialet e përgatitura janë në ndërlidhje me qëllimet mësimore nga programet mësimore, të cilat kanë të bëjnë me arritjen e niveleve më të larta të mësimit sipas Taksonomisë së Blumit. Në materialet janë përfshirë rekomandime për resurse plotësuese në të cilat do të sigurohet mbështetje për mësimdhënësit për zhvillimin e orëve që do të përfshijnë elemente të MKZP dhe/ose kodim me përdorimin e qasjes përkatëse, me përdorimin e metodave pedagogjike, psikologjike, didaktike dhe mësimore.

Shpresojmë që kjo përmbledhje do të jetë e dobishme dhe në përdorim të mësimdhënësve dhe do të mundësojë të zhvillohen ide plotësuese gjatë përgatitjes së orëve.

Këshilli Britanik

# SHEMBUJ NGA LËNDA E GJUHËS SHQIPE

|  |   |                       |
|--|---|-----------------------|
| <b>Arsimtari</b>   |   | <b>Viti shkollor:</b> |
| <b>Lënda mësimore</b>  | <b>Gjuhë shqipe</b>   | <b>Klasa: VI</b>      |
| <b>Fusha programore / tema</b>   | <b>Letersi</b>  |                       |
| <b>Njësia mësimore</b>   | <b>Rrënjët e letersisë</b>  |                       |
| <b>Kohëzgjatja</b>   | <b>2 orë mësimore</b>   |                       |
| <b>Pritshmëritë e të nxënësve sipas temës mësimore:</b>  | <b>Fjalët kyçe:</b>   |                       |
| <b>Nxënësi/ja:</b> <ul style="list-style-type: none"><li>• Te din cka është miti, cka është rituali, folklori dhe legjenda</li><li>• dallon mitin nga rituali,</li><li>• te din te pershkruan kohën në të cilën historikisht kanë ekzistuar mitet.</li></ul>   | <b>Miti, mitologjia</b><br><br><b>Legjenda</b><br><br><b>Rituali</b><br><br><b>Folklori</b> |                       |
| <b>Karakteristikat e MKZP:</b>   |   |                       |
| <ul style="list-style-type: none"><li>• Vlerësimi i dëshmive (fjalori drejtshkrimor, gramatika, drejtshkrimi),</li><li>• Perspektiva të ndryshme</li></ul>   |   |                       |
| <b>Qëllimet e orës mësimore</b>  |   |                       |
| <b>Metodat dhe veprimtaritë e nxënësve</b>   |   |                       |
| Stuhi mendimesh, diskutim, punë në dyshe dhe në grupe,   |   |                       |
| <b>Pyetje për hulumtim</b>   |   |                       |
| Miti dhe rituali paraqesin konceptimin e realitetit, reflektojnë dhe ndërtohen mbi vlerat dhe besimet e një kulture të veçantë, dhe janë baza universale e krijimit artistik   |   |                       |
| <b>Tematika për hulumtim</b>   |   |                       |
| <b>Fakte:</b> <ol style="list-style-type: none"><li>1. Çfarë është miti, dhe çfarë rituali?</li><li>2. Cila është lidhja midis kulturës dhe mitit?</li><li>3. Cilat pyetje themelore i përgjigjet mitit?</li><li>4. Cilat lloje të miteve dhe ritualeve ekzistojnë dhe cilat janë karakteristikat e tyre tipike? Cila është lidhja midis mitit / ritualit dhe artit / lehtësisë?</li></ol> |   |                       |

### **Koncepte (nocione): Pse u shfaqën ritualet dhe mitet?**

- Si reflektohet lidhja e një lloji specifik të kulturës / rregullimit shoqëror në mit?
- Si reflektojnë llojet e ndryshme të miteve në zhvillimin e mendimit njerëzor?
- Si ndikon përkatësia e kulturës bashkëkohore në mënyrën se si ne përjetojmë rituale dhe mite?
- Në çfarë mënyrash është shndërruar miti i artit dhe kulturës bashkëkohore?

### **Diskutim:**

- Në çfarë mase janë teoritë shkencore / mitologjike për origjinën e botës dhe njeriut të ngjashme / të ndryshme?
- Sa i rëndësishëm është miti dhe konceptimet dhe vlerat e tij për njeriun modern?

### **Rjedhoja e orës**

### **Procesi dhe strategjitë e të mësuarit**

#### **Pjesa hyrëse**

#### **Diskutim:**

#### **Njohuritë për mitin dhe ritualin legjenden dhe folklorin**

- Prezantime individuale me gojë të ritualeve nga mjedisi ynë kulturor dhe analiza e funksionit të tyre.
- Puna në grupe mbi llojet e ndryshme të miteve: njohja e tipareve tipike të llojeve të ndryshme të miteve dhe adoptimi i termave mitologjike (hapësira mitike, koha mitike, heroi kulturor, inicimi), duke analizuar shembuj nga mitologjia botërore.
- Shikimi dhe analizimi (me pyetje udhëzuese) një dokumentar për themelet e mitit dhe aktualizimin e tij në kulturat bashkëkohore dhe artet.

#### **Pjesa kryesore:**

#### **U sqarohet nxënësve se çfarë është:**

- konteksti në të cilin u krijua dhe u perceptua miti;
- karakteristikat tipike të llojeve të ndryshme të ritualeve dhe miteve

#### **Punë në grupe :**

- Teoritë e origjinës së artit; sinkretizmi: uniteti origjinal i arteve në ritual.
- Mbetjet e sinkretizmit origjinal në artin bashkëkohor.
- Folklori dhe miti si burim i letërsisë. Kalendarit dhe ritualet familjare.
- Miti si histori e shenjtë (ndryshimi: mit / letërsi).
- Marrëdhënia: një mit-ritual. -Llojet e miteve (karakteristikat dhe shembujt e miteve në civilizime dhe kultura të ndryshme, përfshirë folklorin maqedonas)

#### **Pjesa përfundimtare**

- Përforsim i njësisë mësimore me anë të pyetjeve të hapura nga arsimtari
- Detyrë: të gjejnë material historik shtesë në kohën që përkruhen mitet

### **Burimet (resurset)**

**Libri i leximit, material i përgatitur nga arsimtari, linqe për ceshtje mitologjike**

| Vlerësimi i njohurive   |   |   |
|---|---|---|
| <b>Qëllimi</b>  | <b>Mënyra formative e vlerësimit</b>  |   |
| Bëhet vlerësimi i nxënësve për punën në grupe dhe aktivitetet individuale në secilin grup | <b>Marrëdhënia midis detyrave / vlerësimeve përmbledhëse dhe përgjigjes së nxënësve:</b><br>Zgjidhja e detyrave në grupe;<br>Puna individuale;<br>Kreativiteti;<br>Njohuritë e fituara; |   |
|   | <b>Kriteret që duhet të përmbushen</b>  |   |
|   | Komunikimi dhe angazhimi në grup<br>Aftësi hulumtuese<br>Aftësi organizative<br>Të menduarit kritik<br>Vlerësimi i dëshmimeve   |   |
| Reflektimi  |   |   |
| <b>Njohuritë e nxënësve në fillim të orës së mësimt</b>                                   | <b>Njohuritë e nxënësve gjatë orës mësimore</b>   | <b>Njohuritë e nxënësve pas përfundimit të njësisë mësimore</b>   |
| Nxenesit duhet të jenë të gatshëm të bëjnë lidhshmerine dhe ndarjen e letersise           | Te dine te dallojne mitin nga rituali legjenda gojedhena  | Te jene te afte te tregojne dhe interpretojne mitin dhe figurat mitike, te numerojne ndonji ritual qofte shqiptar qofte te huaj |

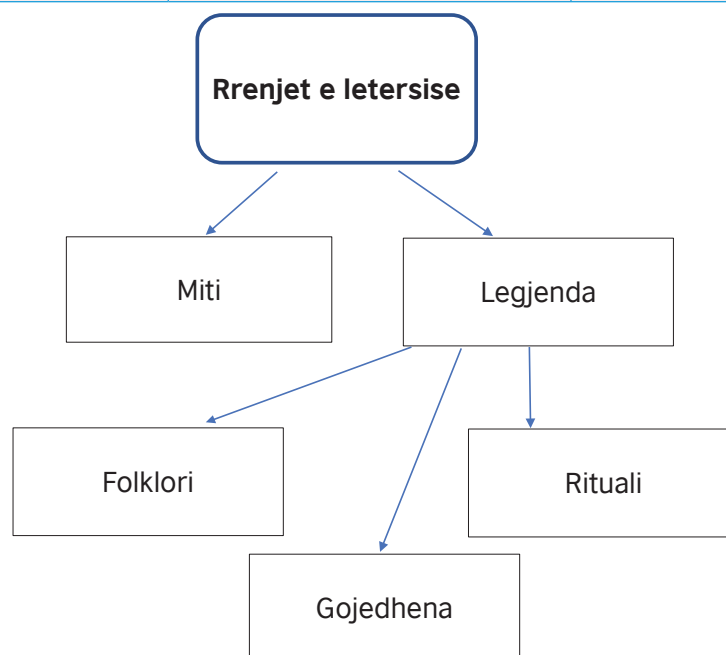

|   |                                      |                       |
|---|--------------------------------------|-----------------------|
| <b>Arsimtari</b>  |                                      | <b>Viti shkollor:</b> |
| <b>Lënda mësimore</b>   | <b>Gjuhë shqipe</b>                  | <b>Klasa: VI</b>      |
| <b>Fusha programore / tema</b>  | <b>Letersi/krijimtaria</b>           |                       |
| <b>Njësia mësimore</b>  | <b>“Si ta shkruajmë një poezi”</b>   |                       |
| <b>Kohëzgjatja</b>  | <b>2 orë mësimore</b>                |                       |
| <b>Pritshmëritë e të nxënit sipas temës mësimore:</b>   | <b>Fjalët kyçe:</b>                  |                       |
| <b>Nxënësi/ja:</b> <ul style="list-style-type: none"> <li>• Çka është teksti poetik?</li> <li>• Njihet me veçoritë e poezisë artistike.</li> <li>• Të përpiket të përpilon vargje poetike</li> <li>• Diskutim në bazë si të ndërtohet teksti poetic?</li> <li>• Stili i të shkruarit</li> </ul>   | Përpilim<br>Vargje<br>Strofë<br>Rima |                       |
| <b>Karakteristikat e MKZP:</b>  |                                      |                       |
| <ul style="list-style-type: none"> <li>• Vlerësimi i dëshmimeve – efektet e veçanta zanore</li> <li>• Perspektiva të ndryshme, leksiku i veçantë, gjuha figurative e pasur</li> </ul>   |                                      |                       |
| <b>Qëllimet e orës mësimore</b>   |                                      |                       |
| <b>Metodat dhe veprimtaritë e nxënësve</b>  |                                      |                       |
| Stuhi mendimesh, diskutim, punë në dyshe dhe në grupe, interakcion  |                                      |                       |
| <b>Pyetje për hulumtim</b>  |                                      |                       |
| Çka është poezia? Si ndahet ajo? Çfarë paraqet poezia lirike? Çështje poezia e dashurisë? Si dallohet ajo nga poezia e pejsazhit? Cilët janë rregullat me të cilat rregullohet teksti poetik? Mënyra e të shprehurit me shkrim.   |                                      |                       |
| <b>Tematika për hulumtim</b>  |                                      |                       |
| <b>Fakte:</b><br>Vargjet duhet të jenë të bazuara në elementet poetike letrare dhe subjektive(poezi lirike)<br>Qëllimi i praktikimit të përpilimit të poezisë në klasë është të inkurajohen nxënësit të krijojnë aftësi dhe motiv për të shpalosur sa hera gjendjen e tyre emocionale. Thurrja e vargjeve nga ana e nxënësve në formën si një ushtrim i të shkruarit është jashtëzakonisht i rëndësishëm për zhvillimin e drejtshkrimit dhe interpretimit.. |                                      |                       |
| <b>Koncepte (nocione):</b><br>Nxënësit do të njihen me nocione të reja, si: vuajtje, mjerim, errësirë,dashuri, Këtu ka emocione që shkaktojnë mllëf por edhe të shkaktojnë ndjenjën e lirisë, dashurisë vetmisë dhe të bukurës. Ndjenja dhe shprehje.   |                                      |                       |

**Diskutim:**

Gjatë punës në grupe dhe në dyshe nxënësit diskutojnë lidhur me temën duke respektuar rregullat e poetikës dhe marrjen parasysh të këndvështrimeve dhe gjendjeve emocionale të ndryshme.

**Rjedhoja e orës****Procesi dhe strategjitë e të mësuarit****Pjesa hyrëse****Diskutim:**

Arsimtari para nxënësve parashtron këto pyetje për diskutim:

**Stuhi mendimesh:****Diskutimi**

Si do ta pershkruani dashurine ndaj nënës?  
Sa ajo është e përkushtuar ndaj jush?  
Cili është moment apo ngjarja më e lumtur që keni përjetuar me nënën?  
Si ja shprehni nënës dashurinë?

**Pjesa kryesore:**

Ndigojohet leximi I nje poezie dashurie:  
Çdo njeri duhet të përpiqet të marrë pjesë në interpretimin kush si e ka kuptuar.

Mendimi duhet shprehur lirshem I thelle dhe me ndjenja

Nuk duhet t'i përqeshim të tjerët, si shprehen.

Të flasim ashtu ne si e përjetojmë vargun apo strofën..

Duhet t'i dëgjojmë me vëmendje të tjerët, kur flasin me qëllim që të inspirohemi më tepër.

- Dashuria ndaj nënës
- Me aktivitet në dyshe dhe pastaj në grupe diskutohet për nënen, jetën e saj ndikimin e saj në jetën tone të përditshme, me theks të veçantë në përkushtimin.
- Punohet në 4 grupe
- Secili grup ka detyrën e njejtë
- Prezantim i punimeve grupore

**Pjesa përfundimtare**

- Përforcim i njësisë mësimore me anë të pyetjeve të hapura nga arsimtari
- Trajtojmë idete e shumta dhe përygjedhim atomë të arsyeshmet.

**Burimet (resurset)**

Materijal i përgatitur nga arsimtari, libri i leximit

**Vlerësimi i njohurive****Qëllimi****Mënyra formative e vlerësimit**

|  |  |   |
|--|--|---|
| Bëhet vlerësimi i nxënësve për punën në grupe dhe aktivitetet individuale në secilin grup  | <b>Marrëdhënia midis detyrave / vlerësimeve përmblendhëse dhe përgjigjes së nxënësve:</b><br>Zgjidhja e detyrave në grupe;<br>Puna individuale;<br>Kreativiteti;<br>Fjalori I ri I fituar nga perpjekja e te shkruajturit vargje |   |
|  | <b>Kriteret që duhet të përmbushen</b>   |   |
|  | Respekti dhe angazhimi në grup<br>Aftësi hulumtuese<br>Aftësi organizative<br>Të menduarit kritik  |   |
| <b>Reflektimi</b>  |  |   |
| <b>Njohuritë e nxënësve në fillim të orës së mësimit</b>   | <b>Njohuritë e nxënësve gjatë orës mësimore</b>  | <b>Njohuritë e nxënësve pas përfundimit të njësisë mësimore</b>             |
| Te caktohen rregullat e të shkruarit poezi. Të ndahen në grupe. Te interpretojnë llojet e poezisë të caktohet lirika si lloj. Te japin maksimumin në | Gjatë diskutimit nuk e ndërpresin bashkëfolësin dhe dëgjojnë me vëmendje.  | Janë në gjendje të krijojnë rregulla për punë dhe të njëjtat i respektojnë. |



**Shtojca: 1**

**Stuhi mendimesh:**

**Përbërësit e diskutimit**



---

## **Shtojca 2**

### **Rregullat e tekstit poetik dhe përpilimit në grupe:**

1. Çdo njeri duhet të përpiqet të marrë pjesë në diskutim.
2. Idea duhet shprehur lirshëm pa droje.
3. Nuk duhet t'i përqeshim të tjerët, kur flasin.
4. Të përdorim fjalë që rimohen.
5. Duhet t'i dëgjojmë me vëmendje të tjerët, mos qeshemi.
6. Nuk përdorim fjalë të ndyta

|   |  |                       |
|---|--|-----------------------|
| <b>Arsimtari</b>  |  | <b>Viti shkollor:</b> |
| <b>Lënda mësimore</b>   | <b>Gjuhë shqipe</b>  | <b>Klasa: VI</b>      |
| <b>Fusha programore / tema</b>  | <b>Letersi</b>   |                       |
| <b>Njësia mësimore</b>  | <b>‘Lumi i vdekur, Shperngulja (fragment)’</b>   |                       |
| <b>Kohëzgjatja</b>  | <b>2 orë mësimore</b>  |                       |
| <b>Pritshmëritë e të nxënit sipas temës mësimore:</b>   | <b>Fjalët kyçe:</b>  |                       |
| <b>Nxënësi/ja:</b><br><ul style="list-style-type: none"> <li>• Bën krahasimin e personazheve</li> <li>• Bën ndarjen e personazheve në pozitiv dhe negativ</li> <li>• Identifikon karakteristikat e tregimit</li> <li>• Kupton dhe zbërthen brendinë e pjesës</li> <li>• Analizon tiparet e gjuhës së autorit</li> </ul>                               | Fragment<br>shperngulja<br>Shterzimi I fundit<br>shatzania<br>dhimbje<br>te qarra e ulurrima<br>Vita |                       |
| <b>Karakteristikat e MKZP:</b>  |  |                       |
| <ul style="list-style-type: none"> <li>• Shqyrtimi i problemeve të pazakonta</li> <li>• Vlerësimi i dëshmimeve</li> </ul>   |  |                       |
| <b>Qëllimet e orës mësimore</b>   |  |                       |
| <b>Metodat dhe veprimtaritë e nxënësve</b>  |  |                       |
| Stuhi mendimesh, bashkëbisedim, diskutim, punë në dyshe dhe në grupe, lexim zinxhir, pyetje-përgjije  |  |                       |
| <b>Pyetje për hulumtim</b>  |  |                       |
| Gjendja shoqërore, ekonomike, natyrore, shperngulja me dhune e nje familje ne rast te Pilo Shpiragut nga f Grize ne f, Trokth në Shqipëri gjatë viteve ‘38/39   |  |                       |
| <b>Tematika per hulumtim</b>  |  |                       |
| <b>Fakte:</b><br>Gjendja reale e popullit gjatë viteve ‘38/39. Pse shperngulej familja e Pilo Shpiragut me dhune në atë kohë?, Si bëhej përshkrimi i jetës së atëhershme nga penda e shkrimtarit duke përsorur rrefimin realist e me teper dramatic me intensitet shkallzues?   |  |                       |
| <b>Koncepte (nocione):</b><br>Nxënësit njihen me nocionet: personazh, shperngulje, dhune, shtatzene, ulurrime katandisje, degdisje.   |  |                       |
| <b>Diskutim:</b><br>Gjatë punës në grupe dhe në dyshe nxënësit diskutojnë lidhur me temën duke respektuar rregullat e bashkëbisedimit dhe marrjen parasysh të perspektivave të ndryshme. Diskutohet për vepër letrare roman, nga I cili ne liber kane te shkeputur fragmentin. Diskutohet për mënyrën e rrefimit te shkallezuar të një vepre letrare. |  |                       |

| Rjedhoja e orës   | Procesi dhe strategjitë e të mësuarit   |
|---|---|
| <p><b>Pjesa hyrëse</b></p> <p><b>Diskutim:</b></p> <p>Lidhja e temës me njohuritë e mëparshme të nxënësve që kanë mësuar nga lënda e historisë, qoftë nga ndonjë dokumentar apo që kanë lexuar</p>  | <p>Gjendja shoqërore në Shqipëri gjatë viteve '38/39.</p> <p>Në pika të shkurtra përshkruhet gjendja e atëhershme qoftë në aspektin kulturor, atë gjuhësor dhe historik.</p> <p>Jeta e rrende e njerezve dhe shperngulja e tyre e papritshme duke marr qerren e ngarrkuar me placket e sgetpise duke e nisur rrugen pa mos e ditur ku do te degdiset.</p> <p>Hallet e njerëzve</p>  |
| <p><b>Pjesa kryesore:</b></p> <p>Pilo Shpiragu, nena e tij dhe familja e tij gruaja dhe femite</p> <p>Gruaja e Pilos, shtatezene dhe me femije ne qerren, lufton me jeten e saj per te lindur femine qe mban me shpres se do ti lind djale.</p> <p>Hallet e njerëzve</p> <p>Fukaralleku</p> | <ul style="list-style-type: none"> <li>• Teksti ndahet në tërësi logjike</li> <li>• Nxënësit lexojnë tekstin njëri pas tjetrit sipas tërësive logjike dhe veçojnë fjalët e panjohura</li> <li>• Fjalët e panjohura</li> <li>• Shpërndahen materiale të përgatitura nga arsimtari</li> <li>• Nxënësit, sëpari në grupe nga dy e më pastaj në suaza të grupit plotësojnë materialin</li> <li>• Diskutim në suaza të grupeve</li> <li>• Prezantim i punimeve në grupe</li> </ul> |
| <p><b>Pjesa përfundimtare</b></p>   | <ul style="list-style-type: none"> <li>• Pyetje të hapura nga arsimtari lidhur me punimet e nxënësve</li> <li>• Diskutim: Si i vlerësojnë punimet e grupeve tjera</li> </ul>  |
| <p><b>Burimet (resurset)</b></p>  |   |
| <p>Materijal i përgatitur nga arsimtari, libri i gjuhës dhe letërsisë, fjalori i gjuhës shqipe</p> <p>Per te kuptuar vepren dhe ca veprime te paqarta, jepet linku:</p> <p><a href="https://youtu.be/bLD4Dbzk9YU">https://youtu.be/bLD4Dbzk9YU</a></p>                                      |   |
| <p><b>Vlerësimi i njohurive</b></p>   |   |
| <p><b>Qëllimi</b></p>   | <p><b>Mënyra formative e vlerësimit</b></p>   |
| <p>Bëhet vlerësimi i nxënësve për punën në grupe dhe aktivitetet individuale në secilin grup</p>  | <p><b>Marrëdhënia midis detyrave / vlerësimeve përmblendhëse dhe përgjigjes së nxënësve:</b></p> <p>Zgjidhja e detyrave në grupe;</p> <p>Bashkëpunimi</p> <p>Puna individuale;</p> <p>Kreativiteti;</p> <p>Njohuritë e fituara;</p>   |
|   | <p><b>Kriteret që duhet të përmbushen</b></p> <p>Komunikimi dhe angazhimi në grup</p> <p>Aftësi hulumtuese</p> <p>Aftësi organizative</p> <p>Të menduarit kritik</p> <p>Vlerësimi i dëshmimeve</p>  |

| <b>Reflektimi</b>   |   |   |
|---|---|---|
| <b><i>Njohuritë e nxënësve në fillim të orës së mësim</i></b>   | <b><i>Njohuritë e nxënësve gjatë orës mësimore</i></b>  | <b><i>Njohuritë e nxënësve pas përfundimit të njësisë mësimore</i></b>  |
| <p>Në bazë të diskutimit lidhur me temën, nxënësit dinë për personazhet por duhet të mësojnë për përshkrimin e tyre.</p> <p>Gjinitë letrare dhe ndarja e tyre</p> | <p>Me anë të aktiviteteve të ndryshme dhe me detyra konkrete, nxënësit i zgjerojnë njohuritë e tyre nga fusha e letërsisë.</p> <p>Jeta e rrende e njerezve ne ate periudhe te kohes, tradita, detyrimet, nevoja</p> <p>Hallet e popullatës dhe roli i pushtetit</p> | <p>Nxënësit janë të aftë në mënyrë kritike dhe objektive të bëjnë përshkrimin e një personazhi.</p> <p>Bëjnë dallimin ejetes se pershkruar ne liber dhe ate qe ato jetojne sot.</p> <p>Shperngulja dhe telashet e saj</p> <p>Vita nje vajze e re ne moshen e nxenesve qe lexojne vepren</p> <p>Si e perjetojne Viten ata?</p> |

---

**Shtojca: 1.****Punë në grupe****Detyrat:****secili grup ka detyrat e ndryshme**

1. Gjejeni linjat paralele.
2. Analizoni stilin e përdorur të autorit?
3. Tregoni personazhet kryesore?
4. Tregoni vecorite e vepres?
5. Analizoni me kujdes gjuhën e personazheve dhe të autorit.
6. Tregoni fatin e tre familjeve?
7. Tregoni Zhvillimin e ngjarjeve?

**Shtojca 2**

**Personazhet ndarja e tyre, rrefimi , rrugetimi I familjes se Pilos,**

**Vita, jeta e saj dhe krahasimi me jeten e sotme te nxenesve ne grupet punuese.**

| <b>Pilo Shpiragu</b> | <b>Vita dhe jeta e saj</b> | <b>Jeta e vete nxenesve per momentin.</b> |
|----------------------|----------------------------|---|
|                      |                            |   |

|  |   |                       |
|--|---|-----------------------|
| <b>Arsimtari</b>   |   | <b>Viti shkollor:</b> |
| <b>Lënda mësimore</b>  | <b>Gjuhë shqipe</b>   | <b>Klasa: VI</b>      |
| <b>Fusha programore / tema</b>   | <b>Gjuhë / Përemri</b>  |                       |
| <b>Njësia mësimore</b>   | <b>Përemri</b>  |                       |
| <b>Kohëzgjatja</b>   | <b>2 orë mësimore</b>   |                       |
| <b>Pritshmëritë e të nxënit sipas temës mësimore:</b>  | <b>Fjalët kyçe:</b>   |                       |
| <b>Nxënësi/ja:</b> <ul style="list-style-type: none"> <li>• Të dalloj përemrat dhe llojet e tyre</li> <li>• Te dalloj peremrat brenda tekstit</li> <li>• Peremrin vetor kuptimin dhe vecorite e tij gramatikore</li> <li>• Peremrim pronor: kuptimin dhe vecorite e tij gramatikore</li> </ul> | Peremer.<br>Definicion peremer<br>Peremer vetor<br>Peremer pronor |                       |
| <b>Karakteristikat e MKZP:</b>   |   |                       |
| <ul style="list-style-type: none"> <li>• Vlerësimi i dëshmime (fjalori drejtshkrimor, gramatika, drejtshkrimi),</li> <li>• Perspektiva të ndryshme</li> </ul>  |   |                       |
| <b>Qëllimet e orës mësimore</b>  |   |                       |
| <b>Metodat dhe veprimtaritë e nxënësve</b>   |   |                       |
| Stuhi mendimesh, diskutim, punë në dyshe dhe në grupe, lojë gjuhësore<br>Nxiti dhe krijon mundësi ndërveprimi midis nxënësve   |   |                       |
| <b>Pyetje për hulumtim</b>   |   |                       |
| C`jane përemrat?<br>Përemrat janë disallogjesh:<br>Cka tregon peremri në fjali?  |   |                       |
| <b>Tematika per hulumtim</b>   |   |                       |
| <b>Fakte:</b><br>për përdorimin e drejtë të përemrit ku nxënësin japin dëshmi të mbështetura nga drejtshkrimi i gjuhës shqipe, fjalori si dhe nga libri i gjuhës shqipe.   |   |                       |
| <b>Koncepte (nociione):</b><br>nxënësit njihen me nocione të reja lakimi I peremrave vetor, vetat e peremrave vetore, kategorite e vetes, gjinise dhe numrit te peremrit pronor, kategoria e rases.  |   |                       |
| <b>Diskutim:</b><br>nxënësit marrin pjesë në diskutim, punojnë në grup, ndihmojnë pjesëtarët e grupeve, raportojnë për punën në grup, mbajnë qëndrim kritik, vlerësues për punën e shokëve   |   |                       |

| Rjedhoja e orës   | Procesi dhe strategjitë e të mësuarit   |
|---|---|
| <p>Pjesa hyrëse</p> <p>Diskutim:</p> <p>Njohuritë për gjuhën dhe për nocionin peremer në gjuhën shipe</p>   | <ul style="list-style-type: none"> <li>Njohohen nxenesit me peremrat funksionin dhe vendin e tyre në fjali</li> <li>Me metoden e lojes me shpejtesi tregohen peremrat vetor dhe pronor pa gabim</li> </ul>  |
| <p><b>Pjesa kryesore:</b></p> <p>U sqarohet nxënësve se çfarë janë peremrat dhe kuptimi i këtyre emërtimeve. Nxënësit shkruajnë shkronjat e thjeshta, shkronjat dyshe, zanoret dhe bashkëtingëlloret e gjuhës shqipe. Nxënësit/et dallojnë vetore nga ato pronore</p> | <ul style="list-style-type: none"> <li>I ndajnë në dy grupe peremrat</li> <li>Si behet lakimi I peremrave vetore</li> <li>Tregohen dhe perseriten në ushtrim kategorite e peremrave pronore</li> <li>Veta gjinia dhe numri i peremrave pronor</li> </ul>                    |
| <p><b>Pjesa përfundimtare</b></p>   | <ul style="list-style-type: none"> <li>Përforcim i njësisë mësimore me anë të pyetjeve të hapura nga arsimtari</li> <li>Detyrë: ten dare në grupe të jone në gjendje të përgjigjen në rolin që kanë (cili peremer vetore kudh nga grupi është në baze të vetave)</li> </ul> |
| <p><b>Burimet (resurset)</b></p>  |   |
| <p>Libri i gjuhës, material i përgatitur nga arsimtari, drejtshkrimi i gjuhës shqipe, fjalori drejtshkrimor, Fjalori i gjuhës shqipe</p> <p><a href="https://sq.wikipedia.org/wiki/P%C3%ABremri">https://sq.wikipedia.org/wiki/P%C3%ABremri</a></p>                   |   |
| <p><b>Vlerësimi i njohurive</b></p>   |   |
| <p><b>Qëllimi</b></p>   | <p><b>Mënyra formative e vlerësimit</b></p>   |
| <p>Bëhet vlerësimi i nxënësve për punën në grupe dhe aktivitetet individuale në secilin grup</p>  | <p><b>Marrëdhënia midis detyrave / vlerësimeve përmbledhëse dhe përgjigjes së nxënësve:</b></p> <p>Zgjidhja e detyrave në grupe;</p> <p>Puna individuale;</p> <p>Kreativiteti;</p> <p>Njohuritë e fituara;</p>  |
|   | <p><b>Kriteret që duhet të përmbushen</b></p>   |
|   | <p>Komunikimi dhe angazhimi në grup</p> <p>Aftësi hulumtuese</p> <p>Aftësi organizative</p> <p>Të menduarit kritik</p> <p>Vlerësimi i dëshmimeve</p>  |
| <p><b>Reflektimi</b></p>  |   |



| Njohuritë e nxënësve në fillim të orës së mësimimit | Njohuritë e nxënësve gjatë orës mësimore   | Njohuritë e nxënësve pas përfundimit të njësisë mësimore  |
|---|--|---|
| Njohuri elementare për peremrinne pergjithesi       | <p>Me punë individuale dhe në grupe, fitojnë njohuri të reja nga gjuha.</p> <p>Mësojnë për vetate peremrit vetore</p> <p>Mësojnë për veten gjinine dhe numrin e peremrave pronore.</p> | <p>Nxënësit kanë fituar njohuri të reja gjuhësore lidhur me peremrin</p> <p>Dinë të shkruajnë fjali ku ne menyre te drejte do te perdorin peremrin si vetohr ashtu dhe ate pronore me të gjitha kategorite.</p> |

## Shtojca: 1

### Punë në grupe

Ela dhe une po mbajme ditar.E beme me fjale te mbanim nje ditar qe kur te fillonim gjimnazin te shkruanim aty ndonje gje cdo dite. Edhe Dora ka ditar po ajo xhindoset kur une e kap duke shkruar ndone resht ne te.

### Detyrë:

Nga teksti i mësipërm veçoni peremrat dhe thoni llojin e tyre..

### Loje me peremra

### Detyrë:

Nga tabela tregoni trajtat e shkurtra te peremrave vetore. Komentoni ato

|           |                |             |                           |             |             |                     |
|-----------|----------------|-------------|---------------------------|-------------|-------------|---------------------|
| Rasat     | Une            | Ti          | Ai /ajo                   | Ne          | Ju          | Ata/Ato             |
| Emerore   | Une            | Ti          | Ai, ajo                   | Ne          | Ju          | Ata , ato           |
| Gjinore   | -              | -           | I atij....<br>I asaj..... | -           | -           | i... atyre.         |
| Dhanore   | Mua me         | Ty te       | Atij i /<br>asaj i        | Neve na     | Juve ju     | Atyre ...u<br>..... |
| Kallzore  | Mua me         | Ty te       | Ate e                     | Na na       | Ju ju       | Ata i..,ato<br>i... |
| Rrjedhore | (prej)<br>meje | (prej) teje | (prej)atij,<br>asaj       | (prej) nesh | (prej) jush | (Prej)<br>atyre     |

|   |   |                       |
|---|---|-----------------------|
| <b>Arsimtari</b>  |   | <b>Viti shkollor:</b> |
| <b>Lënda mësimore</b>   | <b>Gjuhë shqipe</b>   | <b>Klasa: VI</b>      |
| <b>Fusha programore / tema</b>  | <b>Letersi/ Drama</b>   |                       |
| <b>Njësia mësimore</b>  | <b>14 vjec dhender (fragment)</b>   |                       |
| <b>Kohëzgjatja</b>  | <b>1 orë mësimore</b>   |                       |
| <b>Pritshmëritë e të nxënit sipas temës mësimore:</b>   | <b>Fjalët kyçe:</b>   |                       |
| <p><b>Nxënësi/ja:</b><br/> Meson cka është komedija si gjiniletrar dhe e dallon atë nga të tjerat</p> <ul style="list-style-type: none"> <li>• Bën krahasimin e personazheve</li> <li>• Bën ndarjen e personazheve në pozitiv dhe negativ</li> <li>• Identifikon karakteristikat e drames</li> <li>• Gjen pjesët ku bëhet përqeshja</li> <li>• Kupton dhe zbërthen brendinë e pjesës</li> <li>• Analizon tiparet e gjuhës së autorit</li> </ul>   | Fragment<br>Sarkazma<br>Komediograf,<br>Fjalë të ndryra të ndryshme të përdorura në fragment me interpretim të arsimtarit |                       |
| <b>Karakteristikat e MKZP:</b>  |   |                       |
| <ul style="list-style-type: none"> <li>• Shqyrtimi i problemeve të pazakonta</li> <li>• Vlerësimi i dëshmimeve</li> </ul>   |   |                       |
| <b>Qëllimet e orës mësimore</b>   |   |                       |
| <b>Metodat dhe veprimtaritë e nxënësve</b>  |   |                       |
| Stuhi mendimesh, bashkëbisedim, diskutim, punë në dyshe dhe në grupe, lexim zinxhir të roleve, dialogje interpretim drame   |   |                       |
| <b>Pyetje për hulumtim</b>  |   |                       |
| Gjendja shoqërore, e shqiptareve në atë kohë, Korça në vitet 45, emelenti I prapambeturisë, fenomeni i të qenurit dhender në moshën 14 vjeçare.   |   |                       |
| <b>Tematika për hulumtim</b>  |   |                       |
| <p><b>Fakte:</b> Gjendja reale sociale dhe mendore e popullit gjatë viteve '45. Pse Tana si nëna e Gjinosit kryepersonazhi kryesor e marton djalin e saj në moshën 14-vjeçare, Si përshkruhen grata në atë kohë? Si bëhej përshkrimi i jetës së atëhershme nga penda e shkrimtarit duke përsosur rrefimin realist e më tepër komik me sarkazëm rreth anomali shoqërore?</p> <p><b>Koncepte (nocione):</b> Nxënësit njihen me nocionet: personazh, komedi, koncepte të ndryshme të ofendimeve martesë jo normale..</p> <p><b>Diskutim:</b> Gjatë punës në grupe dhe në dyshe nxënësit diskutojnë lidhur me temën duke respektuar rregullat e bashkëbisedimit dhe marrjen parasysh të perspektivave të ndryshme. Diskutohet për veprën letrare drame, nga e cila në liber kanë të shkeputur fragmentin. Diskutohet për mënyrën e rrefimit të një veprë letrare.</p> |   |                       |

| Rjedhoja e orës  | Procesi dhe strategjitë e të mësuarit   |
|--|---|
| <p><b>Pjesa hyrëse</b></p> <p><b>Diskutim:</b></p> <p>Lidhja e temës me njohuritë e mëparshme të nxënësve që kanë mësuar nga lënda e historisë, qoftë nga ndonjë dokumentar apo që kanë lexuar</p>   | <p>Gjendja shoqërore në Shqipëri gjatë viteve `45.</p> <p>Në pika të shkurtra përshkruhet gjendja e atëhershme e njerezve, jeta e tyre sociale, menyra e te menduarit, prapambeturija, ndikimi i bogtes cka do te thote ajo, aspekti kulturor, ai gjuhësor , satiric dhe qortues.</p> <p>Jeta e njerezve ne shoqerine e asaj kohe, mendimet vep- rimet deshirat dhe realiteti. Hallet e njerëzve</p>  |
| <p><b>Pjesa kryesore:</b></p> <p>Tana dhe familja e saj</p> <p>Gjinoja djali i vetëm i Tanës dhe Vangjelit Menyra se si ato i vihen djalit ta martojnë, aty hyjnë dhe fjalë dhe mendimet e botës</p> <p>Hallet e njerëzve</p> <p>Fukarallëku</p>       | <ul style="list-style-type: none"> <li>- Teksti ndahet në role</li> <li>- Nxënësit lexojnë tekstin njëri pas tjetrit sipas roleve dhe veçojnë fjalët e panjohura</li> <li>- Fjalët e panjohura</li> <li>- Shpërndahen materiale të përgatitura nga arsimtari</li> <li>- Nxënësit, sëpari në grupe nga dy e më pastaj në suaza të grupit plotësojnë materialin</li> <li>- Diskutim në suaza të grupeve</li> <li>- Prezantim i punimeve në grupe</li> </ul> |
| <p><b>Pjesa përfundimtare</b></p> <p>Te identifikojne satire ne dramen e dhene dhe me pas te shohin filmin ne linkun e me poshtem te dhene.</p>  | <ul style="list-style-type: none"> <li>- Pyetje të hapura nga arsimtari lidhur me kuptimet mbi vepren dhe veprimet ne te nga ana e nxënësve</li> <li>- Diskutim: Si i vlerësojnë punimet e grupeve tjera</li> </ul>   |
| <p><b>Burimet (resurset)</b></p>   |   |
| <p>Materijal i përgatitur nga arsimtari, libri i gjuhës dhe letërsisë, fjalori i gjuhës shqipe</p> <p>Per te kuptuar vepren dhe ca veprime te paqarta, jepet linku:</p> <p><a href="https://youtu.be/PdRVah8wNms">https://youtu.be/PdRVah8wNms</a></p> |   |
| <p><b>Vlerësimi i njohurive</b></p>  |   |
| <p><b>Qëllimi</b></p>  | <p><b>Mënyra formative e vlerësimit</b></p>   |
| <p>Bëhet vlerësimi i nxënësve për punën në grupe dhe aktivitetet individuale në secilin grup</p>   | <p><b>Marrëdhënia midis detyrave / vlerësimeve përmbledhëse dhe përgjigjes së nxënësve:</b></p> <p>Zgjidhja e detyrave në grupe;</p> <p>Bashkëpunimi</p> <p>Puna individuale;</p> <p>Kreativiteti;</p> <p>Njohuritë e fituara;</p>  |
| <p><b>Kriteret që duhet të përmbushen</b></p>  |   |

|   |  |  |
|---|--|--|
|   | Komunikimi dhe angazhimi në grup<br>Aftësi hulumtuese<br>Aftësi organizative<br>Të menduarit kritik<br>Vlerësimi i dëshmimeve  |  |
| <b>Reflektimi</b>   |  |  |
| <b><i>Njohuritë e nxënësve në fillim të orës së mësimimit</i></b>   | <b><i>Njohuritë e nxënësve gjatë orës mësimore</i></b>   | <b><i>Njohuritë e nxënësve pas përfundimit të njësisë mësimore</i></b>   |
| <p>Në bazë të diskutimit lidhur me temën, nxënësit dinë për personazhet por duhet të mësojnë për përshkrimin e tyre.</p> <p>Gjinitë letrare dramen, dhe ne te komedine e me pas dhe ndarjen e tyre.</p> | <p>Me anë të aktiviteteve të ndryshme dhe me detyra konkrete, nxënësit i zgjerojnë njohuritë e tyre nga fusha e letërsisë konkretisht drames.</p> <p>Jeta e njerezve ne ate periudhe te kohes, tradita, detyrimet, nevoja</p> <p>Hallet e popullatës dhe roli botes dhe thashethemeve.</p> | <p>Nxënësit janë të aftë në mënyrë kritike dhe objektive të bëjnë përshkrimin e një personazhi.</p> <p>Bëjnë dallimin e jetes se pershkruar ne liber dhe ate qe ato jetojne sot.</p> <p>Te futen ne lëkuren e Gjinos e me pas dhe te Marigonës</p> <p>Te jene te gatshem te japin vlersimin personal</p> |

---

**Shtojca: 1.**

**Punë në grupe**

**Detyrat:**

**secili grup ka detyrat e ndryshme**

Të bëjnë interpretimin e dramës në suaza të klases mesimore, ku çdokush do të ketë rol të përcaktuar me qëllim që të fitohet efekti duhur.

|   |  |                       |
|---|--|-----------------------|
| <b>Arsimtari</b>  |  | <b>Viti shkollor:</b> |
| <b>Lënda mësimore</b>   | <b>Gjuhë shqipe</b>  | <b>Klasa: VII</b>     |
| <b>Fusha programore / tema</b>  | <b>Gjuhë / Përemri</b>   |                       |
| <b>Njësia mësimore</b>  | <b>Përdorimi dhe llojet e përemrave</b>  |                       |
| <b>Kohëzgjatja</b>  | <b>1 orë mësimore</b>  |                       |
| <b>Pritshmëritë e të nxënit sipas temës mësimore:</b>   | <b>Fjalët kyçe:</b>  |                       |
| <b>Nxënësi/ja:</b> <ul style="list-style-type: none"> <li>• të identifikoj përemrat e ndryshëm brenda tekstit</li> <li>• të shkruaj drejt dhe pa gabime përemrat</li> <li>• të zbatoj drejtshqiptimin dhe drejtshkrimin e përemrave</li> <li>• të analizoj llojet e ndryshme të përemrave</li> <li>• të jetë në gjendje të krijojë dhe të shkruaj fjali të ndryshme duke përdorur përemrat vetorë, vetvetorë, lidhorë, dëftorë, pronorë, pyetës dhe të pacaktuar</li> </ul> | përemri vetor<br>përemri vetvetor<br>përemri lidhor<br>përemri dëftor<br>përemri pronor<br>përemri pyetës<br>përemri i pacaktuar |                       |
| <b>Karakteristikat e MKZP:</b>  |  |                       |
| Mësimdhënësi nxit nxënësit të shprehin dhe të mbështesin idetë dhe mendimet e tyre<br>Nxiti dhe krijon mundësi ndërveprimi midis nxënësve<br>Shkëmben mendime me nxënësit dhe jep shembuj se si duhet të përkrahen idetë e ndryshme   |  |                       |
| <b>Qëllimet e orës mësimore</b>   |  |                       |
| <b>Metodat dhe veprimtaritë e nxënësve</b>  |  |                       |
| Teknikat: Stuhi mendimesh, Shqyrtimi karakterizues;<br>diskutim, punë në dyshe dhe në grupe. Ushtrime me shembuj për dallimin dhe përdorimin e drejt të përemrave;<br>Arsimtari do të përgatitë tekste të ndryshme, fletëza mësimore, etj.  |  |                       |
| <b>Pyetje për hulumtim</b>  |  |                       |
| Në cilë pjesë të ligjeratës bëjnë pjesë përemrat?<br>Përemrat janë pjesë e ndryshueshme e ligjeratës dhe sipas kuptimit ato ndahen në...<br>Cili është roli i përemrit në fjali?  |  |                       |
| <b>Tematika për hulumtim</b>  |  |                       |
| <b>Fakte:</b> për përdorimin e drejtë të përemrit ku nxënësin japin dëshmi të mbështetura nga drejtshkrimi i gjuhës shqipe, fjalori si dhe nga libri i gjuhës shqipe.<br><b>Koncepte (nacione):</b> nxënësit njihen me nocione të reja trajta e shkurtë, bashkimi i trajtave të shkurtra  |  |                       |

**Diskutim:** gjatë punës në grupe dhe në dyshe nxënësit diskutojnë lidhur me temën duke respektuar rregullat e bashkëbisedimit dhe marrjen parasysh të këndvështrimeve të ndryshme.

| Rrjedhoja e orës  | Procesi dhe strategjitë e të mësuarit  |
|---|--|
| <p><b>Pjesa hyrëse (5 min)</b><br/>Lidhja e njësisë mësimore me njohuritë e mëparshme lidhur me përemrat.</p> <p><b>Pjesa kryesore: (30 min)</b><br/>Përdorimi i drejtë i llojeve të ndryshme të përemrave.<br/>Shqyrtimi karakterizues</p> | <ol style="list-style-type: none"> <li>1. Në fillim të orës shkruan në tabelë PËREMRA, ndërsa nxënësit e plotësojnë atë duke i shkruar të gjitha llojet përemrave.</li> <li>2. Të ndarë në dyshe nxënësit gjejnë përemrat që janë shkruar gabim në tabelë të cilën arsimtari e përgatit paraprakisht (teknika Shqyrtimi karakterizues)</li> <li>3. Punë në grupe: secili grup punon me detyra të ndryshme dhe të llojllojshme; <ul style="list-style-type: none"> <li>• <b>Grupi I</b> – Të gjejnë përemrat në tekstin e dhënë dhe t'i klasifikojnë ato në grupe</li> <li>• <b>Grupi II</b> – T'i rishkruajnë si duhet fjalitë e shkruara me përdorim të gabuar përemrave</li> <li>• <b>Grupi III</b> – Shkruajnë nga tri fjali ku do të përdorin së paku nga dy përemra!</li> <li>• <b>Grupi IV</b> - Plotësojnë fjalitë me përemrat e duhur</li> </ul> </li> <li>4. Nxënësit raportojë sipas grupeve.</li> </ol> |
| <p><b>Pjesa përfundimtare (10 min)</b></p>  | <ul style="list-style-type: none"> <li>• Përforsim i njësisë mësimore me anë të pyetjeve të hapura nga arsimtari</li> <li>• Si detyrë shtëpie nxënësit angazhohen që në mënyrë të pavarur të krijojnë së paku nga dy fjali të përbëra nga secili lloj i përemrit</li> </ul>  |



| <b>Burimet (resurset)</b>  |   |   |
|--|---|---|
| Libri i gjuhës, fletëza pune të përgatitur nga arsimtari, Drejtshkrimi i gjuhës shqipe, Fjalori drejtshkrimor, Fjalori i gjuhës shqipe.  |   |   |
| <b>Vlerësimi i njohurive</b>   |   |   |
| <b>Qëllimi</b>   | <b>Mënyra formative e vlerësimit</b>  |   |
| <b>Nxënësit vlerësohen në mënyra të ndryshme:</b> <ul style="list-style-type: none"> <li>• për identifikimin, drejtpërdorimin dhe drejtshkrimin e përemrave, për aktivitetet në grupe dhe ato në dyshe.</li> </ul> | <b>Marrëdhënia midis detyrave / vlerësimeve përmblendhëse dhe përgjigjes së nxënësve:</b> <ul style="list-style-type: none"> <li>• identifikon përemrat e ndryshëm brenda tekstit</li> <li>• zbaton drejt dhe pa gabime përemrat</li> <li>• zbaton drejtshkrimin dhe drejtshqiptimin e përemrave</li> <li>• analizon llojet e ndryshme të përemrave</li> <li>• krijon dhe të shkruan fjali të ndryshme duke përdorur përemrat vetorë, vetvetorë, lidhorë, dëftorë, pronorë, pyetës dhe të pacaktuar</li> <li>• argumenton përgjigjet,</li> <li>• zbaton strategjitë e të menduarit dhe të shprehurit</li> <li>• detyrat e shtëpisë</li> </ul> |   |
|  | Kriteret që duhet të përmbushen   |   |
|  | Komunikimi dhe angazhimi në grup dhe në dyshe   |   |
|  | Aftësi hulumtuese<br>Aftësi organizative<br>Të menduarit kritik<br>Vlerësimi i dëshmimeve<br>Kreativiteti   |   |
| <b>Reflektimi</b>  |   |   |
| <b>Njohuritë e nxënësve në fillim të orës së mësimt</b>  | <b>Njohuritë e nxënësve gjatë orës mësimore</b>   | <b>Njohuritë e nxënësve pas përfundimit të njësisë mësimore</b>   |
| Meqë kanë njohuri paraprake për përemrat, me anë të teknikës, stuhi idesh, nxënësit do të jenë të gatshëm të bëjnë lidhshmërinë e asaj që kanë mësuar më parë me njësinë e re mësimore.                            | Me anë të aktiviteteve të ndryshme dhe me detyra konkrete, nxënësit i zgjerojnë njohuritë e tyre nga fusha e gjuhës.  | Nxënësit dinë të bëjnë dallimin dhe të grupojnë përemrat sipas llojit të tyre. Aftësohen që në fjali të ndryshme të gjejnë përemrat t'i shkruajnë dhe t'i vendosin ata në vendin e duhur në fjali. Aftësohen të shkruajnë dhe shqiptojnë drejtë përemrat dhe t'i dëshmojnë të thënat e tyre me fakte. |

## **Shtojca:**

### **Punë në dyshe**

Sipas teknikës Shqyrtim karakterizues, në secilën kolonë gjeni llojet e përemrave që nuk janë adekuat!

| Përemri vetor | Përemri vetvetor   | Peremri dëftor | Përemri pronor | Përemri lidhor  | Përemri pyetës | Përemri i pacaktuar |
|---------------|--------------------|----------------|----------------|-----------------|----------------|---------------------|
| Unë mësoj     | Kjo dështoi        | Këtë ditë      | Im vëlla       | Kënga që këndoi | Asnjë ndryshim | Dikush po vjen      |
| Ata ikën      | Mendoj veten       | Ata nxënës     | Disa lule      | Ai luan         | Cili pyeti?    | Cilido le të vijë   |
| Morta ime     | Nuk ishte vetvetja | Djali i tij    | Shoku i saj    | Sa kushton?     | Kush erdhi?    | Ajo punon           |

## **Punë në grupe**

### **Grupi I**

#### **Gjeni përemrat në tekstin e dhënë dhe klasifikoni ato në grupe!**

*Kështu thotë ime ëmë. Nëna ime më priti te dera, u ngjita vetëm dhe shkallëve ndesha mësuesin me mjekrën e madhe të zezë, Koatin ai që i frikëson të gjithë nxënësit dhe nuk ndëshkon asnjërin; më shikoi me sy e tij të habitur dhe bëri zërin si të luante, duke u tallur, por pa qeshur. Unë qesha derisa arrita në katin e katërt dhe i rashë ziles, por menjëherë pastaj u trishtova kur më priti shërbëtorjae tij në një dhomë të varfër, gjysmë të errët ku ndodhej ratë mësuesi im. Ai ishte shtrirë në një shtratë të vogël hekuri; ishte bërë i parruar. Vuri njërën dorë në ballë për të shikuar më mirë dhe klithi me zërin e tij të dashur:*

*- Oh, Enrik!*

*U afrova pranë shtratit, mësuesi ma vuri njërën dorë mbi shpatull e tha:*

*-Të lumtë, o bir! Ke bërë mirë që ke ardhur të shohish mësuesin tënd të ngratë. Siç po sheh, Enriku i dashur, më ka lodhur mjaft sëmundja. Ç'kemi të re nga shkolla? Si janë të gjithë shokët? A është çdo gjë në rregull edhe pa mua? A është e vërtetë që mund t'ia dilni pa mua fare mirë në krye edhe pa mësuesin tuaj të vjetër.*

*...Fillova të shikojë disa fotografi që ndodheshin në mure.*

*-A po i sheh, më tha, janë të gjithë nxënësit e mi të dikurshëm, të cilët më kanë dhënë fotografitë e tyre para mëse njëzet vitesh, çuna të mirë! Këto janë kujtimet e mia.*

*(fragment "Mësuesi i sëmurë")*

### **Grupi II**

#### **Gjeni fjalët e shkruara gabim dhe rishkruani ato si duhet!**

Sa nxënës keni në klasën time?

Ajo mori të gjitha gjërat e vetes.

Ju ishit në dasmën e motrës time.

Andi e lexoi krejt librin.

Asnjëri nuk i meriton kjo lëvdata

### **Grupi III**

#### **Shkruani tri fjali ku do të përdorni së paku nga dy përemra!**

Dikush po troket në derën tonë.

Cila është detyra jonë?

Unë sapo i këputa këto lule.

## Grupi IV

### Plotësoni fjalitë me përemrat e duhur!

Dallëndyshet ishin kthyer, \_\_\_\_\_ fluturonin në kaltërsi.

Kur e mori vesh lajmin \_\_\_\_\_ u habit.

Nuk e dija që në klasën \_\_\_\_\_ kishte kaq shumë nxënës.

Ela gjithmonë haste \_\_\_\_\_ të çuditshme.

Po të tregoj lajmin \_\_\_\_\_ lexova në gazetë.

### Ushtrim

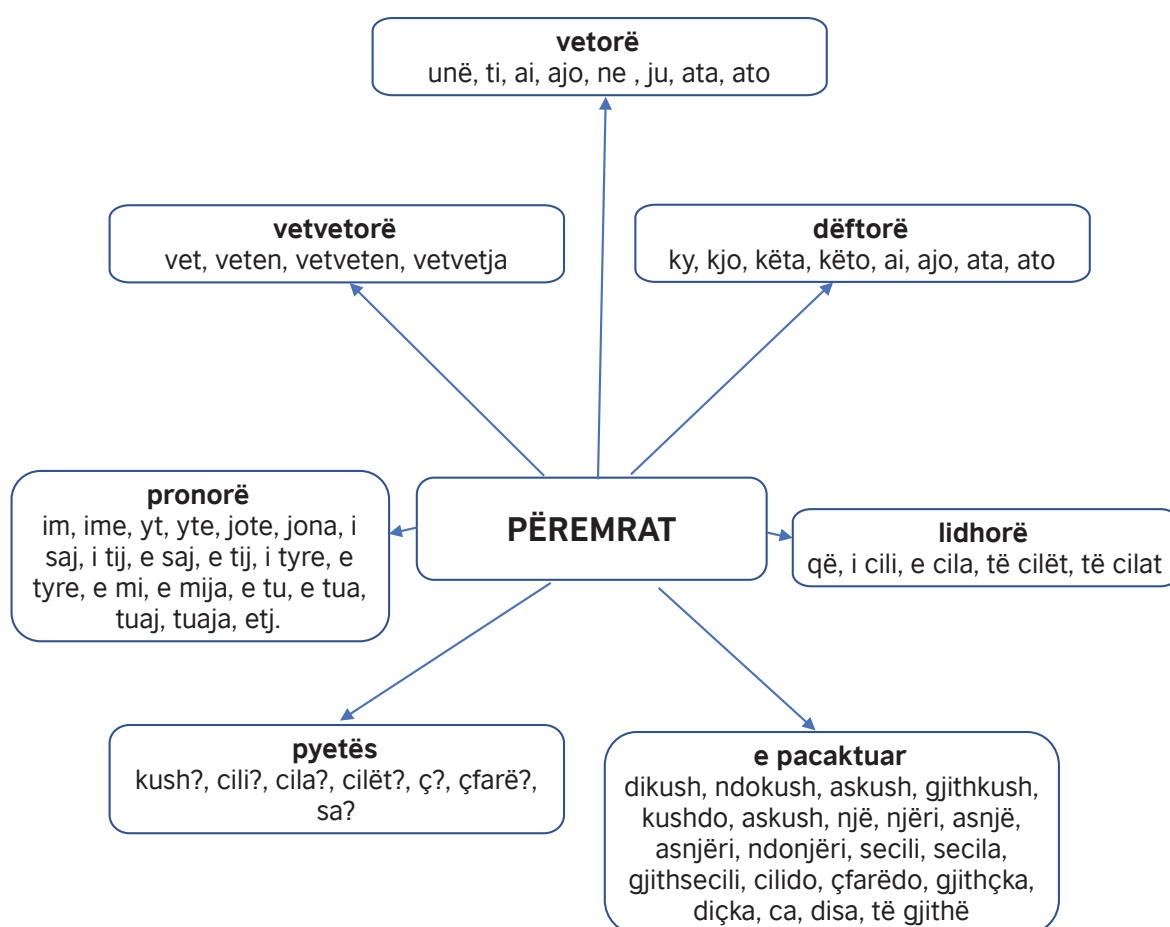

**Sqarim:** Kjo skemë mund të pëdoret edhe në formën e lojës. Arsimitari vizaton skemën në dërrasë duke shkruar vetëm llojet e përemrave, ndësa nxënësit me fletëza të vogla, paraprakisht të shpërndara nga arsimtari me përemra të ndryshëm për secilin, i vendosin ato në vendet e duhura.

|   |   |                       |
|---|---|-----------------------|
| <b>Arsimtari</b>  |   | <b>Viti shkollor:</b> |
| <b>Lënda mësimore</b>   | <b>Gjuhë shqipe</b>   | <b>Klasa: VII</b>     |
| <b>Fusha programore / tema</b>  | <b>Letërsi / Krijimtaria gojore / Proza</b>   |                       |
| <b>Njësia mësimore</b>  | <b>Miti</b>   |                       |
| <b>Kohëzgjatja</b>  | <b>1 orë mësimore</b>   |                       |
| <b>Pritshmëritë e të nxënit sipas temës mësimore:</b>   | <b>Fjalët kyçe:</b>   |                       |
| <p><b>Nxënësi/ja:</b></p> <ul style="list-style-type: none"> <li>• të identifikoj mitin si lloj veçantë i krijimtarisë gojore popullore.</li> <li>• të evidentoj elementet e përbashkëta mes mitit, legjendës, dhe përrallës.</li> <li>• të jetë në gjendje të bëjë dallimin e elementeve të veçanta të të njejtave.</li> <li>• të analizoj elementet e strukturës së krijimtarisë gojore duke bërë dallimin e elementeve fantastike dhe reale të saj.</li> <li>• të krijoj një mit sipas imagjinatës</li> </ul>                                      | <ul style="list-style-type: none"> <li>• mitologjia</li> <li>• miti</li> <li>• krijimtaria gojore</li> <li>• elementet fantastike</li> <li>• elementet reale</li> </ul> |                       |
| <b>Karakteristikat e MKZP:</b>  |   |                       |
| <p>Mësimdhënësi nxit nxënësit të shprehin dhe të mbështesin idetë dhe mendimet e tyre. Nxit dhe krijon mundësi ndërveprimi midis nxënësve.</p> <p>Shkëmben mendime me nxënësit dhe jep shembuj se si duhet të përkrahen idetë e ndryshme.</p>   |   |                       |
| <b>Qëllimet e orës mësimore</b>   |   |                       |
| <b>Metodat dhe veprimtaritë e nxënësve</b>  |   |                       |
| <p>Teknikat: Stuhi idesh, Shqyrtimi karakterizues, Diagrami i Venit; diskutim, punë në dyshe dhe në grupe shkrime me tekste të zgjedhura për të mësuar për veçoritë e përrallës, mitit e të legjendës.</p> <p>Arsimtari do të përgatitë tekste të ndryshme, fletëza mësimore, etj.</p>  |   |                       |
| <b>Pyetje për hulumtim</b>  |   |                       |
| <p>Miti dhe rituali paraqesin konceptimin e realitetit, reflektojnë dhe ndërtohen mbi vlerat dhe besimet e një kulture të veçantë, dhe janë baza universale e krijimit artistik.</p> <p>Çfarë është miti, dhe çfarë rituali?</p> <p>Pse u shfaqën ritualet dhe mitet?</p> <p>Si reflektojnë llojet e ndryshme të miteve në zhvillimin e mendimit njerëzor?</p> <p>Si ndikon përkatësia e kulturës bashkëkohore në mënyrën se si ne përjetojmë rituale dhe mite?</p> <p>Në çfarë mënyrash është shndërruar miti i artit dhe kulturës bashkëkohore?</p> |   |                       |

| Tematika per hulumtim  |  |
|--|--|
| <p><b>Fakte:</b> për njohuritë paraprake mbi mitologjinë dhe mitin ku nxënësin japin dëshmi të mbështetura nga ajo që kanë dëgjuar nga prindërit dhe të afërmit e tyre.</p> <p><b>Koncepte (nociione):</b> nxënësit njihen me nocione të reja: miti, mitologjia, gojëdhënë, elemente fantastike reale, etj.</p> <p><b>Diskutim:</b> gjatë punës në grupe dhe individualisht nxënësit diskutojnë lidhur me temën duke respektuar rregullat e bashkëbisedimit dhe marrjen parasysh të këndvështrimeve të ndryshme.</p> |  |
| Rrjedhoja e orës   | Procesi dhe strategjitë e të mësuarit  |
| <p><b>Pjesa hyrëse (5 min)</b><br/>Lidhja e njësisë mësimore me njohuritë e mëparshme lidhur me letërsinë gojore dhe mitet.<br/>Stuhi idesh</p> <p><b>Pjesa kryesore: (30 min)</b><br/>Leximi dhe analiza e një pjese të leximit për mitiet e marrë nga libri i gjuhës shqipe për kl.VII<br/>Stuhi idesh, Shqyrtimi karakterizues, Diagrami i Venit;</p>   | <ol style="list-style-type: none"> <li>Bëhet interpretimi i pjesës së leximit (të marrë nga libri) nxënësit në dyshë identifikojnë elementet fantastike dhe ato reale. (teknika Shqyrtimi karakterizues)</li> <li>Punë në grupe, me detyra të ndryshme dhe të llojllojshme ku në fletëza pune të përgatitura paraprakisht nga arsimtari, shkruhen tekste nga letërsia gojore si: mit, legjendë dhe përrallë <ul style="list-style-type: none"> <li><b>Grupi I</b> – Të identifikojnë tekstet dhe të shkruajnë llojin e krijimtarisë gojore!</li> <li><b>Grupi II</b> –Të evidentojnë elementet e përbashkëta të mitit, përrallës dhe legjendës! (teknika Diagrami i Venit)</li> <li><b>Grupi III</b> - Të evidentojnë elementet e ndryshme të mitit, përrallës dhe legjendës! (teknika Diagrami i Venit)</li> </ul> </li> <li>Nxënësit raportojë sipas grupeve.</li> </ol> |
| <p><b>Pjesa përfundimtare (10 min)</b></p>   | <ul style="list-style-type: none"> <li>Përforcim i njësisë mësimore me anë të pyetjeve të hapura nga arsimtari</li> <li>Si detyrë shtëpie nxënësit angazhohen që në mënyrë të pavarur të krijojnë një mit sipas imagjinatës së tyre</li> </ul>   |
| Burimet (resurset)   |  |
| Libri Gjuha shqipe dhe leximi për kl.VII, fletëza pune të përgatitur nga arsimtari, burime të ndryshme informacioni, interneti, Fjalori i gjuhës shqipe.   |  |
| Vlerësimi i njohurive  |  |
| Qëllimi  | Mënyra formative e vlerësimit  |

|  |  |  |
|--|--|--|
| <p>Nxënësit vlerësohen në mënyra të ndryshme:</p> <p>Për identifikimin, evidentimin dhe dallimin në mes llojeve të ndryshme të letërsisë gojore dhe për analizën e teorisë shkencore dhe asaj mitologjike.</p> | <p>Marrëdhënia midis detyrave / vlerësimeve përmblendhëse dhe përgjigjes së nxënësve:</p> <ul style="list-style-type: none"> <li>• identifikon mitin si lloj veçantë i krijimtarisë gojore popullore.</li> <li>• evidenton elementet e përbashkëta dhe të veç mes mitit, legjendës, dhe përrallës.</li> <li>• analizon elementet e strukturës së krijimtarisë gojore duke bërë dallimin e elementeve fantastike dhe reale të saj.</li> <li>• argumenton përgjigjet,</li> <li>• zbaton strategjitë e të menduarit dhe të shprehurit,</li> <li>• detyrat e shtëpisë</li> </ul> |  |
|  | <p><b>Kriteret që duhet të përmbushen</b></p> <p>Komunikim dhe angazhimi individual dhe në grup<br/> Aftësi hulumtuese<br/> Aftësi organizative<br/> Të menduarit kritik<br/> Vlerësimi i dëshmive<br/> Kreativiteti</p>   |  |
| <b>Reflektimi</b>  |  |  |
| <b><i>Njohuritë e nxënësve në fillim të orës së mësimi</i></b>   | <b><i>Njohuritë e nxënësve gjatë orës mësimore</i></b>   | <b><i>Njohuritë e nxënësve pas përfundimit të njësisë mësimore</i></b>   |
| <p>Meqë kanë njohuri paraprake për mitet, me anë të teknikës, stuhi idesh, nxënësit do të jenë të gatshëm të bëjnë lidhshmërinë e asaj që kanë mësuar më parë me njësinë e re mësimore.</p>                    | <p>Me anë të aktiviteteve të ndryshme me detyra konkrete, nxënësit i zgjerojnë njohuritë e tyre nga fusha e krijimtarisë gojore.</p>   | <p>Nxënësit dinë të identifikojnë llojet e ndryshme të krijimtarisë gojore.</p> <p>Aftësohen të evidentojnë ngjajshmëritë dhe dallimet mes miteve, legjendave dhe përrallave.</p> <p>Aftësohen të dallojnë elementet fantastike dhe ato reale.</p> |

## Shtojca:

### Punë në dyshe

Sipas teknikës Shqyrtim karakterizues, gjeni elementet fantastike dhe ato reale në tekstin e dhënë!

NJERIU PREJ ARGJILE (ose ndonjë tjetër pjesë leximi nga libri)

*Gjatë Nilit, në Sudan, tregojnë që Jouku (Zoti) krijoi njeriun prej argjilës.*

*Në veri të vendit gjeti argjile të bardhë, me të cilën ai bëri evropianët; me argjile kafe bëri arabët, ndërsa me dhe të zi afrikanët. Pastaj Jouku tha:*

*- Do t'i bëj njeriut këmbë të gjata për të vrapuar në pellgje; do t'i jap krahë të gjatë, një gojë të madhe për të ngrënë grurë afrikan dhe një gjuhë për të kënduar; sy për të parë ato cka ha dhe veshë për të dëgjuar këngët e tij.*

*... dhe gjithcka u bë gati.*

| Elementet reale                            | Elementet fantastike   |
|--|--|
| Gjatë Nilit, në Sudan<br>Në veri të vendit | -Jouku (Zoti) krijoi njeriun prej argjilës.<br>-Gjeti argjile të bardhë, me të cilën ai bëri evropianët<br>-Me argjile kafe bëri arabët,<br>-Me dhe të zi bëri afrikanët.<br>- Do t'i bëj njeriut këmbë të gjata për të vrapuar në pellgje; do t'i jap krahë të gjatë, një gojë të madhe për të ngrënë grurë afrikan dhe një gjuhë për të kënduar; sy për të parë ato cka ha dhe veshë për të dëgjuar këngët e tij.<br>- Dhe gjithcka u bë gati. |

**Sqarim:** Kjo tabelë vizatohet në tabelën e zezë, ndërsa nxënësit në mënyrë individuale, shkruajnë elementet e nevojshme në fleta (metoda kllaster) dhe i vendosin në rubrikën e duhur.



## Punë në grupe

### 1. ...I thotë zana zanës:

- Motër, ai i japim Mujit qumësht gjiri, që ta bëjmë të fortë ?

-I japim, motër.

Zanat i japin Mujit qumësht gjiri dhe e ngrijnë me tri pika, Muji e ndejn veten menjëherë shumë të fortë sa mund të shkulë nga rrënja një lis bjeshke. Zanat i thonë:

- Pa të të shohim, Muji, sa i fortë që je tani. Kape atë shkëmb që ke pranë dhe ngrije lart. Zanat i tregojnë Mujit një shkëmb që peshon tri pendë qe bashkë. Muji ulet, e kap shkëmbin, e shkul nga vendi , peshon në duar, e ngre gjer në te nyja e këmbës. Më lartë nuk e ngre dot. E lëshon poshtë. Prapë i thotë zana zanës:

- Duhet t'i japim edhe pak qumësht Mujit tonë që të bëhet më i fortë. Muji pi rishtas qumësht zane, e kap shkëmbin, e peshon në duar, e ngre gjer në gju. Më lart nuk e ngre dot. E lëshon poshtë e ulet e të prehet.

- T'i japim edhe pak gji Mujit tonë - thonë zanat.

I japin edhe një herë gji. Mujit i shtohet fuqia. Merr shkëmbin, e peshon mirë e mirë në duar, e ngre gjer në brez. Më lartë nuk e ngre dot. Zanat e shohin e i thonë shoqja shoqes:

- Prap duhet t'i japim gji Mujit.

Muji pi edhe një herë qumësht zane e bëhet më i fortë se një dragua. E ngre shkëmbin edhe e vë në cep të supit, e mban lart dhe qëndron shtyllë, s'tundet fare. I pyet zanat :

- Më thoni, moj zana të bardha ku ta flak këtë shkëmb? Ta hedh në Lugjet e Verdha apo ta flak në Fushë të Jutbinës?...

(fragment nga Fuqia e Mujit)

2. Na ishte një herë një vajzë e bukur e cila jetonte së bashku me babain e vet pasi që nëna i kishte vdekur. Ajo shkante për ç'do ditë tek vari i nënës dhe qante, dhe nuk kishte shokë tjerë pos zogjëve.

Një ditë u martua babai i saj me një grua e cila i kishte dy vajza. Ato asnjëra nuk e donin të Përhiturën ashtu siç ato e quanin sepse ajo ishte më e bukur se ato. Ato ishin aq xhelozë sa që e detyronin në punë të ndryshme, poashtu të veshë rrobe të vjetra.

Kur biente nata dhe vajza kishte përfunduar punët e ditës, ajo ulej pran hirit të zjarrit dhe qante, për këtë arsye dhe filluan të e quajn e Përhitura.

Një ditë u përhap lajmi se mbreti do bënte një fest ku gjitha vajzat e mbretëris do të ftoheshin. Puna ishte se princi donte të zgjedh një vajzë që të fejohej më të. Kur dy motrat morën vesh se si ishte puna u gëzuan shumë dhe nuk mund të mendonin në asgjë tjetër pos se qfar fustani se do të veshin dhe se si do rregullonin flokët...

E Përhitura dhe ajo kishte dëshirë që të e takonte princin...

Më në fund dhe dita e madhe mbrini. Njerka dhe dy vajzat e saj morrën rrugën për në kështjellë të mbretit derisa e Pëhitura mbeti duke shiquar pas tyre. Kur më ato humbën

nga pamja, e Përhitura filloi të qanë me zë. Një zanë që ishte pranë ndjeu atë dhe u bë e dukshme e tha:

- Ti dëshiron të shkosh në festë, apo jo?! Unë do të ndihmoj.

(fragment nga e Përhitura)

**3...Ti paske lindë në ditë të zezë, mojë kunata jonë. Na e kemi ba me fjalë me të murue të gjallë në mur të kështjellës.**

- Shëndosh ju, o kunetër, vetëm unë do t'ju la një porosi; - Kur t'më muroni në mur, synin e djathtë të ma lini jashtë, dorën e djathtë të ma lini jashtë, kambën e djathtë të ma lini jashtë, gjinin e djathtë të ma lini jashtë. Se djalin e kam të vogël. Kur të nisë të qajë; - me njërin sy do ta shikoj, me njërën dorë do ta lehdatoj, me njërën kambë do ti lëkund djepin, e me njërin gji do ti japë me pi. Gjiri im u nguroftë, kështjella juaj përjet qëndroftë, djali i jem u trimnoftë, u baftë mbret dhe mbretnoftë!

Ata e marrin nusen e vogël dhe e murojnë në themel të kështjellës. Muret ngrihen, naltohen dhe nuk shemben ma si ma parë. Po rranxë tynë gurët janë edhe sot të lagun e të myshkun, sepse vahdojnë me pikue lotët e nanës për të birin e sajë... I biri u rrit, luftoi dhe trimëroi.

(fragment nga Kështjella e Rozafës)

## Grupi I

**Identifikoni tekstet dhe shkruani çfarë lloji të krijimtarisë gojore janë!**

1. Mit
2. Përrallë
3. Legjendë

## Grupi II

**Nëpërmjet Diagrami të Venit evidentoni elementet e përbashkëta të mitit, përrallës dhe legjendës!**

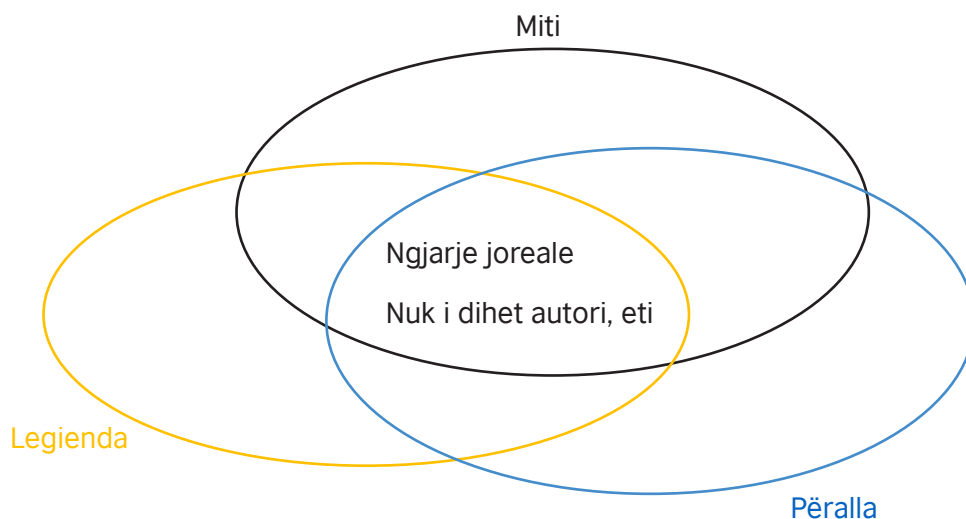

### Grupi III

Nëpërmjet Diagrami të Venit evidentoni elementet e ndryshme mes mitit, përrallës dhe legendës!

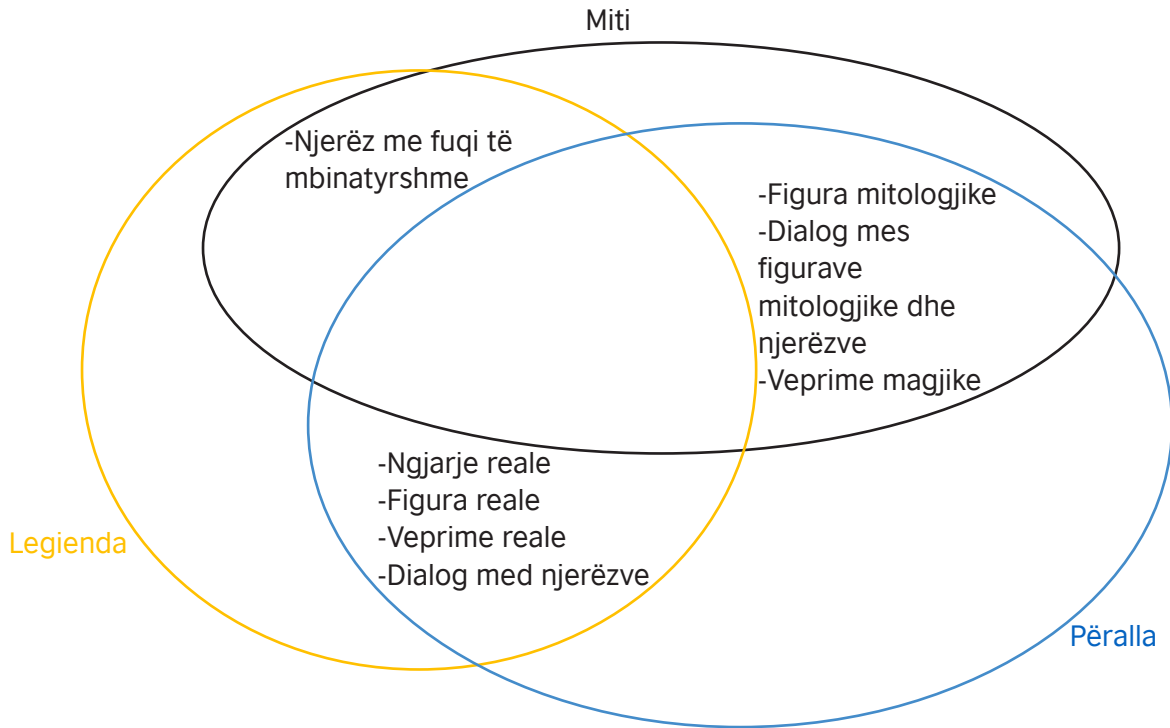

|  |   |  |
|--|---|--|
| <b>Arsimtari</b>   |   | <b>Viti shkollor:</b>  |
| <b>Lënda mësimore</b>  | <b>Gjuhë shqipe</b>   | <b>Klasa: VII</b>  |
| <b>Fusha programore / tema</b>   | <b>Të shprehurit dhe krijimtaria / Të shprehurit përshkrues për qëllime praktike dhe nevoja personale</b> |  |
| <b>Njësia mësimore</b>   | <b>Njoftimi publik</b>  |  |
| <b>Kohëzgjatja</b>   | <b>1 orë mësimore</b>   |  |
| <b>Pritshmëritë e të nxënit sipas temës mësimore:</b>  |   | <b>Fjalët kyçe:</b>  |
| <b>Nxënësi/ja:</b> <ul style="list-style-type: none"> <li>• të njohë mënyrën e të shkruarit një njoftimi publik</li> <li>• të zbatoj rregullat gramatikore, drejtshkrimore dhe ato të pikësimit në shkrimin e tij</li> <li>• të analizoj pjesët përbërëse të njoftimit publik</li> <li>• të krijoj njoftim publik për ndonjë ngjarje të caktuar duke respektuar temën e shkrimit dhe strukturën e saj përkatëse duke synuar stil dhe origjinalitet.</li> </ul> |   | njoftim publik<br>lajmërim<br>hyrje<br>zhvillim<br>mbyllje<br>detaje përshkruese |
| <b>Karakteristikat e MKZP:</b>   |   |  |
| Mësimdhënësi nxit nxënësit të shprehin dhe të mbështesin idetë dhe mendimet e tyre<br>Nxit dhe krijon mundësi ndërveprimi midis nxënësve<br>Shkëmben mendime me nxënësit dhe jep shembuj se si duhet të përkrahen idetë e ndryshme   |   |  |
| <b>Qëllimet e orës mësimore</b>  |   |  |
| <b>Metodat dhe veprimtaritë e nxënësve</b>   |   |  |
| Stuhi idesh, diskutim, punë e pavarur me shkrim.   |   |  |
| <b>Pyetje për hulumtim</b>   |   |  |
| Cka është njoftimi publik?<br>Cilët janë rregullat e të shkruarit një njoftim publik?<br>Cili është qëllimi kryesorë i njoftimit publik?<br>Cfarë lloje të njoftimeve publike mund të përdorim në jetën e përditshme?  |   |  |
| <b>Tematika për hulumtim</b>   |   |  |

**Fakte:** Argumentet duhet të jenë të bazuar në baza shkencore dhe objektive. Për të krijuar një njoftim publik, përdoren zakonisht pyetjet: Ku? Kur? Kush? Çfarë?

Qëllimi i praktikimit të të shkruarit e njoftimit është që nxënësit të zhvillojnë dhe zbatojnë aftësi komunikuese me shkrim. Njoftimii si një ushtrim i të shkruarit është jashtëzakonisht i rëndësishëm për zhvillimin e kompetencës së komunikimit.

**Koncepte (nocione):** njoftim publik, lajmërim, detaje përshkruese, hyrje, zhvillim.

**Diskutim:** para punës së pavarur individuale, nxënësit diskutojnë lidhur me temën duke respektuar rregullat e bashkëbisedimit dhe marrjen parasysh të këndvështrimeve të ndryshme.

| Rrjedhoja e orës  | Procesi dhe strategjitë e të mësuarit   |
|---|---|
| <p><b>Pjesa hyrëse: (5 min)</b><br/>Lidhja e njësisë mësimore me njohuritë e mëparshme lidhur me krijimtarinë e shkruar e konkretisht me njoftimin publik.</p> <p><b>Pjesa kryesore: (30 min)</b><br/>Stuhi idesh<br/>Punë e pavarur individuale e nxënësve</p> | <ol style="list-style-type: none"> <li>Në fillim të orës arsimtari shkruan në tabelë NJOFTIMI PUBLIK, ndërsa nxënësit e plotësojnë atë duke i shkruar disa lloje të njoftimeve publike sipas njohurive të tyre (teknika Stuhi idesh)</li> <li>Nxënësit të mënyrë të pavarur individuale bëjnë: <ul style="list-style-type: none"> <li>planifikimin e shkrimit të njoftimit publik duke zgjedhur një nga llojet e paraqitura në tabelë</li> <li>shkrimin e njoftimit publik</li> <li>strukturimin e njoftimit publik</li> </ul> </li> <li>Nxënësit prezantojnë punimet e tyre me shkrim</li> </ol> |
| <p><b>Pjesa përfundimtare (10 min)</b></p>  | <ul style="list-style-type: none"> <li>Përforcim i njësive mësimore me anë të pyetjeve të hapura nga arsimtari</li> </ul>   |
| <b>Burimet (resurset)</b>   |   |
| Teksti mësimor, materiale të shtypit të shkruar   |   |
| <b>Vlerësimi i njohurive</b>  |   |
| <b>Qëllimi</b>  | <b>Mënyra formative e vlerësimit</b>  |

|   |  |  |
|---|--|--|
| <p>Nxënësit verësohet për punën e tyre individuale dhe aktivitetet e kryera</p>   | <p>Marrëdhënia midis detyrave / vlerësimeve përmbledhëse dhe përgjigjes së nxënësve:</p> <ul style="list-style-type: none"> <li>-njeh mënyrën e të shkruarit një njoftim publik</li> <li>-zbaton rregullat gramatikore, drejtshkrimore dhe ato të pikësimit në shkrimin e tij;</li> <li>-zbaton njohuritë e fituara;</li> <li>-analizon pjesët përbërëse të njoftimit publik</li> <li>-krijon njoftim publik për ndonjë ngjarje të caktuar duke respektuar temën e shkrimit dhe strukturën e saj përkatëse</li> <li>-argumenton përgjigjet,</li> </ul> |  |
|   | <p><b>Kriteret që duhet të përmbushen</b></p> <p>Komunikimi dhe angazhimi individual<br/> Aftësi hulumtuese<br/> Aftësi organizative<br/> Të menduarit kritik<br/> Vlerësimi i dëshmive<br/> Kreativiteti</p>  |  |
| <p><b>Reflektimi</b></p>  |  |  |
| <p><b><i>Njohuritë e nxënësve në fillim të orës së mësim</i></b></p>  | <p><b><i>Njohuritë e nxënësve gjatë orës mësimore</i></b></p>  | <p><b><i>Njohuritë e nxënësve pas përfundimit të njësisë mësimore</i></b></p>  |
| <p>Meqë kanë njohuri para-prake për krijimtarinë e shkruar, me anë të teknikës, stuhi idesh, nxënësit do të jenë të gatshëm të bëjnë lidhshmërinë e asaj që kanë mësuar më parë me njësinë e re mësimore.</p> | <p>Me anë të aktiviteteve të ndryshme dhe me detyra konkrete, siç është të shkruarit e një njoftimi publik, nxënësit i zgjerojnë njohuritë e tyre nga fusha e të shprehurit dhe krijimtaria</p>  | <p>Nxënësit dinë të bëjnë dallimin e llojeve të ndryshme të njoftimeve publike<br/> Aftësohen që të bëjnë planifikimin dhe strukturimin e një shkrimi<br/> Aftësohen të respektojnë rregullat drejtshkrimore dhe shenjat e pikësimit t'i vendosin në vendi e duhur</p> |

**Shtojcë:**

**(teknika Stuhi idesh)**

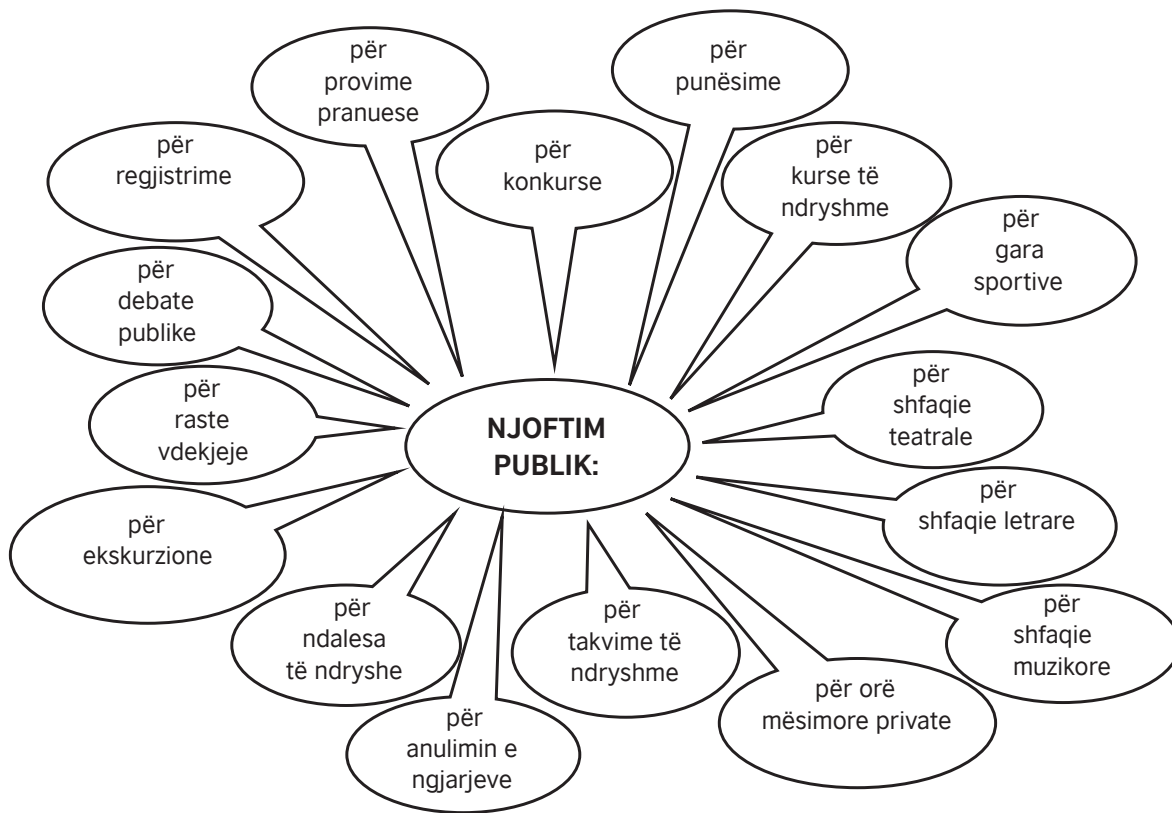

|  |  |   |
|--|--|---|
| <b>Arsimtari</b>   |  | <b>Viti shkollor:</b>   |
| <b>Lënda mësimore</b>  | <b>Gjuhë shqipe</b>  | <b>Klasa: VII</b>   |
| <b>Fusha programore / tema</b>   | <b>Të shprehurit dhe krijimtaria / Të shprehurit ritregues</b> |   |
| <b>Njësia mësimore</b>   | <b>Ritregimi</b>   |   |
| <b>Kohëzgjatja</b>   | <b>1 orë mësimore</b>  |   |
| <b>Pritshmëritë e të nxënit sipas temës mësimore:</b>  |  | <b>Fjalët kyçe:</b>   |
| <b>Nxënësi/ja:</b> <ul style="list-style-type: none"> <li>• të aftësohet të ritregoj një krijim të lexuar letrar duke iu përmbajtur elementeve të strukturës së rrëfimit;</li> <li>• të zbatoj njohuritë paraprake për të ritreguar;</li> <li>• të analizoj një tekst letrar para se ta ritregoj atë;</li> <li>• të analizojë dhe vlerësoj rolet e personazhëve në tregim</li> <li>• të jetë në gjendje që një tregim letrar i shkruar në vetë e parë, ta ritregoj në vetë e tretë ose anasjelltas;</li> </ul> |  | tregim<br>ritregim gojarisht<br>ritregim me shkrim<br>ngjarje e treguar<br>ngjarje e dëgjuar<br>ngjarje e shikuar në ekran<br>personazh<br>hyrje<br>zhvillim<br>përfundim |
| <b>Karakteristikat e MKZP:</b>   |  |   |
| Mësimdhënësi nxit nxënësit të shprehin dhe të mbështesin idetë dhe mendimet e tyre<br>Nxit dhe krijon mundësi ndërveprimi midis nxënësve<br>Shkëmben mendime me nxënësit dhe jep shembuj se si duhet të përkrahen idetë e ndryshme   |  |   |
| <b>Qëllimet e orës mësimore</b>  |  |   |
| <b>Metodat dhe veprimtaritë e nxënësve</b>   |  |   |
| Teknikat: Stuhi mendimesh, Dëgjim dhe mendim i drejtuar (DLTA), Tryeza e rrumbullakët;<br>Shqyrtim karakterizues;<br>diskutim, analizë, ritregim, punë frontale, punë në grupe.  |  |   |
| <b>Pyetje për hulumtim</b>   |  |   |
| Ç'kuptojmë me fjalën ritregim?<br>Çfarë kemi parasyshë kur ritregojmë një ngjarje?<br>Për çfarë na shërben ritregimi?<br>A ritregohen në të njëjtën mënyrë ngjarjet që dëgjojmë, ngjarjet që shohim, dhe ato që lexojmë?   |  |   |



| Tematika për hulumtim   |  |
|---|--|
| <p><b>Fakte:</b> Qëllimi kryesorë i ritregimit është që nxënësit të zhvillojnë dhe zbatojnë aftësi komunikuese me të tjerët duke argumentuar me fakte vërtetësitë dhe duke shprehur opinionin e tyre. Ritregimi është jashtëzakonisht i rëndësishëm për zhvillimin e kompetencës së komunikimit.</p> <p><b>Koncepte (nocione):</b> ritregim, ngjarje e treguar, ngjarje e dëgjuar, ngjarje e shikuar, personazh, hyrje, zhvillim, përfundim</p> |  |
| <p><b>Diskutim:</b> nxënësit diskutojnë lidhur me rregullat që do të ndjekin gjatë punës në grupe dhe japin mendimin e tyre. Diskutojnë edhe për temën dhe detyrat e dhëna duke respektuar rregullat e bashkëbisedimit dhe marrjen parasysh të këndvështrimeve të ndryshme.</p>   |  |
| Rrjedhoja e orës  | Procesi dhe strategjitë e të mësuarit  |
| <p><b>Pjesa hyrëse: (5 min)</b><br/>Lidhja e njësisë mësimore me njohuritë paraprake lidhur me të shprehur gojarisht me anë të ritregimit</p> <p><b>Pjesa kryesore: (30 min)</b><br/>Stuhi mendimesh<br/>Dëgjim dhe mendim i drejtuar (DLTA)<br/>Tryeza e rrumbullakët<br/>Shqyrtim karakterizues</p>   | <ol style="list-style-type: none"> <li>Pas pjesës hyrëse të orës mësimore, një nxënës ose arsimtari lexon me zë tregimin “UJKU” ndërsa të tjerët dëgjojnë (teknika Dëgjim dhe mendim i drejtuar DLTA)</li> <li>Puna në grupe zhvillohet me detyra të ndryshme dhe të llojllojshme <ul style="list-style-type: none"> <li>• <b>Grupa I</b> – Në fund të një fletë të pastër arsimtari shkruan një problem nga tregimi i lexuar ndërsa nxënësit japin mendime për zgjidhjen e problemit (teknika Tryeza e rrumbullakët)</li> <li>• <b>Grupa II</b> – Analizon dhe përshkruan ndjenjat e personazhit kryesorë në tregimin e lexuar (teknika Shqyrtim karakterizues)</li> <li>• <b>Grupa III</b> – Krijon një tregim të shkurtë në veten e parë dhe ritregon tregimin e grupit IV në vetën e tretë</li> <li>• <b>Grupa IV</b> – Krijon një tregim të shkurtë në vetën e parë dhe ritregon tregimin e grupit III në vetën e tretë</li> </ul> </li> <li>Nxënësit prezantojnë punimet e tyre me shkrim</li> </ol> |
| <p>Pjesa përfundimtare (10 min)</p>   | <ul style="list-style-type: none"> <li>• Përforcim i njësisë mësimore me anë të pyetjeve të hapura nga arsimtari</li> <li>• Si detyrë shtëpie nxënësit angazhohen që në mënyrë të pavarur të krijojnë një përfundim të lumtur të tregimit “UJKU” sipas imagjinatës së tyre</li> </ul>  |
| Burimet (resurset)  |  |
| Teksti mësimor, fletëza pune  |  |

| <b>Vlerësimi i njohurive</b>  |   |   |
|---|---|---|
| <b>Qëllimi</b>  | <b>Mënyra formative e vlerësimit</b>  |   |
| Nxënësit verësohet për punën në grupe dhe aktivitetet e kryera  | Marrëdhënia midis detyrave / vlerësimeve përmbledhëse dhe përgjigjes së nxënësve: <ul style="list-style-type: none"> <li>• aftësimi për të ritreguar një krijim të lexuar letrar duke iu përmbajtur elementeve të strukturës së rrëfimit;</li> <li>• zbaton njohuritë paraprake për të ritreguar;</li> <li>• analizon një tekst letrar para se ta ritregoj atë;</li> <li>• analizojë dhe vlerëson rolet e personazhëve në tregim</li> <li>• është në gjendje që një tregim letrar të shkruar në vetën e parë, ta ritregoj në vetë e tretë ose anasjelltas;</li> </ul> |   |
|   | <b>Kriteret që duhet të përmbushen</b>  |   |
|   | Komunikimi dhe angazhimi individual<br>Aftësi hulumtuese<br>Aftësi organizative<br>Të menduarit kritik<br>Vlerësimi i dëshmive<br>Kreativiteti  |   |
| <b>Reflektimi</b>   |   |   |
| <b>Njohuritë e nxënësve në fillim të orës së mësimi</b>   | <b>Njohuritë e nxënësve gjatë orës mësimore</b>   | <b>Njohuritë e nxënësve pas përfundimit të njësisë mësimore</b>   |
| Meqë kanë njohuri paraprake për krijimtarinë e shkruar dhe atë gojore me anë të teknikës, stuhi idesh, nxënësit do të jenë të gatshëm të bëjnë lidhshmërinë e asaj që kanë mësuar më parë me njësinë e re mësimore. | Me anë të aktiviteteve të ndryshme dhe me detyra të ndryshme dhe konkrete, nxënësit i zgjerojnë njohuritë e tyre nga fusha e të shprehurit dhe krijimtaria  | Nxënësit aftësohen për të ritreguar ngjarjen që lexuan në tekstin letrar, me fjalët e tyre.<br>Aftësohen që të japin opinionin e tyre ngjarjes së lexuar<br>Aftësohen të zgjedhin problemin e ngjarjes sipas mendimit të tyre |

## Shtojcë:

### Punë në grupe

#### Grupi I

Në vazhdim të fletës shkruani zgjidhjen e problemit sipas mendimit tuaj duke fshehur përgjigjen (thyer fletën) nga nxënësit tjerë të grupit dhe përcjelleni atë me radhë!

|   |
|---|
| Pasi ta zë gjumi ujkun, të zbres ngadalë dhe të ik  |
| Të këpus një degë nga druri dhe ta vrasë ujkun  |
| Të kërkoj ndihmë duke bërtitur. Ndoshta e dëgjon dikush                                   |
| Ndihmoni djaloshin që të zbres nga druri dhe të shpëtoj nga ujku!<br>Jepni mendimin tuaj! |

#### Grupi II

Analizoni dhe përshkruani ndjenjat e peronazhit kryesor!

| Ndjenjat positive  | Ndjenjat negative   |
|--|---|
| <ul style="list-style-type: none"><li>• e ndjeva veten më të siguar</li><li>• e ndjeja se asgjë e keqe nuk mund të ndodhte</li><li>• mos u tremb</li></ul> | <ul style="list-style-type: none"><li>• zemra më rrahu</li><li>• m'u drodh zemra</li><li>• dhëmbët filluan të më kërcitnin</li><li>• pata frikë se mos e egërsoja</li><li>• ngriva në vend</li><li>• u drodha</li></ul> |

#### Grupi III

Krijoni një tregim të shkurtë në vetën e parë sipas imagjinatës suaj dhe më pas ritregoni në vetë e tretë tregimin e shkruar nga grupi!

Analizoni se çka përpos vetës ndryshon në ritregim!

#### Grupi IV

Krijoni një tregim të shkurtë në vetën e parë sipas imagjinatës suaj dhe më pas ritregoni në vetë e tretë tregimin e shkruar nga grupi III

Analizoni se çka përpos vetës ndryshon në ritregim!

|  |  |  |
|--|--|--|
| <b>Arsimtari</b>   |  | <b>Viti shkollor:</b>  |
| <b>Lënda mësimore</b>  | <b>Gjuhë shqipe</b>                                | <b>Klasa: VIII</b>   |
| <b>Fusha programore / tema</b>   | <b>Letërsi dhe lektyrë</b>                         |  |
| <b>Njësia mësimore</b>   | <b>Përpunim i poezisë "Lagja e varfun" Migjeni</b> |  |
| <b>Kohëzgjatja</b>   | <b>1 orë mësimore</b>                              |  |
| <b>Pritshmëritë e të nxënit sipas temës mësimore:</b>  |  | <b>Fjalët kyçe:</b>  |
| <b>Nxënësi/ja:</b> <ul style="list-style-type: none"> <li>• Njihet me jetën e vështirë të popullatës</li> <li>• Identifikon shkaktarët për varfërinë e skajshme</li> <li>• Identifikon klasën sunduese (të pasurit) dhe atë të nënshtruar (të varfërit)</li> <li>• Argumenton mesazhin që e përcjell autori nëpërmjet poezisë</li> </ul> |  | Vuajtje<br>Varfëri<br>Mallkim<br>Uri<br>Padrejtësi<br>Errësi<br>Foshnje... |
| <b>Karakteristikat e MKZP:</b>   |  |  |
| <ul style="list-style-type: none"> <li>• Vlerësimi i dëshmimeve (fjalori drejtshkrimor, gramatika, drejtshkrimi),</li> <li>• Struktura të thella ( listojnë historinë, kërkojnë arsyet dhe gjejnë përgjigjet..)</li> </ul>   |  |  |
| <b>Qëllimet e orës mësimore</b>  |  |  |
| <b>Metodat dhe veprimtaritë e nxënësve</b>   |  |  |
| Stuhi mendimesh, diskutim, punë në dyshe dhe në grupe  |  |  |
| <b>Pyetje për hulumtim</b>   |  |  |
| Pse quhet regjim anti-popullor?, Cilat janë karakteristikat e këtij regjimi?, Revolta e popullit, njerëz të raskapitur . Pse poeti është i mllefosur?  |  |  |
| <b>Tematika për hulumtim</b>   |  |  |
| <b>Fakte:</b> Regjimi feudalo-borgjez nuk merrej me fatin e popullit, por shikonin të pasurohet edhe më shumë të pasurit. Populli mbahej i nënshtruar dhe nuk mund të reagojë se do të mbeteshin edhe më keq në aspektin financiar. Padrejtësitë shoqërore të kohës. Poeti këtë e krahason me errësi.                                    |  |  |
| <b>Koncepte (nacione):</b> Nxënësit do të njihen me nocione të reja, si: vuajtje, mjerim, errësi. Këtu ka emocione që shkaktojnë mllef edhe te autori i cili e bashkëndonë mjerimin me skamnorët dhe të përvuajturit. Ndjenja dhe emocione.  |  |  |
| <b>Diskutim:</b> Gjatë punës në grupe dhe në dyshe nxënësit diskutojnë lidhur me temën duke respektuar rregullat e bashkëbisedimit dhe marrjen parasysh të këndvështrimeve të ndryshme. Ata duhet ta përjetojnë poezinë që të mund të reflektojnë. Ata duhet të kalojnë në strukturë të thellë për ta kuptuar porosinë e autorit.        |  |  |

| Rjedhoja e orës   |   | Procesi dhe strategjitë e të mësuarit   |
|---|---|---|
| <p>Pjesa hyrëse</p> <p>Bashkëbisedim:</p> <p>Arsimtari me anë të pyetjeve bashkëbisedon me nxënësit nëse ata dinë se ç'është varfëria, a dinë ndonjë që ka shkruar për këtë temë, si e kanë përjetuar etj..</p>   |   | <p>Në fillim të orës, arsimtari kërkon prej nxënësve të tregojnë ndonjë rrëfim lidhur me varfërinë, qoftë ajo të jetë reale apo që e kanë dëgjuar apo lexuar.</p> |
| <p>Pjesa kryesore:</p> <p>Lagja e varfun njësi e re mësimore</p> <p>zhvillim i njësisë mësimore</p>   | <ul style="list-style-type: none"> <li>• <a href="https://www.youtube.com/watch?v=Qoo0HBodg-l">https://www.youtube.com/watch?v=Qoo0HBodg-l</a></li> <li>• Lexohet poezia. Ndërkohë nxënësit regjistrojnë fjalët e panjohura në fletore.</li> <li>• Arsimtari bën pyetje të hapura</li> <li>• Punohet në 4 grupe, ku secili grup duhet të analizojë nga dy strfofa</li> <li>• Prezantim i punës në grupe me teknikën rrjet diskutimi.</li> <li>• Teknika çinkuina (pesëvargu)</li> </ul> |   |
| <p>Pjesa përfundimtare</p>  | <ul style="list-style-type: none"> <li>• Përforcim i njësisë mësimore me anë të pyetjeve të hapura nga arsimtari</li> <li>• Detyrë: të gjejnë material historik shtesë për kohën që flet shkrintari</li> </ul>  |   |
| Burimet (resurset)  |   |   |
| <p>Video-sekuencë: <a href="https://www.youtube.com/watch?v=Qoo0HBodg-l">https://www.youtube.com/watch?v=Qoo0HBodg-l</a></p> <p>Libri i gjuhës, material i përgatitur nga arsimtari, drejtshkrimi i gjuhës shqipe, fjalori drejtshkrimor, Fjalori i gjuhës shqipe</p> |   |   |
| Vlerësimi i njohurive   |   |   |
| Qëllimi   | Mënyra formative e vlerësimit   |   |
| <p>Bëhet vlerësimi i nxënësve për punën në grupe dhe aktivitetet individuale në secilin grup</p>  | <p><b>Marrëdhënia midis detyrave / vlerësimeve përmblendhëse dhe përgjigjes së nxënësve:</b></p> <p>Zgjidhja e detyrave në grupe;</p> <p>Puna individuale;</p> <p>Kreativiteti;</p> <p>Njohuritë e fituara;</p>   |   |
|   | <p><b>Kriteret që duhet të përmbushen</b></p>   |   |
|   | <p>Komunikimi dhe angazhimi në grup</p> <p>Aftësi hulumtuese</p> <p>Aftësi organizative</p> <p>Të menduarit kritik</p> <p>Vlerësimi i dëshmimeve</p>  |   |

| <b>Reflektimi</b>  |  |  |
|--|--|--|
| <b><i>Njohuritë e nxënësve në fillim të orës së mësimi</i></b>   | <b><i>Njohuritë e nxënësve gjatë orës mësimore</i></b>   | <b><i>Njohuritë e nxënësve pas përfundimit të njësisë mësimore</i></b>   |
| Në bashkëbisedim me nxënësit flitet për fenomenin e urisë, mjerimit, skamjes, padrejtësitë e na shteti. Dallimi në klasa shoqërore: të varfër dhe të pasur | Me anë të aktiviteteve të ndryshme dhe me detyra konkrete, nxënësit i zgjerojnë njohuritë e tyre nga fusha e letërsisë.<br>Nëpërmjet aktiviteteve grupore dhe të bashkëbisedimit kalojnë faza të ndryshme të ndjenjave të fajësisë, të moralit të lart, urrejtjes ndaj klasës sundese. | Nxënësit kanë fituar njohuri të reja nga letërsia. Dinë të bëjnë krahasim për klasat shoqërore. Dinë të mendojnë në mënyrë kritike për rrethanat shoqërore, dinë si të zgjidhin probleme. Jnë aftësuar për struktura të thella.<br>Debati i nxënësve bëhet në bazë të argumenteve. |

---

## **Shtojca: 1**

### **Detyrë:**

Secili grup duhet të bëjë analizën e dy strofave. Në suaza të grupeve, një herë lexohet në dyshe dhe shkruajnë mendimet e tyre, pas kësaj e gjithë kjo diskutohet në suaza të grupit.

### **Secili grup duhet, të:**

- Gjejë figurat stilistike
- Një varg që u ka lënë mbresë të thellë
- Në cilën strofë kulminon mllëfi i autorit
- Në cilën kohë ka ndodhur ngjarja
- Në lëndën e historisë keni mësuar për këtë?
- Formoni nga një pesëvarg nga strofat e lexuara (OPCION)

### **Grupi 1**

Krahët e zez të nji nate pa gjum  
e varrosin lagjen pranë,  
dritë, jetë, gjallsi – askund,  
vetëm errsinë e skam.  
U harrua jeta e ditës  
ndër shtresat e natës, e paqja  
u derdh nga parzmi i errsinës...  
n'andrra përkundet lagja.

### **Grupi 2**

Njerzit ndër shtëpija flejnë  
me gjoksa të lakurtë e të thatë  
e grave fëmij po u lejnë  
pa ushqim në gji, pa fat.  
Pushojnë gjymtyrët e shkallmueme  
në punën e ditës së kalueme;  
shërohen trutë e helmueme  
në gjumin e natës s'adhurueme.

### **Grupi 3**

Veç zemra e njerzve të lanun  
me të rrokunat prralla rrejnë:

---

mbi barrat e jetës së namun  
që shpirt dhe kurriz thejnë.  
Prralla mbi fëmij rrugaça  
barkjashtë e me hund të ndyta  
që dorë shtrijnë me vjedhë, me lypë  
e ngrihen me fjalë të ndyta...

#### **Grupi 4**

Kështu lagj' e varfun pëshpritë  
dhe errsinës hallet tregon  
nji gjel i undshëm, me dritë  
të hanës i rrejshëm, këndon.  
Hesht! Or gjel kryengritës  
i lagjes së varfun – Këtu  
nuk zbardhë për ty drita e ditës...  
i gjykuem je me ngordh n'u.



---

## Shtojca: 2

### Pesëvargu (Çinkuina)

(prejardhjen e ka nga italishtja (si lloj kënge) dhe ka 5 vargje. Ky lloj pesëvargu, është zbavitës dhe ngjallë të menduarit kritik te nxënësit)

Rreshti i parë është një përshkrim i temës, me një fjalë (zakonisht emër).

Rreshti i dytë është një përshkrim i temës në dy fjalë (zakonisht dy mbiemra).

Rreshti i tretë përmban tre fjalë që përshkruajnë veprimin (tre emrat më të zakonshëm të foljeve).

Rreshti i katërt është një frazë me katër fjalë që shpreh **ndjenjat** për temën.

Rreshti i pestë është një **sinonim** (një fjalë) që përshkruan thelbin e temës me një fjalë.

Përshkrimi i temës me një fjalë (zakonisht emër) \_\_\_\_\_

Përshkrimi i temës me dy fjalë (zakonisht mbiemër) \_\_\_\_\_

Përshkrimi i veprimit (emra më të zakonshëm të foljeve) \_\_\_\_\_

\_\_\_\_\_

Përshkruhen ndjenjat \_\_\_\_\_

Titulli, thelbi \_\_\_\_\_

### Për shembull: (dy strofat e para)

#### Lagje

Dritë, jetë

Gra, fëmijë, ushqim

Është e vështirë ta përjetosh skamjen

#### Varfëria

|   |  |  |
|---|--|--|
| <b>Arsimtari</b>  |  | <b>Viti shkollor:</b>                                      |
| <b>Lënda mësimore</b>   | <b>Gjuhë shqipe</b>  | <b>Klasa: VIII</b>   |
| <b>Fusha programore / tema</b>  | <b>Gjuhë</b>   |  |
| <b>Njësia mësimore</b>  | <b>Zanoret dhe bashkëtingëlloret</b>   |  |
| <b>Kohëzgjatja</b>  | <b>1 orë mësimore</b>  |  |
| <b>Pritshmëritë e të nxënit sipas temës mësimore:</b>   |  | <b>Fjalët kyçe:</b>  |
| <b>Nxënësi/ja:</b> <ul style="list-style-type: none"> <li>• shqipton qartë tingujt e zanoreve dhe të bashkëtingëlloreve,</li> <li>• dallon tingullin nga shkronja, dallon bashkëtingëlloret e zëshme, të pazëshme, tingëlluese</li> <li>• drejtshkruan fjalët që fillojnë me to.</li> </ul> |  | Zanore<br>Bashkëtingëllore<br>Tigull<br>Shkronja<br>Fonema |
| <b>Karakteristikat e MKZP:</b>  |  |  |
| <ul style="list-style-type: none"> <li>• Vlerësimi i dëshmimeve (fjalori drejtshkrimor, gramatika, drejtshkrimi),</li> <li>• Perspektiva të ndryshme</li> </ul>   |  |  |
| <b>Qëllimet e orës mësimore</b>   |  |  |
| <b>Metodat dhe veprimtaritë e nxënësve</b>  |  |  |
| Stuhi mendimesh, diskutim, punë në dyshe dhe në grupe, lojë gjuhësore   |  |  |
| <b>Pyetje për hulumtim</b>  |  |  |
| Sa shkronja ka alfabeti i gjuhës shqipe? Alfabeti i gjuhës përbëhet prej zanoreve dhe bashkëtingëlloreve. Fjalët janë formuar nga bashkimi i tingujve (fonemave) që janë shënuar me shkronja.   |  |  |
| <b>Tematika për hulumtim</b>  |  |  |
| <b>Fakte:</b> Alfabeti i gjuhës shqipe ka 36 shkronja. Alfabeti përbëhet prej zanoreve dhe bashkëtingëlloreve. Si zanoret, poashtu edhe bashkëtingëlloret ndahen në grupe sipas funksionit.   |  |  |
| <b>Koncepte (nocione):</b> Zanoret dhe bashkëtingëlloret shërbejnë për të formuar fjalë, fjali. Shqiptimi dhe drejtshkrimi i zanoreve dhe bashkëtingëlloreve.   |  |  |
| <b>Diskutim:</b> nxënësit marrin pjesë në diskutim, punojnë në grup, ndihmojnë pjesëtarët e grupeve, raportojnë për punën në grup, mbajnë qëndrim kritik, vlerësues për punën e shokëve.  |  |  |
| <b>Rjedhoja e orës</b>  | <b>Procesi dhe strategjitë e të mësuarit</b>   |  |
| <b>Pjesa hyrëse</b><br><b>Diskutim:</b><br>Njohuritë për gjuhën dhe alfabetin e gjuhës shqipe   | Me teknikën e lojës gjuhësore (zinxhir), nxënësit e thonë alfabetin e gjuhës shqipe.<br>Veçojnë zanoret dhe bashkëtingëlloret.<br>Stuhi ideshë |  |

|   |   |
|---|---|
| <p><b>Pjesa kryesore:</b></p> <p>U sqarohet nxënësve se çfarë janë tingujt dhe shkronjat, si dhe kuptimi i këtyre emërtimeve.</p> <p>Nxënësit shkruajnë shkronjat e thjeshta, shkronjat dyshe, zanoret dhe bashkëtingëlloret e gjuhës shqipe.</p> <p>Nxënësit/et dallojnë bashkëtingëlloret e zëshme, të pazëshme, tingëlluese.</p> <p>Arsimtari përgatit regjistrime me zë për drejtshqiptimin e zanoreve dhe të bashkëtingëlloreve.</p> | <ul style="list-style-type: none"> <li>• Nxënësit i dinë zanoret,</li> <li>• Punë në grupe</li> <li>• bashkëtingëlloret, duhet ti ndajnë në: <ul style="list-style-type: none"> <li>• të zëshme (b, d, dh, g, gj, v, x, xh, z, zh)</li> <li>• të pazëshme (p, t, th, k, q, f, c, ç, s, sh)</li> <li>• tingëlluese (m, nj, n, l, ll, r, rr,)</li> </ul> </li> <li>• Punë në grupe</li> <li>• Prezantim i aktiviteteve sipas grupeve</li> </ul> |
| <p>Pjesa përfundimtare</p>  | <ul style="list-style-type: none"> <li>• Përforcim i njësisë mësimore me anë të pyetjeve të hapura nga arsimtari</li> <li>• Detyrë: të gjejnë material historik shtesë për kohën që flet shkrimtari</li> </ul>  |
| <p><b>Burimet (resurset)</b></p>  |   |
| <p>Libri i gjuhës, material i përgatitur nga arsimtari, drejtshkrimi i gjuhës shqipe, fjalori drejtshkrimor, Fjalori i gjuhës shqipe</p>  |   |
| <p><b>Vlerësimi i njohurive</b></p>   |   |
| <p><b>Qëllimi</b></p>   | <p><b>Mënyra formative e vlerësimit</b></p>   |
| <p>Bëhet vlerësimi i nxënësve për punën në grupe dhe aktivitetet individuale në secilin grup</p>  | <p><b>Marrëdhënia midis detyrave / vlerësimeve përmbledhëse dhe përgjigjes së nxënësve:</b></p> <p>Zgjidhja e detyrave në grupe;<br/> Puna individuale;<br/> Kreativiteti;<br/> Njohuritë e fituara;</p>  |
|   | <p><b>Kriteret që duhet të përmbushen</b></p>   |
|   | <p>Komunikimi dhe angazhimi në grup<br/> Aftësi hulumtuese<br/> Aftësi organizative<br/> Të menduarit kritik<br/> Vlerësimi i dëshmimeve</p>  |

| <b>Reflektimi</b>  |  |   |
|--|--|---|
| <b><i>Njohuritë e nxënësve në fillim të orës së mësimit</i></b>                  | <b><i>Njohuritë e nxënësve gjatë orës mësimore</i></b>   | <b><i>Njohuritë e nxënësve pas përfundimit të njësisë mësimore</i></b>  |
| Njohuri elementare për alfabetin e gjuhës shqipe, zanoret dhe bashkëtingëlloret. | Me punë individuale dhe në grupe, fitojnë njohuri të reja nga gjuha.<br>Mësojnë për formimin e fjalëve dhe të fjalive.<br>Mësojnë për ndarjen e bashkëtingëlloreve në grupe: të zëshme, të pazëshme dhe tingëlluese. | Nxënësot kanë fituar njohuri të reja gjuhësore lidhur me alfabetin.<br>Dinë të shkruajnë fjalë me bashkëtingëllore në fillim dhe mbarim të fjalës<br>Dallojnë bashkëtingëlloret sipas ndarjes në grupe<br>Krijojnë fjali me kombinimin e bashkëtingëlloreve sipas ndarjes.<br>Janë në gjendje të gjejnë struktura të thella në fjali. |

---

### **Shtojca: 1**

**Punë në grupe** (varësisht prej numrit të nxënësve formohen 4-5 grupe)

Nëpër një deriçkë të vogël hymë në një kopsht të bukur. Aty më një kënd po rrinte një njeri me kostum pune me duar të përvjela. Ishte ulur mbi një karrige dhe shikonte një gur të gdhendur në trajtë të njeriut. Rrinte pa lëvizur dhe vetëm nganjëherë kruante kokën pas veshit me latues të hekurt.

### **Detyra 1:**

#### **Grupi 1 dhe 3**

Nga teksti i mësipërm veçoni zanoret dhe bashkëtingëlloret.

Ndani fjalët në pjesë më të vogla p.sh. n-ë-p-ë-r ...

Veçoni bashkëtingëlloret e zëshme

Veçoni bashkëtingëlloret e pazëshme

Veçoni bashkëtingëlloret tingëlluese

Formoni nga 5 fjalë që fillojnë dhe mbarojnë me zanore

Formoni nga 5 fjalë që fillojnë dhe mbarojnë me bashkëtingëllore

### **Detyra 2: (transformim nga struktura sipërfaqësore në atë të thellë)**

#### **Grupi 2 dhe 4**

U jepni kuptim më të hollësishëm fjalive të mëposhtme:

- Aty rrinte një njeri me kostum.
- Hymë në një kopsht të bukur.
- Ishte ulur mbi një karrige.
- Nxënësja donte ta godas nxënësin me libër.
- Arsimtari fliste me zë.
- Nganjëherë kruante kokën.
- Nxënësi fliste vështirë.

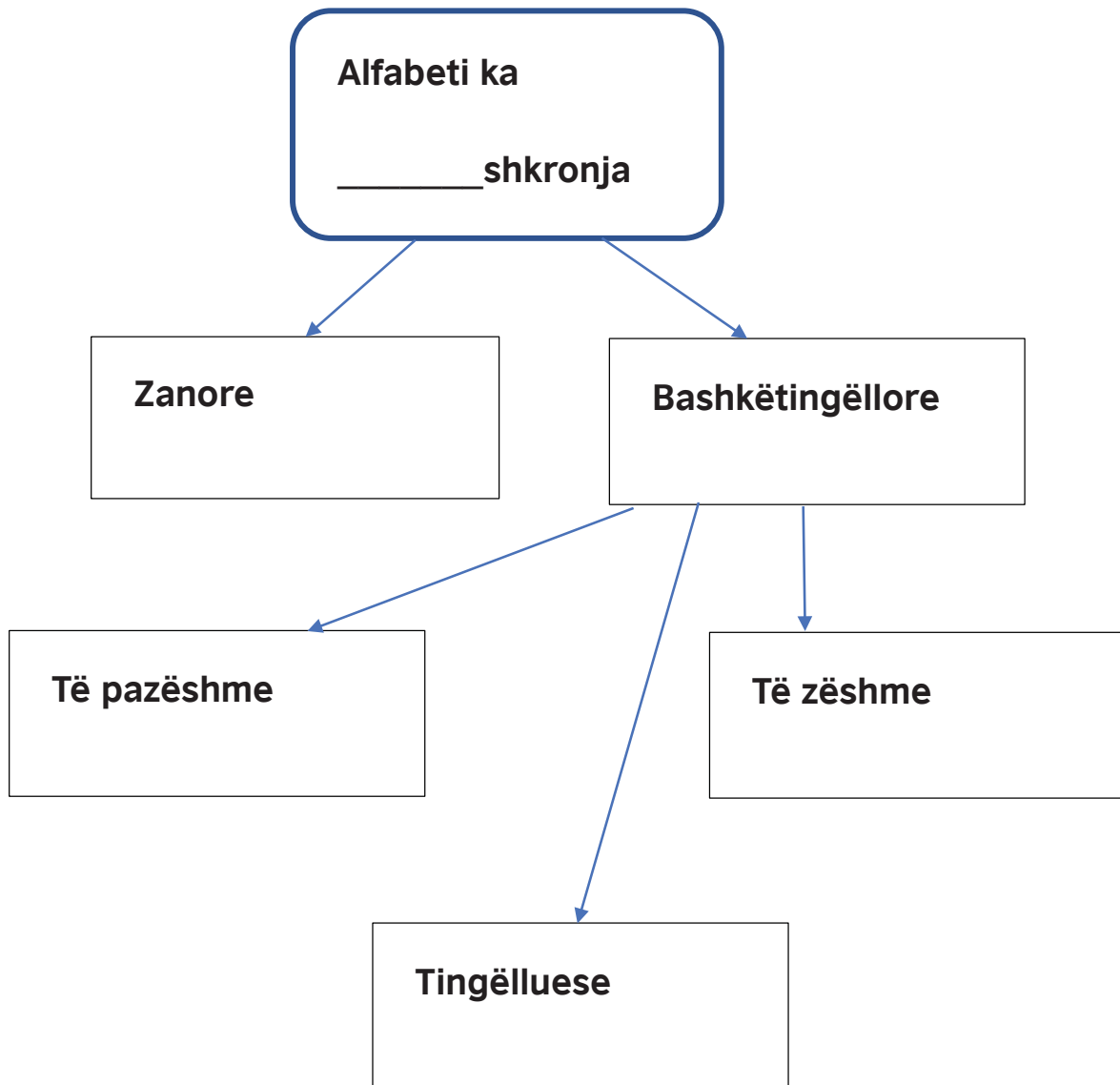

|  |  |   |
|--|--|---|
| <b>Arsimtari</b>   |  | <b>Viti shkollor:</b>                                 |
| <b>Lënda mësimore</b>  | <b>Gjuhë shqipe</b>  | <b>Klasa: VIII</b>                                    |
| <b>Fusha programore / tema</b>   | <b>Të shprehurit dhe krijimtaria</b>                       |   |
| <b>Njësia mësimore</b>   | <b>Diskutimi: “Teknologjia dhe ndikimi i saj në mësim”</b> |   |
| <b>Kohëzgjatja</b>   | <b>1 orë mësimore</b>                                      |   |
| <b>Pritshmëritë e të nxënit sipas temës mësimore:</b>  |  | <b>Fjalët kyçe:</b>                                   |
| <b>Nxënësi/ja:</b> <ul style="list-style-type: none"> <li>• Çka është dhe pse shërben diskutimi</li> <li>• Njihet me rregullat e diskutimit</li> <li>• Të vlerësojë mendimin e të tjerëve</li> <li>• Diskutim në bazë të argumenteve</li> <li>• Stili i të folurit</li> </ul>  |  | Diskutim<br>Komunikim<br>Dëgjim<br>Vlerësim<br>Dëshmi |
| <b>Karakteristikat e MKZP:</b>   |  |   |
| <ul style="list-style-type: none"> <li>• Vlerësimi i dëshmimeve</li> <li>• Perspektiva të ndryshme</li> <li>• Teknika e 6 kapelave</li> </ul>  |  |   |
| <b>Qëllimet e orës mësimore</b>  |  |   |
| <b>Metodat dhe veprimtaritë e nxënësve</b>   |  |   |
| Stuhi mendimesh, diskutim, punë në dyshe dhe në grupe  |  |   |
| <b>Pyetje për hulumtim</b>   |  |   |
| Çka është diskutimi? Si duhet të sillemi gjatë diskutimit? A duhet të pajtohemi me mendimin e tjerëve, pse? Si dëshmohet thënia apo mendimi? Cilët janë rregullat për diskutim? Mënyra e të shprehurit në diskutim.  |  |   |
| <b>Tematika për hulumtim</b>   |  |   |
| <b>Fakte:</b><br>Argumentet (dëshmitë) duhet të jenë të bazuar në baza shkencore dhe objektive. Qëllimi i praktikimit të diskutimit në klasë është të inkurajohen nxënësit të zhvillojnë aftësi vlerësuese argumentuese, komunikuese dhe objektive. Diskutimi si një ushtrim i të folurit është jashtëzakonisht i rëndësishëm për zhvillimin e kompetencës së komunikimit. |  |   |
| <b>Koncepte (nocione):</b><br>Diskutim, këndvështrim, dëgjim, respekt ndaj bashkëfolësit, vlerësim.  |  |   |
| <b>Diskutim:</b><br>Gjatë punës në grupe dhe në dyshe nxënësit diskutojnë lidhur me temën duke respektuar rregullat e bashkëbisedimit dhe marrjen parasysh të këndvështrimeve të ndryshme.   |  |   |

| Rjedhoja e orës   | Procesi dhe strategjitë e të mësuarit  |
|---|--|
| <p><b>Pjesa hyrëse</b></p> <p><b>Diskutim:</b></p> <p>Arsimtari para nxënësve parashtron këto pyetje për diskutim:</p>  | <p>Stuhi mendimesh:</p> <p>Diskutimi</p> <p>Ndikimi i teknologjisë në mësim?</p> <p>Çka mendoni për teknologjinë?</p> <p>Cilat janë anët pozitive dhe negative?</p> <p>A keqpërdoret teknologjia nga nxënësit?</p>   |
| <p><b>Pjesa kryesore:</b></p> <p>Rregullat e diskutimit:</p> <p>Çdo njeri duhet të përpiqet të marrë pjesë në diskutim.</p> <p>Mendimi duhet shprehur shkurt e pa përsëritje.</p> <p>Nuk duhet t'i ndërpresim të tjerët, kur flasin.</p> <p>Të flasim kur na jepet fjala nga drejtuesi i diskutimit.</p> <p>Duhet t'i dëgjojmë me vëmendje të tjerët, kur flasin.</p> | <ul style="list-style-type: none"> <li>• Teknologjia – ndikimi i saj në mësim</li> <li>• Me aktivitet në dyshe dhe pastaj në grupe diskutohet për teknologjinë dhe ndikimin e saj në jetën e përditshme, me theks të veçantë në mësim.</li> <li>• Punohet në grupe</li> <li>• Secili grup ka detyra të njëjta</li> <li>• Me teknikën 6 kapela, secili grup diskuton lidhur me temën</li> <li>• Prezantim i punimeve grupore</li> </ul> |
| <p><b>Pjesa përfundimtare</b></p>   | <ul style="list-style-type: none"> <li>• Përforcim i njësisë mësimore me anë të pyetjeve të hapura nga arsimtari</li> <li>• Përsërisim rregullat e diskutimit dhe bëhen pjesë e rregullit në klasë</li> </ul>  |
| <p><b>Burimet (resurset)</b></p>  |  |
| <p>Materijal i përgatitur nga arsimtari, libri i leximit</p>  |  |
| <p><b>Vlerësimi i njohurive</b></p>   |  |
| <p><b>Qëllimi</b></p>   | <p><b>Mënyra formative e vlerësimit</b></p>  |
| <p>Bëhet vlerësimi i nxënësve për punën në grupe dhe aktivitetet individuale në secilin grup</p>  | <p><b>Marrëdhënia midis detyrave / vlerësimeve përmbledhëse dhe përgjigjes së nxënësve:</b></p> <p>Zgjidhja e detyrave në grupe;</p> <p>Puna individuale;</p> <p>Kreativiteti;</p> <p>Njohuritë e fituara;</p>   |
|   | <p><b>Kriteret që duhet të përmbushen</b></p> <p>Komunikimi dhe angazhimi në grup</p> <p>Aftësi hulumtuese</p> <p>Aftësi organizative</p> <p>Të menduarit kritik</p> <p>Vlerësimi i dëshmimeve</p>   |



| Reflektimi  |   |   |
|---|---|---|
| Njohuritë e nxënësve në fillim të orës së mësimimit   | Njohuritë e nxënësve gjatë orës mësimore  | Njohuritë e nxënësve pas përfundimit të njësisë mësimore  |
| <p>Debati, diskutimi dhe rregullat që duhet të ndiqen në të folur, janë element i rëndësishëm për diskutim të frytshëm dhe korrekt.</p> | <p>Gjatë diskutimit nuk e ndërpresin bashkëfolësin dhe dëgjojnë me vëmendje.<br/>Kanë kujdes kur shprehin qëndrim personal që ai të jetë i dëshmueshëm dhe i mbështetur me argumente.</p> | <p>Janë në gjendje të krijojnë rregulla për diskutim dhe të njëjtat i respektojnë.<br/>Flasin sipas rregullave gjuhësore dhe respektojnë mendimin e bashkëbiseduesit. Fuqia e argumentit është kyçe.<br/>Debati i nxënësve bëhet në bazë të argumenteve.<br/>Janë në gjendje të vlerësojnë ndikimet pozitive dhe negative nga përdorimi i teknologjisë.<br/>Krijojnë rregulla për përdorimin e teknologjisë në mësim.</p> |

**Shtojca: 1**

**Stuhi mendimesh:**

**Përbërësit e diskutimit**

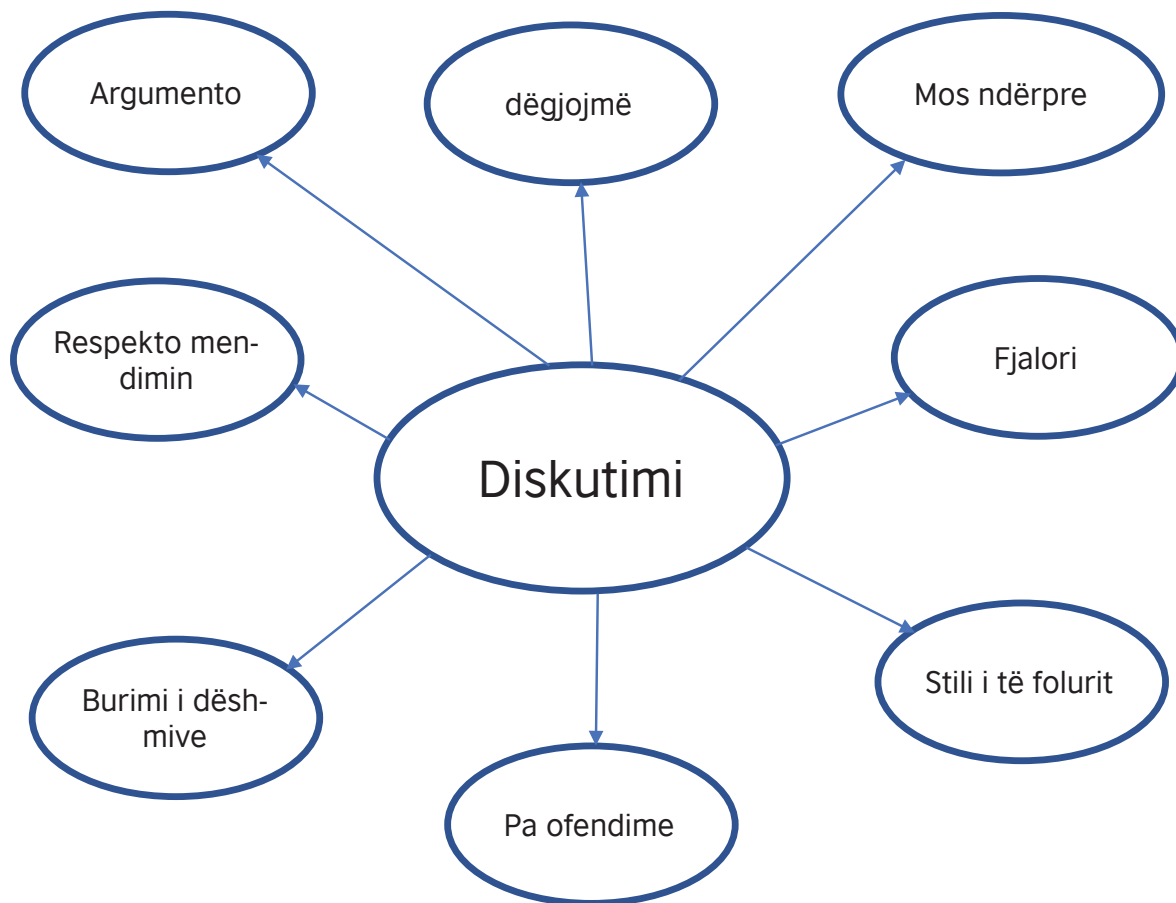

---

## Shtojca 2

### Rregullat e diskutimit:

1. Çdo njeri duhet të përpiqet të marrë pjesë në diskutim.
2. Mendimi duhet shprehur shkurt e pa përsëritje.
3. Nuk duhet t'i ndërpresim të tjerët, kur flasin.
4. Të flasim kur na jepet fjala nga drejtuesi i diskutimit.
5. Duhet t'i dëgjojmë me vëmendje të tjerët, kur flasin.
6. Nuk përdorim fjalë fyese

## Shtojca 3

### "Teknologjia dhe ndikimi i saj në mësim"

Grupet diskutojnë sipas teknikës 6 kapelat

Secilit nxënës i ndani nga një rol (kapelë), ose e bëjnë vetë zgjedhjen në suaza të grupit.

Rendi i kapelave me cilën fillon diskutimi nuk është shumë i rëndësishëm, por e preferueshme do të ishte që të fillohet me këtë renditje: kapela e bardhë, e zezë, e verdhë, e gjelbër, e kuqe, e kaltër.

(kapela e kaltër udhëheq me procesin/aktivitetin. Rolin e kësaj kapele mund ta merr edhe arsimtari...)

**KAPELA E BARDHË** - informacione, pyetje. Çfarë informacioni kemi? Çfarë informacioni na duhet?

**KAPELA E ZEZË** - kujdes, dënim, vlerësim kritik. A është e vërtetë kjo? Si funksionon? Cilat janë disavantazhet (anët negative) këtu?

**KAPELA E VERDHË** - përfitimi. Pse duhet të bëjmë diçka? Cilat janë përfitimet?

**KAPELA E GJELBËR** - krijimtaria, ide të reja, sugjerime. Cilat janë disa prej zgjidhjeve dhe veprimeve të mundshme? Cilat janë alternativat?

**KAPELA E KUQE** - emocione, intuitë, ndjenja. Çfarë ndjenjash provokon kjo tek unë? (negative, pozitive, kënaqësi, droje...)

**KAPELA E KALTËR** - organizim i të menduarit, të menduarit për të menduar. Çfarë kemi arritur? Çfarë hapash tjerë duhet të ndërmerren?

|   |  |                       |
|---|--|-----------------------|
| <b>Arsimtari</b>  |  | <b>Viti shkollor:</b> |
| <b>Lënda mësimore</b>   | <b>Gjuhë shqipe</b>  | <b>Klasa: VIII</b>    |
| <b>Fusha programore / tema</b>  | <b>Të shprehurit dhe krijimtaria</b>   |                       |
| <b>Njësia mësimore</b>  | <b>Bagëti e bujqësi-Naim Frashëri</b>  |                       |
| <b>Kohëzgjatja</b>  | <b>1 orë mësimore</b>  |                       |
| <b>Pritshmëritë e të nxënit sipas temës mësimore:</b>   | <b>Fjalët kyçe:</b>  |                       |
| <b>Nxënësi/ja:</b> <ul style="list-style-type: none"> <li>• njeh jetën e veprën e Naim Frashërit duke recituar poezi të ndryshme të tij;</li> <li>• njihet me poemën, si lloji më i gjatë i tekstit po- etik;</li> <li>• njeh dhe dallon rimën;</li> <li>• dallon figurat letrare;</li> <li>• kthen fjalët dialektore në gjuhën standarde;</li> <li>• zbulon temën kryesore dhe mesazhin e poemës duke ilustruar përmes vargjeve;</li> <li>• interpreton rolin dhe funksionin e figurës së apos- trofit.</li> </ul> | nder,<br>male,<br>fusha<br>atdhedashuri,<br>burra,<br>trima,<br>zemër,<br>shqiptar |                       |
| <b>Karakteristikat e MKZP:</b>  |  |                       |
| <ul style="list-style-type: none"> <li>• Vlerësimi i dëshmimeve</li> <li>• Perspektiva të ndryshme</li> </ul>   |  |                       |
| <b>Qëllimet e orës mësimore</b>   |  |                       |
| <b>Metodat dhe veprimtaritë e nxënësve</b>  |  |                       |
| Stuhi mendimesh, diskutim, pyetje-përgjigje,shpjegim, punë në dyshe dhe në grupe  |  |                       |
| <b>Pyetje për hulumtim</b>  |  |                       |
| Nxiten nxënësit drejt diskutimit në lidhje me çështjen. Çfarë dini ju për jetën dhe krijimtarinë e Naim Frashërit? Veprimtaria e tij, jeta në mërgim, malli për atdheun.  |  |                       |
| <b>Tematika për hulumtim</b>  |  |                       |
| <b>Fakte:</b><br>Autori poemën ia kushton bukurisë së atdheut nga dashuria e madhe që ka për të. Thirrja e tij i drejtohet kujt do që e ndjen veten shqiptar. Autori ndjen mall për vendlindjen pasi ai jeton larg. Shkrimet e tij ia kushton atdheut dhe popullit të tij.  |  |                       |
| <b>Koncepte (nocione):</b><br>Nxënësit do të njihen me nocione të reja, si: vuajtje, mjerim, atdhedashuri. Do të mësojnë për poemën dhe figurat stilistike: epiteti dhe krahasimi.  |  |                       |
| <b>Diskutim:</b><br>Gjatë punës në grupe dhe në dyshe nxënësit diskutojnë lidhur me temën duke respektuar rregullat e bashkëbisedimit dhe marrjen parasysh të këndvështrimeve të ndryshme. Do të diskutohet për idenë e shkrimtarit dhe porosinë që e dërgon nëpërmjet kësaj poeme.   |  |                       |

| Rjedhoja e orës   |   | Procesi dhe strategjitë e të mësuarit |
|---|---|---------------------------------------|
| <p><b>Pjesa hyrëse</b></p> <p><b>Bashkëbisedim:</b></p> <p>Arsimtari para nxënësve parashtron këto pyetje për diskutim:</p>   | <p>Stuhi mendimesh:</p> <p>Kush është Naim Frashëri?</p> <p>Çka dini nga veprat e tij?</p> <p>Keni dëgjuar për poemën “Bagëti e bujqësi”?</p>   |                                       |
| <p><b>Pjesa kryesore:</b></p> <p>Lindi në Frashër të Përmetit (1846-1900)</p> <p>Mësimet e para i mori në vendlindje.</p> <p>Studimet e para mori në gjimnazin Zosimea të Janinës. Punoi si doganier në Sarandë e Berat.</p> <p>Veprat letrare:</p> <p>“Bagëti e Bujqësi” “Historia e Skënderbeut”, “Lulet e verës”, “Vjersha për mësonjëtoret e para” etj.</p> | <ul style="list-style-type: none"> <li>• Dëgjohet një fragment nga poema “Bagëti i bujqësi” dhe shpjegohet çka është poema.</li> <li>• <a href="https://www.youtube.com/watch?v=tbp3A4XBaHE">https://www.youtube.com/watch?v=tbp3A4XBaHE</a></li> <li>• Poema “Bagëti e bujqësia” është poemë lirike. Në të pasqyrohen vetëm ndjenjat e poetit.</li> <li>• Interpretohet poezia, në fillim nga arsimtari dhe më pas nga dy nxënës/e.</li> <li>• Poema është vepër e gjatë e shkruar në vargje, në të cilën autori krahas ndjenjave përfshin edhe ngjarjen.</li> <li>• Rima është përputhja e tingujve në fund të dy a më shumë vargjeve. Ajo bazohet në përsëritjen e zanoreve dhe bashkëtingëlloreve.</li> <li>• Llojet e rimës: AABB (e përputhur), ABAB (e alternuar), ABBA (e përmbyllur).</li> <li>• Punë në dyshe</li> <li>• Punë në grupe</li> <li>• Prezantim i punimeve</li> </ul> |                                       |
| <p><b>Pjesa përfundimtare</b></p>   | <ul style="list-style-type: none"> <li>• Përforcim i njësisë mësimore me anë të pyetjeve të hapura nga arsimtari</li> </ul>   |                                       |
| Burimet (resurset)  |   |                                       |
| <ul style="list-style-type: none"> <li>• Video: Fragment nga poema “Bagëti e bujqësi” <a href="https://www.youtube.com/watch?v=tbp3A4XBaHE">https://www.youtube.com/watch?v=tbp3A4XBaHE</a></li> <li>• Materijal i përgatitur nga arsimtari, libri i leximit</li> </ul>   |   |                                       |
| Vlerësimi i njohurive   |   |                                       |
| Qëllimi   | Mënyra formative e vlerësimit   |                                       |
| <p>Bëhet vlerësimi i nxënësve për punën në grupe dhe aktivitetet individuale në secilin grup</p>  | <p><b>Marrëdhënia midis detyrave / vlerësimeve përmblendhëse dhe përgjigjes së nxënësve:</b></p> <p>Zgjidhja e detyrave në grupe;</p> <p>Puna individuale;</p> <p>Kreativiteti;</p> <p>Njohuritë e fituara;</p>   |                                       |

|  |   |  |
|--|---|--|
|  | <b>Kriteret që duhet të përmbushen</b>  |  |
|  | Komunikimi dhe angazhimi në grup<br>Aftësi hulumtuese<br>Aftësi organizative<br>Të menduarit kritik<br>Vlerësimi i dëshmime   |  |
| <b>Reflektimi</b>  |   |  |
| <b><i>Njohuritë e nxënësve në fillim të orës së mësim</i></b>  | <b><i>Njohuritë e nxënësve gjatë orës mësimore</i></b>  | <b><i>Njohuritë e nxënësve pas përfundimit të njësisë mësimore</i></b>   |
| Nxënësit kanë njohuri elementare për autorin dhe veprimtarinë e tij. Kanë mësuar më parë ndonjë poezi në klasat e mëparshme. | Zgjerohen njohuritë nga lëmi i leërsisë dhe krijimtarisë letrare të Naim Frashërit. Hasin me tekst dialektor. Përfitojnë njohuri të reja për figurat letrare (stilistike). Me anë të punës në dyshe dhe në grupe fitojnë njohuri të reja. | Kanë fituar njohuri të reja të qëndrueshme gjatë punës në grupe. Në mënyrë kritike analizojnë poemën. Janë në gjendje që tekstin dialektor ta përshtatin në atë letrar sipas standardit. Janë në gjendje të bëjnë përshkrim emocional dhe vihen në pozitën e shkrimtrit. |



---

**Grupi 4:**

Shkruani një tekst lidhur me pyetjen e mëposhtme

Pse i këndon me aq dashuri dhe pse iu duken aq të bukura poetit viset dhe natyra e vendlindjes?

**Grupi 5:**

Ju jeni poet. Përshkruani dashurinë për atdheun nëpërmjet bariut dhe fyellit të tij, bagëtisë dhe bukurive natyrore.



|  |   |  |
|--|---|--|
| <b>Arsimtari</b>   |   | <b>Viti shkollor: 2019-2020</b>  |
| <b>Lënda mësimore</b>  | <b>Gjuhë shqipe</b>                                       | <b>Klasa: IX</b>   |
| <b>Fusha programore / tema</b>   | <b>Letërsi dhe lektyrë</b>                                |  |
| <b>Njësia mësimore</b>   | <b>Dashuria e Talatit me Fitneten (lektyrë)</b>           |  |
| <b>Kohëzgjatja</b>   | <b>2 orë</b>  |  |
| <b>Karakteristikat e MKZP:</b>   |   |  |
| • Vlerësimi i dëshmimeve dhe perspektiva të ndryshme   |   |  |
| <b>Qëllimet e orës mësimore</b>  |   |  |
| <b>Pikat kryesore të përfshirjes</b>   | <b>Fjalët kyçe</b>  | <b>Konteksti global</b>  |
| Dashuria, vdekja sekreti në familje, elementi i grave në vepër, rruget tradita, shtëpiteme, burrat   | fati i femrave shqiptare<br>Tradita.<br>Doket dhe zakonet | Dashuria, Jeta, Genjeshtra, Vdekja, varfëria dhe pasuria/ të jesh, bota dhe fjalët e saj |
| <b>Pyetje për hulumtim</b>   |   |  |
| Jeta në një bashkësi tradicionale, bota dhe fjalët e saj përreth, gratë dhe dhomat e vogla plot ndodhira, veshja dhe ballkoni e dritarja nga ku vezhgohen jetet e botes.   |   |  |
| <b>Tematika për hulumtim</b>   |   |  |
| <p><b>Fakte:</b> ndryshime kulturore tradicionale.</p> <p><b>Koncepte/Nocione</b>— fshehtësitë ndërfamiljare?</p> <p><b>Diskutim</b>— dashuria e dy të rinjve që çon në greminë.</p> <p>Shume njerez perreth mirepo shume te heshtur?<br/>Si I shofim fshehtesite?<br/>Sa ne jemi nga ata qe mbajne fshehtesine e dikujt?<br/>Si mendoni a duhet te fshifni?</p> |   |  |
| <b>Rjedhoja e ores</b>   | <b>Procesi dhe strategjitë e të mësuarit</b>              |  |

|  |   |  |
|--|---|--|
| <p>Arsimtari njohton nxenesit ne klase mbi:<br/>Jeten e rëndomtë në Turqi dhe vendet e ndryshme të saj</p> <ul style="list-style-type: none"> <li>• Te munden të njohin situatat dhe ti ndërlihdhin me periudhat kur ndodhin/në c`kohë,</li> <li>• Të mbajnë mend rrjedhën e rrëfimit dhe personazhet, si dhe jetën e tyre</li> </ul>  | <p>Lexim dhe interpretim, diskutim thëniesh, fjalë të panjohura, interpretim te fjalive domethënëse në disa aspekte, ecje nëpër situata të ndryshme.</p> <p>Interpretim i pjesëve që kanë të bëjnë me shqetësimet shpirtërore, pagjumësia, dashurinë si dhe shumë elemente tjera që qëndrojnë dhe si ë vetme, mendimet dhe dukja e njerëzve përreth ndëshkimi/vetëvrasja.</p>   | <p>Krijimi i situatave për zbatimin e teknikave të përshkruara në jetën e përditshme. të jetojsh me gënjeshtër</p> <p>Të qartësojnë ndërlidhshmërinë e karaktereve ne veper me theks të vecantë te ato njerëz që kanë impakt në fatin e të tjerëve</p> |
| <ul style="list-style-type: none"> <li>• Të pershkruajnë të rëndësishmet në detaje, vendtakimet,bisedat, njoftimet e reja</li> <li>• Ti përmbahen temës së dhënë, te jenë te qartë në përshkrim, ti kushtojnë vëmendje drejtshkrimit</li> <li>• Te krahasojnë situata, dukuri</li> <li>• Të permbyllin me fakte cdo lëvizje dhe cdo paraqitje në rrëfim</li> </ul>                           | <p>Kriteri i tretë- të jepen shembuj konkret të sqarohen elementet e përshkruara në kriterin e dytë.</p> <p>Kriteri i katërt- paragrafet dhe përdorimi i gjuhës, niveli i gjuhës, fjalori që perdoret, pjesa mefaborike e saj dhe elementit stilistik. Përmbyllja si paragraf i vecantë</p> <p><b>Kritere:</b></p> <ul style="list-style-type: none"> <li>• Kuptim dhe njohuri të fragmentit të dhënë</li> <li>• Analizë dhe vlerësim të teknikave të autorit</li> <li>• Përqëndrimi dhe organizimi i informacionit të dhënë</li> <li>• Gjuha e përdorur</li> </ul> | <p>Jetën e tyre shpirtërore shfaqjen e tyre në opinion dhe jetën e tyre të fshehtë, ndërgjegjja dhe vet-ndëshkimi/ vetvrasja</p>   |
| <p><b>Qasja e të mësuarit? si ti qasemi mësimit</b></p>  |   |  |
| <ul style="list-style-type: none"> <li>• përshkrimi personazheve nga aspekti psikik</li> <li>• komparacion</li> <li>• përkushtueshmëri</li> <li>• të menduarit kritik</li> <li>• elementi shoqëror</li> <li>• trajtim bashkësishë</li> <li>• aftësitë për të shkruajtur një punim vetanak</li> <li>• aftësitë e vetmenaxhimit dhe menaxhimi i kohës</li> <li>• metodat e kërkimit</li> </ul> |   |  |

**Action: mësime dhe të mësuarit në bazë të hetimit/mbikqyrjes**

| <b>Ecuria</b>  | <b>Përvojat e të nxënit dhe strategjitë e mësimdhënies</b>  |  |
|--|---|--|
| <p>Njohje me materialin, burimet për punë dhe temat dhe shtrirjen e saj.</p> <p>Pjesë nga libri të transmeturara përmes videove e të interpretuara nga rrethana të ndryshme të përvojave të njëjta.</p> <p>Dokumentacione të ndryshme lidhur me periudhën e përshkruar në vepër, kohën e pushtimit otoman dhe kohën e traditës otomane.</p> <p>Tragjeditë e ndryshme të dhëna në sekuenca të përshkuara me vuajtje, dyshime, vrasje, gënjeshtër.</p> <p>Kujtime nga e kaluara e karaktereve të përshkruara në vepër.</p> | <p>Lexim dhe interpretim, diskutim thëniesh, fjalë të panjohura, interpretim të fjalive domethënëse në disa aspekte, ecje nëpër situata të ndryshme.</p> <p>Interpretim i pjesëve që kanë të bëjnë me shqetësimet shpirtërore, pagjumësia, dashurinë si dhe shumë elemente tjera që qëndrojnë dhe si ë vetme, mendimet dhe dukja e njerëzve përreth</p> |  |
| <b>Resurset</b>  |   |  |
| <ul style="list-style-type: none"> <li>• Libri (romani) dashuria e Talatit dhe Fitnetes</li> <li>• Dokumentare për jetën në kohën otomane</li> </ul>   |   |  |
| <b>Para mësimit të njësisë</b>   | <b>Gjatë mësimdhënies</b>   | <b>Pas mësimit të njësisë</b>  |
| <p>Nxënësit duhet të jenë të gatshëm të bëjnë konëxionin me jetën në atë kohë, kulturën dhe traditat</p>   | <p>të dinë emrat e personazheve e të dallojnë ngjarjet, tregimet dhe rrëfimin</p>   | <p>të jenë të aftë të tregojnë ritregojnë dhe interpretojnë kulturën, rrethanat, periudhen historike të shekullit 18 dhe fillimet e shekullit 19. Të prezantojnë veshjen doket dhe zakonet</p> |

|   |   |   |
|---|---|---|
| <b>Arsimtari</b>  |   | <b>Viti shkollor:</b>                                   |
| <b>Lënda mësimore</b>   | <b>Gjuhë shqipe</b>   | <b>Klasa: IX</b>  |
| <b>Fusha programore / tema</b>  | <b>Let[rsi</b>  |   |
| <b>Njësia mësimore</b>  | <b>Doktor Gjilpëra "shëron" Arifenë e Zylfikar agait (fragment)</b> |   |
| <b>Kohëzgjatja</b>  | <b>1 orë mësimore</b>   |   |
| <b>Pritshmëritë e të nxëniet sipas temës mësimore:</b>  |   | <b>Fjalët kyçe:</b>                                     |
| <b>Nxënësi/ja:</b> <ul style="list-style-type: none"> <li>• Bën krahasimin e personazheve</li> <li>• Bën ndarjen e personazheve në pozitiv dhe negativ</li> <li>• Identifikon karakteristikat e prozës realiste</li> <li>• Kupton dhe zbërthen brendinë e pjesës</li> <li>• Analizon tiparet e gjuhës së autorit</li> </ul>   |   | Fragment<br>Aga<br>Doktor<br>Injorancë<br>Ilaçe<br>Dara |
| <b>Karakteristikat e MKZP:</b>  |   |   |
| <ul style="list-style-type: none"> <li>• Shqyrtimi i problemeve të pazakonta</li> <li>• Vlerësimi i dëshmimeve</li> </ul>   |   |   |
| <b>Qëllimet e orës mësimore</b>   |   |   |
| <b>Metodat dhe veprimtaritë e nxënësve</b>  |   |   |
| Stuhi mendimesh, bashkëbisedim, diskutim, punë në dyshe dhe në grupe, lexim zinxhir, pyetje-përgjije  |   |   |
| <b>Pyetje për hulumtim</b>  |   |   |
| Gjendja politiko-shoqërore, ekonomike, kulturore, historike dhe gjuhësore në Shqipëri gjatë viteve '20  |   |   |
| <b>tematika per hulumtim</b>  |   |   |
| <p><b>Fakte:</b> Gjendja reale e popullit gjatë viteve '20. Si ishte gjendja kulturore dhe historike në atë kohë?, po ajo gjuhësore? Si bëhej përshkrimi i jetës së atëhershme nga penda e shkrimtarit duke përsorur satirën dhe humorin:</p> <p><b>Koncepte (nociione):</b> Nxënësit njihen me nocionet: personazh, doktor, heqim, aga, pasuri, ka shpikur sistem të ri për shërimin e pacientëve...</p> <p><b>Diskutim:</b> Gjatë punës në grupe dhe në dyshe nxënësit diskutojnë lidhur me temën duke respektuar rregullat e bashkëbisedimit dhe marrjen parasysh të perspektivave të ndryshme. Diskutohet për vepër letrare, film, dramë, komedi etj. Diskutohet për mënyrës e krijimit të një vepre letrare.</p> |   |   |

| Rjedhoja e orës  | Procesi dhe strategjitë e të mësuarit   |
|--|---|
| <p><b>Pjesa hyrëse</b><br/> <b>Diskutim:</b><br/> Lidhja e temës me njohuritë e mëparshme të nxënësve që kanë mësuar nga lënda e historisë, qoftë nga ndonjë dokumentar apo që kanë lexuar</p> | <p>Gjendja politiko-shoqërore në Shqipëri gjatë viteve '20.<br/> Në pika të shkurtra përshkruhet gjendja e atëhershme qoftë në aspektin kulturor, atë gjuhësor dhe historik.<br/> Injoranca ndaj botës intelektuale.<br/> Hallet e njerëzve</p>   |
| <p><b>Pjesa kryesore:</b><br/> Doktor Gjilpëra dhe satira e tij<br/> Injoranca e Zylfikar agait<br/> Gruaja dhe të drejtat e saj<br/> Hallet e njerëzve<br/> Prapambeturia</p>                 | <ul style="list-style-type: none"> <li>• Teksti ndahet në tërësi logjike</li> <li>• Nxënësit lexojnë tekstin njëri pas tjetrit sipas tërësive logjike dhe veçojnë fjalët e panjohura</li> <li>• Fjalët e panjohura</li> <li>• Shpërndahen materiale të përgatitura nga arsimtari</li> <li>• Nxënësit, sëpari në grupe nga dy e më pastaj në suaza të grupit plotësojnë materialin</li> <li>• Diskutim në suaza të grupeve</li> <li>• Prezantim i punimeve në grupe</li> </ul> |
| <p><b>Pjesa përfundimtare</b></p>  | <ul style="list-style-type: none"> <li>• Pyetje të hapura nga arsimtari lidhur me punimet e nxënësve</li> <li>• Diskutim: Si i vlerësojnë punimet e grupeve tjera</li> </ul>  |
| <b>Burimet (resurset)</b>  |   |
| Materijal i përgatitur nga arsimtari, libri i gjuhës dhe letërsisë, fjalori i gjuhës shqipe  |   |
| <b>Vlerësimi i njohurive</b>   |   |
| <b>Qëllimi</b>   | <b>Mënyra formative e vlerësimit</b>  |
| Bëhet vlerësimi i nxënësve për punën në grupe dhe aktivitetet individuale në secilin grup  | Marrëdhënia midis detyrave / vlerësimeve përmbledhëse dhe përgjigjes së nxënësve:<br>Zgjidhja e detyrave në grupe;<br>Bashkëpunimi<br>Puna individuale;<br>Kreativiteti;<br>Njohuritë e fituara;  |
|  | <b>Kriteret që duhet të përmbushen</b>  |
|  | Komunikimi dhe angazhimi në grup<br>Aftësi hulumtuese<br>Aftësi organizative<br>Të menduarit kritik<br>Vlerësimi i dëshmimeve   |

| <b>Reflektimi</b>   |  |  |
|---|--|--|
| <b><i>Njohuritë e nxënësve në fillim të orës së mësimit</i></b>   | <b><i>Njohuritë e nxënësve gjatë orës mësimore</i></b>   | <b><i>Njohuritë e nxënësve pas përfundimit të njësisë mësimore</i></b>   |
| <p>Në bazë të diskutimit lidhur me temën, nxënësit dinë për personazhet por duhet të mësojnë për përshkrimin e tyre.</p> <p>Gjinitë letrare dhe ndarja e tyre</p> | <p>Me anë të aktiviteteve të ndryshme dhe me detyra konkrete, nxënësit i zgjerojnë njohuritë e tyre nga fusha e letërsisë.</p> <p>Satira dhe sarkazma e përdorur nga autori si mjet për thumbimin e injorancës</p> <p>Niveli intelektual i popullatës dhe roli i pushtetit</p> | <p>Nxënësit janë të aftë në mënyrë kritike dhe objektive të bëjnë përshkrimin e një personazhi.</p> <p>Bëjnë dallimin e injorancës dhe diturisë</p> <p>Sarkazma si mjet për të përqeshur dhe thumbuar injorancën</p> <p>Nxënësit vihen në rolin e doktor Gjilpërës</p> <p>Ata kanë ide se si duhet luftuar padituria dhe injoranca</p> |

## **Shtojca: 1.**

### **Punë në grupe**

#### **Detyrat:**

##### **secili grup ka detyrat e njëjta**

1. Gjejini satirën në tekst
2. Analizoni stilin e përdorur të autorit
3. Dr. Gjilpëra ishte mjek vetëm për buraa?
4. Çfarë sistemi të ri kishte shpikur doktori për të shëruar gratë?
5. Shpjego me fjalët tuaja si i kuptoni këto fjalë:  
“... ndonëse Zylfikar agai s’dukej njeri i keq, s’dukej as të dinte se edhe gruaja ka të drejtën e saj”.
6. Analizoni me kujdes gjuhën e personazheve dhe të autorit.  
Nënvizojini shmangiet nga norma letrare. Cilat prej tyre bëhen me qëllim prej autorit, (për të dhënë mjedisin, nivelin kulturor artistik të personazhit, etj.).
7. Pse Arifeja ngul këmbë që të vizitohet?

Kush i di tragjeditë e përditshme në jetë të një gruaje barbari? Tragjedi aq të vogla për të huajin sa s’duken në sy, po aq të mëdha për viktimën, sa qëllojnë si sëpata në zemër të saj dhe lënë plagë të përjetshme.

## **Shtojca 2**

### **DDM (Di, Dua të di, Mësova)**

Në suaza të grupeve plotësohet formulari

| Di | Dua të di | Mësova |
|----|-----------|--------|
|    |           |        |

|  |   |  |
|--|---|--|
| <b>Arsimtari</b>   |   | <b>Viti shkollor:</b>  |
| <b>Lënda mësimore</b>  | <b>Gjuhë shqipe</b>   | <b>Klasa: IX</b>   |
| <b>Fusha programore / tema</b>   | <b>Gjuhë</b>  |  |
| <b>Njësia mësimore</b>   | <b>Përdortimi i drejtë i bashkëtingëlloreve (mb, nd, ng, ngj)</b> |  |
| <b>Kohëzgjatja</b>   | <b>1 orë</b>  |  |
| <b>Pritshmëritë e të nxënit sipas temës mësimore:</b>  |   | <b>Fjalët kyçe:</b>  |
| <b>Nxënësi/ja:</b> <ul style="list-style-type: none"> <li>• Identifikon bashkëtingëlloret brenda tekstit</li> <li>• Shkruan drejt dhe pa gabime bashkëtingëlloret</li> <li>• Gjatë të folurit drejtshqipton bashkëtingëlloret</li> <li>• Është në gjendje të krijojë fjalë me bashkëtingëlloret: mb, nd, ng, ngj</li> </ul> Shkruajnë fjali me përdorimin e këtyre bashkëtingëlloreve  |   | Bashkëtingëlloret<br>Drejtshkrimi i tyre<br>Drejtshqiptimi <ul style="list-style-type: none"> <li>• mb</li> <li>• nd</li> <li>• ng</li> <li>• ngj</li> </ul> |
| <b>Karakteristikat e MKZP:</b>   |   |  |
| Vlerësimi i dëshmimeve (fjalori drejtshkrimor, gramatika, drejtshkrimi), marrja parasysh e perspektivave të ndryshme (përgjigjet e nxënësve...)  |   |  |
| <b>Qëllimet e orës mësimore</b>  |   |  |
| <b>Metodat dhe veprimtaritë e nxënësve</b>   |   |  |
| Stuhi mendimesh, diskutim, punë në dyshe dhe në grupe  |   |  |
| <b>Pyetje për hulumtim</b>   |   |  |
| Bashkëtingëlloret janë të rëndësishme për formimim e fjalëve dhe të fjalive. Ato janë disa llojesh dhe si të tilla ndahen në disa grupe...   |   |  |
| <b>tematika per hulumtim</b>   |   |  |
| <b>Fakte:</b> për përdorimin e drejtë të bashkëtingëlloreve nxënësin japin dëshmi të mbështetura nga drejtshkrimi i gjuhës shqipe, fjalorit dhe librit të gjuhës.<br><b>Koncepte (nocione):</b> nxënësit njihen me nocione të reja (bashkëtingëllore të zëshme dhe të pazëshme)<br><b>Diskutim:</b> gjatë punës në grupe dhe në dyshe nxënësit diskutojnë lidhur me temën duke respektuar rregullat e bashkëbisedimit dhe marrjen parasysh të këndvështrimeve të ndryshme. |   |  |



| Rjedhoja e orës   | Procesi dhe strategjitë e të mësuarit   |
|---|---|
| <p><b>Diskutim:</b><br/>Lidhja e njësisë mësimore me njohuritë e mëparshme lidhur me bashkëtingëlloret.</p> <p><b>Pjesa kryesore:</b><br/>Përdorimi i drejtë i grupeve të bashkëtingëlloreve mb, nd, ng, ngj.</p> | <ol style="list-style-type: none"> <li>1. Në fillim të orës shkruan në tabelë BASHKËTINGËLLORET, ndërsa nxënësit e plotësojnë atë duke i shkruar të gjitha bashkëtingëlloret e gjuhës shqipe.</li> <li>2. Në projektor, arsimtari shfaq një tekst ku ka bashkëtingëllore</li> <li>3. Nxënësit të ndarë në dyshe i veçojnë bashkëtingëlloret</li> <li>4. Punë në grupe: secili grup punon me detyra të veçanta dhe të llojllojshme (në tekst gjejnë bashkëtingëlloret që kërkohen dhe më pas të formojnë fjali me ato bashkëtingëllore, të gjejnë fjalë të shkruara gabim dhe ti rishkruajnë si duhet).</li> <li>5. Nxënësit raportohjnë sipas grupeve.</li> </ol> |
| <b>Burimet (resurset)</b>   |   |
| <p>Libri i gjuhës, material i përgatitur nga arsimtari, drejtshkrimi i gjuhës shqipe, fjalori drejtshkrimor, Fjalori i gjuhës shqipe</p>  |   |
| <b>Vlerësimi i njohurive</b>  |   |
| <b>Qëllimi</b>  | <b>Mënyra formative e vlerësimit</b>  |
| <p>Nxënësit vlerësohen në mënyra të ndryshme:<br/>Për drejtshkrimin dhe drejtshqiptimin e bashkëtingëlloreve, aktivitetet në grupe dhe ato në dyshe.</p>  | <p>Marrëdhënia midis detyrave / vlerësimeve përmbledhëse dhe përgjigjes së nxënësve:<br/>Zgjidhja e detyrave në grupe;<br/>Puna individuale;<br/>Kreativiteti;<br/>Njohuritë e fituara;<br/>Përdorimi i drejtë i bashkëtingëlloreve;</p> <p><b>Kriteret që duhet të përmbushen</b></p> <p>Komunikimi dhe angazhimi në grup<br/>Aftësi hulumtuese<br/>Aftësi organizative<br/>Të menduarit kritik<br/>Vlerësimi i dëshmimeve</p>   |

| <b>Reflektimi</b>  |   |   |
|--|---|---|
| <b><i>Njohuritë e nxënësve në fillim të orës së mësimi</i></b>   | <b><i>Njohuritë e nxënësve gjatë orës mësimore</i></b>  | <b><i>Njohuritë e nxënësve pas përfundimit të njësisë mësimore</i></b>  |
| <p>Meqë kanë njohuri për bashkëtingëlloret, me anë të teknikës, stuhi idesh, nxënësit do të jenë të gatshëm të bëjnë lidhshmërinë me atë që kanë mësuar më parë lidhur me bashkëtingëlloret.</p> | <p>Me anë të aktiviteteve të ndryshme dhe me detyra konkrete, nxënësit i zgjerojnë njohuritë e tyre nga fusha e gjuhës.</p> | <p>Nxënësit dinë të bëjnë dallimin dhe grupojnë bashkëtingëlloret sipas shqiptimit.</p> <p>Aftësohen të shkruajnë dhe shqiptojnë drejtë bashkëtingëlloret, dëshmojnë të thënat e tyre me fakte.</p> |

## Shtojca:

### Detyrë:

Gjej bashkëtingëlloret -mb, -nd, -ng, -ngj në tekstin e dhënë:

*Në sheshin e qytetit ishin ngjitur njëra mbi tjetrën afishe të ndryshme nga organizata të ndryshmet. Këto afishe të grisura nga shiu dhe nga era ishin e vetmja gjë që mbetën nga shqetësimi i ditëve të fundit.*

*Ndërtojmë ardhmëri për të gjithë. Unë nuk mund të ngjitem lart pa ndihmën e nipit që e kam si qengj. Ai di disa vjersha përmendsh. Nuk mund të rri në këmbë, ndaj ulem. Mbamendja është e nevojshme. Ata nuk mund të rrinin në një vend.*

### Punë në dyshe

Në secilin çift fjalësh, rrethoni fjalën që mendoni se është shkruar saktë.

|                |                |                    |                 |
|----------------|----------------|--------------------|-----------------|
| ngjit - njit   | ndeje - neje   | kumbëll - kumbull  | ndryshe- nryshe |
| mbjell - mjell | mbaroj - maroj | këndojo - knoj     | vend - ven      |
| dhëmbë - dhëmë | ngjalë - njalë | kërkund – kurrkund | mbaroj - maroj  |

### Punë në grupe (detyrat)

**Detyra 1:** Gjeni fjalët e shkruara gabim dhe rishkruajini ato si duhet.

Këmbë, pëllum, pengje, gacmoj, përmensh, këngë, kumull, vend, këndojo, ngjitem, qengj pëllumb, ngacmoj, përmendësh, kumbull, qengj.

**Detyra 2.** Shkruani tetë emra që kanë në fillim, në trup dhe në fund të tyre bashkëtingëlloret: mb, nd, ng, ngj.

(Vend, mend, mbesë, ngjalë, ngarkesë, ngjyrë, shkëmb, trung)

**Detyra 3.** Shkruani tetë folje që kanë në fillim, në trup dhe në fund të tyre bashkëtingëlloret

mb, nd, ng, ngj.

(ngjyey, mbërthej, ndez, këndojo, mbaroj, ngacmoj, mbaj, ndërtoj)

**Detyra 4.** Formoni fjalë të prejardhura nga fjalët: ngjall, i ngjashëm, ngjesh, ngjit, ngjyey, ngjyrë, ndaj, nder, ndesh, ndjek, këndojo, mendoj. Sa fjalë të prejardhura gjetët për çdo rast?

(Ngjall-ngjallje-ngjalloj (vrapoj, turrem)-i/e ngjallur)

(Ngjyrë-ngjyrim-ngjyroj-ngjyros-ngjyrosje-i/e ngjyrosur-i ngjyrshëm-ngjyrues )

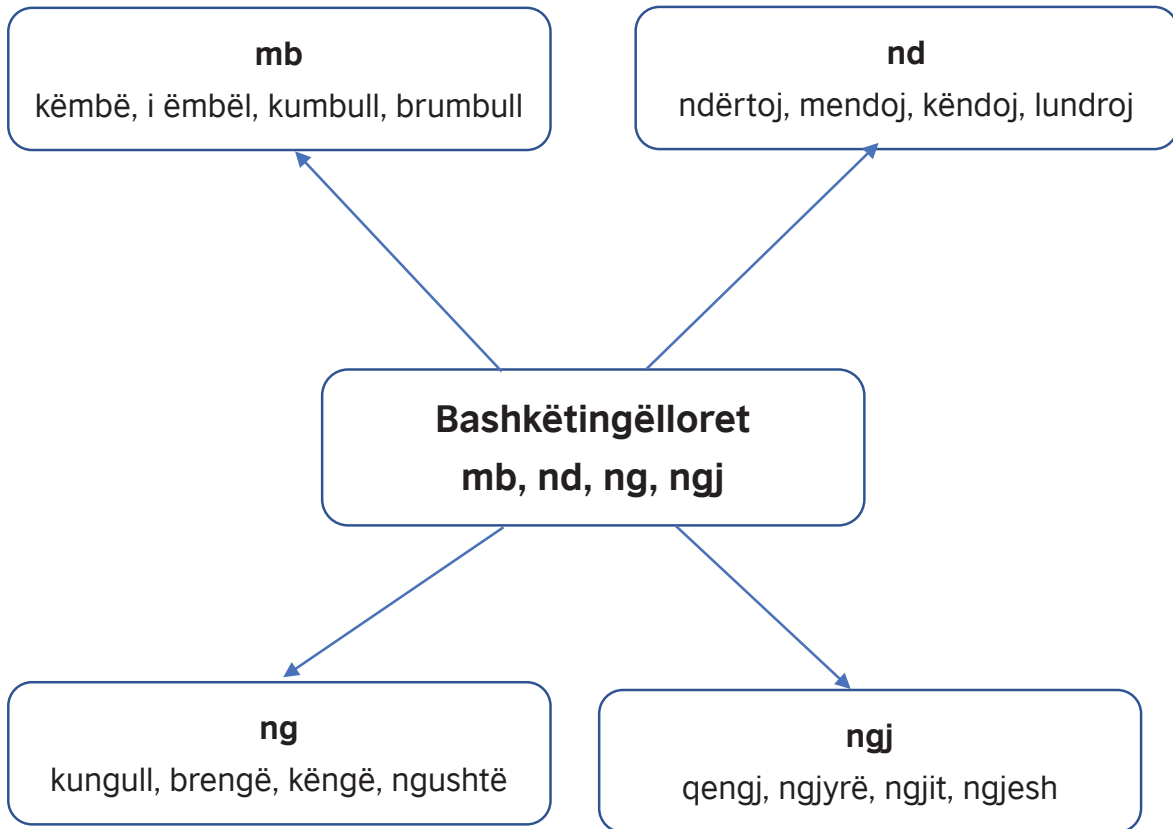

|   |   |                       |
|---|---|-----------------------|
| <b>Arsimtari</b>  |   | <b>Viti shkollor:</b> |
| <b>Lënda mësimore</b>   | Gjuhë shqipe  | <b>Klasa: IX</b>      |
| <b>Fusha programore / tema</b>  | Të shprehurit dhe krijimtaria                               |                       |
| <b>Njësia mësimore</b>  | Analizojmë personazhet                                      |                       |
| <b>Kohëzgjatja</b>  | 1 orë mësimore  |                       |
| <b>Pritshmëritë e të nxënit sipas temës mësimore:</b>   | <b>Fjalët kyçe:</b>   |                       |
| Nxënësi/ja: <ul style="list-style-type: none"> <li>• Bën krahasimin e personazheve</li> <li>• Bën ndarjen e personazheve në pozitiv dhe negativ</li> <li>• Identifikon dallimet e personazheve</li> <li>• Përshkruan personazhet për tiparet e tyre</li> </ul>  | Personazh<br>Bota e brendshme<br>Bota e jashtme<br>Krahasim |                       |
| <b>Karakteristikat e MKZP:</b>  |   |                       |
| <ul style="list-style-type: none"> <li>- Shqyrtimi i problemeve të pazakonta</li> <li>- Vlerësimi i dëshmimeve</li> </ul>   |   |                       |
| <b>Qëllimet e orës mësimore</b>   |   |                       |
| <b>Metodat dhe veprimtaritë e nxënësve</b>  |   |                       |
| Stuhi mendimesh, bashkëbisedim, diskutim, punë në dyshe dhe në grupe  |   |                       |
| <b>Pyetje për hulumtim</b>  |   |                       |
| Personazhet dhe ndarja e tyre në pozitiv dhe negativ. Sa janë të mishëruar me temën për rolin që luajnë. Përshkrimi i jashtëm dhe bota e brendshme e personazhit.   |   |                       |
| <b>Tematika per hulumtim</b>  |   |                       |
| <p><b>Fakte:</b> Çdo vepër letrare dhe filmike nëpërmjet personazheve përcjell porosinë dhe idenë e autorit / regjisorit. Personazhet pozitiv, luajnë role pozitive ndërsa ata negativ, rolet negative. Personazhi dhe roli i tij, në imtësira përshkruhet për pamjen e jashtme dhe botën e brendshme të tij.</p> <p><b>Koncepte (nocione):</b> Nxënësit mësojnë terme të reja: personazh, porosi, ide, negativ, pozitiv, pamje, botë e brendshme (emocione).</p> <p><b>Diskutim:</b> Gjatë punës në grupe dhe në dyshe nxënësit diskutojnë lidhur me temën duke respektuar rregullat e bashkëbisedimit dhe marrjen parasysh të perspektivave të ndryshme. Diskutohet për vepër letrare, film, dramë, komedi etj. Diskutohet për mënyrës e krijimit të një vepre letrare.</p> |   |                       |

| Rjedhoja e orës   | Procesi dhe strategjitë e të mësuarit  |
|---|--|
| <p><b>Pjesa hyrëse</b><br/> <b>Bashkëbisedim:</b><br/> Në libra që lexojmë apo filma që shohim, mund të kemi më shumë se një personazh dhe që kanë karaktere të ndryshme. Këto personazhe mund ti gjejmë në vepra të ndryshme</p> | <p>Shpesh na duhet t'i krahasojmë personazhet për të nxjerrë në pah ndryshimet midis tyre dhe të përbashkëtat që mund të kenë.<br/> Ka mënyra të ndryshme për të përshkruar dhe krahasuar personazhet.</p>   |
| <p><b>Pjesa kryesore:</b><br/> Si bëhet përshkrimi i personazheve të një veprë letrare</p>  | <ul style="list-style-type: none"> <li>• Do të përdoren metoda dhe teknika të kombinuara, varësisht prej paranjohurive dhe veprave (librave) të lexuara apo të ndonjë filmi</li> <li>• Punohet në grupe nga dy</li> <li>• Varësisht prej nxënësve që kanë lexuar të njëjtën vepër (libër) apo film formohen grupe pë të punuar sëbashku</li> <li>• Shpërndahen materiale të përgatitura nga arsimtari</li> <li>• Nxënësit, sëpari në grupe nga dy e më pastaj në suaza të grupit plotësojnë materialin</li> <li>• Diskutim në suaza të grupeve</li> <li>• Prezantim i punimeve në grupe</li> </ul> |
| <p><b>Pjesa përfundimtare</b></p>   | <ul style="list-style-type: none"> <li>• Pyetje të hapura nga arsimtari lidhur me punimet e nxënësve</li> <li>• Diskutim: Si i vlerësojnë punimet e grupeve tjera</li> <li>• Detyrë: secili nxënës të bëjë një përshkrim për shokun/shoqen e tij të klasës: emri dhe mbiemri, anët pozitive, anët negative, karakteri, gadishmëria për bashkëpunim...</li> </ul>   |
| <p><b>Burimet (resurset)</b></p>  |  |
| <p>Materijal i përgatitur nga arsimtari, libri i gjuhës dhe letërsisë, fjalori i gjuhës shqipe</p>  |  |

| <b>Vlerësimi i njohurive</b>  |  |   |
|---|--|---|
| <b>Qëllimi</b>  | <b>Mënyra formative e vlerësimit</b>   |   |
| Bëhet vlerësimi i nxënësve për punën në grupe dhe aktivitetet individuale në secilin grup                         | <b>Marrëdhënia midis detyrave / vlerësimeve përmblendhëse dhe përgjigjes së nxënësve:</b><br>Zgjidhja e detyrave në grupe;<br>Bashkëpunimi<br>Puna individuale;<br>Kreativiteti;<br>Njohuritë e fituara;   |   |
|   | <b>Kriteret që duhet të përmbushen</b>   |   |
|   | Komunikimi dhe angazhimi në grup<br>Aftësi hulumtuese<br>Aftësi organizative<br>Të menduarit kritik<br>Vlerësimi i dëshmimeve  |   |
| <b>Reflektimi</b>   |  |   |
| <b>Njohuritë e nxënësve në fillim të orës së mësimi</b>   | <b>Njohuritë e nxënësve gjatë orës mësimore</b>  | <b>Njohuritë e nxënësve pas përfundimit të njësisë mësimore</b>   |
| Në bazë të diskutimit lidhur me temën, nxënësit dinë për personazhet por duhet të mësojnë për përshkrimin e tyre. | Me anë të aktiviteteve të ndryshme dhe me detyra konkrete, nxënësit i zgjerojnë njohuritë e tyre nga fusha e letërsisë.<br>Nëpërmjet aktiviteteve grupore dhe të bashkëbisedimit kalojnë faza të ndryshme të përshkrimit të personazheve duke i ndarë sipas grupeve. Nxënësit plotësojnë njëri-tjetrin dhe kështu fitojnë njohuri të reja. | Nxënësit janë të aftë në mënyrë kritike dhe objektive të bëjnë përshkrimin e një personazhi.<br>Dinë të krahasojnë, të krijojnë ide të reja.<br>Dinë të analizojnë dhe krijojnë imazhe të reja për personazhet duke e vënë veten e tyre në pozitë të një personazhi.<br>Shfaqin ide të reja dhe kreative. |

---

**Shtojca: 1.**

**Secili grup duhet, të:**

Bëjë përshkrimin (portretizimin) e personazhit sipas tabelës së dhënë

Çka do të kishit ndryshuar ju po të ishit personazhi kryesor

**PËRSHKRIMI I PERSONAZHEVE**

**Përshkruani personazhin**

| Personazhi pozitiv |                  |                     | Personazhi negativ |                  |                     |
|--------------------|------------------|---------------------|--------------------|------------------|---------------------|
| Pamja paraqitja    | bota e brendshme | Ku duket kjo cilësi | Pamja paraqitja    | bota e brendshme | Ku duket kjo cilësi |
|                    |                  |                     |                    |                  |                     |



Çka do të kishit ndryshuar ju?

| Personazhi pozitiv |                  |                     | Personazhi negativ |                  |                     |
|--------------------|------------------|---------------------|--------------------|------------------|---------------------|
| Pamja paraqitja    | bota e brendshme | Ku duket kjo cilësi | Pamja paraqitja    | bota e brendshme | Ku duket kjo cilësi |
|                    |                  |                     |                    |                  |                     |

---

## Shtojca 2

### PËRSHKRUANI SHOKUN/SHOQEN

|                             |  |
|-----------------------------|--|
| Emri dhe mbiemri            |  |
| karakteri                   |  |
| anët pozitive               |  |
| anët negative               |  |
| gadishmëria për bashkëpunim |  |
| tjera                       |  |

---

# SHEMBUJ N IN ANGLISHT TEMA

**1. Subject:** English

**2. Theme** (from the Curriculum)

**Theme 1:** Me and my micro world: me, my family and my friends

**Culture**

**3. Grade:** 6th

**4. Objectives in terms of students' outcomes:**

The students will analyse, evaluate and judge the presented information critically, and create own products based on it.

Characteristics of CTPS to be developed

Different perspectives, evaluating evidence, being creative when solving problems by presenting well-founded arguments.

**Proposed activity:**

- The teacher shows a picture of a world map and an 'alternative' world map. She asks the students if they can see what is similar and what is different in the way the continents/countries are presented.
- The teacher can give this as a task (students need to do a bit of research on this) for next class or provide more explanations here- (Maps in Appendix 1)

(<https://www.newsweek.com/true-scale-map-world-shows-how-big-countries-really-are-1183386>)

**Possible questions:**

Have you seen an alternative map before?

Why are the countries presented in a different way?

Who do you think draws alternative maps?

Which one is more realistic?

How can you tell? Where can we check?

- The T shows a UK map. She asks what country can you see?

(Some students may say England, some UK, and some Great Britain). The teacher starts and directs the discussion taking into consideration the students' answers.

*What countries does Great Britain consist of? /Which countries are in the United Kingdom?*

*Why is it called the UK?*

- Students in groups brainstorm information they know about UK

The teacher presents the findings on the board and together the students classify them and then check whether they are true or not, relevant (or not), updated or not (the teacher and students can decide on the criteria).

The teacher initiates discussion on why they have chosen the things they have. Students give arguments.

- T initiates discussion on the flag.

What does it consist of?

What does it represent?

Which countries are included?

Students are given time to double check the information on this and report back.

Possible answers

**(There are four patron saints in the UK: St. George for England, St. Andrew for Scotland, St. Patrick for Northern Ireland)**

The teacher shows this and invites students to consider which country's flag is missing



(a photo from personal album)

The teacher asks how they would include the flag of the country that is missing (optional if there is time or on additional classes)

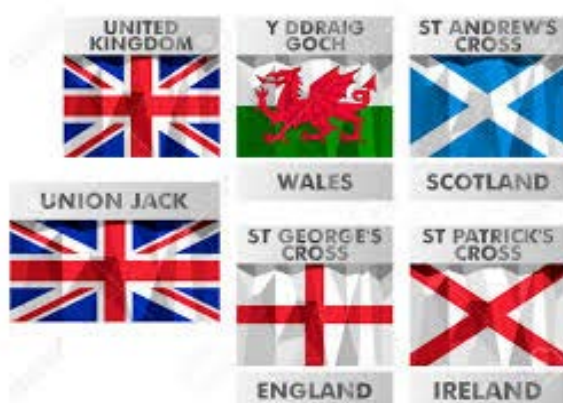

(source: free google images)

---

or the teacher shows ideas given from their peers from the UK and encourages the students to choose and give arguments as to why they are choosing it.

There are also ideas on how to improve 'The union Jack ' to reflect reality

available here: <https://www.bbc.com/news/magazine-25222891>

- The teacher asks students to analyse, evaluate and see how much our flag reflects the country and speculate whether and why it is important.
- She asks students to create a flag of their town or school (and provide explanations about their choices)

**Homework:**

- Teacher tells students they are tour guides/ have a website and they want to attract visitors. Suggestions:
  - Make a video about your country/ town/ village (but make it as creative as possible)
  - Make an (interactive) poster
  - Write a poem/ rap song
  - Create a dance or any other creative form

---

**1. Subject:** English

**2. Theme (from the Curriculum) Theme 2:** My micro world: town, city, country

Grammar (Present Simple and Present Continuous)

**3. Grade:** 6th

**4. Objectives in terms of students' outcomes:**

The students use grammar structures to reconstruct a text close to the meaning to the original with an ending that is personalised., support, evaluate I defend arguments in real and personalised context

Uses grammar realistically and in context rather than isolated sentences.

**Characteristics of the critical thinking to be developed:**

Non-routine problems and evaluating evidence.

**Proposed activity:**

- The teacher chooses a text which is suitable content and length –wise (not more than 5/6 sentences) but exploits the structure that needs to be practised (in this case PS and PC tense).
- The teacher reads the text and tells the students that the first time they only need to just listen to get the gist/ general idea
- On the next reading the students write the most important words (things that they remember). The teacher advises that they write **content** words (nouns, verbs rather than conjunctions). The teacher reads once again if necessary.
- Students compare and construct the text in pairs and then move into groups to construct a text with similar meaning to the original. The teacher needs to explain this clearly and emphasise that it is not a dictation.
- In the next activity they modify the text so they start with 'I' and in this way they will thus personalise the text. They check with the friend sitting next to them.

The texts can be taken from course books, teacher -made, found on the net...

**Other ideas**

1. The teacher reads the text as above but tells the student that there will be gaps they need to fill in but the words will be from the same category- all verbs or nouns for example.

('Modified -gap cloze\*')

2. Visual Dicto -comp

The teacher shows pictures to help students reconstruct the story after they have heard it (at least twice)

3. Split- dictation

The teacher reads one part of the text to one group (A) and the other part to the other (group B). Together they combine them and merge them creating a logical text.

---

Example text (taken from the curriculum for 6th grade- Bureau for Development of Education)

### Number 1

This is Sam. He is a 12 year old boy who loves playing the guitar. Sam is very talented but comes from a very poor family. He doesn't have a guitar because music instruments are very expensive. He usually plays the guitar when he has a class with Mr Jones, the music teacher. Mr Jones wants to help Sam but he doesn't know how. Can you think of ways to help Sam?

### Number 2

Cricket is a popular team sport in Britain. The British play this game for seven hundred years. Today, cricket is a well - organized sport. Its popularity comes from traditional gentlemen's clubs, especially in London. Cricket is the perfect game for such gentlemen.

### Number 3

Modified dicto –comp

This is Sam. He is a 12 year old boy who \_\_\_\_\_ playing the guitar. Sam is very talented but \_\_\_\_\_ from a very poor family. He \_\_\_\_\_ a guitar because music instruments are very expensive. He usually \_\_\_\_\_ the guitar when he \_\_\_\_\_ a class with Mr Jones, the music teacher. Mr Jones \_\_\_\_\_ to help Sam but he \_\_\_\_\_ how. Can you \_\_\_\_\_ of ways to help Sam?

### Other ideas

Grammar auction- <https://www.teachingenglish.org.uk/article/grammar-auction>

---

**1. Subject:** English

**2. Theme (from the Curriculum)**

**Theme 3:** My macro world: our environment, village, town, country

**Language functions- Asking questions**

**3. Grade:** 6th

**4. Objectives in terms of students' outcomes:**

- Uses question words properly to make questions which are then used in real context
- The use of questions starting with '*I wonder*' questions could further facilitate the CTPS skills.

**Characteristics of CTPS to be developed :**

Deep structure, evaluating evidence.

**Proposed activity:**

- Revision of question formation
- The teacher shows interesting illustration/ picture/ photo/ or any visual of their choice and /or virtual tours to encourage students to ask questions. Sample questions are provided.
- The students themselves formulate questions for the other groups and together the class can decide on categories (animals, our world, space, human body, plants)

(It is advisable that the teacher checks what the students are working on in other subjects so as to draw parallels and have interdisciplinary approach)

**A note to teachers**

If possible the students can create quizzes in *Kahoot*. It is simple and user- friendly and once made the quiz is kept in the platform and many students can use it using their phones. It is also very good for online study as the students only need a code to start playing. Also there are many quizzes already made and free to use in all subjects.

Sample questions (taken from the Science Museum in Bristol, UK)

- scared of everything Can people live in water and if so how?
- Which is the deepest ocean and how deep is it?
- How old is the universe?
- How much water is needed to flood two continents?
- Do people who look the same have the same DNA?
- Which animals have the same emotions as humans?
- Why can't people eat liquids in space?

On this website students can type in whichever questions they have and /or try to see which other questions the others have asked

<https://wonderopolis.org/wonders>

National Geographic website has excellent resources on this topic



<https://kids.nationalgeographic.com/games/quizzes/>

## OTHER IDEAS

1. The teacher makes a quiz and gives it to the students to answer
2. The teacher has a worksheet made in **Tarsia\*** and the students match answers to questions (see picture below). The teacher creates the questions and students only add question words (suitable for SEN students or students at lower levels of language knowledge)
3. If the teacher wishes to upgrade it digitally and make the quiz more interesting they can use QR codes and hide the answers there are simple instructions on this link.

<https://www.qr-code-generator.com/>

## Where to find pictures, photos, illustrations

<https://learnenglishteens.britishcouncil.org/>

<https://learnenglishkids.britishcouncil.org/>

<https://kids.nationalgeographic.com/>

Kahoot- <https://kahoot.com/schools-u/>

\*Tarsia- <http://www.mmlsoft.com/index.php/products/tarsia>

(Kahoot quiz)

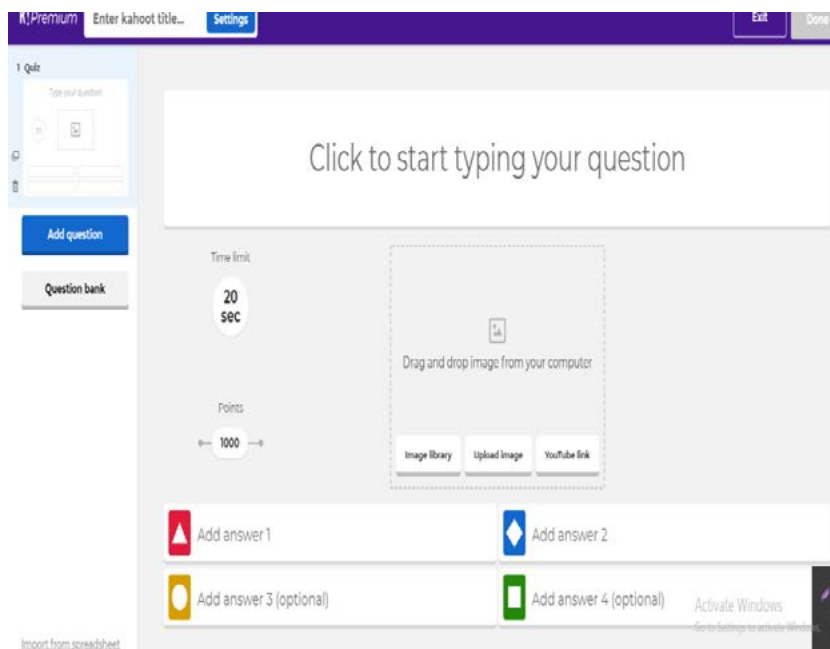

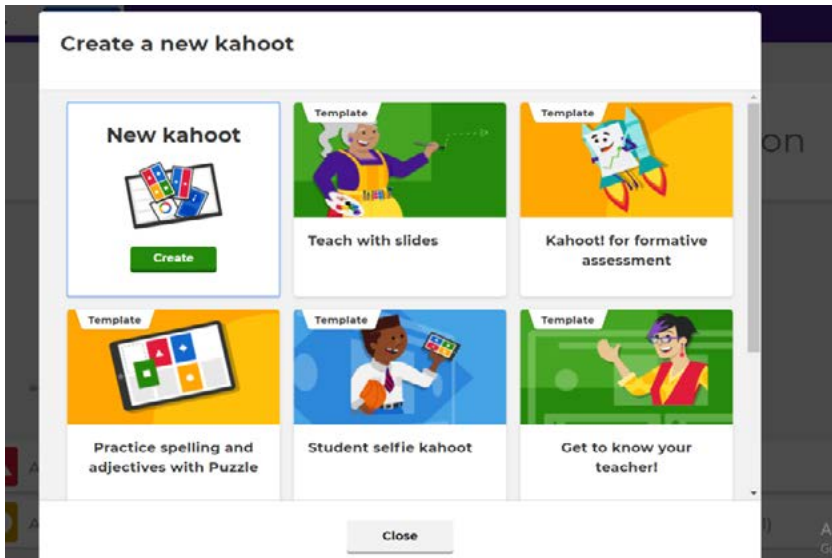

(example of what Tarsia triangle looks like- the students put it together)

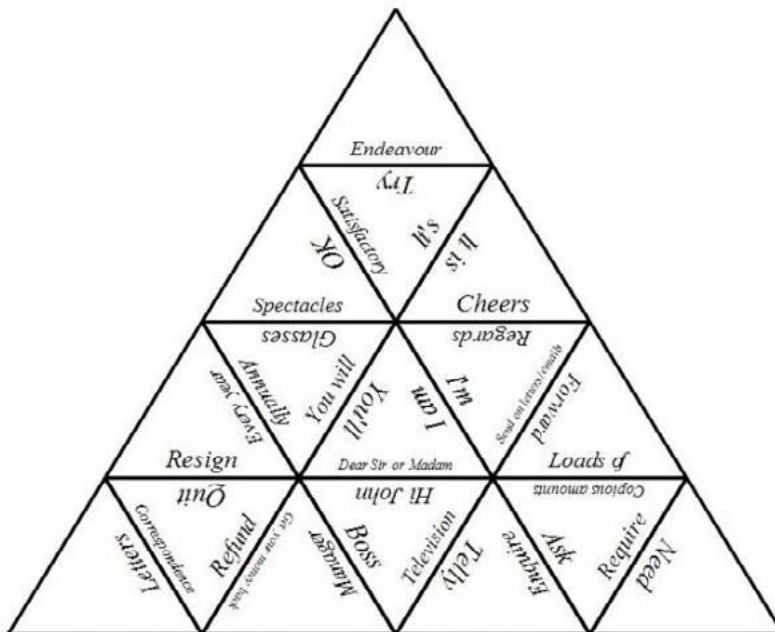

---

**1. Subject:** English

**2. Theme (from the Curriculum) Theme 1:** My micro world: myself, family, friends

### Listening

**3. Grade:** 6th

### 4. Objectives in terms of students' outcomes:

Recognises words in meaningful context, deciphers sounds, and listens for general information-gist but also specific details. Follows instructions and demonstrates understanding.

### Characteristics of the critical thinking to be developed:

Different perspectives, solving non-routine problems.

- Discussion about why children like/ dislike the school
- First listening for gist (just audio). Second listening is with video.
- After listening students take out their own bags and follow instructions to demonstrate understanding
- They give own ideas about how to organise their school bags
- Students create their own **ideal** school bag.

### OTHER IDEAS

1. Students sit back to back and describe given pictures to each other so they can't see each other's pictures.

They compare them afterwards. Teacher suggests that students include characters and thus create a story (the characters can be the students themselves or family members, teachers, friends)

2. Picture dictation (<https://www.teachingenglish.org.uk/article/drawing-dictation>)

3. Fill in the missing word of the proverb and then check if you are right (also create your own proverbs) <https://parenting.firstcry.com/articles/top-20-proverbs-for-children-with-their-meanings/>.

4. Guess the answer to the riddles and create your own.

**1. Subject:** English

**Theme** (from the Curriculum)

**Theme 2:** My macro world: community, town, country/grammatical structures

Past Simple (regular and irregular verbs) - affirmative, interrogative and negative sentences;

Question with Wh- question words (who, what, where, when, why,..) in the Past Simple Tense.

**3. Grade:** 7th

**4. Objectives in terms of students' outcomes :**

- Independently describes events in the Past Simple Tense
- Asks wh- questions in the Past Simple Tense
- Distinguishes fact from fiction/opinion (expresses personal opinion-CTPS);

**Criteria for success:**

- Connects several sentences in order to describe a past event or events;<sup>1</sup>
- Constructs (designs, creates) sentences using irregular form verbs in the Past Simple Tense
- Applies, tests, interprets and constructs/creates independent words and sentences ( the student uses words and concepts in authentic situations).

**Characteristics of CTPS to be developed:**

With this activity students solve non-routine problems and evaluate evidence.

**Proposed activity:**

**Timeline**

**Procedure:**

1. The teacher asks the students to name some famous personalities (queen Elizabeth II, Donald Trump, Ronaldo, Messi, Lady Gaga, Rihanna, etc.) and ask them what they know about them.
2. The teacher now draws a line on the board and marks today's date in the middle of the line. She/He asks several questions about the famous people students have mentioned using question words (What, when, why, how, etc). For example: *When was Donald Trump elected President?; Where did Messi score best? How did queen Elizabeth II manage to stay in power for so long?*

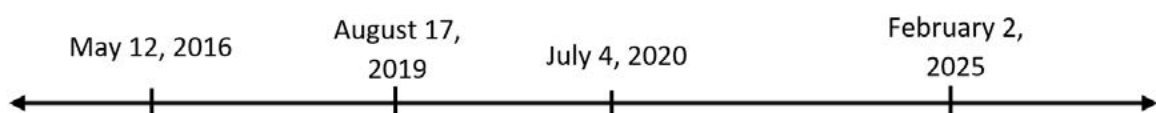

- 
3. This part of the activity is conducted with the whole class, and the answers are marked on the board, i.e. on the timeline: *He **was elected** president in 2016. He **scored** best when they **played** in Barcelona, in 2018. Queen Elizabeth II **managed** to stay in power for over 60 years because she **knew** how to organize the monarchy.*
  4. All answers are marked on the timeline, with years. Students are expected to be able to say a complete sentence.
  5. Now students work individually. They draw a timeline with 5 most important events in their life. For example: *I was born in 2007. I started/began school in 2013., etc.*
  6. Next, students work in pairs and ask each other: *When did you start/begin school? When did you finish second grade?*
  7. Afterwards, students switch roles. They also write down partner's answers, i.e. they have a short bio about their partner.
  8. Students now report about their partner, others listen.
  9. The activity can be done at class level (large group level), and the questioning phase can start with any volunteer student asking questions, e.g. : *Bojan, when did Sasho finish third grade?, etc.*
  10. At the end the students can ask the teacher similar questions in the Past Simple Tense: *Teacher, when did you finish university? Where did you live when you were a student? Where was your roommate from?, etc.*
  11. Students write down the answers as the teacher answers them.

### **Caveats and Options:**

This activity can be altered if the teacher collects students' answers from interviews, reads them out loud and students guess who that person in the class is, judging from the answers (description). This would require higher order thinking skills and evaluating evidence.

Yet, another option is to extend this activity to students' brothers and sisters and ask and answer questions about them: e.g. *If Bojan started school in 2013, when did his brother, who is 3 years younger start school?, etc.*

### **Resources:**

<https://learnenglishteens.britishcouncil.org/grammar/beginner-grammar/past-simple-irregular-verbs>

- *Grammar Games* by Mario Rinvolucri, CUP, 2003
- *The Grammar Book*, by Marianne Celce-Murcia, second edition, Heinle & Heinle, 1999
- *Steps to Success (A Starter Pack for Newly Qualified Teachers)*, British Council, 2007
- *New Ways in Teaching Grammar*, by Martha C. Pennington, 1995

---

**Recommendations:**

This grammar activity is especially useful because it incorporates elements from the personal life of students (**personalization**). Students are always ready and open to learn when they or their loved ones are at stake.

---

**1. Subject:** English

**2. Theme** (from the Curriculum) **1:2 My macro world: I, family, friends**

**3. Grade:** 7th

**4. Objectives in terms of students' outcomes:**

- talks about family, friends, interests and free time using simple phrases, expressions and sentences;
- differentiates facts from opinion (CTPS in order to express personal opinion).

**Criteria for success:**

- Compares and analyses two things using adequate forms for comparative and superlative of adjectives (comparing two or more individuals/objects/places, etc):3

**Characteristics of CTPS to be developed:**

Through this activity the students shall practice the techniques of different perspectives and shall be solving non-routine problems through analysing of personal characteristics of various profiles of people (teacher, parent) and their comparison, i.e. explaining and justifying as to why a certain personality feature suits a certain profile/role.

**Proposed activity:**

1. The students first revise the adjectives they have learned before (10 adjectives to describe personal characteristics, such as kind, fair, intelligent, honest, etc.).
2. The teacher writes the adjectives on the board.
3. The teacher asks the students to choose 8 characteristics which are important for a parent (or teacher).
4. Every student individually compiles his/her list of 8 adjectives by priority.
5. Students now work in groups and compare their individual lists of adjectives and make one new list.
6. Each group writes their adjectives on the board. They explain and justify their choices.
7. A representative from each group presents in front of the class on the four most important characteristics each teacher or parent should possess, using sentences like: A parent should be patient and understanding with the children. / A teacher should be encouraging/supportive with students, etc.
8. As they present the teacher can make notes on mistakes and provide feedback as necessary.

**Resources:**

- <http://www.teachingenglish.org.uk/think/methodology.shtml>
- *Speaking by Martin Bugate, Oxford University Press, 2007*

- 
- *Speaking Solutions (Interaction, Presentation, Listening, and Pronunciation)* by Candice Matthews, Prentice Hall Regents, 1998
  - *Steps to Success (A Starter Pack for Newly Qualified Teachers)*, British Council, 2007

### **Recommendations:**

This activity supports fluency in speaking, which is very important, even more important in communication than accuracy. Through the activity students are given time and space to practice their speaking competence in English.

In this activity the so called Pyramid discussion is used, i.e. starting working from individual, pair, group and finally whole class.

This activity is also very good because it preserves the four basic things which help when creating good speaking activities:

- It is well planned
- A need for communication has been created.
- Whenever possible the task is linked to the personal level (personalization).
- The students receive quality feedback.

### **Comment:**

The objective of this activity is for students **to prioritize** and **to select** personal qualities (characteristics or features) that will truly help them stay motivated to speak. Moreover, they will have the opportunity to work individually, in pairs and in groups.

At the end it is important to give quality feedback. Students are told the good things, as well as areas of improvement.

Some students should receive individual feedback. Providing good feedback is important because students will know that you are listening to them as they talk.

### **Caveats and options:**

this activity can be made more demanding if the teacher asks students now to project themselves as teachers/parents and say what they would be like then with children: e.g. *If I were a parent I would be more patient with my child. Or: If I were a teacher I would never be rude with my students.*

Stepping into another person's shoes always gives us a new perspective on things.



---

**1. Subject:** English

**2. Theme** (from the Curriculum) **Theme 1: My macro world: I, family and friends/ language functions**

**3. Grade:** 7th

**4. Objectives in terms of students' outcomes:**

- Speaks about interests<sup>4</sup>
- Expresses personal opinion

**Criteria for success:**

Constructs sentences using already acquired and new phrases in order to express personal opinion.

**Characteristics of CTPS to be developed:**

Through this activity students shall be able to implement techniques of viewing things from different perspectives in order to analyse content from deep structure (through analyses of the TV Guide, explaining why some programs and shows are good, why and in which cases TV watching is beneficial or bad, the positive and negative impact of television on society, etc.).

**Proposed activity:**

Television networks and programs are created to suit different segments of a culture and to various populations. Some networks suit people who are interested in sport, while others are quite good in news reporting. Some programs suit female audience more, while others suit the male audiences. Some programs are for children, while others are more suitable for adults.

The procedure for the activity is as follows:

**TV Time**

1. The teacher makes copies of the TV Guide for one day.
2. The teacher asks the students for their opinion about television.

Do you watch a lot of TV?

When do you watch TV?

What kind of programs/shows do you watch?, etc.

3. Another way of eliciting students' opinion regarding TV watching is giving them a handout with the following prompts, which students complete individually, for example:

**Appendix A:**

Student Activity Sheet

*Directions:* Answer the following questions and be prepared to discuss them in class.

1. My favorite television program in my culture is:

2. I like this program because:
3. The best thing about television is:
4. The worst thing about television is:
5. Many people own televisions because:
6. Some programs are not appropriate for young children because:
7. The positive effects that television has on society are:
8. The negative effects that television has on society are:

## Appendix B:

Sample television Grid here....

<https://advertise.stuff.co.nz/wp-content/uploads/2018/01/The-TV-Guide-Media-Kit-2018-2.pdf>

| The TV GUIDE       |              | ADVERTISING DATES 2018 |                  |                   |                          |
|--------------------|--------------|------------------------|------------------|-------------------|--------------------------|
| PROGRAMME COVERAGE | ON SALE DATE | CANCELLATION           | BOOKING DEADLINE | MATERIAL DEADLINE | INSERT DELIVERY DEADLINE |
| 7 Apr - 13 Apr     | 29 Mar       | 9 Mar                  | 14 Mar           | 19 Mar            | 20 Mar                   |
| 14 Apr - 20 Apr    | 5 Apr        | 16 Mar                 | 21 Mar           | 26 Mar            | 27 Mar                   |
| 21 Apr - 27 Apr    | 12 Apr       | 23 Mar                 | 28 Mar           | 2 Apr             | 3 Apr                    |
| 28 Apr - 4 May     | 19 Apr       | 30 Mar                 | 4 Apr            | 9 Apr             | 10 Apr                   |
| 5 May - 11 May     | 26 Apr       | 6 Apr                  | 11 Apr           | 13 Apr            | 17 Apr                   |
| 12 May - 18 May    | 3 May        | 13 Apr                 | 18 Apr           | 23 Apr            | 24 Apr                   |
| 19 May - 25 May    | 10 May       | 20 Apr                 | 25 Apr           | 30 Apr            | 1 May                    |
| 26 May - 1 Jun     | 17 May       | 27 Apr                 | 2 May            | 7 May             | 8 May                    |
| 2 Jun - 8 Jun      | 24 May       | 4 May                  | 9 May            | 14 May            | 15 May                   |
| 9 Jun - 15 Jun     | 31 May       | 11 May                 | 16 May           | 21 May            | 22 May                   |

**stuff**

1. The teacher divides students into groups. Distributes the TV Guide to the groups.
2. Students in groups analyse the TV Guide and choose 4 programs to watch.
3. Students then analyse the titles and the descriptions of shows in the Guide.
4. Teacher asks students to write a description of a TV viewer who watches these shows, which description is based on the title of the show and the brief description. Teacher can ask: *What is the gender and the age of the viewers? Which character features do they have? What is their education and their profession?*
5. The teacher summarizes the answers by having a student write them down on the board.
6. The teacher asks groups: *What can be discovered about a culture through the TV shows that culture mostly watches?*
7. Group findings are put on the board and compared by using *I think, I believe, I am sure*, etc.

## Resources:

<https://www.espressoenglish.net/15-english-vocabulary-words-with-multiple-meanings/>

- 
- Steps to Success (A Starter Pack for Newly Qualified Teachers), British Council, 2007
  - Creative Classroom Activities by Thomas Kral, United States Information Agency, Washington DC , 1994
  - Strategic Interaction by Robert J. Di Pietro, Cambridge University Press, 1994

**Recommendations:**

In this activity students engage in deeper thinking and analysing because they are asked to project and guess the potential TV viewer for a certain program. That requires not only student's ability to visualize, anticipate, analyse, apply and synthesize, but also evaluate, make a decision and provide a good rationale for it.

e.g.

- I think reality shows are for people who work in banks because their jobs are boring.
- I am sure that most people who watch soap operas are females, like housewives or women who have jobs, because women and girls are more emotional.

---

**1. Subject:** English

**2. Theme** (from the Curriculum) **1:5 My macro world: I, family, friends**

**3. Grade:** 7th

**4. Objectives in terms of students' outcomes:**

Writes short simple **story** and/or **describes an event from everyday life**<sup>6</sup>;

- Distinguishes facts from opinions (CTPS- in order to express personal opinion);
- Assesses, re-writes, compares and analyses two things (persons, objects, etc.)
- *What do you think?* (gives opinion on a certain topic);
- Writes a simple essay/paragraph on the topic of personal interest (creative writing).

**Criteria for success:**

- Writes about everyday events in his/her surroundings.<sup>7</sup>
- Constructs sentences using the already acquired phrases in order to express personal opinion.
- Writes a very short and simple essay/paragraph of her/his interest (creative writing).

**Characteristics of CTPS to be developed:**

With this activity the students shall be using/implementing the CTPS technique of different perspectives. More precisely, they are asked to step into another person's shoes, i.e. from the point of Maura, and then from the other person's perspective and how they would express themselves regarding the clothes and shoe size in the first person singular.

**Proposed activity:**

Guided writing can be given as a draft/scheme for a structural skeleton for the students to create a parallel paragraph using new information, and to create their own original written text afterwards (creative writing).

1. As a prompt the teacher gives students the following information.

Sheila and Maura are sisters. They would like to wear each other's clothes, but they can't. They wear different sizes. Look at their sizes:

|             | Sheila | Maura |
|-------------|--------|-------|
| Dress size  | 10     | 14    |
| Shoe size   | 7      | 8     |
| Blouse size | 34     | 38    |
| Glove size  | 7      | 7     |
| Belt size   | 26     | 28    |

2. Students read the paragraph Sheila has written:

*(1) My dresses are too small for Maura to wear. (2) My shoes are not big enough for her, either. (3) My blouses are also too small for her to wear. (4) However, I wear the same size gloves as she does. (5) I like to wear belts, but, unfortunately, Maura's belts are too large for me.*

3. Students re-write the paragraph from Maura's point of view and fill in the gaps:

(1) My dresses are \_\_\_\_\_ Sheila \_\_\_\_\_ wear. (2) My shoes are too \_\_\_\_\_ her, too. (3) My blouses are also \_\_\_\_\_ her \_\_\_\_\_ wear. (4) However, I wear \_\_\_\_\_ gloves \_\_\_\_\_ she does. (5) I like to wear belts, but, unfortunately, Sheila's belts are not \_\_\_\_\_ me.

4. This activity can be extended so that students now look at Sheila's paragraph and are asked to write a similar paragraph about Winston and Anthony.

5. Students re-write information from Winston's point of view.

6. Students use the provided information about Winston and Anthony.

|              | Winston | Anthony |
|--------------|---------|---------|
| Coat size    | 36      | 38      |
| Trouser size | 30      | 32      |
| Shirt size   | 15      | 15½     |
| Shoe size    | 10      | 10      |
| Hat size     | 7       | 7½      |

7. This is the prompt:

My coats are too small for Anthony to wear.

8. In the next stage students are asked to write/create their own paragraph of 5 sentences where they compare and contrast 2 classmates. They have to pay attention to all language elements in order to produce a correct written text, for example:

*Biljana's cardigan is too small for Elena to wear. Her dresses are too small, too. etc.*

*Biljana is the tiniest girl in the class. (personalization)*

9. They put up their work on the classroom walls and vote for the best writing based on 2 criteria they agree upon (e.g. mechanics and accurate use of comparison of adjectives).

---

**Resources:**

<http://www.teachingenglish.org.uk/think/methodology.shtml>

- *Writing by Tricia Hedge, Oxford University Press, 1992*
- *Techniques in Teaching Writing by Ann Raimes, Oxford American English, OUP, 1999*
- *Write On (Children Writing in ESL), Prentice Hall Regents, Englewood Cliffs, NJ, 1995*
- *Writing by Christopher Tribble, Oxford University Press, 1996*
- *Strategies and Structures (A Basic Writing Guide) by Mary S. Spangler and Rita R. Werner, Holt, Rinehart and Winston, Inc., 1996*
- *If You're trying to Teach Kids How to Write... by Marjorie Frank, Incentive Publications, Inc., Nashville, Tennessee*

**Recommendations:**

With this activity the controlled or guided writing tool is encouraged which provides students to the semi-controlled writing and mastering of the writing skill of individual words, as well as the possibility to focus on one to two things at a time.

Controlled or guided writing is easier for grading for the teachers, and better for the students at this language level. However, next phase would be creative writing where students are capable of providing a written text which is linked with their context, or is relevant for them. With this activity students foster and develop empathy and higher order thinking skills.

---

**1. Subject:** English

**Theme** (from the Curriculum)

**My micro world:** town, city, country

**Language functions:** Expressing opinions

**3. Grade:** 8th

**4. Objectives in terms of students' outcomes:**

To actively engage in discussions on rather sensitive topics and use learned expressions to defend an opinion sensibly and in relevant cultural context.

Characteristics of the critical thinking to be developed

**Different perspectives.**

- The teacher writes down the expressions
- (I agree, I am not sure, I understand what you mean/ I see your point but, I beg to differ, I am sorry to say but, I completely agree, I am not sure if I understood correctly (but))
- The teacher encourages students to list other expressions or gives them dialogues so they can find them themselves
- The teachers writes statements that are can provoke different opinions

**Possible questions/ Statements:**

Is being scared of nothing worse than being scared of everything?

Children should ALWAYS listen to parents.

All students should have daily chores.

Every home should have a pet.

Children should not be allowed to drink Coca Cola.

All students should be required to volunteer in the community.

Corporal punishment should be allowed in schools.

The internet should be banned from schools.

- The students take a place in class from left (*I completely agree* to the right- *I strongly disagree* and there are ones who would be in the middle). They then initiate discussion and find arguments based on facts and then try to defend them.

## MODIFICATIONS AND OTHER IDEAS

### 1. Use of pictures to initiate discussion



(source: google images/ pageants/usa)

### And a discussion using the Modal verb:

#### Should

1. Richard finds an expensive looking ring in the school hallway one day. It has no name on it, and it's not near anyone's locker.  
*Should he:* **A)** Give it to lost and found **B)** Ask if it belongs to anyone there **C)** Keep it and not say anything
2. Judy's friend is stressed about an upcoming test. Judy already took the test and got 100%, so she knows all the answers already.  
*Should she:* **A)** Just give the answers to her friend **B)** Use her knowledge to coach her friend **C)** Not get involved at all
3. Coach Nelson has caught two of his star basketball players vandalizing school property. The rule is that they must be suspended. If that happens their team loses the upcoming semi-finals. If the coach keeps quiet they'll surely win, but he could lose his job.  
*Should the coach:* **A)** Suspend the two players and obey the rules **B)** Pretend he never saw them
4. Nick overhears two students bragging about having posted some inappropriate images of a female student online for a joke.  
*Should he:* **A)** Mind his own business **B)** Report the incident to the school principal **C)** Confront the boys and defend the student
5. You witness a bank robbery, and follow the perpetrator down an alleyway. He stops at an orphanage and gives them all the money.  
*Would you:* **A)** Report the man to police since he committed a crime **B)** Leave him alone because you saw him do a good deed
6. A friend tells you that he/she has been receiving anonymous bullying messages online. You suspect that certain people are guilty.  
*Would you:* **A)** Tell your friend just to ignore them **B)** Encourage them to report the abuse **C)** Risk confronting the ones you suspect

 global digital ...

#### Source:

Critical Thinking Puzzles available for free (<https://www.schrockguide.net/uploads/3/9/2/2/392267/critical-thinking-workbook.pdf>)



---

**1. Subject:** English

**Theme** (from the Curriculum)

**Theme 2:** My micro world: town, city, country

**Reading**

**3. Grade:** 8th

**4. Objectives in terms of students' outcomes:**

- To actively engage in sensitive topics discussion and practise empathy and understanding.
- To see the value of inclusiveness, anti-discrimination, to understand that some people are different and learn to accept it and understand it.
- To understand why bullying shouldn't exist and also learn how to recognize and fight stereotypes.

**Characteristics of the critical thinking to be developed:**

Different perspectives, non-routine problems, and evaluating evidence.

**Proposed activity:**

- The students are shown a picture (the Book 'Wonder' by R. J. Palacio\*)



- The T asks if they have heard about the book or seen the film

She also writes the word 'Ordinary' on the board

(Trailer here to be played at a later stage- <https://www.youtube.com/watch?v=Ob7fPOzbmzE>)

- Students brainstorm ideas on what the book might be about in groups and then share.
- Students get a text to read (an excerpt from the book- Appendix 1). Each group gets one /two paragraphs of the text and they read it quietly and then in their group. They each work on it and try to present their part the best they can. They can use technique 'sculpture' (frozen image scene), illustrate, pantomime, sing or read (dramatically).
- T helps, supports and clarifies if there are unknown words/ parts.

---

## Formulating questions:

**I am Augie**

**How do I feel?**

**Why do I feel like that?**

**What can I do?**

**What can others do?**

**How do I react?**

- Students write their own dialogues and they practise them. While doing so they try to find solution to the problems Augie is facing and address bullying
- Students create posters on kindness as opposed to bullying (see samples below)

If there are opportunities for using digital tools here is an excellent application <https://www.canva.com/design/DAD3TDgikFg/N6TTorLI2qlhwHKoW1gCEg/edit?category=tACFat6uXco>

Or write a text entitled 'I am a wonder because' following the sample/ model in Attachment 2

Reflection (Optional)

- What did you like/dislike in class and why?
- How do our actions and behaviour influence others and why is that important? Is it important?

BOOK: Wonder, R.J Palacio

Published : Alfred A.Knopf , 14. 02.2012

ISBN: 0375869026

(<https://www.amazon.com/Wonder-R-J-Palacio/dp/0375869026> )

## Attachment 1

### Ordinary

I know I'm not an ordinary ten-year-old kid. I mean, sure, I do ordinary things. I eat ice cream. I ride my bike. I play ball. I have an Xbox. Stuff like that makes me ordinary. I guess. And I feel ordinary. Inside. But I know ordinary kids don't make other ordinary kids run away screaming in playgrounds. I know ordinary kids don't get stared at wherever they go. If I found a magic lamp and I could have one wish, I would wish that I had a normal face that no one ever noticed at all. I would wish that I could walk down the street without people seeing me and then doing that look-away thing. Here's what I think: the only reason I'm not ordinary is that no one else sees me that way. But I'm kind of used to how I look by now. I know how to pretend

I don't see the faces people make. We've all gotten pretty good at that sort of thing: me, Mom and Dad, Via. Actually, I take that back: Via's not so good at it. She can get really annoyed when people do something rude. Like, for instance, one time in the playground some older kids made some noises. I don't even know what the noises were exactly because I didn't hear them myself, but Via heard and she just started yelling at the kids. That's the way she is. I'm not that way.

Via doesn't see me as ordinary. She says she does, but if I were ordinary, she wouldn't feel like she needs to protect me as much. And Mom and Dad don't see me as ordinary, either. They see me as extraordinary. I think the only person in the world who realizes how ordinary I am is me. My name is August, by the way. I won't describe what I look like. Whatever you're thinking, it's probably much worse.

Attachment 2

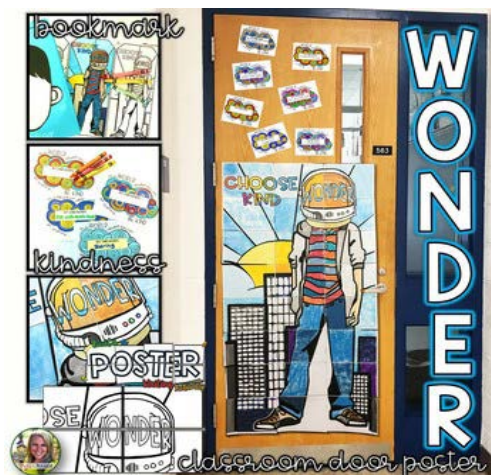
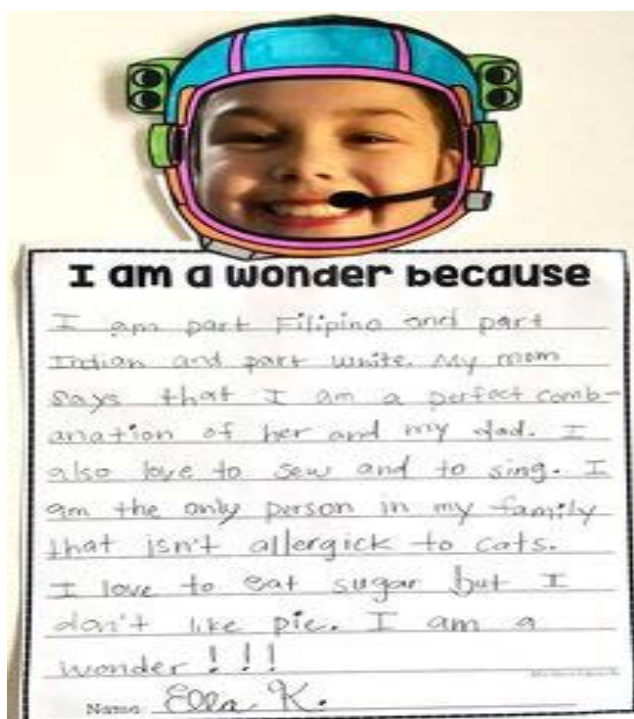

---

**1. Subject:** English

**2. Theme 2** (from the Curriculum): **My micro world: town, city, country Vocabulary**

**3. Grade:** 8th

**4. Objectives in terms of students' outcomes:**

- The students use the vocabulary to present, support, evaluate and defend arguments in real and personalised context
- Create lists of characteristics for daily routine of an “ideal” (for the student) job
- Develop empathy, respect and understanding and create own scenarios putting their knowledge in practice.

**Characteristics of the critical thinking to be developed:**

Different perspectives, non-routine problems, and evaluating evidence.

**Proposed activity:**

- In pairs students list known professions. In groups they compare and add to the lists;
- The teacher helps where needed;
- Teacher instructs that professions be ranked from most to least important (say from 1 to 15);
- The students agree on the criteria used when ranking, the criterion is known to them but they don't share it with others;
- The lists are written on a flip-chart and displayed. Other groups try to guess the criterion used;
- The chosen top professions are announced and students explain their choices;
- One group can defend the best ranked one and the least favourite profession;
- The teacher gives this idea and students work in groups to think of answers;  
a) What if this profession no longer exists? (a teacher, a doctor, a baker)  
b) Whose working day is more/ the most difficult and why?
- Students individually chose which profession is their favourite and write down the explanation.

**Other ideas that include CTPS:**

1. The teacher displays pictures (Attachment 1) and students add their own suggestions
  2. Brainstorming as to whether and why these jobs exist
  3. Ranking from most usual to most unusual
  4. In groups job descriptions and characteristics of the jobs are given
- Homework ideas '**A day in life of a'** .... (Students can choose a profession or invent their own).

---

## Recommendation

The teacher can adapt the activities according to their students' needs- add or disregard certain steps. It is a good idea to give the students a model for writing so they have something as a starting point (see the model below)

## Pictures:



(source: google images free)

## Additional resources

A day in life of an astronaut..... <https://www.bbc.com/news/science-environment-35061471>

Assumption of gender roles- <https://www.youtube.com/watch?v=G3Aweo-74kY>

---

## Attachment



Panchal Tanmay, Automotive freak, Stunt-riding professional, Adrenaline-junkie  
Answered Sep 13, 2018



Thanks for A2A,

I am no stunt double but have been a part of community and stunt-rider for quite long time now.

Well, for starters personally no day is boring. Maybe it is because of the adrenaline or maybe it is because every single day you put your a\*\* on the line and perform at the best of your abilities and push them further.

As a rider we crash a lot, like a lot lot, no crash is the same but with each crash we analyse - we check - we improvise on the possibilities and become a better - more refined versions of ourselves.

And not just the job but the parts of it are equally exciting. Most riders can work on their machines, they are very technical people - thus as you progress, not only you become more skilled and dauntless version of yourself but you also meet some amazing people who can do some sick things. To lots of people, that is actually the best part of the job.



---

**1. Subject:** English

**2. Theme** (from the Curriculum)

**Theme 2:** My macro world: village, town, country

**Writing**

**3. Grade:** 8th

**4. Objectives in terms of students' outcomes:**

- Develops critical skills in creative writing
- Develops empathy and solidarity

**Characteristics of the critical thinking to be developed:**

Different perspectives, solving non-routine problem solving.

**Suggested activity:**

- Students choose what they will base their writing on
- (Drawing, animation, video). The teacher can use the illustrations given in attachment.
- Teacher writes ideas on the board and helps with vocabulary, grammar and translation when necessary
- The teacher offers samples and model texts (scaffolding)
- The students in a group try to create a story and present it afterwards
- The others evaluate based on criteria decided by all the students in advance
- Students can create **Digital Stories** with Story Bird and Story Jumper apps

**Other ideas**

1. Combining two stories (Cinderella and Goldilocks for instance)
2. Writing a prologue (what happens before the story unfolds)
3. Creating a timeline



Suggestions for videos, photos and illustrations

The notebook- <https://www.youtube.com/watch?v=1N7PP3yf6no>

Love story- <https://www.youtube.com/watch?v=rHBQqjVAXAs>

I forgot my phone- <https://www.youtube.com/watch?v=OINa46HeWg8>

Something else- <https://www.youtube.com/watch?v=DSp9j3yDKKQ>

You are one in 7 billion people- <https://www.youtube.com/watch?v=sc4HxPxNrZ0>

Thought provoking photos- <https://www.nytimes.com/slideshow/2016/08/16/learning/images-from-four-years-of-whats-going-on-in-this-picture/s/VTS04-29-13LN.html>

### Resources for finding stories- storyline online

Useful additional resources- <https://www.britishcouncil.org/voices-magazine/how-english-language-teachers-use-pictures-class>

Websites with plentiful useful resources:

[www.filmclub.org](http://www.filmclub.org)

[www.filmeducation.org](http://www.filmeducation.org)

Tools for creating stories

<https://www.storyjumper.com/sjeditor/edit/80479515/5e763b179ff8f> (possibility for recording VOICES)

( <https://www.youtube.com/watch?v=MpSu17pzVsw> )

<https://storybird.com/>



---

## MODEL TEXT (could be shortened, modified and redone as needed)

There was one little girl (not that little bit not big either) whose heart was as soft as a feather. She felt so much because she was very sympathetic and recognised when someone suffered. She couldn't stand it and her heart hurt and she cried.

She was kind and nice and polite and took it for granted that everyone was the same.

In reality it was not the case. In the school she went to there were children who were very nice but many weren't that nice really.

She couldn't understand why some children were so mean. She kept asking her mum why children are so mean and why is it so difficult for them to be nice. Her mum just said that she wished she had the answer to that and added that she also wished that everyone was nice.

This didn't help the little girl that much.

She always heard children saying mean things about some other children. Then they started saying bad things to her. They started calling her names. She never did anything to deserve that. Her little gentle heart was bleeding and she cried and cried. Even though she didn't want to she remembered all these words.

Feeling terribly upset and sad she would write them on a slip of paper and would bury them in a hole in a ground at the back of her house. She cried some more and tried to say goodbye to these words.

Then some children started pushing her around. She would write the names of these kids and what they did and would bury the paper slips deep in the ground. She noticed that on that spot the flowers died, the grass dried and the soil cracked. As did her soul.

\*\*\*

One day a teacher heard what the children said to her. When in class she announced a competition. She named it 'Collecting words of kindness'. She said that children need to write nice words that someone said to them and to add the name of the person who did that. Those who would say the kindest and the nicest words would be the prize winner. Many children were confused as they only ever knew how to say and hear nasty and mean words.

The little girl knew a lot about collecting so she tried to catch every single word that she thought was nice and kind. And also she tried to think of nice words to say and made up some new ones. That made her very happy and proud. Her words were very creative and filled with love.

She went to that spot in her back yard where she put all the mean words and started writing down the nice ones and putting them in there. In some times she noticed that the grass got green again, the flowers started growing back again and the soil started healing. As did her own heart.

---

**1.Subject:** English

**2. Theme** (from the Curriculum)

**Theme 4:** One society for all Listening

**3.Grade:** 8th

**4. Objectives in terms of students' outcomes:**

**The student**

- Recognises key words when listening
- Listens for understanding general idea and details
- Understands the idea, the context of the song (or the text, play, dialogue)
- Writes a short texts/ rhyme/ chant/ song lyrics based on the theme of the original song that they listen to
- Gives ideas for the accompanying music video.

Characteristics of the critical thinking to be developed:

Different perspectives, non- routine problems.

**Suggested activities:**

- The students list ideas about what happiness is for them, how they see/ experience it
- Students exchange ideas
- Students listen to the song 'Happier' of Marshmello ft. Bastille
- (<https://www.youtube.com/watch?v=m7Bc3pLyij0>) to get a general idea
- Students get a gap fill with the song's lyrics (Appendix 1)
- They listen twice and then compare ideas with a friend
- They compare the song to the original
- Discussion about the meaning of the lyrics, clarification, learning new words and phrases
- In groups the students write a scenario for a music video to accompany the song (some students will have seen the video but even so they need to be encouraged to think of something new and original)
- Students can record their own song (with a choreography) and this can be done as an extra-curricular activity

**Extra practice:**

If students want to practice the song or listen and work with many more songs karaoke style but also improve their listening and writing skills they can do it here ((they can choose the level they want- from beginner to advanced)

<https://lyricstraining.com/>

<https://lyricstraining.com/play/marshmello-bastille/happier/HFPTX6wZ4F?fbclid=IwAR1g-ORGjLqDdvGiCSVpeZ0RJ0qSPwUoiJsSUKxZ6YYkAx6sJaijqbn2uYM>

---

## Appendix 1

### 'Happier'

(Marshmello, Bastille)

Lately, \_\_\_\_\_ I've \_\_\_\_\_

I want you to be happier, I want you to be happier

When the morning comes

When we see what \_\_\_\_\_

In the cold light of day we're a flame in the wind

Not the fire that we've begun

Every argument, every word \_\_\_\_\_

'Cause with the all that has happened

I think that we both know the way that this story ends

Then only for a minute

\_\_\_\_\_

'Cause this just don't feel right to me

I wanna raise your spirits

I want to \_\_\_\_\_

Know that means I'll have to leave

Know \_\_\_\_\_

Lately, I've been, I've been thinking

I want you to be happier, I want you to be happier

When the evening falls

And I'm left there with my thoughts

And the image of you being with someone else...

### Other ideas

- I. Listening to dialogues

### Sources:

Short dialogues on different topics:

<https://www.teachingenglish.org.uk/dialogues>

### Topics suitable for teens:

<https://learnenglishteens.britishcouncil.org/skills/listening/elementary-a2-listening/stop-wasting-time>

<https://learnenglishteens.britishcouncil.org/skills/listening/elementary-a2-listening/shopping-clothes>

---

### **Suggestion for an activity:**

1. After the first listening students note down the main idea
2. After the second, they list the few most important things that have been said
3. In pairs they compare and add information
  - They can continue the dialogue adding sentences of their choice (or adding lines wherever they can do so) and then do a role play
  - Write their own lines to a dialogue that differs from the original (the teacher can make modifications) and role play them

### **For example in the first dialogue given above (in a language café)**

- How different would the dialogue be if the boy is homeless
- If the girl can hardly speak any English
- If someone joins in the conversation
- If one of them (or both of them) is dissatisfied with the course they are attending

### **Activities with stories**

#### **The students can:**

- Listen to the beginning of a story or watch a video that is stopped at a certain point and after that the students continue it. After they have done so they watch / read the original and compare their predictions to the original versions;
- Put the story in order (paper slips) or digitally (using different apps or even in word document)
- Listen to a recipe (draw or write) the ingredients you hear and then use those ingredients to make an own recipe (Listening and writing skills practice) <https://www.youtube.com/watch?v=iS-eEv3uATU>
- Listen to a song/poem and decide which feelings and emotions it stirs in you and explain why ([https://www.pinterest.ca/tracy\\_mckinley/funny-poems-for-kids/](https://www.pinterest.ca/tracy_mckinley/funny-poems-for-kids/))
- Listen to a story told from people from different parts of the world and put them on a map but write down only what you think is true or change and modify it (Appendix 2).
- Listen and watch to check afterwards (the information is in the suggested resources).

### **Appendix 2**

Jone lives in Africa. Everyone in Africa is very poor and uneducated. She lives in a cottage and helps his mum with the chores because he doesn't go to school. None of her friends does. She likes playing with her friends, dancing and making jewelry.

Hans lives in Germany in a province called Bavaria. He is 13 and he is the only child as are most children in Germany. He goes to school every day and he also has many other after school activities. All German school children do. Everyone plays an instrument and goes swimming after school. He is always busy studying and he is well organised. All Germans are well organised and are always on time.

Billie lives in Minnesota, USA. She goes to Minnesota State High School League. She has decorated her locker nicely because she is very artistic. She, as everyone else in the States, loves sport and likes her school. She plays volleyball after school and hangs out with her friends in the mall after school. She is always buying new things because she

---

loves clothes. She is not a cheerleader but she would like to be, just like all girls in her school.

Video (British and American teenagers) <https://www.youtube.com/watch?v=aCC9v--zI1A>

Facts about Africa (<https://blog.nationalgeographic.org/2013/10/31/getting-to-know-africa-interestingfacts/>)

Life of Digital teenager <https://learnenglishteens.britishcouncil.org/ar/study-break/video-zone/day-digital-life-teenager>

Germany stereotypes- <https://www.fluentu.com/blog/german/german-stereotypes/>

Boarding schools UK- <https://learnenglishteens.britishcouncil.org/ar/uk-now/video-uk/boarding-schools-uk-friendship>

Famous singer Billie Eilish on school- <https://www.cheatsheet.com/entertainment/billie-eilish-brother-homeschooled.html/>

---

**1. Subject:** English

**2. Theme** (from the Curriculum)

**Theme 3:** Our education, our future/vocabulary

**3. Grade:** 9th

**4. Objectives in terms of students' outcomes:**

- solves problems, expresses personal opinion (CTPS);
- offers plausible solutions.

**Criteria for success:**

1. distinguishes facts from opinion in a conversation/discussion.
2. Elaborates on a conclusion based on read/heard information.
3. Expresses personal attitude using “that” in a sentence and compares others’ attitudes and opinions
4. constructs sentences to express necessity, rule or obligation and incorporates them in a logical sequence;
5. Presents ideas and arguments in order to support personal standing/opinion.

**Characteristics of the critical thinking to be developed:**

With this activity the students will be implementing the CRPS technique of problem solving.

**Proposed activity:**

The activity consists of the teacher describing a current and widespread problem. The students need to find the best solution to the problem and explain/elaborate why their decision is the best.

**Problem:**

Due to the outbreak and fast spreading of the coronavirus all hospitality facilities are closed, restaurants, coffee bars, schools, public events cancelled. Thousands of students are forced to stay home, and there are another three months till the end of the school year.

You are members of your government. Propose solutions of how should the lost school classes be compensated for so that students will be able to receive the knowledge they need in accord with the school curricula, and also for the students to be able to receive a certificate for a completed school year?

1. The teacher divides the students in groups of 3-4. They have 20 minutes for this part of the activity.
2. On the board the teacher writes through a brainstorm a few key words connected with the topic of education, technology.<sup>8</sup> E.g. grade; high school; History; homework; languages; lesson; library; liquid; Mathematics (Maths); Music; project; Social Sciences;

---

<sup>8</sup> Curriculum, 9th grade, 2019

---

term; test; textbook; timetable; bitcoin; blog (blogger); chat box; download; email; headphones; internet; laptop; messaging; monitor; screen; smartphone; software; speakers; text message; viral.

3. The students work in groups, finding and agreeing on the best solution and write down the solution on the flip-chart. They put up the flip chart on the wall. They are prepared to elaborate on the solution as the way out of the crisis with supporting evidence.
4. One person from the group presents the solution, others help as necessary.
5. The teacher writes down the proposed solutions on the board or screen-LCD.
6. At the end students vote for the best solution based on viability and practicality.

**Resources:**

<https://www.espressoenglish.net/15-english-vocabulary-words-with-multiple-meanings/>

<https://www.coronavirus.gov/>

New Ways in Teaching Vocabulary (TESOL Series), Innovative Classroom Techniques by Jack Richards, Series Editor, 1994

Recipes for Tired Teachers, Addison-Wesley Publishing Company, Inc., edited by Christopher Sion

Getting a Fix on Vocabulary, by Raymond C. Clark & Janie L. Duncan, Brattleboro, Vermont, USA

**Recommendations:**

With this activity students will have ample opportunities to practice key vocabulary items linked with the topic of education and technology. They will work on a real-life problem which is relevant for them. Due to that they will not only be willing to participate, but also to provide the optimal solutions to the real problem.

---

**1. Subject:** English

**2. Theme 4:** One society for all / Intercultural content and media literacy

**3. Grade:** 9th

**4. Objectives in terms of students' outcomes**

- develops intercultural competences with an emphasis on understanding and practising multiculturalism (in accord with the *Framework of Reference for democratic culture*) and plurilingualism (in accord with the *CEFRL*);
- constructs, researches, solves problems in order to express personal opinion (CTPS).

**Criteria for success:**

- understanding and interpreting concepts;
- developing a positive attitude towards gender equality and equity
- understanding the role of language and culture in communication, respecting plurilingualism, intercultural communication and multicultural identities.

**Intercultural content and media literacy:**

- Overcoming biases and developing tolerance towards diversity;
- Awareness raising regarding social justice;
- Understanding and accepting different cultural context;
- Anticipating, guessing, interpreting and analysing customs, habits, etc. from own and other cultures;
- Comparing, making conclusions.

**Characteristics of CTPS to be developed**

Through this activity students will be solving a given problem and will also use different perspectives.

**Proposed activity:**

1. Teacher divides students in groups. Students chose 3 things they like best about their country and 3 things they like least .
2. Students write down their responses as a group.
3. Teacher collects feedback from groups and writes them on the board.
4. The teacher tells students that the University of London has conducted a research regarding what people from other cultures think about the UK and writes the following things on the board:

- Conservative attitudes
- Coldness
- Glorious past
- Traditional
- Multi-cultural society
- Racism



- 
- Dislike of foreigners
  - Snobbery

1. Teacher asks students about their opinion on these findings. Where they would agree and why and where not and why.
2. From each group students report their opinions.
3. Teacher notes opinions on the board.
4. Teacher asks whether students have anything to add to this list.
5. Students come to the board and add their ideas.
6. Teacher asks students: *What do you think foreigners would say about your country?*
7. In groups students have a consensus regarding this question and report it to the class.
8. Ideas from all groups are posted on of flip-chart sheets and put on the classroom walls for everyone to see.

### **Caveats and options:**

In order to engage students in higher order thinking processes the teacher can ask: What would you do if/ or: (how would you respond if) a foreigner called your country names, or made an insulting remark, such as: "This country is so dirty. It seems people don't take care of the environment. People are careless. They are just like animals."

Students then have to respond and provide a rationale for their response.

### **Resources:**

<http://www.britishcouncil.org/languageassisstant-essential-uk>

<http://www.direct.gov.uk>

<http://www.statistics.gov.uk>

<http://www-uk.com>

[http://www.aas-world.org/YIP/PDFs/YIP\\_InventorsJournal\\_New.pdf](http://www.aas-world.org/YIP/PDFs/YIP_InventorsJournal_New.pdf)

### **Recommendations:**

Activities like this one provide opportunities for students to research their own and study and analyse the culture of the language they are learning. When studying culture numerous resources may be used such as realia, written and printed materials, the internet, music, songs, menus, maps, food, history, literature, etc.

Through culture studying students widen the horizons of their knowledge and skills, they are less prone to stereotyping, judging and viewing things from only one angle.

---

**1. Subject:** English

**2. Theme 3:** Our education, our future

**3. Grade:** 9th

**4. Objectives in terms of students' outcomes:**

- Listens and recognizes topic of conversation and/or discussion, as well as key ideas when the pronunciation is clear;
- Anticipates, guesses, interprets and analyses, etc.
- Compares, concludes,
- Selects, explains (CTPS).

**Criteria for success:**

- Identifies key words, phrases and expressions and links them to a given context;
- Compares different information in a text (texts) and selects the required information;
- Listens and extracts key and concrete information, as well as details from audio and media recordings and recording which consist of slow and clear speech;
- Identifies context, register and style of speech in a heard audio-media recording;
- Links details from e heard audio-media recording with a given context in order to define the specifics;
- Listens and understands clearly articulated standard speech in everyday conversation and/or discussion and uses the received impression to infer the meaning of unfamiliar words from context;
- Links key words, expressions and phrases to determine the context of conversation;
- Infers meaning of unfamiliar words from context.

**Characteristics of CTPS to be developed:**

In this activity the students are implementing the technique of deep structure as part of the CTPS, because they are asked to anticipate and guess the topic of the listening section, all of it based on 3 key words solely, and to evaluate, i.e. to give their own opinion.

**Proposed activity:**

1. The listening activity consists of prior anticipation of the topic with that the teacher reveals 3 key words from the listening activity: restaurant, expensive, friendly.
2. Students receive a table with blank spaces they need to fill in with a word or a number as they listen.
3. As pre-listening activity students guess the missing word/number.
4. First listening is without filling in the blanks.
5. As students listen for the second time they fill in the gaps.
6. After the third listening students compare and check whether they have filled in the spaces accurately.

7. At the end the teacher asks students about the experience with the listening activity, the speed of speech, the accents of speakers, etc
8. For example: Why didn't Speaker 2 understand the word "truck?"
9. Students guess: Because he comes from another English speaking country, etc.
10. The entire discussion is conducted in English.
11. The teacher asks the following questions: What do you think about different accents in different countries? Can they be an obstacle in communicating and if yes, why? Explain how this can be a communication issue and how it can be overcome – by paraphrasing, explaining, using other words, etc? (here students create and generate ideas and evaluate, i.e. the cognitive level is evaluation).
12. The teacher records students' reporting (limited to 1 minute, with a voice recorder or a mobile phone).
13. The next class the teacher asks students to listen to their own reporting (speaking) and they evaluate and assess with 1-3, 1 being the lowest, 3 the highest, taking into account 3 criteria: fluency, accuracy and register (adequate vocabulary or lexical items).

## SECTION 1

Questions 1-6

Complete the table below.

Write **NO MORE THAN ONE WORD AND / OR A NUMBER** for each answer.

| Restaurants in Wickford |  |   |
|-------------------------|--|---|
| Name                    | Useful Information                               | Comments  |
| The Blue (1)<br>_____   | Near the 'Save Money' supermarket                | The food is delicious.<br>It's quite expensive.<br>The staff are very (2)<br>_____. |
| The Green Papaya        | Closed on (3) Thursdays.                         | Excellent food.<br>Friendly, efficient service.<br>(4) Reservations are essential.  |
| Main Street Restaurant  | (5) 210 Main Street. Next to the police station. | Quite new.<br>Easy to get a table.<br>The prices are (6) _____                      |

---

**Speaker 1:** One place you could try is The Blue Truck.

**Speaker 2:** The Blue what?

**Speaker 1:** Truck, you know like a lorry. T-R-U-C-K.

**Speaker 2:** Oh, okay.

**Speaker 1:** Just one word of warning though.

**Speaker 2:** What's that?

**Speaker 1:** Well, food is delicious, but the staff are a completely different matter.

**Speaker 2:** What do you mean?

**Speaker 1:** Well, I've been there several times and I'm afraid I have to say they are very unfriendly. I feel like I'm inconveniencing them when I order. It's a real shame, actually especially when the food is so good.

### **Resources:**

[https://www.ieltspodcast.com/listening/completion-questions/?utm\\_source=email&utm\\_medium=weekly&utm\\_term=&utm\\_content=&utm\\_campaign=post292](https://www.ieltspodcast.com/listening/completion-questions/?utm_source=email&utm_medium=weekly&utm_term=&utm_content=&utm_campaign=post292)

<http://www.teachingenglish.org.uk/think/methodology.shtml>

- Listening by Goodith White (Resource Book for Teachers), Oxford University Press, 1998
- New Ways in Teaching Listening, by David Nunan and Lindsay Miller, Editors, 2002
- Teaching Listening Comprehension by Penny Ur, Cambridge University Press, 1999
- Developing Listening Skills by Shelagh Rixon, MacMillan Publishers, Ltd., 1993
- Steps to Success (A Starter Pack for Newly Qualified Teachers), British Council, 2007

### **Recommendations:**

The listening activities are always relevant when there is a reason for listening. In this activity students are already motivated, they are given key words in order to anticipate the topic. This is the pre-listening part, after which follow the concrete information which is missing in the handout they receive prior to listening. By focused listening they need to discover the missing information and to provide it where necessary.

In other words, it is always pedagogically justified to listen for information once the “need” for listening has been created, and the students’ motivation is increased.

This activity can continue the next class by students analysing and evaluating their speaking skill based on 3 criteria: accuracy, fluency, register (from 1-3 points, 1 being the lowest).

### **Comment:**

This activity is especially suitable for students with auditory learning style.

---

**1. Subject:** English

**2. Theme 2:** My macro world: community, town, country /Reading

**3. Grade:** 9th

**4. Objective in terms of students' outcomes:**

- To derive key ideas and crucial details in texts
- To anticipate, guess, conclude which ideas are elaborated in the text
- Anticipates, guesses, interprets and creates independently questions and answers
- selects key actions necessary to describe an events and/or make a story and chronologically orders events;<sup>9</sup>
- constructs, researches, solves a problem (CTPS) in order to express personal opinion.

**Criteria for success:**

- distinguishes the most frequent and less frequent collocations and applied them adequately in context.<sup>10</sup>
- constructs (produces, creates) sentences using the newly acquired words and/or phrases.

**Characteristics of the critical thinking to be developed**

In this activity students will have an opportunity to evaluate evidence and make conclusions and to solve non-routine problems.

**Proposed activity:**

**Pre-reading**

**Asking the right questions**

1. Chose a text that is current, which has sub-titles and if possible graphs, charts, tables, etc.
2. From one copy of the article cut out the titles and the sub-titles, the graphs and tables and the first and last paragraph.
3. Put such cut out pieces on a large sheet of paper, in a logical order, for example, first the title, and then the first paragraph, the sub-titles in the order, but leave some space between them, and the last paragraph at the end. Put the graphs and tables on the side. In other words, this should resemble the original article (only with the parts taken out) .
4. Divide the class into small groups or pairs and ask them to study the pieces of text put on the large sheet.
5. Ask students to write 5-10 questions they think will be answered in the article.
6. Have students write down the questions on a common sheet of paper.
7. Ask students to compare the questions by exchanging the sheets.
8. Discuss with the whole class the identical questions and those that are different. Why do students think that some of these questions will be answered in the article and some will not.

9. Accept all answers at this stage.
10. Reveal the entire text now to the students and have them answer their own questions.
11. Have a discussion with the whole class which questions were not answered and why.

### Caveats and options:

To take this activity to the next level of critical thinking processes the teacher can ask students to change this article so that it sounds more optimistic. They would need to change the numbers in the chart and provide rationale on why this change in figures from the chart would make the situation less threatening.

e.g. *If the total number of new deaths was 10 (instead of 25), then the number of total active cases would be 10,714. Etc.*

### Resources:

- New Ways in Teaching Reading, by Richard R. Day, Editor, 1993
- Kids come in all languages: Reading Instruction for ESL Students, by Karen Spangenberg-Urbschat and Robert Pritchard, Editors, Int'l Reading Association, 1994
- Reading in the Language Classroom by Eddie Williams (Modern English Publications), 1992
- Teaching reading Skills in a Foreign Language, Christine Nuttall, MacMillan/Heinemann (English Language Teaching),, 1996
- Reader's Choice (second edition), the University of Michigan Press, Ann Arbor, 1993

Current event from a newspaper, magazine or Internet (e.g. about coronavirus outbreak)

<https://www.worldometers.info/coronavirus/#countries>

### Confirmed Cases and Deaths by Country, Territory, or Conveyance

The coronavirus COVID-19 is affecting 155 countries and territories around the world and 1 international conveyance (the Diamond Princess cruise ship harbored in Yokohama, Japan). The day is reset after midnight GMT+0. The "New" columns for China display the previous day changes (as China reports after the day is over). For all other countries, the "New" columns display the changes for the current day while still in progress.

| Country,<br>Other | Total<br>Cases | New<br>Cases | Total<br>Deaths | New<br>Deaths | Total<br>Recovered | Active<br>Cases | Tot Cases/<br>1M pop |
|-------------------|----------------|--------------|-----------------|---------------|--------------------|-----------------|----------------------|
| China             | 80,849         | +25          | 3,199           | +10           | 66,926             | 10,724          | 56.2                 |
| Italy             | 21,157         |              | 1,441           |               | 1,966              | 17,750          | 349.9                |
| Iran              | 12,729         |              | 611             |               | 4,339              | 7,779           | 151.5                |

---

**Recommendations:**

This activity belongs to the so called intensive reading activity and can be carried out in different ways. For example, while one half of the class is writing down the questions, the other half is reading the article. Then, the first half asks questions, and the second half of the class who have already read the text, answer the questions. After that, you can have a discussion with the class as to which questions have not been answered and why. You can also have another lesson with the students switching roles.

The main features of this activity are the research process, independent writing of the questions, and the discussion regarding which questions have been and which have not been answered and why. The teacher decides as to how deep she wants to delve into this.





# SHEMBUJ NGA LËNDA E MATEMATIKËS

**HLënda mësimore:** Matematikë

**Klasa:** E gjashtë

**Tema e programit mësimor:** Numri dhe zgjidhja e problemeve, gjysmëvjetori i parë

**Përmbajtja mësimore:** Shumëfishi më i vogël i përbashkët

**Qëllime të mësimimit:**

**Nxënësi/nxënësja të jetë i/e aftë:**

- të përcaktojë shumëfishe të një numri të caktuar dhe të përdor strategji të ndryshme, përfshirë edhe TIK;
- të përcaktojë shumëfishin më të vogël të përbashkët dhe të përdor strategji të ndryshme, përfshirë edhe TIK;
- të përdor shumëfishin më të vogël të përbashkët gjatë zgjidhjes së problemeve;
- të parashtrojë, analizojë dhe të përmirësojë hipotezën (supozimin), të sqarojë dhe të arsyetojë metoda, të mendojë, përdor strategji dhe gojarisht të arrijë në konkluzione;
- të përdor lista dhe tabela për zgjidhjen sistematike të problemit;
- të dëgjojë dhe mos të ndërpret shokun e klasës.

**Kritere për sukses:**

**Nxënësi/nxënësja mundet:**

- të sqarojë dhe përcaktojë shumëfishe të numrit të caktuar dhe shumëfishe të përbashkët të dy ose më tepër numrave dhe gjatë kësaj të përdor TIK;
- të sqarojë dhe përcaktojë shumëfishin më të vogël të përbashkët të dy ose më tepër numrave dhe gjatë kësaj të përdor TIK;
- të përdor shumëfishin më të vogël të përbashkët gjatë zgjidhjes së problemeve;
- të parashtrojë, analizojë dhe përmirësojë hipotezën (supozimin), si dhe të arrijë në konkluzione;
- të dëgjojë me kujdes sqarimin për mënyrën e zgjidhjes së problemit të shokut të klasës.

**Veçori të KRRP të cilat do të zhvillohen me anë të aktivitetit:**

Zgjidhja e problemeve të parregullta dhe kuptim i strukturës më të thellë të problemit.

Aktiviteti është paramenduar si problem i njehsimit të shumëfishave dhe shumëfishin më të vogël të përbashkët me përdorimin e TIK (problem i parregullt) dhe mendimi dhe përbërja logjike e elementeve për të cilat paraprakisht janë dhënë kushte (strukturë më të thellë).

## Aktivite të propozuara:

Nxënësit punojnë në çifte. Lojën e fillon një prej nxënësve në çiftin<sup>1</sup>, për shembull, nxënësi X, që e shtyp butonin A dhe për numrin e fituar secili në çiftin shkruan shumëfishin e këtij numri. Gjatë kësaj, me shtypjen e butonit B i fitojnë shumëfishin e numrit dhe kontrollojnë. Kur njëri nxënës gabon, tjetri fiton pikë dhe e shkruan në fletoren. Gjatë kësaj, lojën e fillon nxënësi tjetër, Y. Pas zgjedhjes së numrit pesë herë dhe gjetjes së shumëfishit, nxënësi me më pak pikë sqaron shokut të klasës si kërkohen shumëfishet e një numri të caktuar. Mësimdhënësi gjithë kohën monitoron punën e çifteve.

Mësimdhënësi kërkon që secili nxënës individualisht<sup>2</sup> me shtypjen e butonit A nga pajisja “Mikro:bit” të zgjedh numër dhe të shkruajë shumëfishin e numrit që do të paraqiten në ekranin. Nxënësit bashkë në çifte kërkojnë shumëfishin e numrave. Disa çifte japin sqarim për mënyrën e zgjidhjes. Nxënësit tjerë përfshihen në diskutimin. Mësimdhënësi nxit diskutim në nivel të klasës:

- *Cili është shumëfishi i secilit çift për dy numrat?*
- *A mund të sqaroni se çfarë është shumëfishi më i vogël i dy numrave?*

Prezantohet termi *shumëfishi më i vogël i përbashkët*.

Me nxënësit luhet një lojë me numërim. Nxënësit numërojnë nga 1 si gjithë klasa, duke përdorur hapa për shumëfishe të ndryshme: gishtin e trashë lart për shumëfishe të 4, gishtin e trashë poshtë për shumëfishe të 5. Mësimdhënësi nxit diskutim në nivel të klasës:

- *Çfarë do të ndodh për 20, 40? Përse?*
- *A do të ketë edhe numra tjerë në të cilat ndodh e njëjta?*
- *Cili është shumëfishi më i vogël?*

## Për zgjerim të njohurive, problemi zgjidhet individualisht:

Marta han perime çdo ditë të gjashtë, ndërsa vajza e saj Ana në ushqimin shkollor çdo ditë të katërt. Nëse sot kanë ngrënë perime bashkë, pas sa kohe sërish do të hanë perime në ditën e njëjtë! Përse? Sqaro strategjinë tuaj të zgjidhjes!

## Resurse:

Pajisje “Mikro:bit” në të cilat është transferuar kodi i gatshëm nga lidhjet më poshtë:

- <https://izradi.croatianmakers.hr/project/visekratnici/>;
- <https://izradi.croatianmakers.hr/project/visekratnici/>.

## Rekomandime për mësimdhënësin:

Klubi i kodimit mund programin e shumëfishëve të transferojë ose kodojë në gjitha pajisjet “Mikro:bit” të cilat do të përdoren gjatë aktiviteteve.

Me këto aktivitete, nxënësve ju prezantohen konceptet *shumëfish* dhe *shumëfishi më i vogël i përbashkët*.

<sup>1</sup> Ideja është përshtatur nga pajisja “Mikro:bit”. Shumëfishët: <https://izradi.croatianmakers.hr/project/visekratnici/>

<sup>2</sup> Ideja është përshtatur nga pajisja “Mikro:bit”. Shumëfishët: <https://izradi.croatianmakers.hr/project/visekratnici/>

Gjatë parashtrimit të pyetjeve duhet të lejohet kohë e mjaftueshme për të menduar. Të mos jepet informacioni kthyes: “Nuk është e saktë”, sepse në këtë mënyrë tek nxënësi paraqitet pasiguri dhe frikë që të shpreh mendimin personal. Mirë është që të pyetet: “Çfarë mendojnë tjerët?” për të nxitur diskutim mes nxënësve në nivel të gjithë klasës.

### **FLETË PUNE**

#### **Dreka e përbashkët e Marta dhe Ana**



Marta han perime çdo ditë të gjashtë, ndërsa vajza e saj Ana në ushqimin shkollor çdo ditë të katërt. Nëse sot kanë ngrënë perime bashkë, pas sa kohe sërish do të hanë perime në ditën e njëjtë?

**Përse? Sqaro strategjinë tuaj të zgjidhjes!**

---

---

---

---

---

---

---

---

---

**Lënda mësimore:** Matematikë

**Klasa:** E gjashtë

**Tema e programit mësimor:** Gjeometria dhe zgjidhja e problemeve, gjysmëvjetori i parë

**Përmbajtja mësimore:** Vizatimi i formave 2D sipas anëve dhe këndeve

**Qëllime të mësimimit:**

**Nxënësi/nxënësja të jetë i/e aftë:**

- të klasifikojë lloje të ndryshme të shumëkëndëshave dhe të kuptojë përse forma e dhënë në 2D është ose nuk është shumëkëndësh;
- të përshkruajë shumëkëndësh sipas këndeve, anëve dhe anët paralele;
- të vizatojë shumëkëndësh sipas kushteve të dhënë për anët dhe këndet;
- në mënyrë logjike analizon dhe zgjedh probleme të dhëna;
- të bashkëpunojë në grupin, të jep përgjigje personale dhe të sqarojë përse përgjigja e shokëve në grupin është ose nuk është e saktë.

**Kritere për sukses:**

**Nxënësi/nxënësja mundet:**

- të sqarojë çfarë është shumëkëndësh;
- të përshkruajë shumëkëndësh sipas këndeve, anëve dhe anët paralele;
- të zbulojë nëse ka një shumëkëndësh, sipas kushteve të dhënë për anët dhe këndet, dhe të sqarojë përgjigjen me fakte;
- të vlerësojë nëse përgjigja e shokëve është ose nuk është e saktë.

**Veçori të KRRP të cilat do të zhvillohen me anë të aktivitetit:**

**Zgjidhja e problemeve të parregullta dhe kuptim i strukturës më të thellë të problemit.**

Aktivitetet janë planifikuar si zgjidhje e problemeve të cilat nga nxënësit kërkohet arritja e pavarur në koncepte dhe procedura të reja të nevojshme për jetën e përditshme (probleme të parregullta), mendimi dhe përbërja logjike e elementeve për të cilat janë dhënë kushte paraprakisht (struktura më e thellë).

**Aktivitete të propozuara:**

**Aktiviteti 1:**

Nxënësit qëndrojnë në rreth. Në mes janë katër nxënës që kanë një shirit.

Mësimdhënësi kërkon nga shirit të bëjnë një katërkëndësh me një palë anë paralele. Pasi grupi të bëjë katërkëndëshin, nxënësit tjerë me kërkesë të mësimdhënësit, kontrollojnë nëse katërkëndëshi i plotëson kriteret që ka dhënë mësimdhënësi (numërimi i anëve dhe shprehja e anëve paralele të katërkëndëshit).



---

Nxënësit në grupe të vogla bëjnë forma sipas kërkesave të mësimdhënësit, duke përdorur shiritat (katërkëndësh me dy anë të barabartë paralele dhe një anë të drejta paralele, formë 2D me së paku dy palë anë paralele). Grupi/et që mendojnë se nuk është e mundshme të bëhet ajo, dërgojnë një nxënës në grupin që me shiritin ka arritur të bëjë atë katërkëndësh/shumëkëndësh. Nxënësi nuk merr sqarim si e kanë bërë, por vetëm njoftim. Nxënësit kthehet në grupin e tij dhe mundohen të bëjnë shumëkëndëshin me shiritin.

### **Aktiviteti 2:**

Nxënësit punojnë në çifte dhe marrin 2 lloje të kartelave – në kartelat A janë dhënë veçoritë e 2D formave në lidhje me anët, ndërsa në kartelat B janë dhënë veçoritë në lidhje me këndet (fletë pune). Çifteve ju jepen drejtimet vijuese:

- *Nga ana e majtë i keni kartelat A, ndërsa nga ana e djathtë, kartelat B. Merrni nga një kartelë nga ana e majtë dhe ana e djathtë. Sipas veçorive të dhënë për anët e shumëkëndëshit (kartela A) dhe sipas kushtit për këndet të shumëkëndëshit (kartela B), vizatoni një shumëkëndësh me ato veçori dhe sqaroni përgjigjen tuaj përse keni vizatuar atë shumëkëndësh. Nëse nuk mund të vizatoni shumëkëndësh që i plotëson dy kushtet “anët – këndet”, sqaroni përse, gjegjësisht, përse nuk mundeni!*



### **Resurse:**

Shirita që përdoren për stolisjen e dhuratave dhe kartela, material pune – kartela (komplet kartela me veçori të shumëkëndëshit dhe komplet kartela me veçori të këndeve).

### **Rekomandime për mësimdhënësin:**

Nxitni nxënësit që të mendojnë në mënyrë kritike, të sqarojnë ose të korrigjojnë përgjigjen e tyre. Shiriti ju mundëson nxënësve që të jenë pjesë e vetë shumëkëndëshve të cilat gjenden në kontekste të jetës së përditshme. Nxënësit shpesh dinë të njohin dhe emërojnë shumëkëndëshit, të tregojnë sa kënde dhe maje ka, por nuk bëjnë lidhje të këndeve dhe anëve, dhe nuk arrijnë pavarësisht në veçoritë të shumëkëndëshave. Në këtë mënyrë pasurohet fjalori i tyre në fushën e gjeometrisë dhe ata ndjehen më të lirshëm kur sqarojnë, ndërsa problemet i zgjedhin me të menduar kritik.

**MATERIAL I PUNËS: Forma 2D**

**KARTELA A:**

Forma 2D është me anë të barabartë...



Forma 2D ka dy palë anë paralele...

Forma 2D është me anë të barabartë dhe ka së paku një palë anë paralele...

Forma 2D nuk ka anë paralele...

**KARTELA B:**

...dhe ka dy kënde të barabartë.

...dhe ka saktë dy palë kënde të barabartë të kundërshtuar.

...dhe ka së paku një palë kënde të barabartë të kundërshtuar.

...dhe përmban së paku dy kënde të drejta.

---

**Lënda mësimore:** Matematikë

**Klasa:** E gjashtë

**Tema e programit mësimor:** Matja dhe zgjidhja e problemeve, gjysmëvjetori i parë

**Përmbajtja mësimore:** Zgjidhja e problemeve me njehsimin e perimetrit dhe sipërfaqes së drejtkëndëshit

**Qëllime të mësimit:**

**Nxënësi/nxënësja të jetë i/e aftë:**

- Të njehsojë perimetrin dhe sipërfaqen e drejtkëndëshit;
- të kuptojë masat për sipërfaqe dhe të përdor ato për zgjidhjen e problemeve;
- të parashtojë, analizojë dhe përmirësojë hipotezën (supozimin);
- të sqarojë zgjedhjen e një metode të caktuar për shfaqjen e njehsimit dhe të sqarojë procedurën.

**Kritere për sukses:**

**Nxënësi/nxënësja mundet:**

- të njehsojë perimetrin dhe sipërfaqen e drejtkëndëshit;
- të kuptojë masat për sipërfaqe dhe të përdor ato për zgjidhjen e problemeve;
- të bëjë supozim dhe të analizojë;
- të sqarojë metodën që përdoret për zgjidhjen e problemeve

**Veçori të KRRP të cilat do të zhvillohen me anë të aktivitetit:**

Zgjidhja e problemeve të parregullta dhe kuptim i strukturës më të thellë të problemit dhe shqyrtimi i perspektivave të ndryshme.

Aktiviteti është paramenduar si zgjidhje e problemit nga jeta e përditshme - përcaktimi i dyshemesë në dhomën e fëmijëve me sipërfaqe më të madhe dhe ngjyrosja e mureve (problem i parregullt), si dhe shqyrtimi dhe përballimi me perspektiva të ndryshme të një problemi (përcaktimi i çmimit të punës së dorës).

**Aktivitete të propozuara:**

**Aktiviteti 1:**

Nxënësve ju parashtrohet problemi:

Bojan ka dhomën e tij. Dyshemeja e dhomë është drejtkëndësh me perimetër 30 m. Sa janë anët e dyshemesë, nëse dihet që ajo ka sipërfaqe më të madhe?

Nga nxënësit pritet të fillojnë me përshkrimin dhe zgjedhjen e drejtkëndëshit me perimetër 30 m. Me testimin e drejtkëndëshave të ndryshëm, nxënësit do të duhet të kuptojnë se duhet të mbajnë evidencë për drejtkëndëshat të cilat vetëm më i kanë provuar. Kjo mund të sjell në momentin e krijimit të një tablele në të cilën do të shënohen dimensionet e secilit drejtkëndësh, duke marrë parasysh që perimetri të jetë 30 m. Me kalimin e kohës,

duke kërkuar drejtkëndësh, nxënësit duhet të arrijnë në momentin që ka të bëjë me drejtkëndëshin që ka sipërfaqen më të madhe.

### **Aktiviteti 2:**

Mësimdhënësi parashtron problemin:

Prindërit e Bojan dëshirojnë të ngjyrosin dhomën e tij që është e lartë 2,5 m. Në njërin mur ka dritare me dimensione 1,5 m dhe 1 m. Në murin tjetër ka derë me dimensione 0,8 m dhe 2 m.

- a) Sa është sipërfaqja që duhet të ngjyroset?
- b) Sa ngjyrë duhet të blihet nëse për 10 m<sup>2</sup> janë të nevojshme 2 l ngjyrë?



Hulumtoni sa do të kushtojë prindërve të Bojanit nëse e angazhojnë mjeshttrin Sime për të lyer dhomën.

### **Resurse:**

Nxënësit përdorin fletoret e tyre dhe fletën e punës.

### **Rekomandime për mësimdhënësin:**

Problemet e planifikuara mirë duhet të jepen nxënësve në fletën e punës, sepse gjatë leximit të problemeve mund të jepet informacion plotësues që do të ul nivelin e kërkesave kognitive nga nxënësit. Andaj, si vazhdim i aktiviteteve është dhënë fletë pune.

Deri sa nxënësit punojnë në problemet, lëvizni mes grupeve dhe parashtroni pyetjet:

- *Nga e dini që i keni gjitha drejtkëndëshat e mundshëm?*
- *Cili drejtkëndësh ka sipërfaqen më të madhe?*
- *A vëreni ndonjë skemë?*

Këto pyetje i detyrojnë nxënësit të vërejnë nevojën e organizimit të dhënave të tyre, të bëjnë supozime dhe kontrole.

Kur problemet shprehen në këtë mënyrë, atëherë ka një numër i faktorëve për mbështetje në mjedis/klasë. Këto faktorë përfshijnë edhe përzgjedhjen e detyrave që mbindërtojnë njohuritë paraprake të nxënësve, siç është bërë me problemin e dytë, me mbështetje përkatëse për të menduar për nxënësin nga ana e mësimdhënësit (për shembull, ndihmë për të menduar për nxënësin me anë të pyetjeve të parashtruara të cilat nxisin të menduar dhe të quajnë aspektin e ndërlikuar të detyrës) dhe shtypje e pranuar për sqarim. Ajo do të thotë se kur nxënësit nuk dinë të zgjedhin problemin, me parashtrimin e vazhdueshëm të pyetjeve tentojnë të marrin procedurën/at për zgjidhje të problemit. Mësimdhënësi duhet të pranojë këtë shtypje dhe të lejojë nxënësit, siç është theksuar më lartë, vetë të vërejnë nevojën për të organizuar punën e tyre.



## FLETË PUNE 1

### DHOMA E BOJAN



Bojan ka dhomën e tij. Dyshemeja e dhomë është drejtkëndësh me perimetër 30 m. Sa janë anët e dyshemesë, nëse dihet që ajo ka sipërfaqe më të madhe?

Nxënësve të cilët më vështirë mund të organizojnë punën e tyre, mund të jepni tabelën më poshtë:

|           |  |  |  |  |  |  |  |  |  |
|-----------|--|--|--|--|--|--|--|--|--|
| Gjatësi   |  |  |  |  |  |  |  |  |  |
| Gjerësi   |  |  |  |  |  |  |  |  |  |
| Sipërfaqe |  |  |  |  |  |  |  |  |  |

## FLETË PUNE

### NGJYROSJA E DHOMËS SË BOJAN

(Zgjerimi i problemit nga *Aktiviteti 1*)



Prindërit e Bojan dëshirojnë të ngjyrosin dhomën e tij që është e lartë 2,5 m. Në njërin mur ka dritare me dimensione 1,5 m dhe 1 m. Në murin tjetër ka derë me dimensione 0,8 m dhe 2 m.

- Sa është sipërfaqja që duhet të ngjyroset?
- Sa ngjyrë duhet të blihet nëse për 10 m<sup>2</sup> janë të nevojshme 2 l ngjyrë?



**Hulumtoni sa do të kushtojë prindërve të Bojanit nëse e angazhojnë mjeshtrin Sime për të lyer dhomën.**

---

**Lënda mësimore:** Matematikë

**Klasa:** E gjashtë

**Tema e programit mësimor:** Puna me të dhëna dhe zgjidhja e problemeve, gjysëmvjetori i parë

**Përmbajtja mësimore:** Zgjidhja e problemeve nga puna me të dhëna

**Qëllime të mësimit:**

**Nxënësi/nxënësja të jetë i/e aftë:**

- të zgjedh problem me supozim, tërheqje dhe interpretim të dhënave nga tabela, figura dhe diagrami, për shembull, diagram me linjë për distancë dhe kohë, tabelë për ndryshimin e valutës, tabela për frekuencë dhe diagrame me shtylla për të dhënat e mbledhura;
- të përcaktojë mënyrën dhe nivelin e të dhënave nga një situatë e caktuar;
- të parashtrojë, analizojë dhe të përmirësojë hipotezën (supozimin), të sqarojë dhe të arsyetojë metoda, të mendojë, përdor strategji dhe gojarisht të arrijë në konkluzione;
- të përmbahet nga ndjenjat vetjake dhe mënyrën personale të menduarit dhe të mund të jetojë bashkë me përvojat dhe idetë e huaja.

**Kritere për sukses:**

**Nxënësi/nxënësja mundet:**

- të rregullojë të dhëna në tabelë;
- të prezantojë të dhëna me diagram;
- të përcaktojë mënyrë dhe nivel të dhënave të prezantuara;
- të bëjë analiza dhe arrijë në konkluzione nga tabelat dhe diagramet;
- të lidh interpretime dhe diagrame në diagramin linear për distancë dhe kohë;
- të ndajë mendimet personale dhe të bashkëjetojë me përvojat dhe idetë e tjerëve.

**Veçori të KRRP të cilat do të zhvillohen me anë të aktivitetit:**

Zgjedhja e problemeve të rregullta dhe parregullta.

Aktivitetet janë të paramenduar si zgjidhje e problemeve nga jeta e përditshme – lidhja e rrugës së kaluar, çmimi i qirasë së banesës për një muaj, pikë dhe nota nga kontrolli me shkrim nga lënda e Matematikës, marrja ditore e sheqerit në kilogram me diagram, njehsimi i çmimeve gjatë rregullimit të banesës/shtëpisë (problem të parregullt), paramendimi dhe rregullimi logjik i elementeve për të cilat janë dhënë kushte paraprakisht (strukturë më të thellë).

## Aktivitetet të propozuara:

### Aktiviteti 1:

Nxënësit, të ndarë në grupe, realizojnë aktivitetin Kartela Çifte. Grupet marrin një komplet kartela që përmbajnë shprehje dhe një komplet kartela me diagrame lineare. Qëllimi i aktivitetit është që nxënësit të lidhin secilën shprehje me diagramin përkatës linear (Materiali i punës 1) për kohë prej 10 minutave.

### Aktiviteti 2:

Secili grup i nxënësve fiton problem të ndryshëm dhe punon në zgjidhjen e problemit (Fletë pune 1).

The image shows four pages of a worksheet titled "FLETË PUNE 1". Each page contains a different math problem and a corresponding linear diagram. The diagrams are 3x3 grids with numbers in some cells and empty spaces in others. The problems involve finding missing numbers or relationships between the numbers in the grids. The pages are numbered 1, 2, 3, and 4.

Secili grup e shkruan problemin dhe zgjidhjen e fletës për afishe dhe e vendos në njërin prej mureve. Pastaj, vijon *shëtitje nëpër galeri*, teknikë për diskutim që i ngre nxënësit nga karrigia dhe mundëson angazhim aktiv.

Secilit grup i mundësohet të ndajë mendimet për problemin me grupe tjera të mjedisit shoqëror. Mësimdhënësi merr mundësi për të vlerësuar sa thellë mendojnë nxënësit nga mënyra e rregullimit të të dhënave, si të interpretojnë dhe arrijnë konkluzione dhe si tejkalohe "procedurat" e gabuara në galerinë.

Secili grup merret me problemin e grupeve tjera prej 3 deri 5 minuta. Shqyrtojnë si grupi ka zgjedhur problemin, mund të japin vërejtje ose të shkruajnë konkluzione personal në lidhje me problemin.

## Resurse:

*Materiali i punës 1* – kartela dhe *Fleta e punës 1* – nga një problem për secilin grup.

## Rekomandime për mësimdhënësin:

Kur nxënësit diskutojnë për secilin problem, mësimdhënësi mund të lëviz nëpër klasën, të sqarojë pyetjet, të vlerësojë kuptimin e nxënësve dhe të sqarojë keqkuptimet. Gjatë kësaj, është mirë të shënojë atë në listën kontrolluese ose listën për evidencë me shkallë për vlerësim.

Gjithashtu, mirë është të shënohen gjitha keqkuptimet dhe mangësitë në kuptimin e nxënësve në lidhje me pyetjet dhe të sqarohen para se të përfundojë ushtrimi. Në këtë mënyrë, *shëtitja nëpër galeri* bëhet një vegël shumë e mirë për vlerësimin formativ.

Kur grupet do të kthehen në problemin e tyre, do të përmbledhin komentet e pyetjeve dhe japin raport gojarisht (faza *Raport dhe Revizion për Shëtitje nëpër Galerinë*) para gjithë klasës. Kjo fazë është mundësi që gjithë klasa të përfshihet në diskutim dhe të sqarohen keqkuptimet. Në vend të raportit me gojë, mund të jepen edhe raporte me shkrim në grupe ose individuale për detyrë shtëpie, si dhe detyrën:

Gjeni mënyrën dhe renditjen e të dhënave të shprehur me diagram me shtylla! Sqaro përgjigjen!

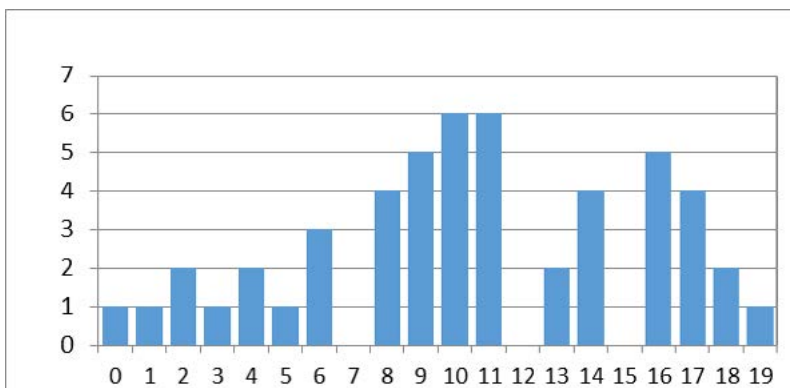

## MATERIALI I PUNËS 1

### PALË KARTELA

|   |  |  |
|---|--|--|
| <b>A</b><br>Vera udhëton me shpejtësi të qëndrueshme një orë e gjysmë. Bën pauzë prej një ore. Kthehet mbrapa me shpejtësi të qëndrueshme për gjysmë ore.       | <b>B</b><br>Gorani udhëton me shpejtësi të qëndrueshme 60 minuta. Bën pauzë prej 15 minutave. Vazhdon me shpejtësinë e qëndrueshme 15 minuta.                | <b>C</b><br>Angella udhëton mbrapa me shpejtësi të qëndrueshme 10 minuta. Bën pauzë prej 20 minutave. Vazhdon mbrapa me shpejtësinë e qëndrueshme 30 minuta. |
| <b>Ç</b><br>Andrej udhëton me shpejtësi të qëndrueshme një orë e gjysmë. Bën pauzë prej gjysmë ore. Vazhdon të udhëtojë me shpejtësi të qëndrueshme gjysmë ore. | <b>D</b><br>Tea udhëton me shpejtësi të qëndrueshme 2 orë. Bën pauzë prej gjysmë ore. Vazhdon të udhëtojë me shpejtësi të qëndrueshme gjysmë ore.            | <b>E</b><br>Simeon udhëton me shpejtësi të qëndrueshme 2 orë. Bën pauzë prej 2 orë. Vazhdon të udhëtojë me shpejtësi të qëndrueshme 2 orë.                   |
| <b>Ë</b><br>Olga udhëton me shpejtësi të qëndrueshme 4 orë. Bën pauzë prej 4 orë. Kthehet mbrapa me shpejtësi të qëndrueshme 4 orë.                             | <b>F</b><br>Daniela udhëton mbrapa me shpejtësi të qëndrueshme 15 minuta. Bën pauzë prej 30 minutave. Vazhdon mbrapa me shpejtësinë e qëndrueshme 45 minuta. | <b>G</b><br>Sanja udhëton me shpejtësi të qëndrueshme 3 orë. Bën pauzë prej 1 orë. Kthehet mbrapa me shpejtësi të qëndrueshme 2 orë.                         |

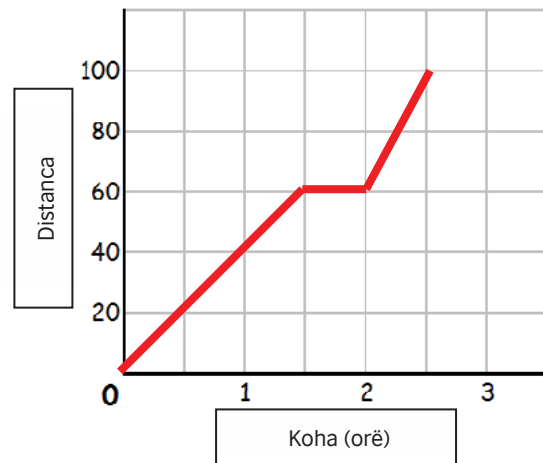
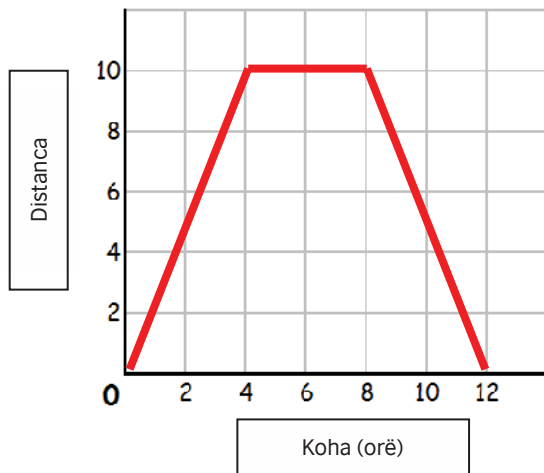

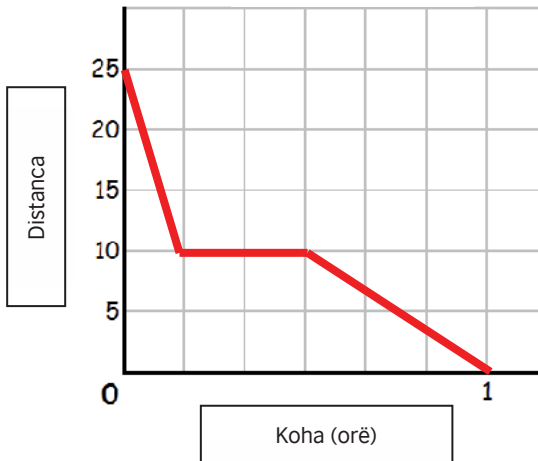
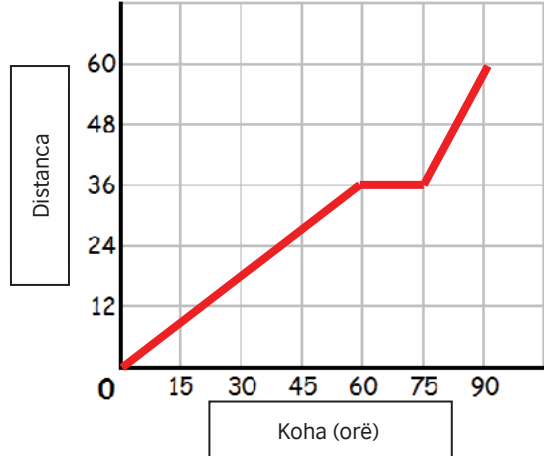
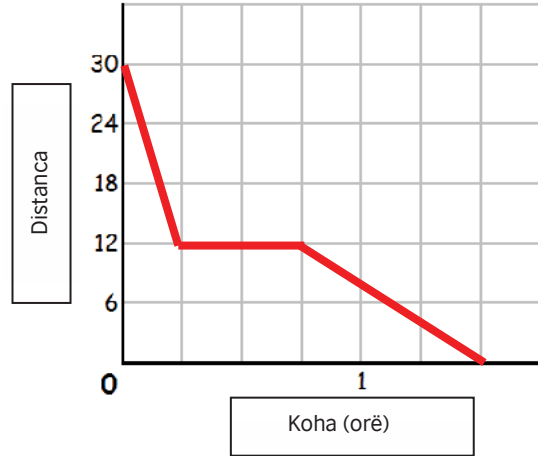
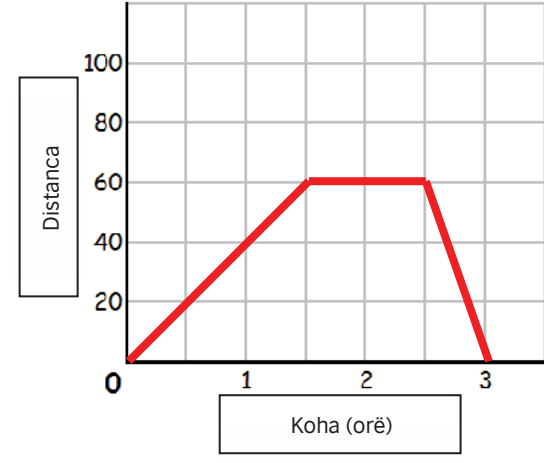
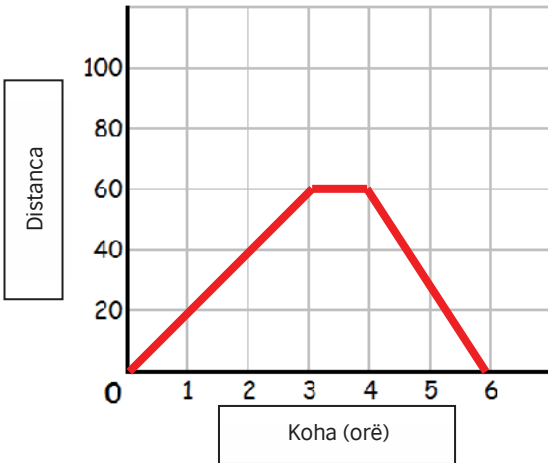
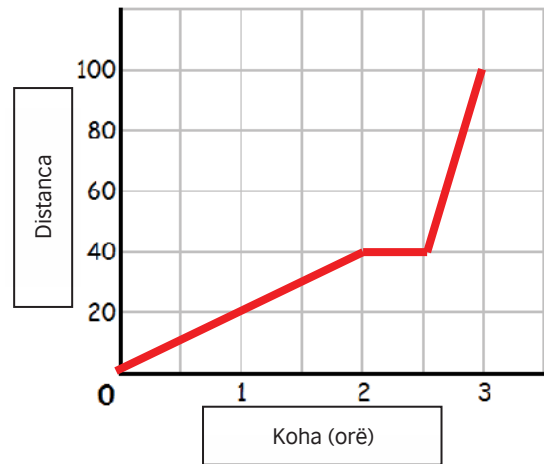
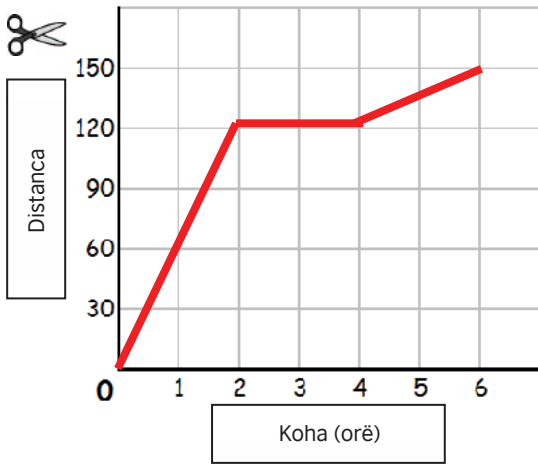

## FLETË PUNE 1

### GRUPI 1

Agimi punon në agjenci për dhënie me qira të banesave. Ka marrë për detyrë

të përcaktojë se cili çmim është më i përfaqësuar për marrjen mujore me qira të banesave me një dhomë, si dhe të përcaktojë numrin e banesave me një dhomë për të cilat paguhet qira mujore me çmimin e njëjtë. Për pasqyrim më të mirë, Agimi duhet të dhëna të prezantojë në diagram.



Qiraja mujore për marrje të një dhome është e ndryshme.

Në tabelën janë dhënë çmimet për marrje mujore të numrit më të madh të banesave me një dhomë.

|       |       |       |       |       |       |       |       |       |       |
|-------|-------|-------|-------|-------|-------|-------|-------|-------|-------|
| 4 000 | 4 400 | 4 600 | 4 600 | 5 200 | 5 000 | 5 400 | 5 200 | 4 200 | 4 800 |
| 4 800 | 4 800 | 5 000 | 4 800 | 4 400 | 4 800 | 4 400 | 4 600 | 4 800 | 5 000 |
| 4 400 | 4 600 | 4 400 | 4 600 | 4 600 | 5 400 | 4 600 | 5 200 | 4 600 | 4 600 |
| 4 800 | 4 200 | 4 800 | 4 800 | 4 600 | 4 800 | 4 200 | 4 400 | 4 600 | 4 800 |
| 5 000 | 5 000 | 4 000 | 4 400 | 4 400 | 4 600 | 4 600 | 4 400 | 4 600 | 4 600 |
| 4 400 | 5 200 | 4 600 | 4 800 | 4 600 | 5 400 | 4 600 | 5 200 | 5 400 | 4 600 |
| 4 600 | 5 000 | 4 800 | 4 200 | 4 600 | 4 400 | 4 600 | 4 400 | 4 800 | 4 400 |
| 4 800 | 4 600 | 5 200 | 4 600 | 5 000 | 4 800 | 4 400 | 5 000 | 5 000 | 5 200 |
| 5 000 | 4 800 | 4 400 | 5 600 | 4 600 | 5 000 | 4 600 | 4 400 | 4 000 | 5 000 |
| 4 200 | 4 400 | 5 800 | 4 400 | 5 200 |       |       |       |       |       |

## FLETË PUNE 1

### GRUPI 2

Mësimdhënësi i matematikës gjithë nxënësve të klasës së VI ju ka dhënë testin e njëjtë. Rezultate e testit i ka shkruar në tabelë.

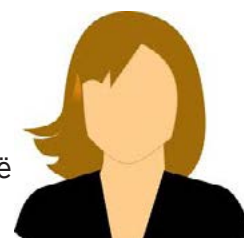

|    |   |    |    |    |    |    |    |    |    |
|----|---|----|----|----|----|----|----|----|----|
| 0  | 2 | 1  | 10 | 12 | 12 | 9  | 6  | 9  | 8  |
| 7  | 3 | 12 | 15 | 10 | 18 | 3  | 1  | 10 | 19 |
| 9  | 3 | 2  | 18 | 8  | 18 | 9  | 17 | 8  | 8  |
| 12 | 8 | 7  | 2  | 9  | 16 | 14 | 6  | 6  | 6  |
| 18 | 5 | 14 | 10 | 13 | 0  | 14 | 8  | 0  | 17 |

Të ndihmojmë mësimdhënësit!

#### Mësimdhënësi duhet:

- të përcaktojë sa pikë më shpesh kanë fituar nxënësit;
- të shkruajë në përqindje numrin e nxënësve të cilët kanë numrin e njëjtë të pikëve;
- të prezantojë të dhënat me diagram; dhe
- të shkruaj konkluzionet të cilat do të arrish në tabelën ose diagramin.



## FLETË PUNE 1

### GRUPI 3

Merzije ka analizuar largimin ditor të sheqerit në kg nga një magazinë dhe të dhënat e fituara i ka shkruar në një tabelë.

|     |     |     |     |     |     |     |     |     |     |
|-----|-----|-----|-----|-----|-----|-----|-----|-----|-----|
| 155 | 145 | 150 | 150 | 150 | 155 | 150 | 145 | 155 | 150 |
| 155 | 155 | 140 | 150 | 145 | 155 | 150 | 145 | 145 | 145 |
| 150 | 150 | 150 | 155 | 150 | 155 | 150 | 150 | 155 | 155 |
| 155 | 150 | 150 | 150 | 150 | 150 |     |     |     |     |

Nga të dhënat, Merzije duhet të përgatit raport që do të dorëzojë tek pronari i magazinës. Raporti duhet të përmbajë përgjigjet e kërkesave të dhëna:

- Rregullo të dhënat në tabelë!
- Shkruaj në përqindje numrin e njëjtë të sasive të sheqerit të shiten në ditë!
- Prezanto të dhënat me diagram!
- Çfarë sasive është marrë më së shumti nga magazina?
- Shkruaj konkluzionet të cilat do të arrish në tabelën ose diagramin!



Të i ndihmojmë Merzijes!!!

## FLETË PUNE 1

### GRUPI 4

Notat nga testi me shkrim nga matematika në një klasë janë dhënë në tabelën:

|   |   |   |   |   |   |   |   |   |   |
|---|---|---|---|---|---|---|---|---|---|
| 2 | 2 | 1 | 3 | 2 | 2 | 4 | 4 | 1 | 3 |
| 5 | 5 | 4 | 5 | 4 | 1 | 2 | 4 | 2 | 1 |
| 3 | 3 | 4 | 5 | 2 | 3 | 5 | 5 | 4 | 5 |
| 5 | 4 | 3 | 2 | 1 | 4 |   |   |   |   |

Doris ka marrë për detyrë shtëpie nga mësimdhënësja që të përgjigjet kërkesave të dhëna, në përputhje me të dhënat në tabelën:

- Rregullo të dhënat në tabelë!
- Shkruaj në përqindje numrin e nxënësve me notë të njëjtë!
- Prezanto të dhënat me diagram!
- Cila notë është më e shprehur tek nxënësit?
- Shkruaj konkluzionet të cilat do të arrish në tabelën ose diagramin!



Të ndihmojmë Doris që të shkruajë detyrat e shtëpisë!

---

**Lënda mësimore:** Matematikë

**Klasa:** E gjashtë

**Tema e programit mësimor:** Matja dhe zgjidhja e problemeve, gjysmëvjetori i dytë

**Përmbajtja mësimore:** Zgjidhja e problemeve nga sipërfaqja

**Qëllime të mësimit:**

**Nxënësi/nxënësja të jetë i/e aftë:**

- të përdor njohuritë aktuale të perimetrit dhe sipërfaqes në forma të drejta dhe forma të cilat mund të ndahen në drejtkëndësh dhe të arrijë konkluzione të caktuara;
- të përdor lista dhe tabela për zgjidhjen sistematike të problemit;
- të sqarojë zgjedhjen e një metode të caktuar për shfaqjen e njehsimit dhe të sqarojë procedurën;
- të parashtrojë pyetje dhe të organizojë aktivitete, si dhe të udhëheq dhe ndjek mësimin.

**Kritere për sukses:**

**Nxënësi/nxënësja mundet:**

- të mat gjatësi dhe të njehsojë perimetër të formave të drejta dhe formave të cilat mund të ndahen në trekëndësh;
- të shkruajë dhe emërojë njësitë matëse për gjatësi dhe sipërfaqe;
- të përdor njësitë matëse për gjatësi dhe sipërfaqe, si dhe lidhjet e tyre gjatë njehsimeve të thjeshta;
- të përdor lista dhe tabela për zgjidhjen e problemit;
- të sqarojë procedurën për zgjidhje të problemit;
- të organizojë aktivitete në bashkëpunim me shokët e klasës.

**Veçori të KRRP të cilat do të zhvillohen me anë të aktivitetit:**

Zgjidhja e problemeve dhe pyetjeve të parregullta dhe kuptim i strukturës më të thellë të problemit.

Aktiviteti është paramenduar si zgjidhje e problemit të jetës së përditshme – njehsimi i çmimeve gjatë rregullimit të banesës/shtëpisë (problem i parregullt), mendimi dhe përpilimi logjik i elementëve për të cilat janë dhënë kushte paraprakisht (strukturë më e thellë).

**Aktivitete të propozuara:**

Ky aktivitet është zgjidhje e problemit të parregullt, i prezantuar me anë të problemit të vërtetë, rinovim dhe planifikim të vendi të jetesës dhe njehsim të shpenzimeve për rinovimin. Nxënësit janë të njoftuar me termet *sipërfaqe* dhe *perimetër*, si dhe mënyrat e njehsimit të tyre. Aktiviteti është paramenduar të realizohet gjatë një ore mësimore.

Nxënësit punojnë në çifte ose grupe të vogla deri më katër anëtarë.

Secili grup merr nga dy fletë pune.

## Secili grup merr nga dy fletë pune:

- *Rinovim i shtëpisë* në të cilin janë dhënë të dhënat dhe drejtimet e nevojshme për zgjidhje të problemit;
- *Rinovim i shtëpisë* në të cilin vizaton dhe njehson.

Mësimdhënësi e prezanton aktivitetin në të cilën qëllimi është të vizatohet një plan i shtëpisë sipas parametrave dhe kushteve të dhëna paraprakisht, dhe pastaj të njehsohen çmimet për rinovim të hapësirave të shtëpisë. Gjatë prezantimit të aktivitetit, thekson që problemi duhet të zgjidhet me faza, në vijim duke ndjekur udhëzimet nga manuali. Detyra/ problemi konsiderohet si i zgjedhur nëse është vizatuar plani i shtëpisë sipas kushteve të dhëna dhe nëse janë njësuar çmimet për rinovim të hapësirave.

## Resurse:

Për këtë aktivitet duhet të printohen dokumentet e përgatitura paraprakisht – fletët e punës *Rinovimi i shtëpisë* dhe ngjithëse.

### Shtëpia e familjes Petrovskii

Familja Petrovskii obshtron të trejtë një shtëpi të re. I ati dhe e ëma nuk kanë shumë kohë, dhe kërkojnë një kompani që do të ndihmojë gjatë zgjedhjes dhe rinovimit të shtëpisë.

Ata dëshirojnë që shtëpia të ketë sipërfaqe prej 120 m<sup>2</sup> dhe të ketë hapësirat vijuese:

- dhomën e ditës;
- kuzhinën;
- dhomën e gjumit;
- dhomën e fëmijëve;
- banjën;
- korridor.

Detyra juaj e parë është të vizatoni një plan të shtëpisë, duke përdorur fletët që i kemi dhënë dhe gjatësia e anës së një katrori prej 1 c; në fakt do të konsiderohet sikur 1 m në realitet. Për formën dhe madhësinë e hapësirave vendosni vetë, por duhet të respektoni sipërfaqen e plotë të shtëpisë që ka kërkuar familja. Në skemën (planin) përdorni numra të plotë, masa më e vogël duhet të jetë 1 m dhe këndet në hapësirat duhet të jenë 90°.

Në planin shëroni dyert dhe dritaret.

Detyra e dytë është të njehsoni sipërfaqen e secilës hapësirë dhe të plotësoni tabelën A për të dhënat vijuese:

- parket – çmimi 450 denarë për m<sup>2</sup>;
- pllaka – çmimi 380 denarë për m<sup>2</sup>.

Detyra e tretë është të njehsoni perimetrit për secilin hapësirë dhe të plotësoni tabelën B për të dhënat vijuese:

- - ngjyrë për murë – çmimi 150 denarë për 1 m<sup>2</sup>;
- - pllaka për murë – çmimi 350 denarë për m<sup>2</sup>;
- - tapeta – çmimi 450 denarë për 1 m.

Detyra e katërt është të prezantoni planin tuaj.

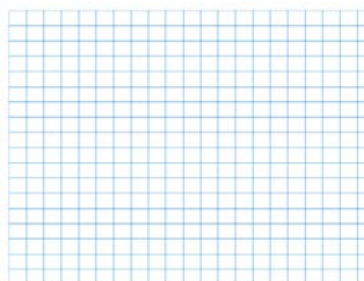

| Tabela A Hapësira | Sipërfaqe | Mbulesa e dy-<br>shtrimit | Çmimi për m <sup>2</sup> | Çmimi për hapësirën |
|-------------------|-----------|---------------------------|--------------------------|---------------------|
| Dhoma e ditës     |           |                           |                          |                     |
| Kuzhina           |           |                           |                          |                     |
| Dhoma e gjumit    |           |                           |                          |                     |
| Dhoma e fëmijëve  |           |                           |                          |                     |
| Banja             |           |                           |                          |                     |
| Koridor           |           |                           |                          |                     |
| Qëndër            |           |                           |                          |                     |

| Tabela B Hapësira | Perimetri | Mbulesa e murit | Çmimi për m <sup>2</sup> | Çmimi për hapësirën |
|-------------------|-----------|-----------------|--------------------------|---------------------|
| Dhoma e ditës     |           |                 |                          |                     |
| Kuzhina           |           |                 |                          |                     |
| Dhoma e gjumit    |           |                 |                          |                     |
| Dhoma e fëmijëve  |           |                 |                          |                     |
| Banja             |           |                 |                          |                     |
| Koridor           |           |                 |                          |                     |
| Qëndër            |           |                 |                          |                     |

Përfundim: \_\_\_\_\_

## Rekomandime për mësimdhënësin:

Nxënësve ju jepet koha për të zgjedhur problemin, dhe pastaj secili çift/grup e ngjet zgjidhjen që përbëhet nga fleta e punës së plotësuar, në tabelë.

Mësimdhënësi hap diskutim për zgjidhjet e planeve dhe njehsimet:

- *Në çfarë keni dedikuar vëmendje gjatë shpërndarjes së hapësirave?*
- *Si keni përcaktuar se cila hapësirë duhet të ketë sipërfaqe më të madhe, dhe cila më të vogël?*
- *Si e keni përhur funksionin e hapësirave në planin?*
- *Si keni vendosur se cilat hapësira duhet të jenë njëra afër tjetrës?*
- *Si keni vendosur cila mbulesë në mur ose në dysheme duhet të jetë në secilën prej hapësirave?*
- *Kur do të shikoni planin, për cilin plan do të vendosni?*
- *Kur do të shikoni njehsimet, për cilat kombinime të mbulesave të mureve dhe sipërfaqeve do të vendosni dhe përse?*

## Shtëpia e familjes Petrovski!

Familja Petrovski dëshiron të blejë një shtëpi të re. I ati dhe e ëma nuk kanë shumë kohë, dhe kërkojnë një kompani që do të ndihmojë gjatë zgjedhjes dhe rinovimit të shtëpisë.

### Ata dëshirojnë që shtëpia të ketë sipërfaqe prej 120 m<sup>2</sup> dhe të ketë hapësirat vijuese:

- dhomën e ditës;
- kuzhinën;
- dhomën e gjumit;
- dhomën e fëmijëve;
- banjë;
- korridor.

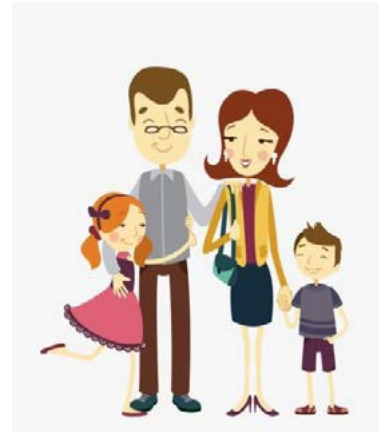

Detyra juaj e parë është të vizatoni një plan të shtëpisë, duke përdorur fletët që i kemi dhënë dhe gjatësia e anës së një katrori prej 1 c në fakt do të konsiderohet sikur 1 m në realitet. Për formën dhe madhësinë e hapësirave vendosni vetë, por duhet të respektoni sipërfaqen e plotë të shtëpisë që ka kërkuar familja. Në skemën (planin) përdorni numra të plotë, masa më e vogël duhet të jetë 1 m dhe këndet në hapësirat duhet të jenë 90°.

Në planin shënoni dyert dhe dritaret.

### Detyra e dytë është të njehsoni sipërfaqen e secilës hapësirë dhe të plotësoni tabelën A për të dhënat vijuese:

- parket – çmimi 450 denarë për m<sup>2</sup>;
- pllaka – çmimi 380 denarë për m<sup>2</sup>.

### Detyra e tretë është të njehsoni perimetrin për secilën hapësirë dhe të plotësoni tabelën B për të dhënat vijuese:

- ngjyrë për mure – çmimi 150 denarë për 1 m<sup>2</sup>;
- pllaka për mur – çmimi 350 denarë për m<sup>2</sup>;
- tapeta – çmimi 450 denarë për 1 m.

Detyra e katërt është të prezantoni planin tuaj.



---

**Lënda mësimore:** Matematikë

**Klasa:** E shtatë

**Tema e programit mësimor:** Numri dhe zgjidhja e problemeve, gjysmëvjetori i dytë

**Përmbajtja mësimore:** Zgjidhja e problemeve me mbledhje dhe zbritje të thyesave

**Qëllime të mësimit:**

**Nxënësi/nxënësja të jetë i/e aftë:**

- të zgjedh dhe të përdor strategji përkatëse mendore për njehsim me thyesa;
- të sqarojë procedurën si ka arritur në përgjigjen;
- të respektojë përgjigjet e shokëve të klasës dhe mos të kritikojë nga ana e nxënësve tjerë.

**Kritere për sukses:**

**Nxënësi/nxënësja mundet:**

- të mbledh dhe zbret thyesa me emërues të njëjtë, me dhe pa përdorimin e diagramit;
- të mbledh thyesa me emërues të ndryshëm;
- të vlerësojë përafërsisht përgjigjen para se të njehsojë;
- të sqarojë procedurën si arrihet në përgjigjen;
- të respektojë dhe mos të kritikojë përgjigjet e shokëve të klasës.

**Veçori të KRRP të cilat do të zhvillohen me anë të aktivitetit:**

Zgjidhja e problemeve të parregullta dhe kuptim i strukturës më të thellë të problemit.

Aktivitetet janë paramenduar për të treguar mësimdhënësve një shembull për mësimdhënie të diferencuar. Problemet për nxënësit që përparojnë më shpejtë me arritjen e qëllimeve të programit mësimor janë nga jeta e përditshme: ndërtimtari, tregti, etj. (problem i parregullt) si dhe mendim dhe përpilimin logjik të elementeve për të cilat janë dhënë kushte paraprakisht (strukturë më e thellë).

**Aktivitete të propozuara:**

Fokusi i kësaj ore është zgjidhja e problemit me mbledhje dhe zbritje të thyesave.

Theksohen kriteret për sukses për orën në tabelë ose slajd, sipas kushteve në shkollën. Mësimdhënësi prej kohe në kohë kthehet.

**Me gjithë klasën diskutohet për mbledhjen dhe zbritje të thyesave me emërues të njëjtë (me anë të shembujve të përzgjedhur nga mësimdhënësi):**

- *Cilin diagram do të mund të përdorim dhe që do të ndihmojë në njehsimin e përgjigjes?*
- *Si mund të njehsojmë pa diagram?*
- *A është përgjigja juaj në formën më të thjeshtë (të shkurtë)? Si e dini?*

## Nxënësit përfshihen në diskutim në nivel të klasës me pyetjen:

- *Si mund të gjejmë përgjigjen e përafërt pa mos njehsuar?*

Nxënësit punojnë individualisht. Secili përdor pajisje “Mikro:bit”<sup>1</sup>. Pastaj, secili nxënës shokut të klasës i shkruan dy thyesa për të mbledhur ose zbritur (së paku dy detyra). Përgjigjen e saktë e kontrollon me shënimin e thyesave në pajisjen “Mikro:bit” dhe gjetje të përgjigjes. Pastaj, e sqaron procedurën për zgjidhje partnerit dhe bisedojnë për dallime të ndryshme në të menduarit.

1. Nxënësit janë të ndarë në grupe dhe punojnë në probleme sipas aftësive:

- Nxënësit mbledhin dhe zbresin thyesa me emërues të njëjtë dhe përdorin kartela me thyesa dhe diagrame.
- Nxënësit mbledhin dhe zbresin thyesa me emërues të ndryshëm duke përdorur pajisjen “Mikro:bit”<sup>2</sup>
- Nxënësit i zgjedhin problemet nga fleta e punës:

**FLETË PUNE**

Zgjidhja e problemeve me mbledhje dhe zbritje të thyesave

**VESNA DHE ANA NË KUZHINË**

1. Vesna ka përdorur  $\frac{3}{8}$  vezë nga kutia me vezë. Vesna thotë që ka përdorur  $\frac{1}{4}$  e vezëve që ishin në kuti, ndërsa Ana thotë që në kutinë kanë mbetur  $\frac{1}{12}$  të vezëve. Sa vezë ka pasur në kutinë?

**SHITJA E LIMONADËS**

2. Tre shokë, Ahmed, Anja dhe Erik, shesin limonadë. Ata vendosin që të ndajnë fitimin në mënyrën vijuese. Ahmedi do të marrë  $\frac{2}{3}$  të fitimit të përbashkët, ndërsa Anja do të marrë  $\frac{1}{3}$  të fitimit të përbashkët. Sa pjesë të fitimit do të marrë Erik? Sqaroni përsëri!

**GARDHI I SHKOLLËS**

3. Muri i gardhit të shkollës ka formë të drejtëkëndshme me gjatësi  $2\frac{1}{2}$  m dhe lartësi  $3\frac{3}{4}$  m. Deri më  $\frac{1}{2}$  nga lartësia e gardhit duhet të ngjyrosel me ngjyrë të gjelbër, ndërsa pjesa tjetër me ngjyrë të kaltër. Sa litra ngjyrë e gjelbër duhet, nëse për 1 m<sup>2</sup> duhet  $\frac{1}{2}$  l ngjyrë? Sa do të kushtojë ngjyroja e murit, nëse ngjyra e kaltër shitet nga 120 denarë për 1 l, ndërsa ngjyra e gjelbër nga 130 denarë për 1 l? Përveç shpenzimit për ngjyrë, duhet të paguhet edhe mjeshtri. Mjeshtri kërkon nga 120 denarë për 1 m<sup>2</sup>.

Plotëso tabelat!

|                  | litra | denarë |
|------------------|-------|--------|
| Ngjyra e kaltër  |       |        |
| Ngjyra e gjelbër |       |        |

| Mjeshtri | m <sup>2</sup> | denarë |
|----------|----------------|--------|
|          | 1              | 120    |
|          |                |        |

Mësimdhënësi e ndjek punën e secilit nxënës. Ju jep mbështetje nxënësve me parashtrimin e pyetjeve të cilat kërkojnë sqarim të strategjisë që është zgjedhur për zgjidhje:

- *Përse?*
- *A kanë Vesna dhe Ana të drejtë me përgjigjen e tyre? Thekso arsye për përgjigjen tuaj...*

Gjatë kësaj, përdorni instrumentin tuaj për shënim të arritjeve të nxënësve.

Nxënësit nga dy grupet e para zgjedhin detyra në shtëpi duke përdorur pajisjen “Mikro:bit”.

<sup>1</sup> Ideja është përshtatur nga pajisja “Mikro:bit”. Mbledhja dhe zbritja e thyesave: <https://izradi.croatianmakers.hr/project/zbrajanje-i-oduzimanje-razlomaka/>

<sup>2</sup> Ideja është përshtatur nga pajisja “Mikro:bit”. Emëruesi i përbashkët i dy thyesave: <https://izradi.croatianmakers.hr/project/visekratnici> dhe Mbledhja dhe zbritja e thyesave: <https://izradi.croatianmakers.hr/project/zbrajanje-i-oduzimanje-razlomaka/>.

---

Nxënësve të grupit të tretë, mësimdhënësi për detyrë shtëpie ju jep detyrat më poshtë:

1. Në një magazinë për materiale ndërtimore ka pasur çimento të bardhë dhe ngjyrë hiri. Çimentoja e bardhë ka qenë  $\frac{3}{5}$  nga ajo me ngjyrë hiri. Sa tonelata çimento ka pasur në magazinën, nëse dihet që çimento me ngjyrë hiri ka pasur 4 tonelata më tepër se nga ajo me ngjyrë të bardhë?
2.  $\frac{3}{5}$  nga nxënësit janë sportistë.  $\frac{4}{7}$  nga ky numër i nxënësve që janë sportistë luajnë futboll. Nëse në shkollën ka pasur 875 nxënës, sa prej tyre janë sportistë? Sa nxënës luajnë futboll?

### **Resurse:**

Përdorimi i pajisjes “Mikro:bit”;

- <https://izradi.croatianmakers.hr/project/zbrajanje-i-oduzimanje-razlomaka/>
- <https://izradi.croatianmakers.hr/project/visekratnici>
- <https://izradi.croatianmakers.hr/project/zbrajanje-i-oduzimanje-razlomaka/>;

dhe fletë pune.

### **Rekomandime për mësimdhënësin:**

Për të përfituar përvojë për zbatimin e mësimin të diferencuar, mirë është të fillohet në orët për ushtrime.

Siguroni mjedise që stimulojnë nevojat kognitive, fizike, emocionale dhe sociale të nxënësve në programin mësimor. Mundësoni nxënësve që përparojnë më shpejtë të lëvizin shpejtë nëpër qëllimet e programit mësimor dhe mundësoni një material më të avancuar gjatë orëve të rregullta.

Gjithashtu, përfshini nxënësit e përparuar në procesin e vendimit për mësimin, duke ju dhënë mundësi të mësojnë si të marrin përgjegjësi për të mësuarit personal. Planifikoi programin mësimor në interes të nxënësve dhe nevojave arsimore.



## FLETË PUNE

### Zgjidhja e problemeve me mbledhje dhe zbritje të thyesave

#### VESNA DHE ANA NË KUZHINË

1. Vesna ka përdorur 8 vezë nga kutia me vezë. Vesna thotë që ka përdorur  $\frac{2}{3}$  e vezëve që ishin në kuti, ndërsa mikja e saj Ana thotë që në kutinë kanë mbetur  $\frac{4}{12}$  të vezëve. Sa vezë ka pasur në kutinë?

#### SHITJA E LIMONADËS

2. Tre shokë, Ahmed, Anja dhe Erik, shesin limonadë. Ata vendosin që të ndajnë fitimin në mënyrën vijuese: Ahmedi do të merr  $\frac{2}{3}$  të fitimit të plotë, ndërsa Anja do të merr  $\frac{1}{4}$  të fitimit të plotë. Sa pjesë të fitimit do të merr Eriku? Sqaroni përsë!



#### GARDHI I SHKOLLËS

3. Muri i gardhit të shkollës ka formë të drejtkëndëshi me gjatësi  $21\frac{1}{5}$  m dhe lartësi  $3\frac{3}{4}$  m. Deri më  $\frac{3}{4}$  nga lartësia e gardhit duhet të ngjyrosset me ngjyrë të gjelbër, ndërsa pjesa tjetër me ngjyrë të kaltër. Sa litra ngjyrë e gjelbër duhet, nëse për 1 m<sup>2</sup> duhet  $\frac{1}{5}$  l ngjyrë? Sa do të kushtojë ngjyrosja e murit, nëse ngjyra e kaltër shitet nga 120 denarë për 1 l, ndërsa ngjyra e gjelbër nga 130 denarë për 1 l? Përveç shpenzimet për ngjyrë, duhet të paguhet edhe mjeshtri. Mjeshtri kërkon nga 120 denarë për 1 m<sup>2</sup>.



#### Plotëso tabelat!

|                  | litra | denarë |
|------------------|-------|--------|
| Ngjyra e kaltër  |       |        |
| Ngjyra e gjelbër |       |        |

| Mjeshtri | m <sup>2</sup> | denarë |
|----------|----------------|--------|
|          | 1              | 120    |
|          |                |        |

---

**Lënda mësimore:** Matematikë

**Klasa:** E shtatë

**Tema e programit mësimor:** Matja dhe zgjidhja e problemeve, gjysmëvjetori i dytë

**Përmbajtja mësimore:** Përdorimi i përpjesëtimit për përpilimin e planit të klasës

**Qëllime të mësimit:**

**Nxënësi/nxënësja të jetë i/e aftë:**

- të përdor metodë të unifikuar për zgjidhje të problemeve me përpjesëtim dhe proporcionale të drejtë;
- të njehsojë saktë, duke zgjedhur operacione dhe metoda mendore dhe të shkruara përkatëse për numrat dhe konteksti;
- të respektojë përgjigjet e shokëve të klasës dhe mos të kritikojë nga ana e nxënësve tjerë;
- të zgjedh mënyrë përkatëse për interpretim të informacioneve të fituara.

**Kritere për sukses:**

**Nxënësi/nxënësja mundet:**

- të përdor përpjesëtim dhe proporcion për zgjedhje të problemeve;
- të vizatojë hapësirë dhe gjëra në përpjesëtim përkatës;
- të njehsojë saktë, duke zgjedhur operacione dhe metoda mendore dhe të shkruara përkatëse për numrat dhe problemit;
- të dëgjojë me vëmendje dhe të respektojë përgjigjet e shokëve të klasës;
- të zgjedh mënyrë për sqarim të rezultateve të fituara.

**Veçori të KRRP të cilat do të zhvillohen me anë të aktivitetit:**

Zgjidhja e problemeve të parregullta dhe kuptim i strukturës më të thellë të problemit.

Aktiviteti është paramenduar si zgjedhje e problemit të jetës së përditshme, krijimi i planit për klasë në përpjesëtim të caktuar (problem i parregullt), mendim dhe përpilimin logjik të elementeve për të cilat janë dhënë kushte paraprakisht (strukturë më e thellë).

**Aktivitete të propozuara:**

Nxënësit fitojnë një problem me titull: *Plani i klasës suaj*.

Krijoni një plan të klasës suaj, që do të mundësojë më mirë të realizohen aktivitetet gjatë orës së matematikës dhe lëndëve tjera. Plani duhet të përputhet në ndonjë përpjesëtim me dimensionet e klasës dhe gjërat brenda. Gjatë kësaj, mos harroni të prezantoni gjërat, si për shembull, dritaret, dera, karriget, bankat dhe tjerat në pozitën e tyre të njëjtë ose tjetër të propozuar.

---

Nxënësit ndahen në grupe heterogjene. Në secilën prej grupit të ketë 4-5 nxënës.

Në kuadër të grupit, nxënësit bëjnë plan për punë dhe ndajnë obligimet mes vete.

Prite secili grup njëherë të bëjë bazën e klasës në përpjesëtim që do të zgjedh grupi. Për përcaktim të pozitës së gjërave në klasë, nxënësit mund të bëjnë rrjet (me shkumës, nëse atë e lejon dyshemeja, të përdoren pllakat nëse dyshemeja është me pllaka, etj.) dhe ky të jetë plani i klasës.

Secili grup e mendon renditjen e gjërave në klasë dhe i vizaton në përpjesëtimin e zgjedhur.

Kur bëhet plani për klasën (që përputhet me ndonjë përpjesëtim me dimensionet e klasës, gjërat brenda klasës dhe me pozitë përkatëse të gjithçka në përputhje me rrjetin), nxënësit aktivitetet e tyre i shkruajnë në fletë pune.

Secili grup e prezanton planin e klasës para grupeve tjera. Për këtë qëllim, grupet përdorin listë kontrolluese me të cilën vlerësojnë planin e klasës së grupit që është duke prezantuar.

Mësimdhënësi ju jep detyra shtëpie të krijojnë një plan të një hapësire të banesës/shtëpisë në të cilën jetojnë, dhe gjatë kësaj të kenë kujdes vërejtje të fituara nga mësimdhënësi dhe shokët e klasës gjatë prezantimit të planit të klasës.

#### **Resurse:**

Për orën mësimdhënësi ka resurset vijuese: metër, shkumës, letër milimetri, pajisje për vizatim, hamer dhe Fletë Pune.

#### **Rekomandime për mësimdhënësin:**

Nëse mendoni që nxënësit nuk do të mund të organizohen në punën kur bëjnë planin gjatë orës mësimore, mund të jepet fleta e punës *Plani i klasës suaj*.

## FLETË PUNE

### Plani i klasës suaj

Emri dhe mbiemri i nxënësve:

---

---

---

---

---



Krijoni një plan të klasës suaj, që do të mundësojë më mirë të realizohen aktivitetet gjatë orës së matematikës dhe lëndëve tjera. Plani duhet të përputhet në ndonjë përpjesëtimi me dimensionet e klasës dhe gjërat brenda. Gjatë kësaj, mos harroni të prezantoni gjërat, si për shembull, dritaret, dera, karriget, bankat dhe tjerat në pozitën e tyre të njëjtë ose tjetër të propozuar.

1. Përshkruani problemin me fjalë tuaja.



2. Shkruani njehsimet që do të bëni, për të vizatuar bazën e klasës me përpjesëtimin që keni zgjedhur në nivel të grupit.



3. Shkruani njehsimet që do të bëni për secilën gjë të shfaqeni përpjesëtimin që keni zgjedhur.

---

4. Tregoni pozitën e çdo gjëje në bazën e klasës, duke përdorur rrjetin që paraprakisht keni krijuar në grupin.

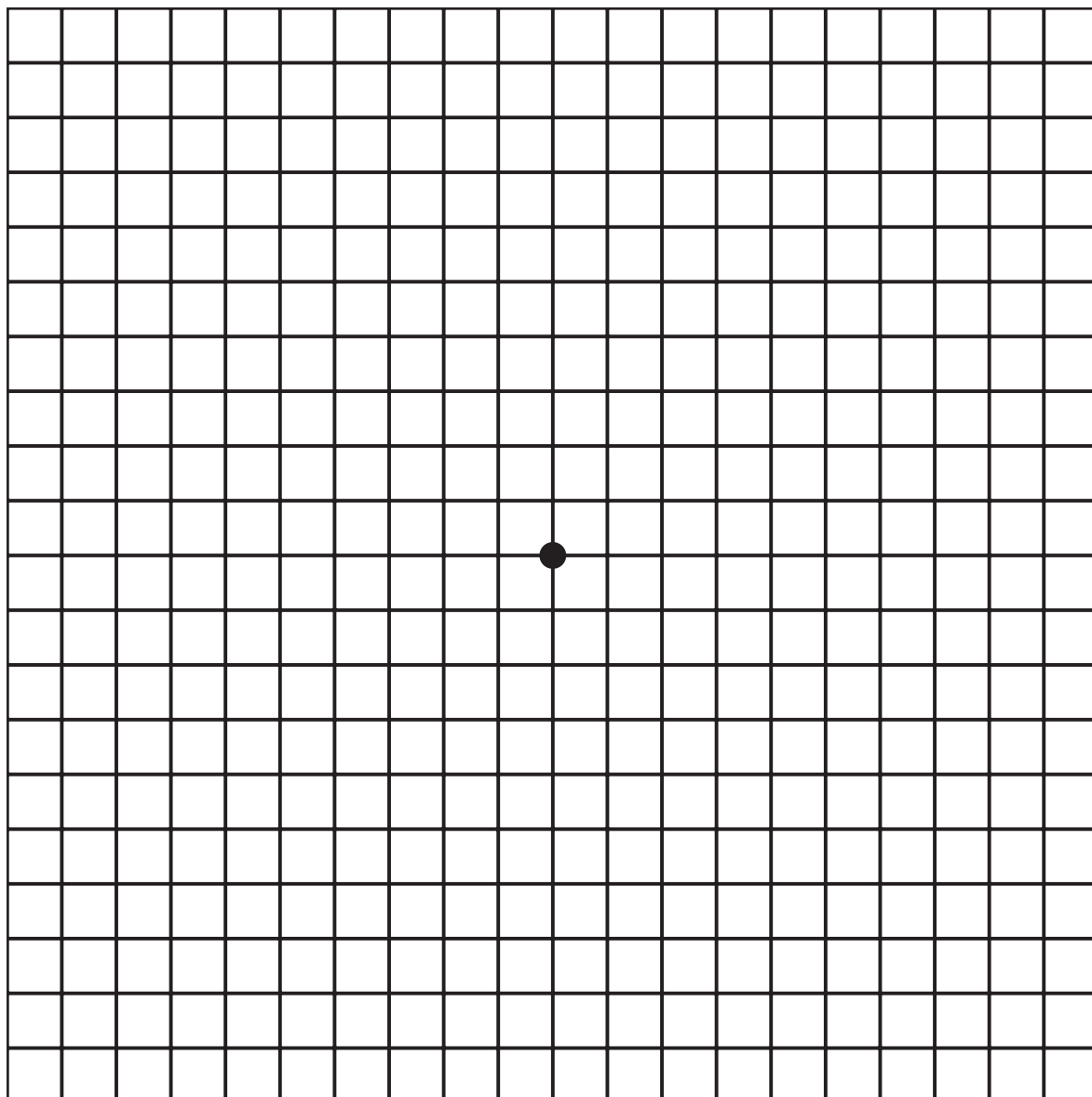

---

**Lënda mësimore:** Matematikë

**Klasa:** E shtatë

**Tema e programit mësimor:** Gjeometri dhe zgjidhja e problemeve, gjysëmvjetori i dytë; matja dhe zgjidhja e problemeve, gjysëmvjetori i dytë. Ora mund të realizohet pas mësimit dhe katrorit dhe kuadratit nga rrjetet e tyre.

**Përmbajtja mësimore:** Krijimi i kutive në formë të katrorit dhe kuadratit

**Qëllime të mësimit:**

**Nxënësi/nxënësja të jetë i/e aftë:**

- të kuptojë sistemet e përditshme për matje dhe të përdor për të vlerësuar, të mat dhe të njehsojë;
- të nxjerr dhe përdor formula për perimetër dhe sipërfaqe të drejtkëndëshit dhe katrorit;
- të njehsojë perimetrin dhe sipërfaqen e formave të ndërlikuara të përbërë nga drejtkëndëshat dhe katrorët;
- të njehsojë sipërfaqe të mureve të katrorit dhe kuadratit nga rrjetet e tyre;
- të tregojë interes dhe entuziazëm gjatë realizimit të aktiviteteve;
- të bashkëpunojë në grup dhe të arsyetojë të menduarit.

**Kritere për sukses:**

**Nxënësi/nxënësja mundet:**

- të përshkruajë katrorin dhe kuadratin, karakteristikat dhe veçoritë e tyre;
- të shkruajë shenjat dhe lidhjet e njësive matëse për sipërfaqe ( $m^2$ ,  $cm^2$  dhe  $mm^2$ );
- të njehsojë perimetrin dhe sipërfaqen e formave të ndërlikuara të përbërë nga drejtkëndëshat dhe katrorët;
- të vizatojë rrjet të katrorit dhe kuadratit;
- të njehsojë sipërfaqe të mureve të katrorit dhe kuadratit nga rrjetet e tyre;
- të jetë këmbëngulës për të kryer detyrën e dhënë;
- të dëgjojë me vëmendje të respektojë idetë e shokëve të klasës për zgjidhjen e problemeve.

**Veçori të KRRP të cilat do të zhvillohen me anë të aktivitetit:**

Zgjidhja e problemeve të parregullta dhe kuptim i strukturës më të thellë të problemit.

Aktiviteti është paramenduar si zgjidhje të problemit të parregullt nga jeta e përditshme – krijimi i kutive për stoli (problem i parregullt), mendim dhe krijimi i kutive në formë të katrorit dhe kuadratit, me humbje minimale të materialit (strukturë më e thellë).

**Aktivitete të propozuara:**

Secili nxënës individualisht të bëjë diagram rrushi për 3D format (katror dhe kuadrat). Gjatë kësaj, nxënësit informohen se çfarë pritet prej tyre të dinë (veçori dhe karakteristika të katrorit dhe kuadratit, njësi matëse për sipërfaqe dhe lidhja mes tyre, formula për

sipërfaqe të kuadratit, drejtkëndëshit, forma të ndërlikuara të drejtkëndëshave dhe katrorëve, të ketë shembuj, rrjete ,etj.).

**Mësimdhënësi vetëm shkruan në tabelë si në *Figurën 1*:**



Figura 1

Nga nxënësit kërkohet që të ndajnë diagramet e rrushit në çifte, dhe pastaj të bëhet një diagram rrushi në nivel të klasës në tabelë. Mësimdhënësi e ndjek punën individuale dhe punën në çifte. Kur bëhet diagrami i përbashkët, mësimdhënësi parashtron pyetje për të nxitur të menduarit tek nxënësit dhe ata të shkruajnë atë që nuk e kanë shkruar në diagramet e tyre.

Mësimdhënësi e lexon letrën, të dërguar për nxënësit nga administrata e shkollës, në lidhje me krijimin e kutive në formë të katrorit dhe kuadratit. Gjatë kësaj, mirë është që secili nxënës ose grup të kenë letrën.

Të nderuar nxënës,

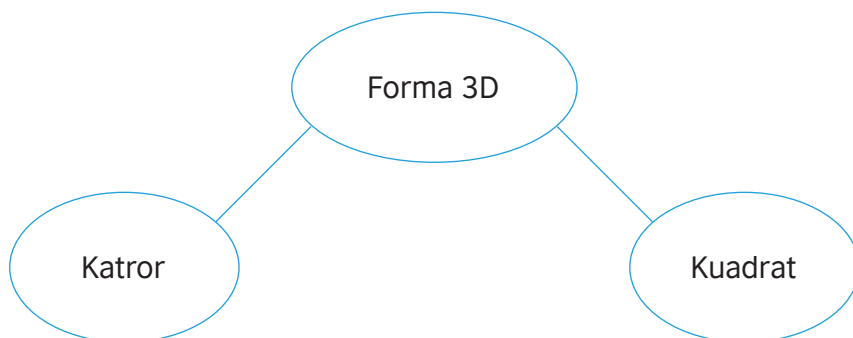
Në pragun e patronatit të shkollës sonë, administrata e shkollës sonë ka një ide të përgatit dhurata të vogla për vizitorët. Për dhuratat të duken mirë, ata duhet paraprakisht të paketohen në kuti të vogla.

Mundohuni që nga copë të hamerit të krijoni kuti. Megjithatë, mundohuni që kutitë e krijuara të jenë në formë të katrorit dhe kutive, dhe të ketë humbje minimale të materialit.

Ju uroj shumë sukses gjatë kryerjes së detyrës.

Nga:  
Drejtori i SHF

Secili nxënës, në letër me format A4, në mënyrë individuale mendon për kërkesën nga letra, gjegjësisht sa të jetë ana e katrorit, dhe pastaj anët e kuadratit, dhe të përdoret maksimalisht kartoni ose hameri. Mësimdhënësi e ndjek punën e secilit nxënës (nëse nxënësit e kanë kuptuar problemin, si mendojnë, çfarë zgjidhjes propozojnë, përse, etj.), gjatë së cilës përdor listë për evidencë me shkallë për vlerësim.



Pastaj, nxënësit në grupe nga 4 nxënës i shkëmbejnë idetë e tyre, punojnë në zgjidhjen e problemit, përcaktojnë anën maksimale të katrorit dhe anët e kuadratit për krijimin e kutive nga një copë hameri me dimensione të dhëna (për shembull, me format A4).

Secili grup prezanton punën dhe sqaron mënyrën në të cilën kanë arritur në zgjidhjen për problemin.

Nxitet diskutim në nivel të grupeve:

- *Për cilën prej kutive do të përdoret më tepër copë hamer?* (Lejohet kohë të njehsojnë.)
- *Çfarë është humbja e kartonit/hamerit gjatë krijimit të kutive në formë të katrorit, dhe çfarë gjatë krijimit të kutisë në formë të kuadratit?* (Lejoni kohë për të menduar dhe njehsuar.)

### Resurse:

Për këtë aktivitet mësuesi nga resurse ka siguruar: Fletë Pune me diagram, letër nga drejtori i shkollës, pajisje për vizatim, pjesë të kartonit ose hamerit me madhësi me A4, letër me format A4 (me qëllim që gjatë matjeve të nevojshme dhe tentimeve të bëjnë një rrjet të katrorit dhe kuadratit, të përdoret maksimalisht copa e kartonit ose letrës), gërsërë dhe ngjitëse.

### Rekomandime për mësuesin:

**Gjatë zgjidhjes së problemit mirë është të shënohen arritjet e nxënësve.**

**Rekomandohet një listë për evidencë, që mund të jetë në funksion të vlerësimit formativ dhe të përdoret gjatë zgjidhjes së secilit problem nga lënda e matematikës në klasën tuaj.**

### Vërejtje:

Ky aktivitet mund të realizohet në dy orë.

### FLETË PUNE

#### Diagram rrush

Shënoni gjitha format që do të mendoni në lidhje me termet e dhënë më poshtë (katror, kuadrat), dhe vazhdoni deri sa të harxhoni idetë.

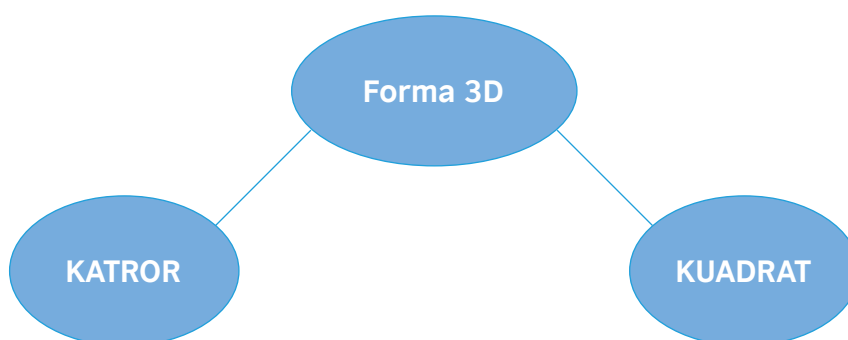

Të nderuar nxënës,

Në pragun e patronatit të shkollës sonë, administrata e shkollës sonë ka një ide të përgatit dhurata të vogla për vizitorët. Për dhuratat të duken mirë, ata duhet paraprakisht të paktohen në kuti të vogla.

Mundohuni që nga copë të hamerit të krijoni kuti. Megjithatë, mundohuni që kutitë e krijuara të jenë në formë të katrorit dhe kutisë, dhe të ketë humbje minimale të materialit.

Ju uroj shumë sukses gjatë kryerjes së detyrës.

Nga:

Drejtori i SHF

## LISTA PËR EVIDENCË

për ndjekjen e aktiviteteve të nxënësit gjatë zgjidhjes së problemeve gjatë lëndës së matematikës

Klasa: \_\_\_\_\_

| Nxënësi |  | Gjysëmvetori I |            |           | Gjysëmvetori II |            |           |
|---------|--|----------------|------------|-----------|-----------------|------------|-----------|
|         |  | Çdoherë        | Ndonjëherë | Asnjëherë | Çdoherë         | Ndonjëherë | Asnjëherë |
|         | I kupton problemet dhe fillon të mendojë dhe të kërkojë mënyrat për të arritur në zgjidhjen. |                |            |           |                 |            |           |
|         | Shpreh procedura të mundshme për zgjidhjen e problemit të dhënë.                             |                |            |           |                 |            |           |
|         | Dëshmon arsyetimin e një prej procedurave për zgjidhje të problemit të dhënë.                |                |            |           |                 |            |           |
|         | Arrin në konkluzione dhe gjeneralizim për njohuritë e reja të përfituara.                    |                |            |           |                 |            |           |
|         | Tregon në gabimet e bëra dhe gjen alternativa tjera për zgjidhje të problemit të dhënë.      |                |            |           |                 |            |           |
|         | Miraton gjeneralizim më të madh.   |                |            |           |                 |            |           |
|         | I kupton problemet dhe fillon të mendojë dhe të kërkojë mënyrat për të arritur në zgjidhjen. |                |            |           |                 |            |           |
|         | Shpreh procedura të mundshme për zgjidhjen e problemit të dhënë.                             |                |            |           |                 |            |           |
|         | Dëshmon arsyetimin e një prej procedurave për zgjidhje të problemit të dhënë.                |                |            |           |                 |            |           |
|         | Arrin në konkluzione dhe gjeneralizim për njohuritë e reja të përfituara.                    |                |            |           |                 |            |           |
|         | Tregon në gabimet e bëra dhe gjen alternativa tjera për zgjidhje të problemit të dhënë.      |                |            |           |                 |            |           |
|         | Miraton gjeneralizim më të madh.   |                |            |           |                 |            |           |

|  |  |  |  |  |  |  |  |
|--|--|--|--|--|--|--|--|
| I kupton problemet dhe fillon të mendojë dhe të kërkojë mënyrat për të arritur në zgjidhjen. |  |  |  |  |  |  |  |
| Shpreh procedura të mundshme për zgjidhjen e problemit të dhënë.                             |  |  |  |  |  |  |  |
| Dëshmon arsyetimin e një prej procedurave për zgjidhje të problemit të dhënë.                |  |  |  |  |  |  |  |
| Arrin në konkluzione dhe gjeneralizim për njohuritë e reja të përfituara.                    |  |  |  |  |  |  |  |
| Tregon në gabimet e bëra dhe gjen alternativa tjera për zgjidhje të problemit të dhënë.      |  |  |  |  |  |  |  |
| Miraton gjeneralizim më të madh.   |  |  |  |  |  |  |  |
| I kupton problemet dhe fillon të mendojë dhe të kërkojë mënyrat për të arritur në zgjidhjen. |  |  |  |  |  |  |  |
| Shpreh procedura të mundshme për zgjidhjen e problemit të dhënë.                             |  |  |  |  |  |  |  |
| Dëshmon arsyetimin e një prej procedurave për zgjidhje të problemit të dhënë.                |  |  |  |  |  |  |  |
| Arrin në konkluzione dhe gjeneralizim për njohuritë e reja të përfituara.                    |  |  |  |  |  |  |  |
| Tregon në gabimet e bëra dhe gjen alternativa tjera për zgjidhje të problemit të dhënë.      |  |  |  |  |  |  |  |
| Miraton gjeneralizim më të madh.   |  |  |  |  |  |  |  |

**Lënda mësimore:** Математика

**Klasa:** E shtatë

**Tema e programit mësimor:** Algjebra dhe zgjidhja e problemeve, gjysëmvjetori i parë

**Përmbajtja mësimore:** Përdorimi i vargjeve gjatë ndërtimit të objekteve

**Qëllime të mësimit:**

**Nxënësi/nxënësja të jetë i/e aftë:**

- të përdor shkronja për të prezantuar numra të panjohur dhe të dije domethënien e fjalëve *anëtar* dhe *shprehje*;
- të përpilojë shprehje të thjeshta algjebrike, duke përdorur fjalë në vend të numrave;
- të krijojë një varg numrash nga shfaqje vizuale dhe të përshkruajë anëtarin e përgjithshëm në raste të rëndomta;
- të identifikojë dhe prezantojë informacione ose numra të panjohur në probleme, duke përdorur drejtë simbole, fjalë, diagrame dhe tabela;
- të merr pjesë në punën e grupit dhe të sqarojë përgjigjet.

**Kritere për sukses:**

**Nxënësi/nxënësja mundet:**

- të përdor termet *anëtar* dhe *shprehje* gjatë zgjidhjes së problemeve në situatë të përditshme;
- të bëjë lidhje të termit *varg* i numrave me shfaqje vizuale nga rrethina;
- të zbulojë modele/skema dhe të shkruajë shprehje për përcaktimin e anëtarit të përgjithshëm në kontekst të dhënë;
- të bashkëpunojë në grupin dhe të kontribuojë për punën me ide personale.

**Veçori të KRRP të cilat do të zhvillohen me anë të aktivitetit:**

Zgjidhja e problemeve të parregullta dhe kuptim i strukturës më të thellë të problemit.

Aktiviteti është paramenduar si zgjidhje e problemit të parregullt nga fusha e ndërtimtarisë – përpilimi i trarëve (problem i parregullt), zbulimi i modeleve/skemave për zbulim të gjatësisë së trarëve dhe tjera (struktura më e thellë).

**Aktivitete të propozuara:**

Sot do të mësojmë për ndërtim me trarë:

- *A ka parë ndonjë dhe ku përdoren trarët gjatë ndërtimit të objekteve?*



## Mësimdhënësi mund të ketë fotografi:

1. Nxënësve ju parashtrohet problemi:

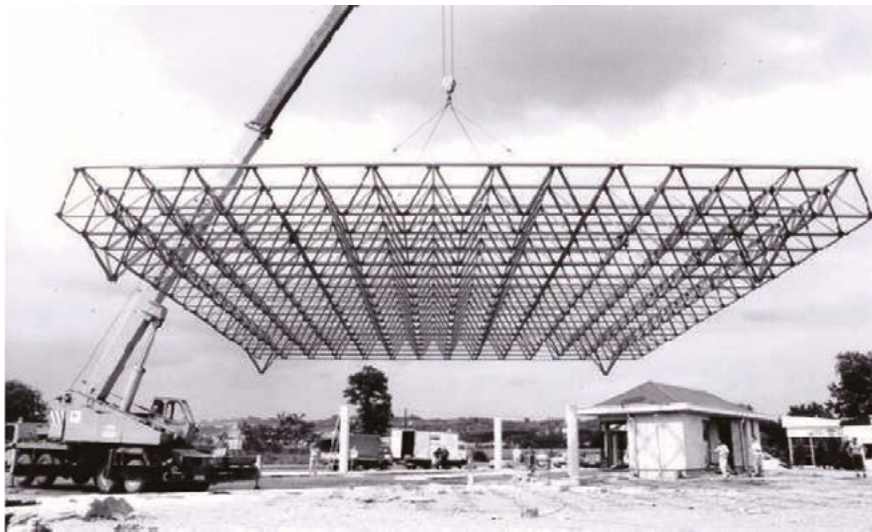

Një kompani ndërtimore do të ndërtojë një restorant në të cilën në shtylla të betonit do të vendosen trarë me gjatësi të barabartë me numrin e shufrave të anës së poshtme.

Kanë zgjedhur trarët nga fotografia:



Duhet të përcaktohet sa shufra metalike do të duhen për secilën gjatësi të trarëve.

Për zgjidhje të problemit, nxënësit marrin *Fletë Pune 1*.

Mësimdhënësi fillon diskutim me gjithë klasën:

- Nëse gjatësia është 1, si është fituar 3?
- Nëse gjatësia është 2, atëherë sa shufra do të duhen?

**Nxënësit punojnë në grupe dhe marrin drejtime nga mësimdhënësi:**

- Plotësoni tabelën nga fleta e punës deri në gjatësinë e trarit 8!
- Ndani në grupin atë që do të vëreni! Modelet e vërejtura shënoni në fletoren tuaj!

Nxënësit e plotësojnë tabelën, duke vërejtur modele të ndryshme (për shembull, Nxënësi X – Nëse gjatësia rritet nga një, numri i shufrave metalike rritet për 4; Nxënësi Y – Nëse kemi

---

katër trekëndësh nga lartë, atëherë tre trekëndësh janë kthyer poshtë, do të thotë nga një më pak...).

**Mësimdhënësi e ndjek diskutimin e nxënësve dhe nëse ka nevojë parashtron pyetje plotësuese:**

- Nëse gjatësia është 20, sa shufra ka pjesa e epërme?
- Çfarë ndodh me mesin?

Nga nxënësit pritet që të shkruajnë shprehjen, gjegjësisht të shkruajnë si do të përcaktohet numri i shufrave për secilën gjatësi të trarit.

Pritet që nxënësit të kthehen në tabelën dhe modelet e shënuara, me qëllim të zbulojnë shprehjen për të shkruar anëtarin e përgjithshëm të modelit/skemës. Mund të shkruhen edhe dy shprehje ( $4L - 1$ ,  $3L + (L - 1)$ ...) për përcaktim të anëtarit të përgjithshëm.

Mësimdhënësi paralajmëron që edhe orën e ardhshme do të punojnë modele/skema, vetëm me përdorimin në situatat të ndryshme nga jeta e përditshme. Andaj, ju jep problemet në Fletën e Punës 2 – Skema për në shtëpi.

**Resurse:**

Resurse për përpilimin e skemave, për shembull, shkopinj (shkrepëse, kruarës për dhëmbë), Fletë Pune, tabela për të shkruar pesë anëtarët e parë dhe anëtarin e përgjithshëm të secilës skemë/model.

**Rekomandime për mësimdhënësin:**

Ky problem do të jetë problem i parregullt për nxënësit e klasës 7-të, si dhe problem me strukturë më të thellë.

Mësimdhënësi duhet të respektojë parimin e mësimit të bazuar në kuptimin konstruktiv të mësimit, gjegjësisht pranimin dhe inkurajimit të procedurave, metodave dhe teknikave të ndryshme që përdorin nxënësit. Kur ka disa mënyra të zgjidhjes, gjegjësisht gjatë fitimit të më tepër shprehjeve, me rëndësi është që mësimdhënësi të mundësojë nxënësve të krahasojë këto dhe të sqarojnë dhe mbështesin përgjigjet e tyre.

## FLETË PUNE

### NDËRTIMI ME TRARË

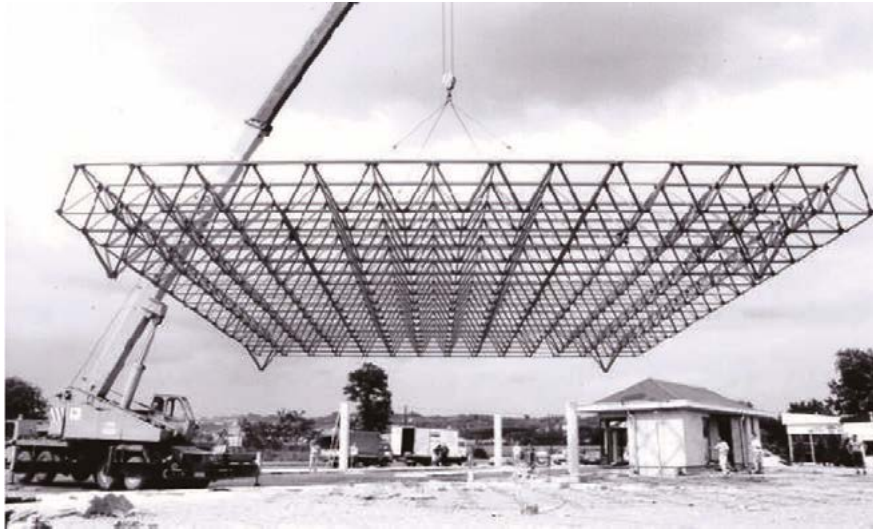

Një kompani ndërtimore do të ndërtojë një restorant në të cilën në shtylla të betonit do të vendosen trarë me gjatësi të barabartë me numrin e shufrave të anës së poshtme.





Kanë zgjedhur trarët nga fotografia:



Duhet të përcaktohet sa shufra metalike do të duhen për secilën gjatësi të trarëve.

Lidhja mes gjatësisë së trarit dhe numrit të shufrave mund të zbuloni me ndihmën e tabelës më poshtë:

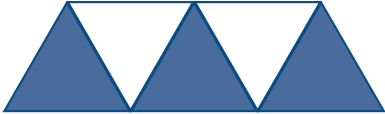

| Gjatësia e trarit | Modele / Skema   | Numri i shufrave |
|-------------------|--|------------------|
| 1                 |   | 3                |
| 2                 |   |                  |
| 3                 |  |                  |
| 4                 |  |                  |
| 5                 |  |                  |
| 6                 |  |                  |
| 7                 |  |                  |
| 8                 |  |                  |
| ·<br>·<br>·       |  |                  |
| n                 |  |                  |

## FLETË PUNE – DETYRË SHTËPIE

### NUMRI I SHKREPËSEVE



1. Andrej duhet të bëjë me shkrepëset figurat vijuese:



Andrej ka nevojë 4 shkrepëse që të bëjë figurën 1, 7 shkrepëse që të bëjë figurën 2 dhe 10 shkrepëse që të bëjë figurën 3. Ai çdoherë përdor rregullën e njëjtë për të bërë vargun.

Sa shkrepëse do të ketë nevojë për të bërë figurën 4?

Sa shkrepëse do të ketë nevojë që të bëjë figurën 100?

2. Sa kruarës do të ketë nevojë për të bërë skemat më poshtë?



3. Sa kruarës do të ketë nevojë për të bërë skemat më poshtë?



**Nxënësit mund të përdorin tabelat më poshtë:**

|                             |   |   |   |   |     |   |
|-----------------------------|---|---|---|---|-----|---|
| Numri rendor                | 1 | 2 | 3 | 4 | 100 | n |
| Numri i shkrepëseve/kruarës |   |   |   |   |     |   |

|                             |   |   |   |   |     |   |
|-----------------------------|---|---|---|---|-----|---|
| Numri rendor                | 1 | 2 | 3 | 4 | 100 | n |
| Numri i shkrepëseve/kruarës |   |   |   |   |     |   |

|                             |   |   |   |   |     |   |
|-----------------------------|---|---|---|---|-----|---|
| Numri rendor                | 1 | 2 | 3 | 4 | 100 | n |
| Numri i shkrepëseve/kruarës |   |   |   |   |     |   |

---

**Lënda mësimore:** Matematikë

**Klasa:** E shtatë

**Tema e programit mësimor:** Punë me të dhëna dhe zgjidhja e problemeve, gjysëmvetori i dytë

**Përmbajtja mësimore:** Gjasat në kontekstin e përditshëm

**Qëllime të mësimit:**

**Nxënësi/nxënësja të jetë i/e aftë:**

- të gjejë gjasat në bazë të rezultateve të mundshme në kontekste të dhënë;
- të përdor gjurmë logjike dhe arrijë në konkluzione;
- të lidh rezultate ose zbulime në kontekstin fillestar dhe të kontrollojë nëse kanë kuptim;
- të parashikojë dukuri dhe gjendje të caktuara, në bazë të njohurive që posedon për thyesa, numra dhjetor dhe përqindje;
- të ndërtojë vështrimin shkencor ndaj botës.

**Kritere për sukses:**

**Nxënësi/nxënësja mundet:**

- të njehsojë gjasat për rezultate të mundshme të barabarta në situata të përditshme;
- të arrijë në konkluzione në bazë të gjasave të gjetura;
- të kontrollojë nëse përgjigja e tij/saj është e kuptueshme;
- të gjejë gjasat si thyesa, numër dhjetor ose përqindje;
- të ndërtojë mendim për përdorimin e matematikës në jetën e përditshme.

**Veçori të KRRP të cilat do të zhvillohen me anë të aktivitetit:**

Zgjidhja e problemeve të parregullta dhe kuptim i strukturës më të thellë të problemit.

Aktiviteti është menduar si zbulim i gjasave në kontekst të jetës së përditshme (probleme të parregullta), në të cilën duhet të parashikohen dukuri dhe gjendje të caktuara në bazë të njohurive me të cilat disponon nxënësi sipas gjasave (struktura më e thellë).

**Aktivitete të propozuara:**

Mësimdhënësi për këtë aktivitet përdor teknikën “Nëse..., atëherë...”. Me ndihmën e kësaj teknike, nxënësit, në bazë të argumenteve dhe njohurive me të cilat disponojnë, mendojnë për një nivel më të lartë dhe mundohen të gjejnë relacionet arsye-pasojë.

Nxënësit punojnë individualisht. Secili prej tyre merr Fletë Pune.

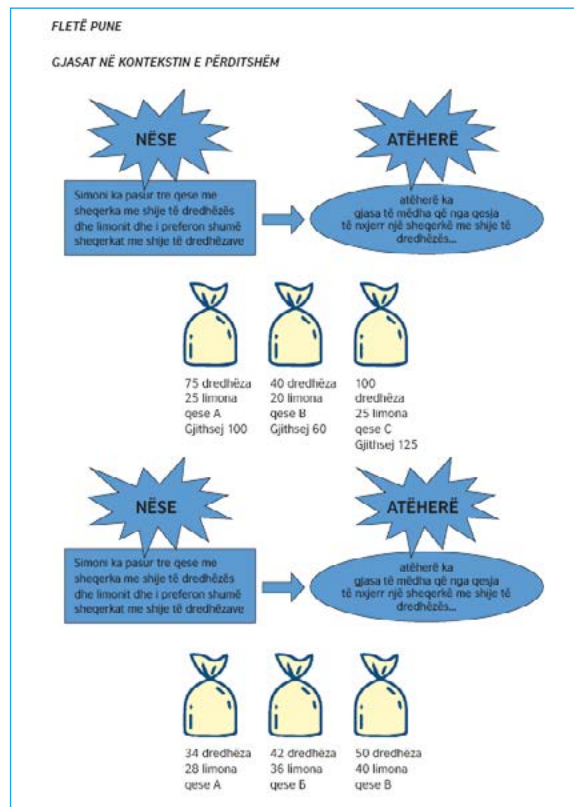

Nxënësit njëherë punojnë individualisht. Pastaj diskutojnë në çifte, dhe ndajnë atë që kanë shkruar në fletën e punës, sqarojnë përgjigjen e tyre dhe japin përmbledhje.

**Mësimdhënësi e ndjek punën e secilit nxënës, çift dhe grup. Ai nga nxënësit e kërkon këtë më poshtë:**

- Sqaroni përgjigjen tuaj!
- Shkruani gjasat si numër dhjetor, përqindje!
- Cila pjesë e gjasave ju mundësoi që më lehtë të vendosni cilën qese të zgjedh Simoni?

**Resurse:**

Fletë Pune dhe qese me topa të kuq dhe të verdhë.

**Rekomandime për mësimdhënësin:**

Secili grup mund të ketë nga tre qese. Nxënësve duhet të mundësohet që të krahasojnë gjasat eksperimentale dhe teorike në kontekste të jetës së përditshme. Në këtë mënyrë do të nxitet kuriozitet dhe përfshirje aktive të nxënësve; do të përdoren njohuritë paraprake të nxënësve; do të nxitet të menduar kritik tek nxënësit; do të ndihmohet të kuptohen relacionet mes dukurive dhe do të përforcohen aftësitë për të arritur konkluzione.

## FLETË PUNE

### GJASAT NË KONTEKSTIN E PËRDITSHËM

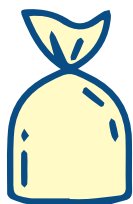
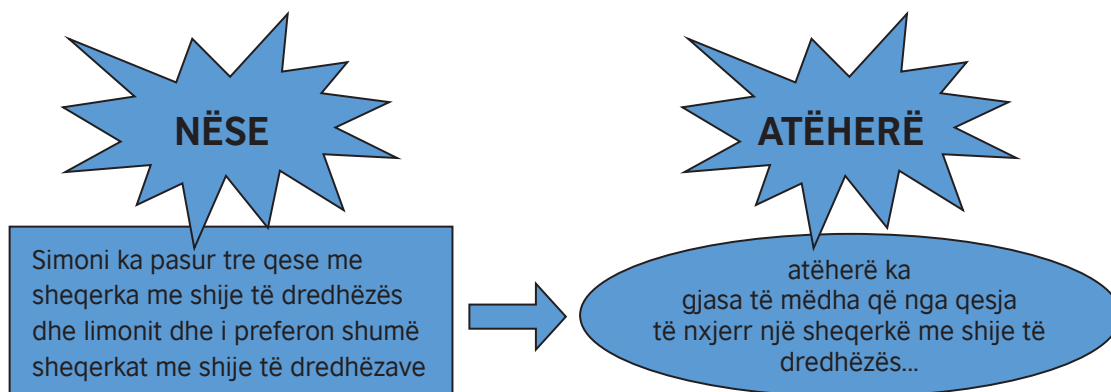

75 dredhëza  
25 limona  
qese A  
Gjithsej 100

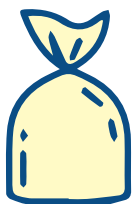

40 dredhëza  
20 limona  
qese B  
Gjithsej 60



100 dredhëza  
25 limona  
qese C  
Gjithsej 125

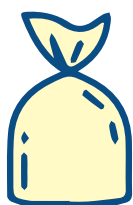
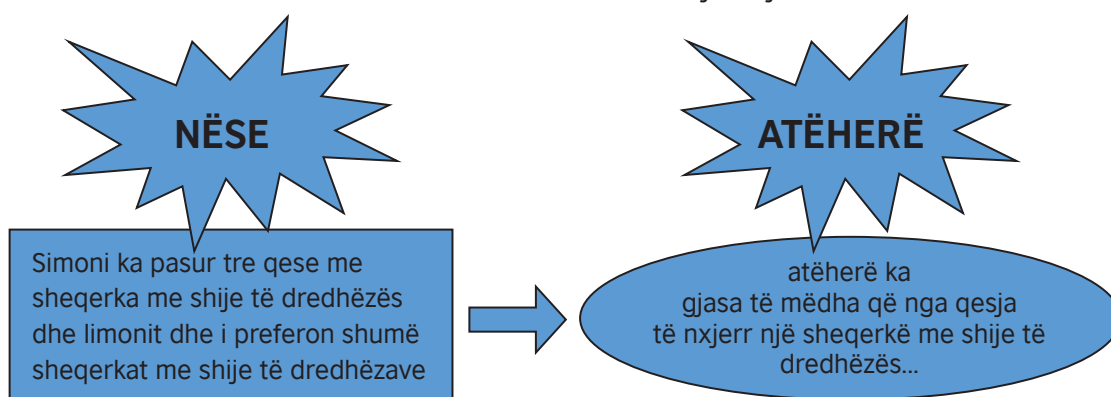

34 dredhëza  
28 limona  
qese A

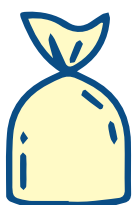

42 dredhëza  
36 limona  
qese B



50 dredhëza  
40 limona  
qese B

---

**Lënda mësimore:** Matematikë

**Klasa:** E shtatë

**Tema e programit mësimor:** Puna me të dhëna dhe zgjidhje të problemeve, gjysmëvjetori i dytë

**Përmbajtja mësimore:** Krahasimi i gjasave eksperimentale dhe teorike

**Qëllime të mësimit:**

**Nxënësi/nxënësja të jetë i/e aftë:**

- të gjejë gjasat në bazë të rezultateve të mundshme në kontekst praktik;
- të gjejë gjitha rezultatet e mundshme që anulojnë njëri-tjetrin në një ngjarje elementare;
- të krahasojë gjasat eksperimentale me atë teorike;
- të përdor rreze logjike, të arrijë në konkluzione dhe të ndajë me grupin;
- të lidh rezultate ose zbulime në kontekstin fillestar dhe të kontrollojë nëse kanë kuptim.

**Kritere për sukses:**

**Nxënësi/nxënësja mundet:**

- të gjejë gjasat në situatë të përditshme;
- të gjejë rëndësi të mundshme mes të cilave eliminojnë njëri-tjetrin për ndonjë ngjarje;
- të mendojë në mënyrë logjike dhe të arrijë në konkluzione në bashkëpunim me shokët e klasës;
- të vlerësojë nëse përgjigja ka kuptim.

**Veçori të KRRP të cilat do të zhvillohen me anë të aktivitetit:**

Zgjidhja e problemeve të parregullta dhe pyetjeve, marrja parasysh perspektivat e ndryshme të problemeve, vlerësim të dëshmimeve *për* dhe *kundër* në pozita të ndryshme dhe kuptimi i strukturës më të thellë të problemeve.



**Aktivitete të propozuara:**

Aktivitetet japin mundësi në mënyrë praktike dhe vizuale të miratohen elementet që janë të rëndësishme, me qëllim që në mënyrë të drejtë konceptin e gjasave.

Nxënësit ndahen në 4 grupe. Secili grup merr një markerë me ngjyrë të ndryshme (kaltër, kuqe, gjelbër dhe kafe). Secili grup qëndron në një Stacion. Në secilin Stacion, ka nga një aktivitet, katër markerë dhe katër fletë letre me format A4.

**STACIONI 1** – Kur bëhet fjalë për eksperimente që rastësisht dhe teorike janë përcaktuar mirë (dhe hedhje të monedhës), gjasat mund të përshkruhen në mënyrë numerike me numrin e rezultateve të duhura të ndarë me numrin e plotë të gjithë rezultateve.

Aktiviteti për njoftim me bazat e gjasave mund të prezantohet me hedhjen e monedhës ose simulim të hedhjes së monedhës me pajisjen “Mikro:bit”.

Pajisja “Mikro:bit” mund të tregojë ikonat vijuese për  pile dhe  për kokë, aktivizohet me shkundje.

Me disa përsëritje të hedhjes, nxënësit duhet të kuptojnë që me hedhjen e monedhës për disa herë, gjysma e rezultateve duhet të jenë *kokë*, ndërsa gjysma të jenë *pile*, por nga eksperimenti duhet të vërejnë që vetëm me pak tentime mund të ketë përjashtim nga kjo rregull.

Nxënësit i shkruajnë rezultatet, gjasat dhe konkluzionet në letër me markerë të kaltër.

**STACIONI 2** – Aktiviteti vijues i këtij stacioni do të jetë hedhja e dy monedhave dhe regjistrim i rezultateve në tabelën.

| Kokë Kokë | Kokë Pile | Pile Kokë | Pile Pile |
|-----------|-----------|-----------|-----------|
|           |           |           |           |
|           |           |           |           |

Hedhja e zarit për lojë gjithashtu është një mënyrë e mirë për të treguar rezultate të mundshme në situata kur ka më tepër se dy rezultate. Me hedhjen e dy zareve për lojë, nxënësit mund të shënojnë në tabelë rezultatet që paraqesin përmbledhje e pikave të dy zareve dhe kombinimet e mundshme të pikave nga zari i parë dhe zari i dytë, dhe më vonë të gjejnë gjasat për të fituar çdo përmbledhje. Nëse përdoret pajisja “Mikro:bit”, me shkundjen e ekranit paraqitet numër i caktuar i pikave sikur në zarin e vërtetë për të luajtur.

| 2   | 3          | 4   | 5    | 6                 | 7    | 8 | 9 | 10 | 11 | 12 |
|-----|------------|-----|------|-------------------|------|---|---|----|----|----|
| 1+1 | 1+3<br>3+1 | ... | .... | 2+4<br>3+3<br>4+2 | .... |   |   |    |    |    |

Nxënësit në stacionin e dytë i shkruajnë rezultatet, gjasat dhe konkluzionet në letër me markerë të kuq.

**STACIONI 3** – Tërheqja e letrave të bixhozit është një shembull tjetër për rezultate të mundshme:

- Tërheqja e letrës me numrin 3 me shenjë zemër.
- Tërheqja e letrës me numrin 8.
- Tërheqja e letrës me shenjën tërfill.
- Tërheqja e letrës me shenjën e zezë, etj.

Kodi për pajisjen “Mikro:bit” është bërë që me shtypjen e butonit A shënohet numri 1 deri 10 ose J, Q, K, ndërsa me shtypjen e butonit B paraqitet një shenjë e zemrës, diamantit, tërfillit dhe gjethes.

Nxënësit e stacionit të tretë i shkruajnë rezultatet, gjasat dhe konkluzionet në letër me markerë të gjelbër.



**STACIONI 4** - Rrotulla e fatit është një mënyrë për të treguar rezultatet e ndryshme dhe gjasat e mundshme për secilën prej rezultateve.

Për këtë qëllim mund të përdoret Excel interaktive që është dhënë në Resurse, mësimdhënësi mund të ndaje me anë të projektorit me gjithë klasën.

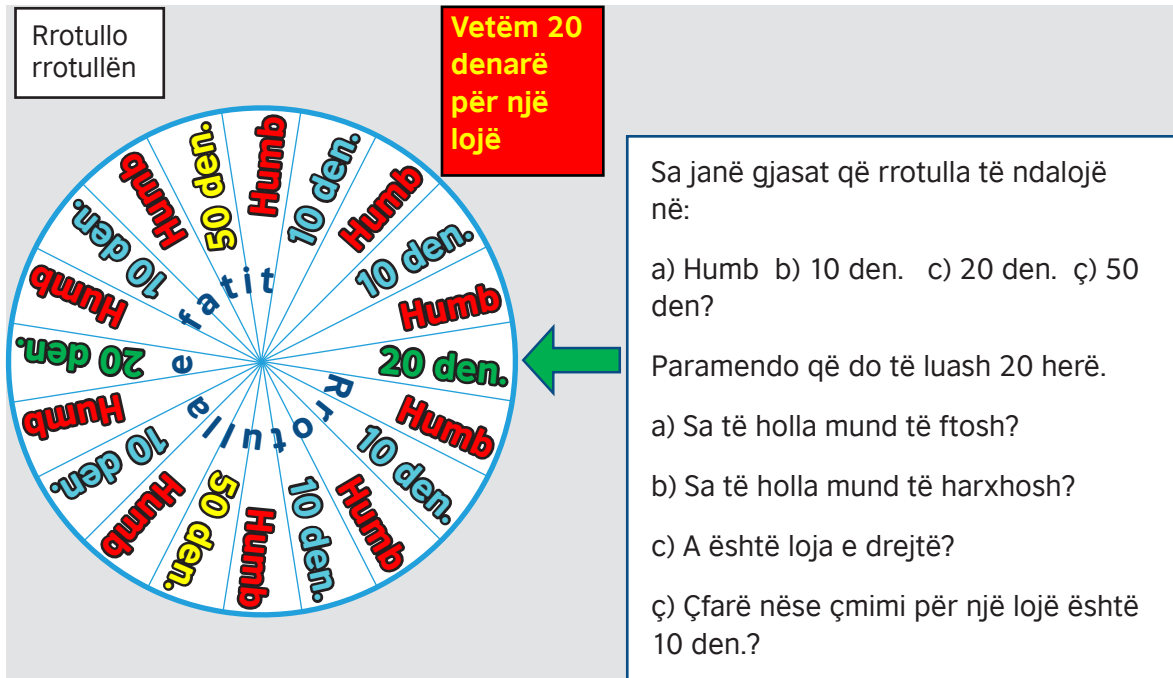

Rrotullo rrotullën

Vetëm 20 denarë për një lojë

Sa janë gjasat që rrotulla të ndalojë në:

a) Humb b) 10 den. c) 20 den. ç) 50 den?

Paramendo që do të luash 20 herë.

a) Sa të holla mund të ftosh?

b) Sa të holla mund të harxhosh?

c) A është loja e drejtë?

ç) Çfarë nëse çmimi për një lojë është 10 den.?

Nxënësit e stacionit të katër i shkruajnë rezultatet, gjasat dhe konkluzionet në letër me markerë ngjyrë kafe.

Grupet rrotullohen në çdo stacion në drejtim të akrepave të orës. Gjatë kësaj, e marrin markerin me të cilin do të shkruajnë në çdo stacion, ndërsa fletën në të cilin kanë shënuar në bankë e kthejnë dhe mos të shikohet se çfarë kanë shkruar.

Pasi secili grup të kalojë çdo stacion, nga mësimdhënësi i marrin fletët nga secili stacion dhe zhvillohet diskutim në nivel të grupeve për rezultatet e fituara dhe zbatohet gjasa eksperimentale dhe teorike. Gjatë kësaj, theksohet që përsëritja e eksperimenteve mund të rezultojë me rezultate të ndryshme; me rritjen e numrit të përsëritjeve të eksperimentit zakonisht arrihet në rezultate më të afërt në gjasat teorike.

Me këtë, nxënësve mund të jepet fleta e dhënë mësimore Shkalla e gjasave për kontrollim të njohurive të fituara.

#### Resurse:

Për këto aktivitete duhet të merren kode të gatshme për pajisjen “Mikro:bit” për:

- hedhje të monedhës  
[https://drive.google.com/open?id=10C-69Crjxlm\\_YK-kgxLb7h1OBm3J0BoJ](https://drive.google.com/open?id=10C-69Crjxlm_YK-kgxLb7h1OBm3J0BoJ;);
- hedhje të zarit për lojë  
[https://drive.google.com/open?id=1xjQ\\_HWZh5BV1ZOAKMckyndbbATdWLu6l](https://drive.google.com/open?id=1xjQ_HWZh5BV1ZOAKMckyndbbATdWLu6l;);
- tërheqje e letrave nga grupi standard me 52 letra  
[https://drive.google.com/open?id=1CdQbsP0R39An3gPabxMcyR4qRiNpSD7](https://drive.google.com/open?id=1CdQbsP0R39An3gPabxMcyR4qRiNpSD7;);

- dokument në *Excel* me makro, që simulon rrotullim të rrotullës së fatit <https://drive.google.com/open?id=161f4OuEIPpn0kC7kerqoBCoavLrgFI4H> dhe për të cilin duhet të mundësohen makroat (*enable content* ose *enable macros*);
- fletë mësimore si shtesë e aktivitetit *Shkalla e gjasave*;
- pajisje “Mikro:bit” në çdo stacion dhe kompjuter;
- fletë me format A4 dhe markerë.

### Rekomandime për mësimdhënësin:



Nëse mësimdhënësi konsideron që nuk mund të bëhet kontroll i njohurive të nxënësve me fletën mësimore që është si shtojcë, atëherë atë mund të bëjë ditën e ardhshme ose në pjesën hyrëse ose përfunduese të orës.

Me këto aktivitete ju mundësohet nxënësve vetë të bëjnë krahasime dhe të arrijnë në konkluzione.

Gjatë aktivitetit me *Rrotulla e fatit* duhet të theksohet nxënësve se cila është gjasa që mos të ketë fitim.

Ky aktivitet paraqet një simulim të lojërave të fatit në të cilat gjasat për fitim duken shumë, por në fakt vetëm organizatori i këtyre lojërave ka fitim të garantuar, dhe me çdo lojë të reja humbja e lojtarit bëhet gjithnjë më e madhe.

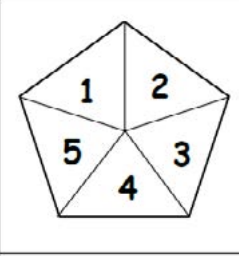
### Shkalla e gjasave

|   |   |
|---|---|
|  | <p>a) Shëno gjasat që të zgjidhet numër çift me A.</p> <p>b) Shëno gjasat që të zgjidhet numër më i madh se 1 me B.</p> <p>c) Shëno gjasat që të zgjidhet numër më i vogël se 4 me C.</p> <p>ç) Shëno gjasat që të zgjidhet numër më i vogël se 6 me Ç.</p> |
|  | <p>a) Shëno gjasat që të zgjidhet numër çift me A.</p> <p>b) Shëno gjasat që të zgjidhet numër më i madh se 1 me B.</p> <p>c) Shëno gjasat që të zgjidhet numër më i vogël se 4 me C.</p> <p>ç) Shëno gjasat që të zgjidhet numër më i vogël se 6 me Ç.</p> |
|  | <p>a) Shëno gjasat që të bie numër tek A.</p> <p>b) Shëno gjasat që të bie numër më i vogël 5 me B.</p> <p>c) Shëno gjasat që të bie numër më i madh se 9 me C.</p> <p>ç) Shëno gjasat që të bie numër që ndahet me 3 me Ç.</p>                             |

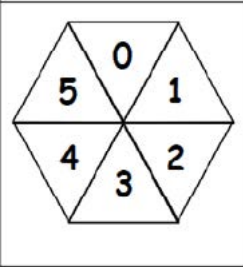
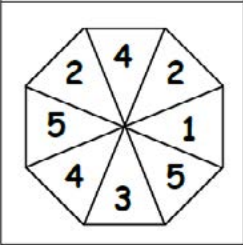
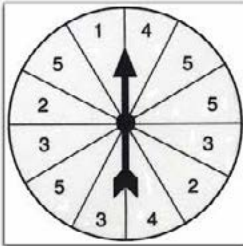
|  |   |
|--|---|
|   | <p>a) Shëno gjasat që të zgjidhet numër më i vogël se 2 me A.</p> <p>b) Shëno gjasat që të zgjidhet numër çift me B.</p> <p>c) Shëno gjasat që të zgjidhet numër më i vogël se 6 me C.</p> <p>ç) Shëno gjasat që të zgjidhet numër më i madh se 1 me Ç.</p> |
|   | <p>a) Shëno gjasat që të zgjidhet numri 2 me A.</p> <p>b) Shëno gjasat që të zgjidhet numër më i vogël 4 me B.</p> <p>c) Shëno gjasat që të zgjidhet numër tek me C.</p> <p>ç) Shëno gjasat që të zgjidhet numër më i madh se 5 me Ç.</p>                   |
|  | <p>a) Shëno gjasat që të zgjidhet numër çift me A.</p> <p>b) Shëno gjasat që të zgjidhet numër më i vogël se 3 me B.</p> <p>c) Shëno gjasat që të zgjidhet numër më i madh se 5 me C.</p> <p>ç) Shëno gjasat që të zgjidhet numër 10 me Ç.</p>              |

---

**Lënda mësimore:** Matematikë

**Klasa:** E shtatë

**Tema e programit mësimor:** Matja dhe zgjidhja e problemeve, gjysëmvjetori i dytë

**Përmbajtja mësimore:** Zgjidhja e problemeve me vëllim në katror

**Qëllime të mësimimit:**

**Nxënësi/nxënësja të jetë i/e aftë:**

- të kuptojë sistemet e përditshme për matje dhe të përdor për të vlerësojë, mat dhe njehsojë;
- të përdor formulën për vëllim në katrorit në kontekste të përditshme gjatë njehsimit të vëllimit;
- të njeh veçori matematikore, modele dhe lidhje, duke i shprehur në raste të thjeshta;
- të sqarojë strategji për zgjidhje dhe të vlerësojë nëse përgjigja ka kuptim.

**Kritere për sukses:**

**Nxënësi/nxënësja mundet:**

- të përdor njësitet matëse për vëllim për të vlerësuar, matur dhe njehsuar;
- të njehsojë vëllim në kontekstin e përditshëm;
- të përdor në jetën e përditshme veçori matematikore, modele dhe lidhje të tyre;
- të përdor strategjinë përkatëse për zgjidhje të një problemi të caktuar dhe të vlerësojë nëse ka kuptim.

**Veçori të KRRP të cilat do të zhvillohen me anë të aktivitetit:**

Zgjidhja e problemeve të parregullta dhe kuptim i strukturës më të thellë të problemit.

Aktiviteti është paramenduar si zgjidhje e problemit nga jeta e përditshme – njehsimi i vëllimit të ambalazhit në formë të katrorit ose kuadratit (problem i parregullt), mendim dhe përpilimi logjik i elementeve të cilat paraprakisht janë dhënë kushte (strukturë më e thellë).

**Aktivitete të propozuara:**

Para se të fillohet me aktivitetet, mësimdhënësi parashtron pyetjen gjithë klasës: *Ku mund të hasni katror dhe kuadrat?, për të bërë lidhje me shembuj të jetës së përditshme (për shembull, ambalazhin).*

**Aktiviteti 1:**

Me përdorimin e formulës që është mësuar orën paraprake, nxënësit njehsojnë vëllimin e kuadratit (me matje paraprake të skajeve të kutive). Ata i krahasojnë vëllimet e tyre me ato të partnerit dhe diskutojnë për gjitha mospërputhjet.

- *A është njësimi juaj i ndryshëm ose a janë matjet precize?*
- *Sa do të jetë vëllimi në metra kub? Përse?*

## Aktiviteti 2:

Nxënësit tre herë hedhin katror, për të fituar dimensionet e kuadratit në centimetra. Vizatojnë një skicë me ato dimensione dhe njehsojnë vëllimin e kuadratit. Nxënësit ndajnë vëllimin e kuadratit të tyre me partnerin dhe secili mundohet të zbulojë dimensionet e kuadratit të partnerit.

## Aktiviteti 3:

Nxënësit zgjedhin problemin më poshtë: Lina dëshiron të bëjë një kuadrat prej katrorëve të vegjël prej 1 cm. Kuadrati duhet të ketë gjatësi 6 cm, gjerësi 5 cm dhe lartësi 4 cm, por Lina dëshiron të përdor sa më pak katrorë. Sa është numri më i vogël i katrorëve që nevojiten për Linën?

mësimdhënësi e ndjek punën e secilit çift. Ju jep mbështetje me parashtrimin e pyetjeve të cilat nxisin të menduar kritik.

- Kur do të përdoret numri më i vogël i katrorëve? Përse?
- Vizato një skicë!

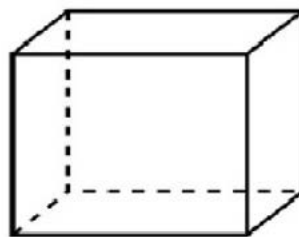

## Resurse:

Sasi e madhe e kutive prej kartoni me madhësi të ndryshme (kuadrat ose katror), katror për hedhje, letër izomerie, vizore dhe Fletë pune.

## Rekomandime për mësimdhënësin:

Gjatë zgjidhjes së problemit të tretë të fletës së punës, lejoni që nxënësit vetë të zbulojnë që për të bërë kuadratin me numrin më të vogël të katrorëve, ajo duhet të jetë brenda i zbrazët. Mund të kërkohet të mendohet sa ujë mund të mbledh si enë.

Nxënësit për detyrë shtëpie të mendojnë se çfarë ndodh me vëllimin kur secila anë dyfishohet ose përgjysmohet.

## FLETË PUNE

### ZGJIDHJE E PROBLEMIT ME VËLLIM TË KATRORIT DHE KUADRATIT

1. Zgjidhni një prej kutive në dispozicion dhe njehsoni vëllimin e kutisë!

Vëllimi i kutisë përkatëse është \_\_\_\_\_.

2. Secili në çiftin të hedh tre herë katrorin për të fituar dimensionet e kuadratit (gjatësia – hedhja e parë, gjerësia – hedhja e dytë dhe lartësia – hedhja e tretë). Njehsoni vëllimin e kuadratit!

Për të vizatuar një skicë të kuadratit të kërkuar, mund të përdorni letër izomerie.

Vëllimi i kuadratit \_\_\_\_\_.

3. Lina dëshiron të bëjë një kuadrat prej katrorëve të vegjël prej 1 cm. Kuadrati duhet të ketë gjatësi 6 cm, gjerësi 5 cm dhe lartësi 4 cm, por Lina dëshiron të përdor sa më pak katrorë. Sa është numri më i vogël i katrorëve që nevojiten për Linën?

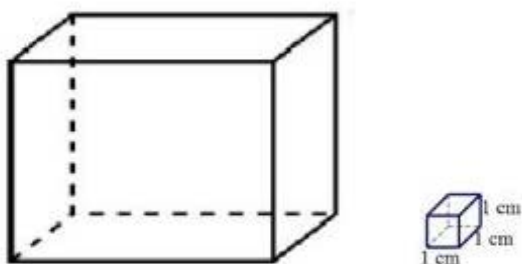

Për të vizatuar një skicë të kuadratit të kërkuar, mund të përdorni letër izomerie.

Numri më i vogël i katrorëve që nevojiten për Linën është \_\_\_\_\_.

---

**Lënda mësimore:** Matematikë

**Klasa:** E tetë

**Tema e programit mësimor:** Matja dhe zgjidhja e problemeve, gjysëmvjetori i parë

**Përmbajtja mësimore:** Njësitë matëse për vëllim

**Qëllime të mësimimit:**

**Nxënësi/nxënësja të jetë i/e aftë:**

- të përdor njësitë matëse për vëllim për vlerësim, matje dhe njehsim;
- të zgjedh probleme tekstuale me njësi matëse për vëllim, që përfshijnë njehsim me numra të plotë, thyesa, numra dhjetorë, njësi matëse, përfshirë edhe probleme me më tepër se një etapë;
- të përmirësojë qasjen dhe zbulimet me anë të diskutimit me nxënësit tjerë.

**Kritere për sukses:**

**Nxënësi/nxënësja mundet:**

- të shkruajë njësi më të vogla për vëllim në më të madhe dhe anasjelltas;
- të vlerësojë sa lëng mbledh një enë, dhe pastaj me matje të kontrollojë vlerësimin;
- të njehsojë sa enë më të vogla janë të nevojshme për të mbushur një enë më të madhe;
- të zgjidh problem kur njësitë matëse për vëllim janë dhënë me numra të plotë, numra dhjetor dhe thyesa;
- të përmirësojë mënyrën e zgjidhjes së problemit me anë të diskutimit me shokët e klasës.

**Veçori të KRRP të cilat do të zhvillohen me anë të aktivitetit:**

Zgjidhja e problemeve të parregullta dhe kuptim i strukturës më të thellë të problemit.

Aktiviteti është paramenduar si zgjidhje e problemit të parregullt nga konteksti i përditshëm, gjegjësisht nxënësit duhet të njehsojnë sa litra në vit merr frymë njeriu ose sa është vëllimi i një guri të çmuar (problem i parregullt), si dhe të mendojnë për strategji deri në arritjen e përgjigjes së saktë (struktura më e thellë).

**Aktivitete të propozuara:**

Nxënësit informohen për kriteret për sukses, gjegjësisht gjithçka që duhet të dinë pas përfundimit të orës mësimore.

Duke punuar në çifte, nxënësit diskutojnë dhe hartojnë një hartë të përbashkët mendore me anë të cilës duhet të vërehet nëse i dinë njësitë për vëllim dhe duhet të shkruajnë relacionet mes tyre. Hartat mendore ndahen në nivel të klasës, me qëllim që mësimdhënësi të vlerësojë njohurinë e nxënësve për njësitë matëse për vëllim, dhe në përputhje me vlerësimin, të formojë grupe.

**Grupi 1** – Nxënësit të cilët ende kanë problem me njësitë matëse, përshkrimi nga njësi më të mëdha në më të vogla dhe anasjelltas dhe njehsimi, zgjidhin detyra me procedura dhe pa dhe pa lidhje përkatëse. Ata diskutojnë për vëllimin e enëve që përdoren çdo

ditë, siç janë shishet e lëngut të frutave, kanoçeve me pije, rezervuarëve me karburant në automjete. Pastaj, zgjedhin problemin më poshtë:

Sa kanoçe pije janë të nevojshme për të plotësuar rezervuar për naftë në një automjet, nëse rezervuari mban 65 l naftë?

**Grupet** e nxënësve në nivel të njohurisë nga analiza, sinteza dhe vlerësimi i zgjedhin problemet e parregullta të dhënë në fletën e punës.

**Rekomandime për mësimdhënësin:**  
 Problemi i dytë është: Ana ka pasur një gur të çmuar. Ka dashur që të rrethojë vëllimin. Si mund Ana të bëjë atë? Sqaroni me shembull! Dëgjuesitë kur nxënësit zgjedhin problem mendojnë që duhet të ketë strategji të njëjta për zgjidhje. Andaj, nxënësve duhet të parashtronen probleme të cilat kanë më tepër strategji për zgjidhje.

**FLETË PUNE**  
**TANKERË PLOTË ME AJËR**



1. Për një frymëmarrje mesatare janë të nevojshme 0.5 l ajër. Në një minutë thithet 12 herë. Sa tankerë janë të nevojshme për të mbledhur sasinë e ajrit që e thithim në vit?  
 (Shënim: Një tanker për karburant mban rreth 11,000 litra.)

**Problemi i dytë**

| Koha     | 1 minutë | 1 orë | 1 ditë | 1 vit |
|----------|----------|-------|--------|-------|
| Thithje  | 12       |       |        |       |
| Ajër (l) | 0.5      |       |        |       |

2. Ana ka pasur një gur të çmuar. Ka dashur që të rrethojë vëllimin. Si mund Ana të bëjë atë? Sqaroni me shembull!

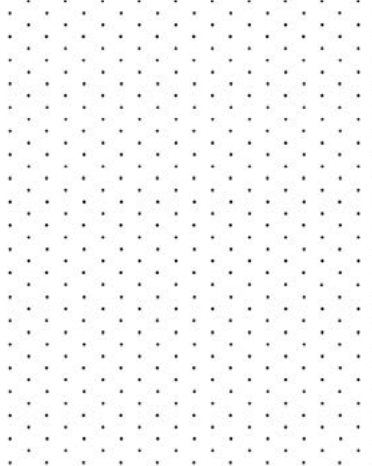

Nxënësit pavarësisht e zgjedhin detyrën e dhënë. Mësimdhënësi e ndjek punën e tyre dhe ju parashtron pyetje me të cilat do të nxit mendime:

- Si do të zgjidhni atë?
- A do të bëni vlerësime të përafërt? Përse?
- Sa do të jetë vëllimi i gurit në secilin prej shembujve tuaj?

Ndahen qasja dhe zbulimet me anë të diskutimit, me përdorimin e teknikës Topi i borës – diskutim mes dy grupeve. Për grupet që punojnë në problemet nuk janë parashikuar resurse dhe pritjet një zgjidhje abstrakte e detyrave.

Mësimdhënësi e ndjek diskutimin në Grupin 1 dhe grupet tjera, si dhe mes dy grupeve dhe shënon në instrumentin. Ajo mësimdhënësit do të mundësojë që më mirë të kuptojë si mendojnë nxënësit gjatë zgjidhjes së detyrave, të ketë pasqyrë sa janë arritur qëllimet e vendosura për atë orë, si dhe të përcaktojë nivelin e aftësive kognitive të nxënësve gjatë përgjigjes së pyetjeve.

Caktimi i detyrave të shtëpisë. Nxënësit nga Grupi 1 për detyra shtëpie marrin problemin të cilin shokët e klasës e kanë zgjedhur gjatë orës.

Grupet tjera për detyra shtëpie marrin problemin më poshtë:

1. Sa tankerë janë të nevojshme për të mbledhur sasia e ajrit që thithim në vit? (Shënim: Një tanker për karburant mban rreth 11,000 litra.)



## Resurse:

Për grupin e parë të nxënësve mësimdhënësi mund si resurse të sigurojë enë matëse, kanoçe, enë dhe shishe, me qëllim që nxënësit të punojnë në diçka konkrete, dhe për grupin e dytë duhet të ketë fletë pune dhe letër izomerie.

## Rekomandime për mësimdhënësin:

Problemi i dytë është: Ana ka pasur një gur të çmuar. Ka dashur që të njuhsojë vëllimin. Si mund Ana të bëjë atë? Sqaroni me shembull! Shpeshherë kur nxënësit zgjedhin problem mendojnë që duhet të ketë strategji të njëjtë për zgjidhje. Andaj, nxënësve duhet të parashtrohen probleme të cilat kanë më tepër strategji për zgjidhje.

## FLETË PUNE

### TANKER PLOTË ME AJËR



1. Për një frymëmarrje mesatare janë të nevojshme 0,5 l ajër. Në një minutë thithet 12 herë. Sa tankerë janë të nevojshme për të mbledhur sasinë e ajrit që e thithim në vit?  
(Shënim: Një tanker për karburant mban rreth 11,000 litra.)

Plotëso tabelën!

| Koha            |     | 1 minutë | 1 orë | 1 ditë | 1 vit |
|-----------------|-----|----------|-------|--------|-------|
| Thithje         | 1   | 12       |       |        |       |
| <b>Ajër (l)</b> | 0,5 |          |       |        |       |

---

2. Ana ka pasur një gur të çmuar. Ka dashur që të njehsojë vëllimin. Si mund Ana të bëjë atë? Sqaroni me shembull!

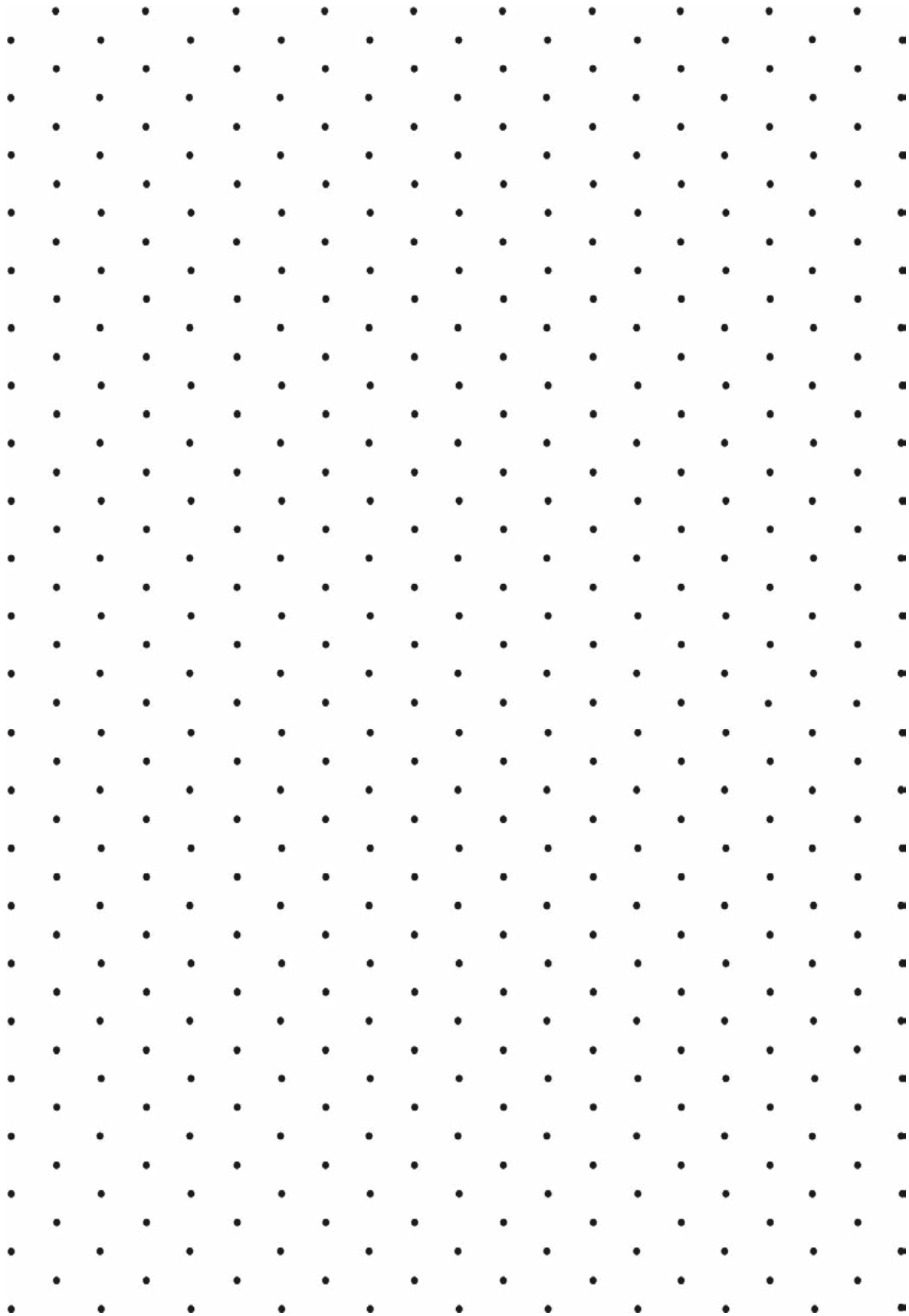

---

**Lënda mësimore:** Matematikë

**Klasa:** E tetë

**Tema e programit mësimor:** Punë me të dhëna dhe zgjidhja e problemeve, gjysëmvetori i dytë

**Përmbajtja mësimore:** Modelimi matematikor për përhapjen e infeksionit

**Qëllime të mësimit:**

**Nxënësi/nxënësja të jetë i/e aftë:**

- të identifikojë të dhëna për të përgjigjur pyetjeve;
- të zgjedh metodë për mbledhjen e të dhënave, madhësinë e mostrës dhe shkallën e saktësisë që nevojitet për matjen;
- të përmirësojë qasjen dhe zbulimet me anë të diskutimit me tjerët;
- të sqarojë nëse gjasat për të ndodhur një ngjarje është  $p$ , atëherë gjasat që mos të ndodh janë  $1 - p$ ;
- të gjejë gjasa në bazë të rezultateve të mundshme në kontekste praktike;
- të gjejë dhe të rendit në mënyrë sistematike të gjitha rezultatet e mundshme (të cilat përjashtohen në mënyrë reciproke) për ngjarje të thjeshta dhe dy ngjarje vijuese;
- të krahasojë gjasat eksperimentale me atë teorike, duke theksuar që përsëritja e eksperimenteve mund të rezultojë me rezultate të ndryshme, si dhe që me rritjen e numrit të përsëritjes së eksperimentit zakonisht arrihet në rezultat më të afërt në gjasave teorike;
- të shënojë dhe krahasojë të menduarit, zgjidhjet dhe konkluzionet.

**Kritere për sukses:**

**Nxënësi/nxënësja mundet:**

- të mbledh të dhëna dhe të rregullojë dhe prezantojë me tabelë dhe diagram;
- të përfshihet në diskutim, të respektojë dhe mos të kritikojë përgjigjet e shokëve të klasës;
- të sqaroj çfarë është gjasë e ngjarjes dhe të njehsojë gjasat e ngjarjes që mos të ndodhin;
- të njehsojë gjasat në kontekst praktik;
- të sqarojë se cilat rezultate përjashtojnë njëri-tjetrin dhe i rendit siç edhe ndodhin;
- të përsërit eksperimente dhe të tregojë përsëritja mund të jep rezultate të ndryshme;
- të vlerësojë nëse përgjigja është e kuptimtë dhe të bëjë krahasim të zgjidhjeve dhe konkluzioneve.

**Veçori të KRRP të cilat do të zhvillohen me anë të aktivitetit:**

Marrja parasysh e perspektivave të ndryshme të problemeve, vlerësimi i dëshmive për dhe kundër qëndrimeve të ndryshme dhe kuptimi i strukturës më të thellë të problemeve.

## Aktivite të propozuara:

Për dy orë ju jepet mundësi nxënësve që të përsërisin dhe të kompletojnë një cikël të plotë të punës me të dhëna. Nxënësit i planifikojnë dhe kryejnë hulumtimet, i shkruajnë dhe prezantojnë gjitha zbulimet.

Mësimdhënësi i përkujton nxënësit për ciklin e punës me të dhëna të cilat nxënësit duhet të ndjekin gjatë dy orëve, për të siguruar që marrja e tyre në pyetje është me sukses.

### 1. Parashtrimi i pyetjes për hulumtim

Aktiviteti i parashikuar simulon përhapje të ndonjë sëmundje: Si parametra të caktuar ndikojnë mbi përhapjen e infeksionit? Propozoni model me të cilin do të ndalohej përhapja masive e infeksionit.

### 2. Planifikimi i hulumtimit

Nxënësit ndahen në dy grupe.

Në grupin e parë njëri nxënës do të jetë pacienti zero. Pacienti zero dhe gjithë nxënësit tjerë kanë nevojë nga një pajisje “Mikro:bit” me bateri.

Tek grupi i parë, kodi sipas zgjidhjes së rastësishme zgjidhet para pajisjes “Mikro:bit”, për një lojtar fillestar. Ky pjesëmarrës është menjëherë i infektuar, por nuk do të tregojë shenja të sëmundjes gjatë kohës së inkubacionit. Sëmundja transmetohet kur dy pajisje “Mikro:bit” afrohen shumë me njëri-tjetrin për të “marrë sëmundjen”. Pas periudhës së inkubacionit, në ekran paraqitet një fytyrë e pikëlluar. Me kalimin e sëmundjes, pjesëmarrësi në fund do të “vdes” dhe në ekran paraqitet kafka. Pjesëmarrësit e “vdekur” janë jashtë lojës.

Për të filluar aktivitetin, secili pjesëmarrës nga grupi i parë e shtyp butonin A + B. Lejohet pak kohë që nxënësit të lidhen. Kur të lidhen, në ekran të lojtarit paraqitet ikona vijuese..

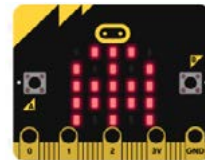

### 3. Mbledhja dhe organizimi i të dhënave

Pasi që të regjistrohen (lidhen) gjithë pjesëmarrësit, shtypen butonat A+B për të filluar me aktivitetin për infektim. Nxënësit lëvizin nëpër klasën në drejtime të rastësishme.

Kodi është krijuar që rastësisht të zgjedh pacientin zero.

Ai do të transmetojë sëmundjen një pjesëmarrësi tjetër nëse është në **distancë** të afërt dhe nëse arrihen **gjasat** e mjaftueshme për transmetim të sëmundjeve. Gjatë fazës së inkubacionit, lojtari tregon shenja të sëmundjes.

Pas kësaj faze, lojtari sëmuret dhe tregon fytyrë të pikëlluar në ekran.

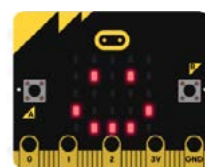

Pas fytyrës së pikëlluar, lojtari “vdes” dhe paraqitet kafka.

Pasi të përfundojë loja, pajisja “Mikro:bit” do të tregojë si e kanë “shëndetin” pjesëmarrësit dhe identitetin e personit që i ka infektuar. Pajisja “Mikro:bit” do të tregojë identitetin e pacientit zero.

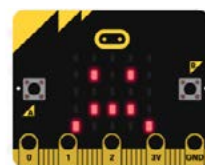

Grupi i dytë i nxënësve do të jenë vëzhgues dhe do të monitorojnë si zhvillohet aktiviteti. Ata mendojnë si të mbledhin të dhëna, cilat të dhëna do të mbledhin dhe si do të organizojnë.

Nxënësit që monitorojnë aktivitetin shënojnë sa është numri i personave që mund të infektohen me këtë model dhe si ndikon numri i plotë i pjesëmarrësve në aktivitetin (numri i plotë i pjesëmarrësve, numri i plotë i të infektuarve, kohëzgjatja e inkubacionit, kohëzgjatja e sëmundjes, distanca mes pjesëmarrësve, gjasat për infektim, numri i plotë i të “vdekurve”).

| Numri i plotë i pjesëmarrësve | Numri i plotë i të infektuarve | Kohëzgjatja e inkubacionit | Kohëzgjatja e sëmundjes | Distanca mes pjesëmarrësve | Gjasat për infektim | Numri i plotë i të “vdekurve” |
|-------------------------------|--------------------------------|----------------------------|-------------------------|----------------------------|---------------------|-------------------------------|
|                               |                                |                            |                         |                            |                     |                               |
|                               |                                |                            |                         |                            |                     |                               |

#### 4. Ndryshimi i rolit të grupeve

Këto modele të simulimit vetëm më përdoren në situata të paraqitjes së sëmundjeve të reja ose aktuale, të shkaktuar nga bakterit ose viruse.

Parametrat që analizohen janë numri i plotë i të infektuarve, të sëmurë dhe “të vdekur”, ndërsa distanca, gjasat, kohëzgjatja e inkubacionit dhe sëmundja janë parametrat të cilat shënohen në kodin e pajisjes “Mikro:bit”.

Përveç ndryshimit të rolit të grupeve, ndryshohen edhe parametrat për **distancë**, **kohëzgjatje** dhe **gjasat**, që më tutje nxënësit të vërejnë modelet e ndryshme të përhapjes së infeksionit.

#### 5. Përmbledhja, prezantimi dhe analizimi i të dhënave

Hapet diskutim për masat të cilat duhet të ndërmerren për të ndaluar përhapjen e infeksionit.

Me ndryshimin e parametrave për **distancë**, **kohëzgjatje** dhe **gjasat** vërehen modelet e ndryshme të përhapjes së infeksionit, dhe mund të diskutohet edhe masat të cilat duhet të ndërmerren për të ndaluar përhapjen e sëmundjes.

Nxënësit që më vështirë i arrijnë qëllimet marrin mbështetje nga mësimdhënësi.

Gjatë dy orëve, mësimdhënësi ndjek punën e grupeve dhe shënon në listën për evidencë aktivitetin e nxënësve në grupet. Në fund, nxënësit marrin një listë kontrolluese për vetëvlerësim të punës si grup.

#### Resurse:

Përdorimi i kodit të gatshëm për pajisjet “Mikro:bit” jep mundësi që me përshtatje të vogla të bëhen disa modele të ndryshme dhe dinamika të përhapjes së infeksionit.

Klubi për kodim mund të shkarkojë dhe transferojë kodin në gjitha pajisjet “Mikro:bit” të cilat do të përdoren gjatë gjithë aktivitetëve, por edhe të bëhet një përshtatje e kodit me ndryshim të parametrave të caktuara.

#### Rekomandime për mësimdhënësin:

Zhvilloni pyetje të reja për hulumtim:

---

Modeli, kodi mund të përdoret për simulim të situatës së rregullt mbi të cilën ndikojnë parametra të caktuar, siç është për shembull përhapja e lajmeve të rrejshme, ose përhapja e infeksionit me përfshirjen e parametrin të ri që tregon ilaçin për sëmundjen.

---

**Lënda mësimore:** Matematikë

**Klasa:** E tetë

**Tema e programit mësimor:** Algjebra dhe zgjidhja e problemeve, gjysëmvetori i dytë

**Përmbajtja mësimore:** Përshkrimi i funksioneve lineare me përdorimin e algjebërës dhe respektimin e një rregulle të caktuar

**Qëllime të mësimimit:**

**Nxënësi/nxënësja të jetë i/e aftë:**

- të prezantojë funksione, duke përdorur algjebërën dhe të respektojë një rregull të dhënë;
- të punojë me numra dhe shprehje algjebrike, dhe të përdor algoritme që përdoren shpesh;
- të vizatojë diagrame dhe figura të sakta gjeometrike;
- të identifikojë veçoritë matematikore në kontekst të caktuar ose problem dhe të mundohet të krahasojë shprehje matematikore me përdorimin e përshkrimit të saktë;
- të supozojë dhe gjeneralizojë dhe të identifikojë rastet e jashtëzakonshme ose shembujt e kundërt;
- të përdor argumente logjike për të interpretuar matematikën në kontekst të caktuar ose të dëshmojë atë në shprehje të caktuar;
- të shënojë dhe të krahasojë mendimin, zgjidhjet dhe konkluzionet;
- të përmirësojë qasjen dhe zbulimet me anë të diskutimit me tjerët.

**Kritere për sukses:**

**Nxënësi/nxënësja mundet:**

- të shënojë funksion me përdorimin e algjebërës dhe respektimin e një rregulle të dhënë;
- të identifikojë veçoritë matematikore në kontekst ose problem të caktuar;
- të provojë dhe krahasojë shprehje matematikore me përdorimin e përshkrimit të drejtë;
- të përdor argumente logjike për të interpretuar matematikën në kontekst të caktuar ose të dëshmojë të vërtetën të një shprehje të caktuar;
- të shënojë dhe të krahasojë mendimin, zgjidhjet dhe konkluzionet;
- të përmirësojë qasjen dhe zbulimet me anë të diskutimit me tjerët në grup ose gjithë klasën.

**Veçori të KRRP të cilat do të zhvillohen me anë të aktivitetit:**

Zgjidhja e problemeve të parregullta dhe kuptim i strukturës më të thellë të problemit.

Aktiviteti është paramenduar si zgjidhje e problemit për njehsimin e gjatësisë së flokëve, me gjetjen e rritjes mujore të flokëve (problem i parregullt), mendimi dhe përpilimi logjik i elementeve për të cilat janë dhënë kushte paraprakisht (strukturë më të thellë).

**Aktivitete të propozuara:**

Mësimdhënësi parashtron pyetjen:

- Gjatësia e flokëve të Mile është 3 mm, ndërsa gjatësia e flokëve të Sara, që asnjëherë nuk ka prerë që nga lindja, në bishtalec, është me gjatësi 76,5 cm. Sa kohë i duhet Miles që të ketë gjatësi të njëjtë të flokëve sikur Sara? Mësimdhënësi pret përgjigje të ndryshme dhe diskutim konstruktiv nga nxënësit.

### Nxënësit në grupe punojnë në problemin më poshtë (fletë pune):

Në tabelën është dhënë gjatësia e flokëve të Afroditës sipas muajve:

|                         |   |     |   |     |   |   |   |    |
|-------------------------|---|-----|---|-----|---|---|---|----|
| Koha në (muaj)          | 0 | 1   | 2 | 3   | 7 | 8 | 9 | 10 |
| Gjatësia e flokëve (cm) | 2 | 3,5 | 5 | 6,5 |   |   |   |    |

- Plotësoni tabelën.
- Në cilin muaj gjatësia e flokëve të Afroditës do të jetë 10 cm?
- Nëse flokët e Afroditës rriten njëllor çdo muaj, sa do të jetë gjatësia e flokëve të Afroditës pas një viti?

Nxënësit diskutojnë në grup. Pritet të zbulojnë që secili muaj flokët e Afroditës rriten nga 1,5 cm, dhe me shtimin e 1,5 cm në gjatësinë aktuale fitojnë gjatësinë për muajin e ardhshëm.

Pasi mësimdhënësi me ndjek diskutimet e nxënësve do të tregojë që saktë e kanë zgjedhur problemin, dhe kërkon që të shkruajnë një formulë me të cilën mund të fitohet gjatësia e radhës së flokëve duke ditur gjatësinë aktuale. Me këtë, përveç që do të shkruajnë formulën, mund edhe të sqarojnë atë.

Mësimdhënësi kërkon nga nxënësit të tregojnë formulën dhe të shkruajnë në dërrasë:

- $L = 2 + 1,5 \cdot t$ . Çfarë është  $L$ ?
- Cila njësi matëse përdoret? Çfarë është  $t$ ?
- Cila njësi matëse përdoret?

Bëhet fjalë për funksion linear, por nuk duhet çdoherë të kërkohet nga nxënësit të përdorin shenjat  $y$  dhe  $x$ .

Mësimdhënësi e zgjeron problemin dhe kërkon këtë më poshtë nga nxënësit:

- Tregoni në mënyrë grafike rritjen e flokëve të Afroditës?

Nxënësit punojnë në fletën e punës dhe vizatojnë figurën në funksionin. Në kuadër të grupeve, nxënësit i ndajnë me njëri-tjetrin figurat e vizatuara, diskutojnë, e kërkojnë ngjashmërinë dhe dallimin mes tyre.

Nëse ka figura që janë vizatuar me gabim, mësimdhënësi kërkon nga nxënësi të sqarojë përse ka menduar ashtu (mund të pritet që në boshtin  $x$  të vendoset gjatësia e flokëve, ndërsa në boshtin  $z$  të vendoset koha në muaj). Mund të kërkohet sqarim edhe nga nxënësit tjerë përse kjo figurë nuk është e saktë. Nxënësit kanë mësuar për koeficientin e drejtimit dhe duhet të sqarojnë se me këtë figurë nuk fitohet koeficient të drejtimit 1,5. Nëse nuk ka gabim, mësimdhënësi mund të vizatojë figurë për gjatësinë e flokëve të



Afroditës, ashtu që në boshtin x të shprehet gjatësia e flokëve, ndërsa në boshtin z koha në muaj, dhe do të nxitet diskutim:

- Përse figura nuk është e saktë?

### Nxënësve ju jepet detyra shtëpie:

1. Sara ka flokë me gjatësi 20 cm. Çdo muaj, flokët i rriten për 2,4 cm. Shkruani formulë për rritjen e flokëve të Sarës! Tregoni në mënyrë grafike!
2. Hulumtoni sa është rekordi botëror për gjatësi të thonjve! Përpiloni vetë një problem në lidhje me rritjen e thonjve dhe prezantoni atë në mënyrë grafike!

### Resurse:

Fletë pune 1 dhe Fletë pune 2.

### Rekomandime për mësimdhënësin:

Zgjidhja e problemit është përpilimi i funksionit linear, gjatë së cilës mësimdhënësi nuk duhet çdoherë të kërkojë nga nxënësit të përdorin shenjat y dhe x.

Prezantimi i funksionit linear duhet të bëhet me anë të shembujve të jetës së përditshme. Zgjidhni problem dhe me parashtrimin e pyetjeve efektive udhëhiqni konceptin dhe përpilimin e funksionit linear.

Fletë pune 2 përdorni nëse zbatoni diferencë në kasën tuaj për nxënësit të cilët përparojnë më ngadalë.

## FLETË PUNE 1

### Flokët e Afroditës

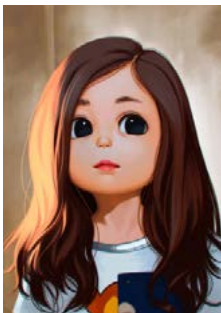

Në tabelën është dhënë gjatësia e flokëve të Afroditës sipas muajve:

|                         |   |     |   |     |   |   |   |    |
|-------------------------|---|-----|---|-----|---|---|---|----|
| Koha në (muaj)          | 0 | 1   | 2 | 3   | 7 | 8 | 9 | 10 |
| Gjatësia e flokëve (cm) | 2 | 3,5 | 5 | 6,5 |   |   |   |    |

- a) Plotësoni tabelën.
- b) Në cilin muaj gjatësia e flokëve të Afroditës do të jetë 10 cm?
- c) Nëse flokët e Afroditës rriten njëllor çdo muaj, sa do të jetë gjatësia e flokëve të Afroditës pas një viti?

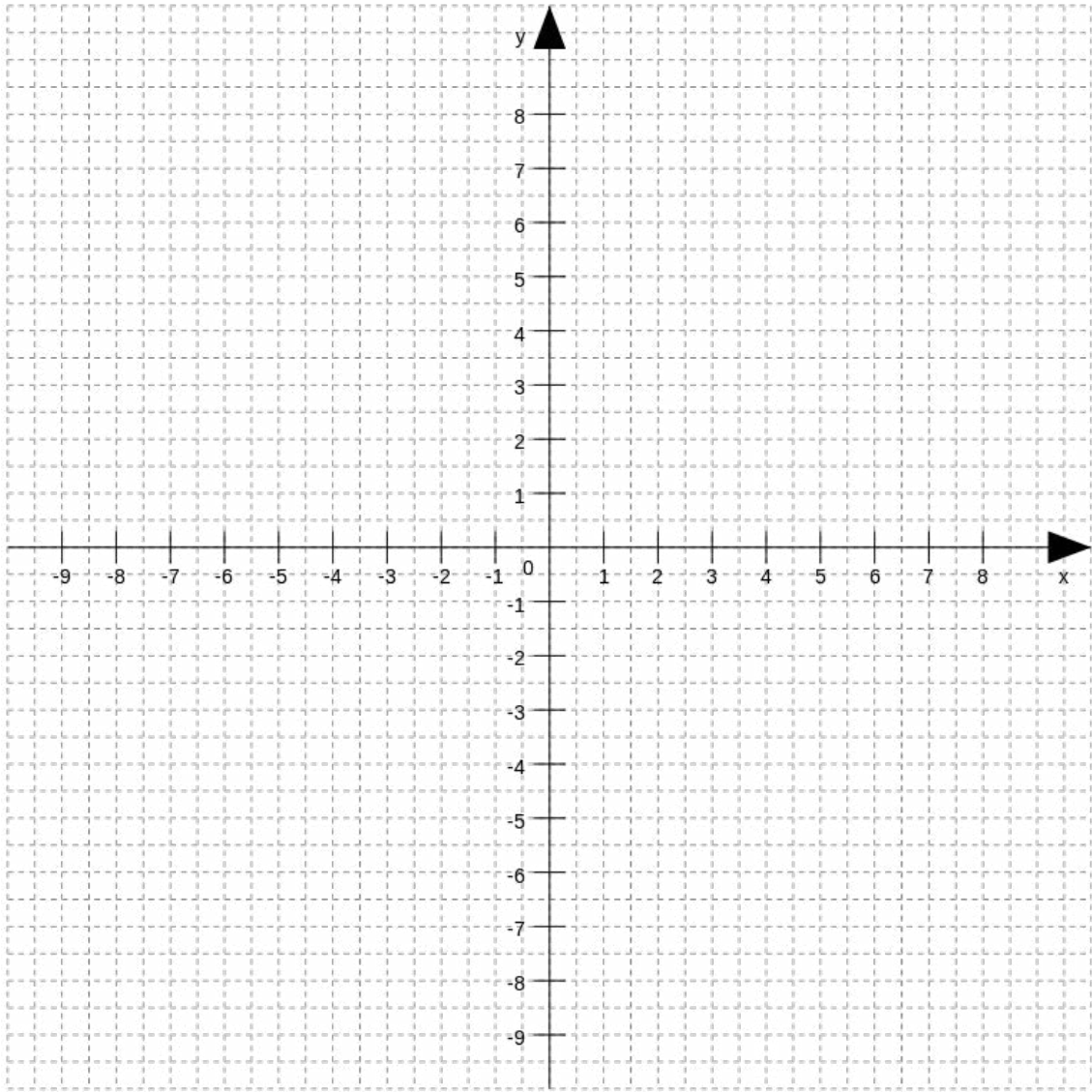

---

**Lënda mësimore:** Matematikë

**Klasa:** E tetë

**Tema e programit mësimor:** Zgjidhja e problemeve, gjysëmvjetori i parë

**Përmbajtja mësimore:** Ushtrime për zgjidhjen e problemeve, orë për konsolidim

**Qëllime të mësimimit:**

**Nxënësi/nxënësja të jetë i/e aftë:**

- të njehsojë saktë, duke zgjedhur operacione, metoda mendore ose të shkruara të përshtatshme për numrat dhe kontekstin;
- të punoj me numra, shprehje algjebrike dhe formula dhe të zbatojë algoritme që përdoren shpesh;
- të kuptojë sistemet matëse të përditshme dhe të përdor ato për vlerësim, matje dhe njehsim;
- të zgjedh probleme tekstuale që përfshijnë kalkulime me numra të plotë, thyesa, përqindje, numra dhjetor, të holla ose matje, përfshirë edhe probleme me më tepër etapa;
- të vërej dhe krahasojë të menduarit, zgjidhjet dhe konkluzionet.

**Kritere për sukses:**

**Nxënësi/nxënësja mundet:**

- të njehsojë saktë, në mënyrë të drejtë numrat që i përdor në situatë të caktuar të përditshme;
- të përpilojë shprehje, formula dhe të zgjedh strategji për njehsim;
- të zgjedh probleme me më tepër etapa;
- të vërej dhe krahasojë të menduarit, zgjidhjet dhe konkluzionet me shokët e klasës.

**Veçori të KRRP të cilat do të zhvillohen me anë të aktivitetit:**

Zgjidhja e problemeve të parregullta dhe kuptim i strukturës më të thellë të problemit.

Aktivitetet janë paramenduar si zgjidhje të problemeve të parregullta nga kontekst të përditshme (problem i parregullt), gjetja e strategjisë për arritje në përgjigjen e saktë (struktura më e thellë).

**Aktivitete të propozuara:**

Nxënësit ndahen në grupe të vogla prej 4 deri 5 nxënës. Me numërim formojnë grupe ekspertësh 1, 2, 3 dhe 4. Secili grupi ekspertësh merr nga një problem.

**Grupi ekspert 1** – Agimi ka marrë për detyrë shtëpie të gjejë këndin mes shigjetave të orës kur ora tregon orën 3 e 15 minuta. Ndiemoni Agimit!

**Grupi ekspert 2** – Jana me familjen do të shkojë tek gjyshja, e cila jeton në qytet tjetër. Ata do të udhëtojnë me autobus. Autobusi niset në momentin kur shigjeta e vogël dhe e madhe e orës janë në distancë të barabartë nga ora 6. Kur Jana do të niset në rrugë me familjen?

**Grupi ekspert 3** – Tre shokë, Tome, Fatime dhe Andrej pas notit kanë përdorur peshoren për të peshuar veten. Kur janë ngjitur Tome dhe Fatime në peshore, ajo ka treguar 85 kg. Kur Andrej është ngjitur, dhe Fatimja është larguar, ajo ka treguar 75 kg. Pastaj, Tome ka zbritur nga peshorja, dhe Fatimja është ngjitur në peshore, dhe ka treguar 60 kg. Sa kilogram ka secili prej tyre?

**Grupi ekspert 4** – Në shitore për lodra të zonjës Sara shiten lodra trena. Një komplet me madhësi 1 ka vetëm lokomotivë, me madhësi 2 ka lokomotivë dhe 1 vagon, me madhësi 3 ka lokomotivë dhe 2 vagonë, dhe ashtu me radhë.

Lokomotiva ka 8 rrotulla, nga 4 në secilën anë, dhe secili vagon ka 6 rrotulla, nga 3 në secilën anë. Tabela tregon numrin e rrotullave për secilën madhësi të trenit.

| Madhësia e kompletit – tren | 1 | 2  | 3 | 4 | 5 |
|-----------------------------|---|----|---|---|---|
| Numri i rrotullave          | 8 | 14 |   |   |   |

- Plotësoni tabelën për të treguar sa rrotulla ka treni nga kompleti 3, 4 dhe 5!
- Kompleti më i madh është me madhësi 12. Sa rrotulla përmban kompleti me madhësi 12? Tregoni si e kuptoni atë!
- Simoni thotë që kompleti i tij i trenit ka 42 rrotulla. A është përgjigja e Simonit e saktë? Sqaroni nga e dini!
- Fabrika që i prodhon trenat duhet një rregull për numrin e rrotullave në të cilën do të vendoset madhësia, për të mundur të përdor kompjuterin personal. Shkruani një shprehje algjebrike të rrotullave në një komplet me madhësi  $n$ !

Grupeve të ekspertëve mësimdhënësi ju jep kohë që të diskutojnë dhe të zgjedhin detyrën që kanë marrë, dhe të mendojnë si do të sqarojnë në grupet e tyre themelore.

Secili nxënës nga grupet eksperte kthehet në grupin personal. Secili nxënës e lexon detyrën dhe sqaron si e kanë zgjedhur. Mësimdhënësi drejton nxënësit tjerë që të parashirojnë pyetje dhe të kërkojnë sqarim për zgjedhjen e detyrës. Gjithashtu, mësimdhënësi lëviz mes grupeve dhe vëzhgon. Nëse paraqitet problem në ndonjë grup (për shembull, një anëtar dominon ose ndërpret të tjerët) mësimdhënësi intervenon në mënyrë përkatëse, por më mirë është që udhëheqësi të zgjedh problemin. Udhëheqësit mësojnë si të intervenojnë me atë që mësimdhënësi ngadalë ju tregon si të veprojnë në situatën e dhënë, deri sa nuk fillojnë me vetiniciativë të intervenojnë.

### Resurse:

Nëse ka mundësi dhe kohë, nxënësit mund të përdorin edhe materiale plotësuese për mësimin e detyrës (orë të krijuar, topa, etj.).

Fletë pune 1, 2, 3 dhe 4 për secilin grup ekspertësh

### Rekomandime për mësimdhënësin:

Aktiviteti i propozuar mund të përdoret në orën për konsolidim.

Në bazë të vlerësimit paraprak, zgjidhni qëllime të programit mësimor për të cilat mendoni se ka nevojë për aktivitete dhe për arritjen e tyre në nivel më të lartë.

Kur të përfundojë aktiviteti, mirë është të nxitet diskutim për detyrat, gjatë së cilës nxënësit që nuk kanë qenë në grupet e ekspertëve për atë detyrë duhet të kuptojnë se ky aktivitet nuk është vetëm për argëtim, por edhe për mësim.

## FLETË PUNE

### ORA TRE E PESËMBËDHJETË



Agimi ka marrë për detyrë shtëpie të gjejë këndin mes shigjetave të orës kur ora tregon orën 3 e 15 minuta. Ndiemoni Agimit!

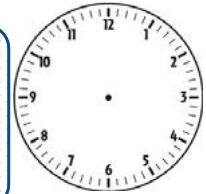

## РАБОТЕН ЛИСТ

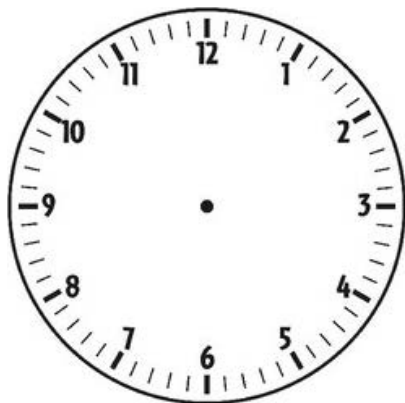

Jana me familjen do të shkojë tek gjyshja, e cila jeton në qytet tjetër. Ata do të udhëtojnë me autobus.

Autobusi nis në momentin kur shigjeta e vogël dhe e madhe e orës janë në distancë të barabartë nga ora 6.

Kur Jana do të nis në rrugë me familjen?

## FLETË PUNE

### TOME, FATIME DHE ANDREJ

Tre shokë, Tome, Fatime dhe Andrej pas notit kanë përdorur peshoren për të peshuar veten. Kur janë ngjitur Tome dhe Fatime në peshore, ajo ka treguar 85 kg. Kur Andrej është ngjitur, dhe Fatimja është larguar, ajo ka treguar 75 kg. Pastaj, Tome ka zbritur nga peshorja, dhe Fatimja është ngjitur në peshore, dhe ka treguar 60 kg. Sa kilogram ka secili prej tyre?



## FLETË PUNE

### KOMPLET LODRASH

Teze Meri nxënësve të klasës së tetë në shkollën tonë ju ka dërguar një letër. Duhet të përgjigjem letrës së teze Meri.

*Të nderuar nxënës,  
Ju lus të më ndihmoni të zgjidh problemin!  
Përsëritetja të përzemërta!  
Meri*

Në shitore për lodra të zonjës Sara shiten lodra trena. Një komplet me madhësi 1 ka vetëm lokomotivë, me madhësi 2 ka lokomotivë dhe 1 vagon, me madhësi 3 ka lokomotivë dhe 2 vagonë, dhe ashtu me radhë.

Lokomotiva ka 8 rrotulla, nga 4 në secilën anë, dhe secili vagon ka 6 rrotulla, nga 3 në secilën anë. Tabela tregon numrin e rrotullave për secilën madhësi të trenit.

- Plotësoni tabelën për të treguar sa rrotulla ka treni nga kompleti 3, 4 dhe 5!
- Kompleti më i madh është me madhësi 12. Sa rrotulla përmban kompleti me madhësi 12? Tregoni si e kuptoni atë!
- Simoni thotë që kompleti i tij i trenit ka 42 rrotulla. A është përgjigja e Simonit e saktë? Sqaroni nga e dini!
- Fabrika që i prodhon trenat duhet një rregull për numrin e rrotullave në të cilën do të vendoset madhësia, për të mundur të përdor kompjuterin personal. Shkruani një shprehje algjebrike të rrotullave në një komplet me madhësi n!

|                      |   |    |   |   |   |
|----------------------|---|----|---|---|---|
| Madhësia e kompletit | 1 | 2  | 3 | 4 | 5 |
| Numri i rrotullave   | 8 | 14 |   |   |   |

**Lënda mësimore:** Matematikë

**Klasa:** E tetë

**Tema e programit mësimor:** Algjebra dhe zgjidhja e problemeve

**Përmbajtja mësimore:** Zgjidhja e formulave lineare

**Qëllime të mësimimit:**

**Nxënësi/nxënësja të jetë i/e aftë:**

- përpilohen dhe zgjidhen formula të thjeshta lineare me koeficiente të plotë (me të panjohur vetëm në njërën anë);
- të punojë me numra, shprehje algjebrike dhe formula dhe të zbatojë algoritme që përdoren shpesh;
- të zëvendësojë numra të plotë pozitiv me formula të thjeshta lineare;
- të bashkëpunojë dhe të ndajë strategji për zgjidhje të formulave në çifte ose grup.

**Kritere për sukses:**

**Nxënësi/nxënësja mundet:**

- të zgjedh formula lineare;
- të punojë me numra, shprehje dhe formula dhe të zbatojë algoritme;
- të kontrollojë nëse numra të plotë të dhënë janë zgjidhje të një formule;
- të bashkëpunojë dhe të sqarojë mënyrën e zgjidhjes së problemit me shokët e klasës.

**Veçori të KRRP të cilat do të zhvillohen me anë të aktivitetit:**

Zgjidhja e problemeve të parregullta dhe njohja dhe përdorimi i strukturës më të thellë të problemit.

Aktivitetet janë paramenduar si zgjidhje të problemeve të parregullta për zgjidhje të formulave lineare (problem i parregullt), mendimi dhe përpilimi i formulave lineare (struktura më e thellë).

**Aktivitete të propozuara:**

Ky aktivitet është problem i parregullt i prezantuar për zgjidhjen e formulave lineare dhe për lidhjen e formulës me zgjidhje përkatëse. Aktiviteti është paramenduar të realizohet për një orë mësimore.

Nxënësit punojnë në çifte ose grupe të vogla deri më tre anëtarë.

1. Secili çift/grup merr një rrotulluese për formula lineare dhe detyrë për të përpiluar trekëndëshit nga rrotulluesja, ashtu që me lidhjen do të bëhet një "formulë lineare me zgjidhje përkatëse".

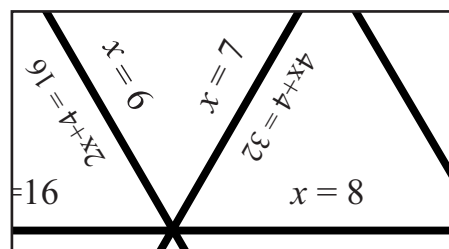



2. Pasi gjitha grupet/çiftet do të përpilojnë rrotullueset e dhënë, mësimdhënësi ju jep domino me formula lineare, dhe detyra është e njëjtë sikur në 1, me lidhjen e fushave për të bërë një “formulë lineare me zgjidhje përkatëse”. Dallimi me rrotullueset është që tek ata forma përfundimtare vetëm më është përcaktuar paraprakisht, ndërsa tek domino nuk është ende.

|         |               |                |
|---------|---------------|----------------|
|         |               | $8c + 10 = 26$ |
| $c = 4$ | $2c + 5 = 13$ | $c = 2$        |

|              |                |               |               |              |               |               |
|--------------|----------------|---------------|---------------|--------------|---------------|---------------|
| Fillimi      | $8x + 10 = 26$ | $x = 2$       | $2x + 5 = 13$ | $x = 4$      | $x = 3$       | $4x + 5 = 17$ |
| $x = 10$     | $2x - 5 = 15$  | $x = 6$       | $2x + 1 = 13$ | $x = 7$      | $2x - 1 = 15$ | $x = 8$       |
| $2x + 3 = 7$ | $x = 5$        | $2x + 3 = 13$ | $x = 0$       | $3x + 6 = 6$ | $2x - 3 = 16$ | $x = 9$       |
| $x - 7 = 4$  | $x = 11$       | $x + 1 = 25$  | $x = 12$      | $3x - 3 = 0$ | $x = 1$       | Fundi         |

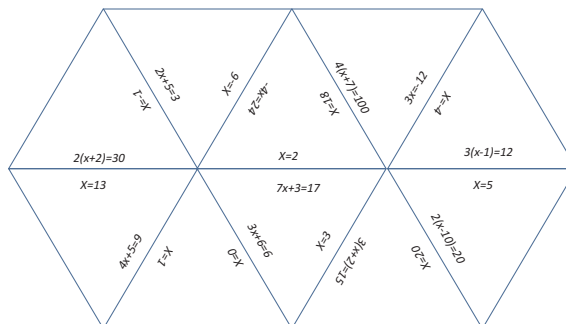

Pasi që të përpilohen, gjegjësisht të formohet rrotulluesja dhe domino nga gjitha çiftet/grupet, mësimdhënësi ndan skema të zbrazët për pjesën dhe domino secilit prej grupeve, duke theksuar që nuk guxon të përdoren formulat të cilat vetëm më janë dhënë në dominon dhe pjesën.

Detyra e çiftit/grupit është të zgjedh nëse do të plotësohet rrotulluesja ose domino, dhe të plotësojë me shembuj personal për formula lineare edhe zgjidhje përkatëse.

Varësisht nga koha e orës, nxënësit i prenë format dhe shkëmbejnë me çift/grup tjetër.

Mësimdhënësi hap diskutim për formulat e përpiluar:

- Cilëve elemente duhet të dedikoni më tepër vëmendje gjatë përpilimit të formulave?
- Çfarë keni bërë kur dy ose më tepër formula kanë zgjidhje të njëjtë?

### Resurse:

Për këtë aktivitet duhet të shtypen paraprakisht fletët e punës *Rrotulluesja me formula lineare* dhe *Domino me formula lineare*, të cilat duhet të priten në trekëndësh dhe drejtkëndësh dhe materialet e punës – skemat e zbrazët për *Rrotulluesja* dhe *Domino* dhe gërshërë.

### Rekomandime për mësimdhënësin:

Të kërkohet më shpesh nga nxënësit që të kryejnë detyra/probleme. Gjatë kësaj, të theksohet që nuk duhet vetëm të mendojnë se çfarë problemi të kryejnë, por duhet të mendojnë edhe për strategji për zgjidhjen dhe për përgjigjen. Nëse kryejnë problem për shok të klasës, duhet të dinë të sqarojnë si të zgjidhet problemi që e kanë menduar nëse shoku i klasës nuk din të zgjedh ose të nxit me pyetje që të arrijë të zgjedh.

Aktivitetin Domino formula lineare mund të përdorni me nxënësit në klasën e shtatë.



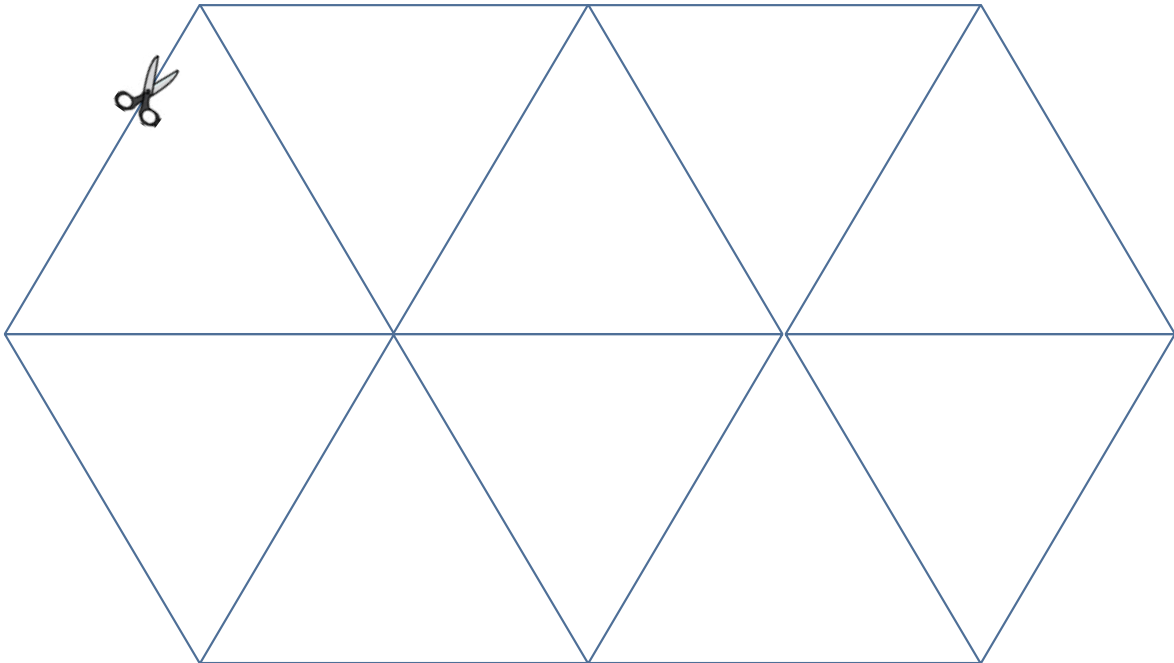
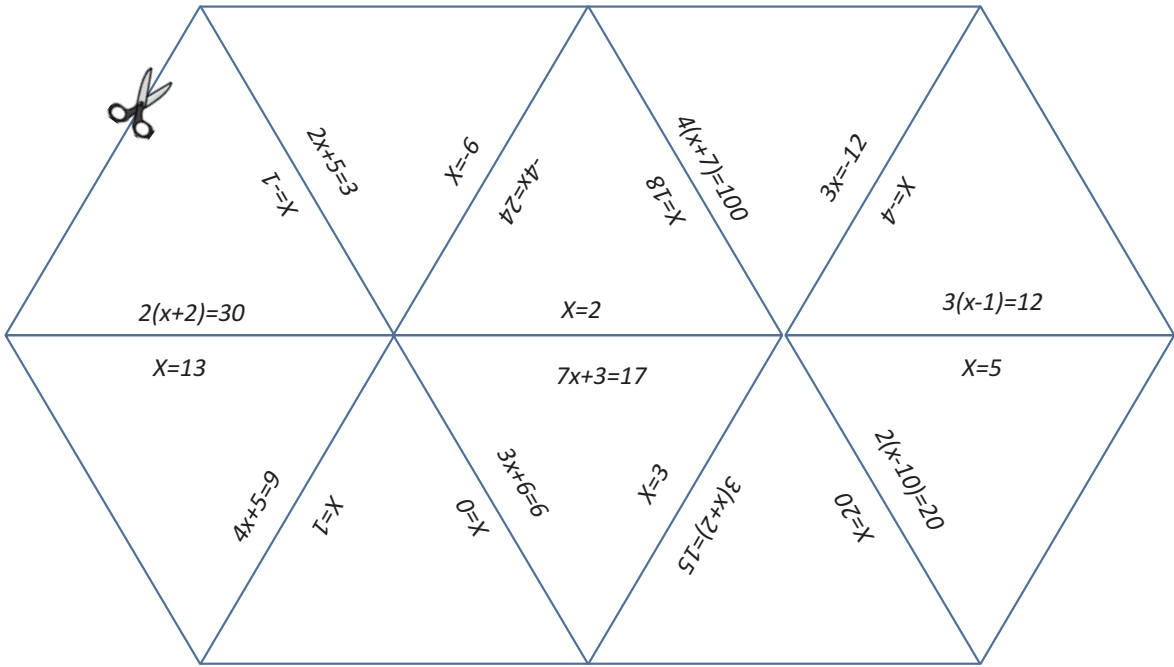



|         |  |  |  |  |  |       |
|---------|--|--|--|--|--|-------|
| Fillimi |  |  |  |  |  |       |
|         |  |  |  |  |  |       |
|         |  |  |  |  |  |       |
|         |  |  |  |  |  | Fundi |



|              |                |               |               |               |               |               |
|--------------|----------------|---------------|---------------|---------------|---------------|---------------|
| Fillimi      | $8x + 10 = 26$ | $x = 2$       | $2x + 5 = 13$ | $x = 4$       | $4x + 5 = 17$ | $x = 3$       |
| $2x - 3 = 7$ | $x = 10$       | $2x - 5 = 15$ | $x = 7$       | $2x - 1 = 13$ | $x = 8$       | $2x - 1 = 15$ |
| $x = 5$      | $3x + 6 = 6$   | $x = 0$       | $2x + 1 = 13$ | $x = 6$       | $2x - 3 = 16$ | $x = 9$       |
| Fundi        | $x = 12$       | $2x + 1 = 25$ | $x = 1$       | $3x - 3 = 0$  | $x = 11$      | $x - 7 = 4$   |

---

**Lënda mësimore:** Matematikë

**Klasa:** E tetë

**Tema e programit mësimor:** Matje dhe zgjidhja e problemit, gjysëmvjetori i dytë

**Përmbajtja mësimore:** Zgjidhja e problemeve nga perimetri dhe sipërfaqja e rrethit

**Qëllime të mësimit:**

**Nxënësi/nxënësja të jetë i/e aftë:**

- të jep zgjidhje të saktë dhe përkatëse në kontekstin ose problemin lidhur me perimetrin dhe sipërfaqen e rrethit;
- të vërejë dhe krahasojë të menduarit, zgjidhjet dhe konkluzionet;
- të bashkëpunojë dhe të respektojë mendimin e shokëve të klasës.

**Kritere për sukses:**

**Nxënësi/nxënësja mundet:**

- të njehsoj perimetrin dhe sipërfaqen e rrethit;
- të jep përgjigje të sakta për një problem të dhënë;
- të krahasojë mendimin dhe mendimin e shokëve të klasës dhe të arrijë në konkluzione.

**Veçori të KRRP të cilat do të zhvillohen me anë të aktivitetit:**

Zgjidhja e problemeve të parregullta dhe njohja dhe përdorimi i strukturës më të thellë të problemit.

Aktiviteti është paramenduar si aktivitet për zgjidhjen e problemit të parregullt nga konteksti i përditshëm, gjegjësisht nxënësit duhet të përdorin njohurinë e tyre nga perimetri dhe sipërfaqja e katrorit dhe rrethit në jetën e përditshme (problem i parregullt), dhe të mendojnë një strategji për arritje në përgjigjen e saktë (struktura më e thellë).

**Aktivitete të propozuara:**

Mësimdhënësi bën një diagram në dërrasë, që tregon problemin: *Unë kam 6 monedha dhe prej tyre e bëj një trekëndësh. Çfarë forme kanë monedhat?*

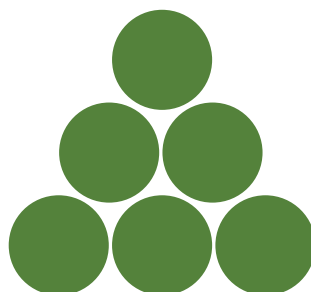

Cili është numri më i vogël i monedhave që duhet të lëviz për të fituar trekëndëshin?

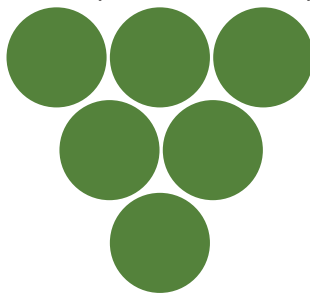

Nxënësit mendojnë në mënyrë individuale dhe japin përgjigje. Kur të jepet përgjigje, mësimdhënësi kërkon nga nxënësi se cilat monedha do të lëviz. Nxënësit mund të përdoren monedha ose pulla gjatë zgjidhjes së problemit.

Pastaj, secili çift i nxënësve i zgjedh problemet që janë dhënë në fletën e punës.

Secili nxënës njëherë zgjedh detyrën individualisht. Pastaj, zgjidhja dhe mënyra e zgjidhjes ndahen me partnerin. Mësimdhënësi ndjek punën e secilit çift dhe jep mbështetje individuale dhe mbështetje të çiftit të nxënësve. Nxënësve ju ndihmohet që të ndërlidhen me problemin me anë të parashtrimit të pyetjeve, për të sqaruar se në cilën mënyrë mendojnë.

#### **Për detyrë shtëpie jepet problemi:**

1. Dy monedha me radius të barabartë preken në pikën P. Njëra monedhë është fikse ndërsa tjetra lëviz, gjegjësisht rrotullohet në gjithë rrugën rreth të parës. Sa herë do të rrotullohet monedha lëvizëse para se të kthehet në pikën P?  
Çfarë ndodh nëse radius i monedhës lëvizëse është gjysma nga ajo e monedhës fikse? A mund të gjeneralizoni rezultatet tuaja më tutje?

#### **Resurse:**

Vizore, kompas, fletë punë Sipërfaqja e lules, fletë pune Vallëzim tradicional dhe fletë për evidencë për ndjekje të nxënësve gjatë zgjidhjes së problemit.

#### **Rekomandime për mësimdhënësin:**

Në problemin e parë të fletës së punës nga nxënësit kërkohet që të vlerësojnë, dhe jo të japin përgjigje të saktë. Në këtë pjesë të detyrës mësimi është orientuar për gjetjen e mënyrave për përdorim të metodave konkrete të vlerësimit. Më së mirë është të fillohet me këtë problem me gjithë klasën, gjegjësisht të hapet diskutim me informacionet e dhënë në kuadër të problemit dhe të shkruajnë në fletët e punës vlerësimin e tyre. Pastaj, nxënësit mund të punojnë pavarësisht, në çifte ose në grupe për zgjidhjen e problemit.

Fleta për evidencë për monitorimin e nxënësve gjatë zgjidhjes së problemeve është dhënë në aneks të një aktiviteti tjetër të menduarit kritik dhe zgjidhjeve të problemeve.

Në procesin mësimor, gjatë mësimin me anë të problemeve, vlerësimi nuk duhet të jetë vetëm me gjetjen e saktë të zgjidhjes së problemit. Vlerësimi duhet të jetë edhe për procesin dhe qëndrimin e nxënësve, dhe duhet të fillohet me monitorim dhe dëgjim të nxënësve.

---

## **FLETË PUNE**

### **SIPËRFAQJA E LULES**

Vlerësoni sipërfaqen e lules, dhe pastaj njehsoni sipërfaqen dhe krahasoni me vlerësimin e bërë.

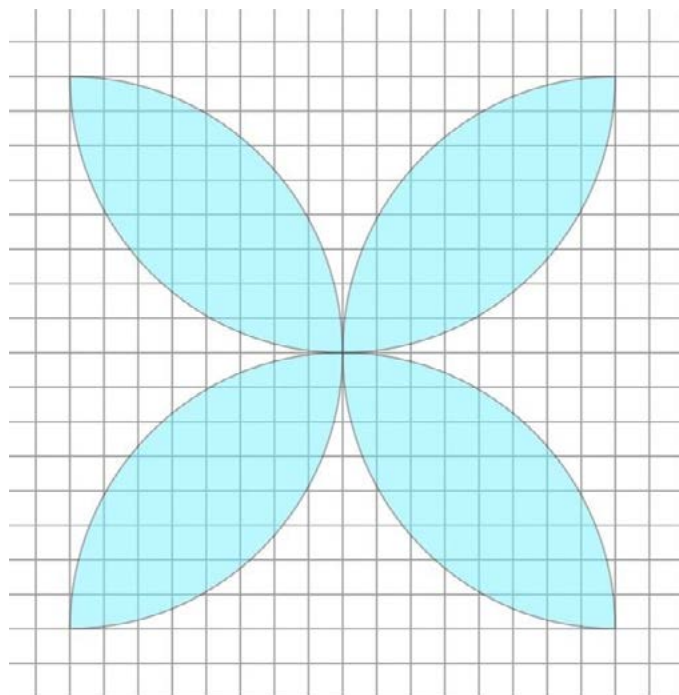

Sipërfaqja e lules është \_\_\_\_\_.

## FLETË PUNE

### VALLËZIM TRADICIONAL

Në figurën është dhënë një skemë e një vallëzimi tradicional në të cilën çifti lëviz rreth një rrethi të madh, por partnerët në kohën e njëjtë lëvizin sipas vijave të caktuara – njësi partner në të kuqe, tjetri nga ajo ngjyrë ari – duke lëvizur njëri pas tjetrit, dhe në pjesën e jashtme të rretheve të vegjël, të cilët janë gjithsej 12 me numër, secili me rreth 1,5 m. Sa është gjatësia e rrugës së secilit valltar?

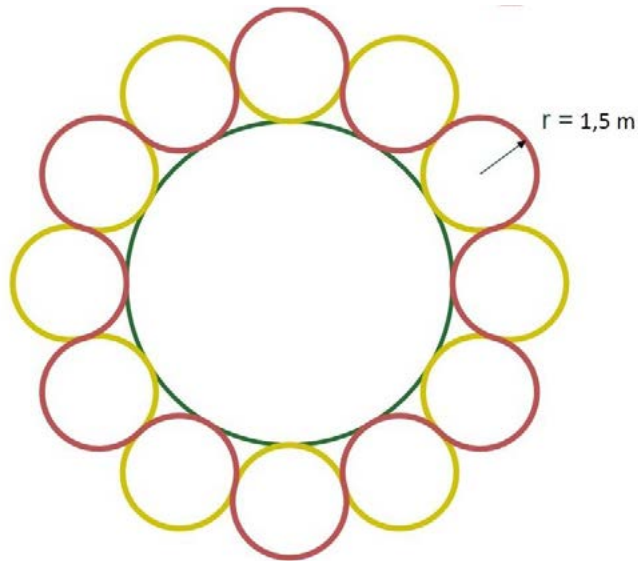

Gjatësia e rrugës së secilit valltar është \_\_\_\_\_.

**Lënda mësimore:** Matematikë

**Klasa:** E nëntë

**Tema e programit mësimor:** Matja dhe zgjidhja e problemeve, gjysëmvjetori i dytë

**Përmbajtja mësimore:** Përdorimi i formulave për vëllim të katrorit dhe kuadratit për njehsimin e formave të ndërlikuara 3D

**Qëllime të mësimit:**

**Nxënësi/nxënësja të jetë i/e aftë:**

- të njehsojë vëllimin e prizmeve me kënde të drejtë në situata të përditshme;
- të zgjedh probleme lidhur me matjen në kontekste të ndryshme;
- të rrumbullakojë numra deri në numra të caktuar të vendeve dhjetore ose numër i caktuar dhe atë të përdor për të arritur zgjidhjen e problemit deri në shkallë të caktuar të saktësisë;
- të shqyrtojë dhe vlerësojë efikasitetin e strategjive të ndryshme dhe qasjeve dhe të përmirësojë procedurën e zgjidhjes;
- të merr pjesë në mënyrë aktive në diskutimet.

**Kritere për sukses:**

**Nxënësi/nxënësja mundet:**

- të njehsojë vëllimin e formave të ndërlikuara 3D, të përbërë nga prizma me kënde të drejta në kontekst të ndryshëm;
- të rrumbullakojë numra për të arritur në zgjidhje të problemit deri në shkallë të caktuar të saktësisë;
- të shqyrtojë dhe vlerësojë efikasitetin e strategjive të ndryshme dhe qasjeve dhe të përmirësojë procedurën e zgjidhjes;
- të merr pjesë në mënyrë aktive në diskutimet me mendime personale për mënyrën e zgjidhjes së problemeve.

**Veçori të KRRP të cilat do të zhvillohen me anë të aktivitetit:**

Zgjidhja e problemeve të parregullta dhe kuptim i strukturës më të thellë të problemit.

Aktiviteti është paramenduar si problem i njehsimit të vëllimit të formave të ndërlikuara 3D në kontekst të përditshëm, me propozim të strategjive të ndryshme për arritje të zgjidhjes (problem i parregullt), mendimi dhe përpilimi logjik i elementeve për të cilat paraprakisht janë dhënë kushte (struktura më e thellë).

**Aktivitete të propozuara:**

Mësimdhënësi ju parashtron problem nxënësve: *Si mund të njehsohet vëllimi i sëndukut që gjendet në figurën?*

Mësimdhënësi ju tregon nxënësve që aktivitetin që do të realizojnë ka të bëjë me njehsimin e vëllimit të formës më të ndërlikuar 3D, me përdorimin e njohurisë së përfitur.

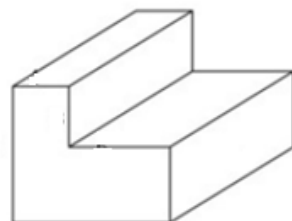



Pastaj, mësimitdhënësi ju jep nxënësve fletë pune në të cilën është vizatuar sënduku, por nuk janë dhënë dimensionet.

Mësimitdhënësi kërkon nga nxënësit pavarësisht të mendojnë si mund të njehsojnë vëllimin e sëndukut. Ju jep 10 minuta të mendojnë dhe inkurajon që të gjejnë më tepër mënyra për zgjidhjen e problemit.

Nxënësit punojnë vetë në problemin, ndërsa mësimitdhënësi lëviz nëpër klasën dhe e ndjek punën, ju jep mbështetje dhe parashtron pyetje të cilat nxisin të menduarit.

Pastaj, nxënësit i ndajnë me tjerët idetë e njehsimit të vëllimit të 3D formës (sëndukut). Ata diskutojnë, arrijnë në konkluzion dhe i mbrojnë qëndrimet e tyre. Pritet që të jepen gjashtë strategji të ndryshme për njehsimin e vëllimit të formës 3D. Nëse nxënësit nuk i kanë ofruar gjitha strategjitë për njehsim, mësimitdhënësi nxit diskutim dhe parashtron pyetje për të menduar për mënyra tjera të zgjidhjes.

Në vizatim janë dhënë gjashtë idetë për të shikuar sëndukun në anën e përparmë (formë 3D).

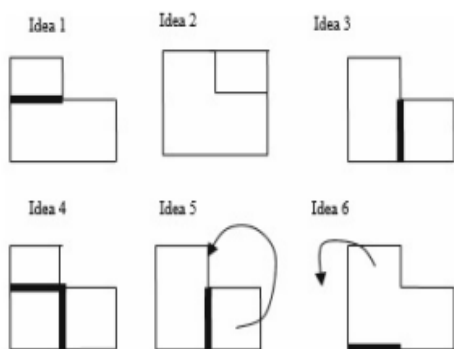

Mësimitdhënësi vazhdon aktivitetin me dhënien e dimensioneve të sëndukut dhe kërkon nga nxënësit që të zgjedhin një prej ideve dhe të njehsojnë vëllimin e sëndukut (formës 3D).

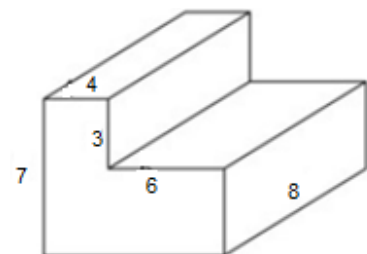

Mësimitdhënësi i drejton nxënësit që të mundohen të njehsojnë vëllimin e formës 3D në disa mënyra. Pastaj, nxënësit, diskutojnë për zgjidhjet, polemizojnë nëse mendojnë drejtë dhe arrijnë në konkluzione.

Prezantohen zgjidhjet e problemit (në përputhje me diskutimin paraprak për gjashtë mënyrat).

|                            |                            |                           |                                 |
|----------------------------|----------------------------|---------------------------|---------------------------------|
|                            |                            |                           |                                 |
| $8 \cdot 4 \cdot 3 = 96$   | $8 \cdot 10 \cdot 7 = 560$ | $8 \cdot 4 \cdot 7 = 224$ | $8 \cdot 4 \cdot 3 = 96$        |
| $8 \cdot 10 \cdot 4 = 320$ | $8 \cdot 6 \cdot 3 = 144$  | $8 \cdot 6 \cdot 4 = 192$ | $8 \cdot 4 \cdot (7 - 3) = 128$ |
| $96 + 320 = 416$           | $560 - 144 = 416$          | $224 = 192 = 416$         | $8 \cdot 6 \cdot (7 - 3) = 192$ |
|                            |                            |                           | $96 + 128 + 192 = 416$          |

### Resurse:

Si resurse mund të përdoren 3D forma (katrorë, prizma me kënde të drejtë) të cilat mund të bëhet forma 3D e ndërlikuar (nxënësit që kanë nevojë të shikojnë në mënyrë vizuale).

### Rekomandime për mësimdhënësin:

Mësimdhënësi duhet të pranojë strategji të ndryshme për zgjidhje nga ana e nxënësve, të cilat rezultojnë me përgjigjen e saktë. Obligim i mësimdhënësit është vetëm të kontrollojë nëse strategjia ose hapat për zgjidhje janë të saktë.

### Mësimdhënësi mund të plotësojë aktivitetin dhe të parashtrojë probleme tjera:



Sa ujë duhet të vendoset në sëndukun për të plotësuar  $\frac{3}{7}$  e sëndukut?



Sa pëlhurë nevojitet për të mbështjellë gjithë sëndukun?

### FLETË PUNE

#### SËNDUKU

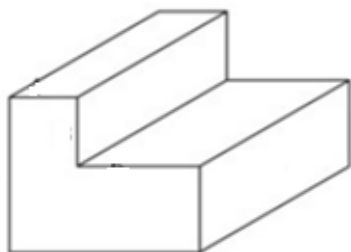

#### SËNDUK ME DIMENSIONE

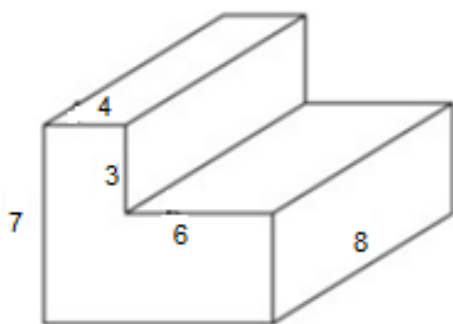

---

**Lënda mësimore:** Matematikë

**Klasa:** E nëntë

**Tema e programit mësimor:** Algjebra dhe zgjidhja e problemeve, gjysëmvetori i parë

**Përmbajtja mësimore:** Nocioni për shkallë dhe përdorimi gjatë zgjidhjes së problemeve

**Qëllime të mësimit:**

**Nxënësi/nxënësja të jetë i/e aftë:**

- të përdor përshkrimin e shkallëve me tregues të shkallës pozitive numër i plotë;
- të njeh lidhjen e situatave të ngjashme dhe rezultateve;
- të gjejë, sistematizojë dhe sqarojë shumëzimin me një numër të njëjtë natyror;
- të përdor njohuritë nga lidhja dhe varshmëria e organizmave të gjallë me mjedisin jetësor gjatë zgjidhjes së problemeve matematikore;
- të bashkëpunojë me grupin dhe të prezantojë argumente të saktë dhe mbështetur për të arsyetuar zgjidhjet dhe gjeneralizimet, duke përdorur simbole, diagrame ose figura.

**Kritere për sukses:**

**Nxënësi/nxënësja mundet:**

- të përdor përshkrimin e shkallëve me tregues të shkallës pozitive numër i plotë;
- të bëjë lidhjen e situatave të ngjashme dhe rezultateve;
- të përdor përgjithësimin e shumëzimit të një numri të njëjtë natyror gjatë zgjidhjes së problemeve;
- të bashkëpunojë në grupe dhe të sqarojë përgjigjen me argumente, duke përdorur simbole, diagrame ose figura.

**Veçori të KRRP të cilat do të zhvillohen me anë të aktivitetit:**

Zgjidhja e problemeve të parregullta dhe kuptim i strukturës më të thellë të problemit.

Aktivitetet janë paramenduar si aktivitete të parregullta për zgjidhjen e problemeve nga konteksti i përditshëm, gjegjësisht nxënësit duhet të ndihmojnë Agjencinë Maqedonase Hapësinore (AMH) të sigurojë ushqim në Mars (problem i parregullt) – mendimi i strategjisë për arritje në përgjigjen e saktë (struktura më e thellë).

**Aktivitete të propozuara:**

Punohet me gjithë klasën. Mësimdhënësi sqaron që fjala algjebra rrjedh nga një pjesë e titullit të një libri të matematicientit arab Al Kvarizmi. Në atë ai prezanton metoda algjebrike për zgjidhjen e formulave.

Diskutohet për dallimin e përshkrimit të  $a^3$  dhe  $3a$ .

- *Më thjeshtë shënohet  $e \cdot e \cdot e \cdot e$ ?*
- *Si shënohet më thjeshtë  $5 \cdot 5 \cdot 5$ ?*
- *Sa është  $6 \cdot 6 \cdot 6$ ? Sa është  $2^5$ ?*

## Mësimdhënësi ju parashtrohet nxënësve problemin vijues:

Viti 2020

**Agjencinë Maqedonase Hapësinore (AMH)** këtë vit vazhdon me realizimin e pjesës nga projekti global *Bashkë në Mars*. Projekti për vendosjen e themeleve të civilizimit të njeriut në planetin e kuq përfshin pjesëmarrjen e më tepër vendeve të cilat do të dërgojnë përfaqësues të tyre në mision në kohëzgjatje prej një viti.

Një prej problemeve me të cilat përballohet agjencia ynë hapësinore është ushqimi i ekuipazhit. Gjatë kohës së misionit astronautët duhet të kenë qasje në ushqim të freskët. Si një prej zgjidhjeve të mundshme të problemit shqyrtohet kultivimi i algëve.

Sa në të vërtetë përfaqësuesit tonë mund të mbështeten në shumimin e algës? Cilat janë anët pozitive nëse do të bëheshin ndryshime gjenetike të produktivitetit të algës (për shembull, gjatë ndarjes së thjeshtë të së ëmës algë fitohen dy, tre, katër ose më tepër alga vajza)?

### Diskutohet problemi me gjithë klasën:

- Sa në të vërtetë përfaqësuesit tonë mund të mbështeten në shumimin e algës?
- *Çfarë dini për algat?* (Për këtë pyetje mund të përgatitni tekst ose fotografi për algat).
- *Cilat janë anët pozitive nëse do të bënin ndryshime gjenetike në produktivitetin e algës për shembull, gjatë ndarjes së thjeshtë të së ëmës algë fitohen dy, tre, katër ose më tepër alga vajza)?*

Nxënësit ndahen në grupe (secili grup ka 4-5 nxënës) me fokus të njëjtë ose të ndryshëm. Ajo do të thotë, varësisht nga numri i grupeve, mund dy grupe të kenë detyrën e njëjtë.

- **Grupi 1** – Nëse alga e shiut shumohet me ndarje në dy për çdo 20 minuta, sa alga të shiut të këtij lloji të shumimit do të ketë pas një ore, nëse në fillim ka vetëm një algë?
- **Grupi 2** – Nëse alga e shiut shumohet me ndarje në tre për çdo 20 minuta, sa alga të shiut të këtij lloji të shumimit do të ketë pas një ore, nëse në fillim ka vetëm një algë?
- **Grupi 3** – Nëse alga e shiut shumohet me ndarje në katër për çdo 20 minuta, sa alga të shiut të këtij lloji të shumimit do të ketë pas një ore, nëse në fillim ka vetëm një algë?

Nxënësit punojnë në grupe, gjatë së cilës prite të zbulojnë, për shembull me diagram, sa alga fitohen pas 1 ore. Pastaj, secili grup mund atë që ka shprehur me diagram, të shpreh me tabelë ose vizatim (mënyra të ndryshme të shprehjes së ndarjes, numrit të ndarjeve, lidhja me numrat natyror, njehsime).

- *Sa alga keni fituar pas 20 minutave?*
- *Çfarë ndodhi atëherë?*
- *Sa ndarje ndodhin për 1 orë?*
- *Me cilin operacion fitohen 8 ose 27 alga?*

Gjatë monitorimit të punës së grupit dhe aktivitetit të secilit nxënës, mirë është të përdorni listën për evidencë për punën e nxënësit në grupin.

Mësimdhënësi kërkon nga secili grup të prezantojë zgjidhjet. Gjatë kësaj, parashtrohet pyetje plotësuese (përpara gjithëve):

- *Sa alga do të ketë për 80 min.? (ose në ndarjen vijuese)?*

- *Sa algave do të ketë pas ndarjes së shtatë?*

Disa grupe do të fillojnë sërisht të vizatojnë, ndërsa tjerët do të përdorin atë parapake (rezultatit prej 60 minutave) për të përcaktuar numrin e algave pas 80 minutave, si dhe numri i algave pas ndarjes së shtatë.

### **Në nivel të klasës, mësimitdhënësi dëshiron të arrijë në konkluzion dhe parashtron pyetjen:**

- *Gjatë kohës së misionit, siç thamë, astronautët duhet të kenë qasje në ushqim të freskët. E kemi analizuar ndarjen e algave. Cila nga ndarjet e thjeshta të së ëmës algë të marrin dy, tre ose katër algë dhe do të propozonit Agjencisë Maqedonase Hapësinore? Përse?*

Secilit grup i jepet pyetësor për vetëvlerësim të punës si grup.

### **Nxënësve ju jepet aktivitet plotësues:**

1. *Pas sa minutave numri i algave do të jetë më shumë se një milion? Të themi, ekuipazhi përbëhet nga tre astronautë. Për një ushqim të secilit duhen rreth 127 algave. Nëse kanë tre herën në ditë, a do të ketë mjaft algave?*
2. *Në mes të Liqenit të Ohrit ka një lule. Secilën ditë rritet për dy herë. Nëse në ditën e 48 është tërësisht mbuluar liqeni, atëherë cilën ditë do të jetë e mbuluar  $\frac{1}{4}$  e liqenit?*

### **Resurse:**

Si resurse mund të përdoren topa, kruarës, dhe fletë pune pune për gjithë grupet.

### **Rekomandime për mësimitdhënësit:**

Pa dallim nga mosha, është mirë të përdoren manipulues që nxënësit të bëjnë diagrame ose të këmbëngule që të vizatohen diagrame (më konkretisht) me qëllim që nxënësit të bëjë përgjithësim. Gjithashtu, nxënësit mund të bëjnë edhe tabela me qëllim të organizojnë të menduarit të tyre dhe të arrijnë në konkluzione.

Fleta pune për gjithë grupet, nëse nuk ka kohë, mund të jepet nxënësve për detyrë shtëpie.

## FLETË PUNE

### për Grupin 1

Agjencia Maqedonase Hapësinore

Viti 2020

**Agjencinë Maqedonase Hapësinore (AMH)** këtë vit vazhdon me realizimin e pjesës nga projekti global *Bashkë në Mars*. Projekti për vendosjen e themeleve të civilizimit të njeriut në planetin e kuq përfshin pjesëmarrjen e më tepër vendeve të cilat do të dërgojnë përfaqësues të tyre në mision në kohëzgjatje prej një viti.

Një prej problemeve me të cilat përballohet agjencia ynë hapësinore është ushqimi i ekuipazhit. Gjatë kohës së misionit astronautët duhet të kenë qasje në ushqim të freskët. Si një prej zgjidhjeve të mundshme të problemit shqyrtohet kultivimi i algëve.

Sa në të vërtetë përfaqësuesit tonë mund të mbështeten në shumimin e algës? Cilat janë anët pozitive nëse do të bëheshin ndryshime gjenetike të produktivitetit të algës (për shembull, gjatë ndarjes së thjeshtë të së ëmës algë fitohen dy, tre, katër ose më tepër alga vajza)?

- Alga e shiut shumohet me ndarje në dy për çdo 20 minuta, sa alga të shiut të këtij lloji të shumimit do të ketë pas një ore, nëse në fillim ka vetëm një algë?
- Sa alga do të ketë me këtë lloj të shumimit për 80 minuta?
- Sa alga do të ketë me këtë lloj të shumimit pas ndarjes së shtatë?

## FLETË PUNE

### për Grupin 2

Agjencia Maqedonase Hapësinore

Viti 2020

**Agjencinë Maqedonase Hapësinore (AMH)** këtë vit vazhdon me realizimin e pjesës nga projekti global *Bashkë në Mars*. Projekti për vendosjen e themeleve të civilizimit të njeriut në planetin e kuq përfshin pjesëmarrjen e më tepër vendeve të cilat do të dërgojnë përfaqësues të tyre në mision në kohëzgjatje prej një viti.

Një prej problemeve me të cilat përballohet agjencia ynë hapësinore është ushqimi i ekuipazhit. Gjatë kohës së misionit astronautët duhet të kenë qasje në ushqim të freskët. Si një prej zgjidhjeve të mundshme të problemit shqyrtohet kultivimi i algëve.

Sa në të vërtetë përfaqësuesit tonë mund të mbështeten në shumimin e algës? Cilat janë anët pozitive nëse do të bëheshin ndryshime gjenetike të produktivitetit të algës (për shembull, gjatë ndarjes së thjeshtë të së ëmës algë fitohen dy, tre, katër ose më tepër alga vajza)?

- Alga e shiut shumohet me ndarje në dy për çdo 20 minuta, sa alga të shiut të këtij lloji të shumimit do të ketë pas një ore, nëse në fillim ka vetëm një algë?
- Sa alga do të ketë me këtë lloj të shumimit për 80 minuta?
- Sa alga do të ketë me këtë lloj të shumimit pas ndarjes së shtatë?

## FLETË PUNE

### për Grupin 3

Agjencia Maqedonase Hapësinore

Viti 2020

**Agjencinë Maqedonase Hapësinore (AMH)** këtë vit vazhdon me realizimin e pjesës nga projekti global *Bashkë në Mars*. Projekti për vendosjen e themeleve të civilizimit të njeriut në planetin e kuq përfshin pjesëmarrjen e më tepër vendeve të cilat do të dërgojnë përfaqësues të tyre në mision në kohëzgjatje prej një viti.

Një prej problemeve me të cilat përballohet agjencia ynë hapësinore është ushqimi i ekipazhit. Gjatë kohës së misionit astronautët duhet të kenë qasje në ushqim të freskët. Si një prej zgjidhjeve të mundshme të problemit shqyrtohet kultivimi i algëve.

Sa në të vërtetë përfaqësuesit tonë mund të mbështeten në shumimin e algës? Cilat janë anët pozitive nëse do të bëheshin ndryshime gjenetike të produktivitetit të algës (për shembull, gjatë ndarjes së thjeshtë të së ëmës algë fitohen dy, tre, katër ose më tepër alga vajza)?

- Alga e shiut shumohet me ndarje në dy për çdo 20 minuta, sa alga të shiut të këtij lloji të shumimit do të ketë pas një ore, nëse në fillim ka vetëm një algë?
- Sa alga do të ketë me këtë lloj të shumimit për 80 minuta?
- Sa alga do të ketë me këtë lloj të shumimit pas ndarjes së shtatë?



## FLETË PUNE

### për gjitha grupet

Agjencia Maqedonase Hapësinore

Viti 2020

**Agjencinë Maqedonase Hapësinore (AMH)** këtë vit vazhdon me realizimin e pjesës nga projekti global *Bashkë në Mars*. Projekti për vendosjen e themeleve të civilizimit të njeriut në planetin e kuq përfshin pjesëmarrjen e më tepër vendeve të cilat do të dërgojnë përfaqësues të tyre në mision në kohëzgjatje prej një viti.

Një prej problemeve me të cilat përballohet agjencia ynë hapësinore është ushqimi i ekipazhit. Gjatë kohës së misionit astronautët duhet të kenë qasje në ushqim të freskët. Si një prej zgjidhjeve të mundshme të problemit shqyrtohet kultivimi i algëve.

Sa në të vërtetë përfaqësuesit tonë mund të mbështeten në shumimin e algës? Cilat janë anët pozitive nëse do të bëheshin ndryshime gjenetike të produktivitetit të algës (për shembull, gjatë ndarjes së thjeshtë të së ëmës algë fitohen dy, tre, katër ose më tepër alga vajza)?



1. Alga e shiut shumohet me ndarje në dy për çdo 20 minuta. Pas sa minutave numri i algave do të jetë më shumë se një milion?

2. Ekipazhi përbëhet nga tre astronautë. Për një ushqim të secilit duhen rreth 127 alga. Nëse hanë tre herën në ditë, a do të ketë mjaft alga?

3. Në mes të Liqenit të Ohrit ka një lule. Secilën ditë rritet për dy herë. Nëse në ditën e 48 është tërësisht mbuluar liqeni, atëherë cilën ditë do të jetë e mbuluar  $\frac{1}{4}$  e liqenit?

---

**Lënda mësimore:** Matematikë

**Klasa:** E nëntë

**Tema e programit mësimor:** Matja dhe zgjidhja e problemeve, gjysëmvjetori i dytë

**Përmbajtja mësimore:** Përdorimi i formulave për vëllim të prizmeve me kënd të drejtë dhe cilindrave në kontekste të përditshme

**Qëllime të mësimi:**

**Nxënësi/nxënësja të jetë i/e aftë:**

- të njehsojë sipërfaqen dhe vëllimin e prizmeve me kënd të drejtë dhe cilindrave;
- të zgjedh probleme lidhur me matjen në kontekste të ndryshme;
- me përgjegjësi të sillet gjatë punës në grup;
- të merr vendime dhe konkluzione dhe të arsyetojë me argumente.

**Kritere për sukses:**

**Nxënësi/nxënësja mundet:**

- të njehsojë sipërfaqen dhe vëllimin e prizmeve me kënd të drejtë dhe cilindrave sipas formulës;
- të njehsojë elementet e nevojshme për të njehsuar sipërfaqen e prizmeve me kënd të drejtë dhe cilindrave;
- të përdor lidhjen e njësive matëse për vëllim dhe sipërfaqe;
- të zgjedh probleme lidhur me sipërfaqen dhe vëllimin e prizmeve me kënd të drejtë dhe cilindrave në ndërtimin e objekteve, etj.;
- të bëjë me përgjegjësi detyrën që është dhënë në grupin;
- të sqarojë shokëve të klasës vendimet dhe konkluzionet me argumente.

**Veçori të KRRP të cilat do të zhvillohen me anë të aktivitetit:**

Zgjidhja e problemeve të parregullta dhe kuptim i strukturës më të thellë të problemit.

Aktiviteti është paramenduar si zgjidhje e problemit të parregullt nga fusha e ndërtimit të pishinave, në aspekt të faktit se cila prej 3D formave e pishinës është më ekonomike dhe ka më pak shpenzime për ujë (problem i parregullt), zgjidhja e modeleve/skemave për zbulimin e gjatësisë së trarëve, etj. (struktura më e thellë).

## Aktivite të propozuara:

Nxënësit ndahen në grupe prej 4 deri 5 nxënës. Secili grup e merr problemin:

Zonja Sara dëshiron që oborrin e vet të transformojë në pishinë me sipërfaqe të bazës 67,7 m<sup>2</sup>. Ajo ka shikuar disa katalogë dhe i kanë pëlqyer dy pishina, njëri bazohet në rreth, ndërsa tjetri në drejtkëndësh. Pishina në formë të prizëm me kënd të drejtë është me dimensione 9,14 m dhe 7,62 m, dhe lartësi 4,57 m. Pishina në formë të cilindrit është me diametër 4,57 m dhe lartësi 4,57 m.

Zonja Sara nuk mund të vendos për asnjë prej pishinave, andaj dëshiron që të aranzhojë juve. Pishina duhet të plotësojë kushtet vijuese:

1. të mund të përfshihet në oborrin;
2. të jetë me çmim më të ultë;
3. të jetë me shpenzime më të vogla për ujë.

Cilën pishinë do të propozoni zonjës Sara?

Bashkë me problemin, nxënësit marrin edhe një tabelë në të cilën janë dhënë hapat e nevojshme për të ndërtuar një pishinë.

Nxënësit në secilin grup diskutojnë shkëmbejnë ide, informacione dhe përvoja.

Nxënësit përdorin letër izomerie për të vizatuar pishinën, gjatë së cilës kanë kujdes hapave për ndërtimin e pishinës. Gjatë punës në problemin, nxënësit do të duhet të kuptojnë se mbajnë evidencë për hapat e bërë gjatë ndërtimit të pishinës, njehsime për secilin hap dhe tjera. Kjo mund të sjell në momentin e krijimit të tabelës në të cilën do të vendosin njehsimet nga secili hap i bërë deri në fund të ndërtimit të pishinës dhe çmimit të nevojshëm. Pastaj, mendojnë për shpenzimet për ujë, sa do të jetë pishina e thellë, dhe tjera.

Mësimdhënësi e ndjek punën e grupeve. Në veçanti ka kujdes shënimit të fushës në të cilën duhet të vendoset pishina; grupimi i tokës me dimensionet e parapara (thellësia, gjerësia dhe gjatësia), gjegjësisht sa kanë lënë më tepër nga dimensionet e pishinës; sa kanë lënë vend mes mureve të betonit dhe fushës.

- *Cilat janë dimensionet e fushës së shënuar?*
- *Cilat janë dimensionet gjatë gropimit të tokës?*
- *Sa është thellësia? Sa është gjerësia? Sa është gjatësia? Përse...?*
- *Sa do të jetë e thellë pishina?*
- *Sa do të kushtojë kjo në denarë dhe në euro?*

Pastaj, secili grup prezanton dhe nxit diskutim për të menduar mbi procesin, për ndarje dhe analizë të të dhënave, për përdorimin e koncepteve dhe për krijimin e rëndësisë për atë që është mësuar.

Mësimdhënësi kërkon që të hulumtojnë në cilin qytet të Republikës së Maqedonisë së Veriut prodhohen pishinat të cilat vetëm duhet të vendosen në hapësirën e shënuar dhe betonuar në oborrin e zonjës Sara dhe sa do të jetë çmimi në denarë ose euro.

## Resurse:

*Fletë pune 1* (tabela me hapa për ndërtimin e pishinës), *Fletë pune 2* (letër izomerie) dhe fletë pune me detyrën.

## Rekomandime për mësimdhënësin:

Nëse mësimdhënësi dëshiron të bëjë dallime në klasën, mund të formojë grup që do të merr tabelën dhe që nxënësit do të shënojnë njehsimet. Nëse ajo ju jepet gjithë nxënësve, atëherë niveli kognitiv i kërkimit të problemit do të ulet. Nxënësit duhet të përfitojnë aftësi edhe për organizimin e punës së tyre.

## HAPA PËR NDËRTIMIN E PISHINËS

| Numri rendor | Hapa për ndërtimin e pishinës   | Çmimi | Shënim  |
|--------------|---|-------|---|
| 1.           | Shënim i fushë në të cilën duhet të vendoset pishina.   |       | Shënohet me pluhur të bardhë – për shembull, me miell.  |
| 2.           | Gropim i tokës sipas dimensioneve të caktuara (thellësi, gjerësi, gjatësi), ngarkesa dhe transporti deri në deponi.   |       |   |
| 3.           | Vendosja e instalimit të gypave në fund të pishinës, mbulimi me rërë para besimit të dyshemesë.   |       |   |
| 4.           | Betonimi i dyshemesë së pishinës.   |       | Betoni për pjesën e poshtme, sepse nuk keni nevojë për veshje me dërrasa.   |
| 5.           | Ngritja e mureve të pishinës. Para betonimit, vendoset pajisje në muret që shërben për qarkullimin e ujit në pishinë.   |       | Beton për mure, sepse ka një veshje. Pajisjet blihen nga dyqanet e specializuara të pajisjeve të pishinës.  |
| 6.           | Mbushja e hapësirës midis mureve dhe tokës me zhavorr.  |       | Zhavorri është i nevojshëm për hapësirën e lirë midis murit të betonit dhe tokës.   |
| 7.           | Lidhja e pajisjeve me të cilat uji do të qarkullojë në pishinë dhe lidhjen me stacionin e pompës i cili zakonisht blihet në komplet (pompë pishine, filtër rërë, bashkues). |       |   |
| 8.           | Hidroizolim i pjesës së brendshme të pishinës me lyerje epokside për të arritur mos lëshim të ujit.   |       | Pjesa më e shtrenjtë. Shpesh bëhet me lyerje epokside me ngjyrë të kaltër.  |
| 9.           | Rregullimi i hapësirës rreth pishinës.  |       | Betonim të Shtigje betoni, vendosjen e pllakave që parandalojnë rrëshqitjen (të mos rrëshqasë dikush me këmbë të lagura), lule, karrige, krevat dielli, çadra ... |

## FLETË PUNE

### PISHINA E ZONJËS SARA



Zonja Sara dëshiron që oborrin e vet të transformojë në pishinë me sipërfaqe të bazës 67,7 m<sup>2</sup>. Ajo ka shikuar disa katalogë dhe i kanë pëlqyer dy pishina, njëri bazohet në rreth, ndërsa tjetri në drejtkëndësh. Pishina në formë të prizëm me kënd të drejtë është me dimensione 9,14 m dhe 7,62 m, dhe lartësi 4,57 m. Pishina në formë të cilindrit është me diametër 4,57 m dhe lartësi 4,57 m.

Zonja Sara nuk mund të vendos për asnjë prej pishinave, andaj dëshiron që të aranzhojë juve. Pishina duhet të plotësojë kushtet vijuese:

1. të mund të përfshihet në oborrin;
2. të jetë me çmim më të ultë;
3. të jetë me shpenzime më të vogla për ujë.

Cilën pishinë do të propozoni zonjës Sara?

**Lënda mësimore:** Matematikë

**Klasa:** E nëntë

**Tema e programit mësimor:** Punë me të dhëna dhe zgjidhja e problemeve, gjysëmvetori i dytë

**Përmbajtja mësimore:** Figura lineare në kontekstin e jetës së përditshme

**Qëllime të mësimi:**

**Nxënësi/nxënësja të jetë i/e aftë:**

- të vizatojë dhe të interpretojë figura lineare të frekuencës për të dhëna diskrete;
- të prezantojë argumente koncize dhe të mbështetura për të arsyetuar zgjidhjet ose përgjithësimet, duke përdorur simbole, diagrame ose figura;
- të vizatojë dhe të interpretojë figura lineare në kontest të jetës së përditshme, përfshirë më tepër se një figurë, për shembull, figura për temperaturë;
- të punojë me numra, shprehje algjebrike dhe formula dhe të ndryshojë algoritme të dobishme;
- të përdor dëgjim aktiv dhe të respektojë mendimin e tjerëve.

**Kritere për sukses:**

**Nxënësi/nxënësja mundet:**

- të vizatojë dhe të interpretojë figura lineare për të dhëna nga situata të jetës së përditshme;
- të prezantojë argumente koncize dhe të mbështetura për të arsyetuar zgjidhjet ose përgjithësimet, duke përdorur simbole, diagrame ose figura;
- të njehsojë vlerë të shprehjes ose vlerës së panjohur në formulë;
- të dëgjojë në mënyrë aktive dhe të respektojë mendimin e tjerëve.

**Veçori të KRRP të cilat do të zhvillohen me anë të aktivitetit:**

Zgjidhja e problemeve të parregullta dhe kuptim i strukturës më të thellë të problemit.

Aktiviteti është paramenduar si zgjedhje e parregullt e problemeve me temperaturë dhe prezantimi i të dhënave nga prognoza kohore gjatë një viti në figura lineare (problem i parregullt), mendimi dhe përpilimi i formulave lineare (struktura më e thellë).

**Aktivitete të propozuara:**

Nxënësve ju parashtrohet problemi:

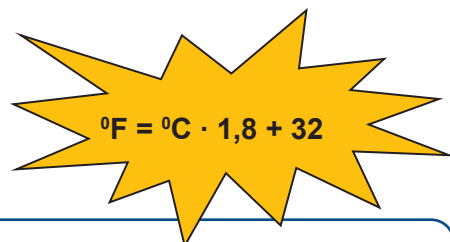

Ana me të atin kanë qenë për vizitë në Amerikë tek xhaxhai. Një ditë, xhaxhai i la thënë të ëmës që Ana ishte sëmurë dhe ka temperaturë 101,48. E ëma ishte frikësuar dhe pas tre orëve, i kanë lajmëruar dhe i kanë thënë që Ana është më mirë dhe që ka temperaturë 97,80. E ëma ishte ende e frikësuar për vajzën. A ka nevojë që e ëma të shqetësohet për shëndetin e vajzës së saj? Përse?

---

Diskutohet me gjithë klasën. Nxënësit ndahen në grupe më të vogla (nga 4 nxënës në grup). Secili grup merr fletë pune, dhe secili anëtar i grupit letër milimetri.

Nxënësit në grupe e ndajnë atë që e kanë shkruar për secilën pyetje. Për njehsimin e temperaturës nga celsius në farenhajt pritet që të bëhet një tabelë sipas muajve në të cilën do të shënojnë temperaturën pas njehsimit të bërë në farenhajt. I ndajnë njësimit e bërë. Secili në mënyrë individuale në grupe vizaton figura me vijë për temperaturat më të larta dhe më të ultë në farenhajt, sërish i ndajnë figurat në grupin.

Pastaj, grupet nga katër bashkohen në grupe nga tetë. Varësisht nga numri i nxënësve mund të bëhet edhe një grupim, por mjafton që nxënësit në nivel të dy grupeve të krahasojnë përgjigjet dhe të kombinojnë punën e tyre për të gjetur përgjigje më të mirë të pyetjeve, veçanërisht për pyetjen ç).

Nga një anëtar i grupit i prezanton përgjigjet që i kanë gjetur bashkërisht, ndërsa grupet tjera në mënyrë aktive dëgjojnë dhe mund të parashtrojnë pyetje.

Mësimdhënësi shkruan idetë e mira dhe sqaron nëse ka ndonjë keqkuptim. Pyetjet parashtrohen:

- *Cilat veçori duhet çdoherë të ketë një figurë lineare (për shembull, titull, shenja në boshtin)?*
- *Çfarë ju tregon forma e figurës?*
- *Cili është dallimi mes temperaturës më të lartë dhe më të ultë në shkallë?*
- *Cili është dallimi mes temperaturës më të lartë dhe më të ultë në shkallë farenhajt?*
- *Si keni njehsuar?*

Për të vazhduar me punën individuale, nxënësve ju jepet për detyrë shtëpie problemi:

## DETYRË SHTËPIE

1. Ana dhe Vera janë larguar nga qyteti A në orën 9 dhe kanë udhëtuar për në qytetin B, në distancë prej 120 km nga qyteti A. Me figurat lineare është prezantuar koha e nevojshme që Ana dhe Vera të arrijnë në qytetin B. Përgjigjuni pyetjeve të parashtruara:
  - a) Sa kohë i duhet Anas që të arrijë në qytetin B?
  - b) Sa kohë i duhet Veras që të arrijë në qytetin B?
  - c) Sa rrugë ka kaluar Vera pas një ore udhëtim?
  - ç) Sa rrugë ka kaluar Vera kur Ana ka arritur në qytetin B?
  - d) Sa kohë i duhet Anas që të kalojë rrugë prej 70 km?

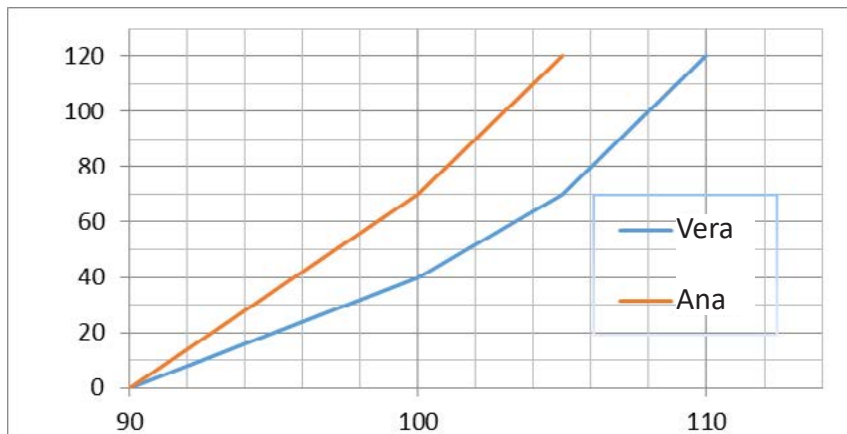

2. Përpiloni një problem duke prezantuar të dhënat në figurën lineare.

### Resurse:

Fletë pune, material pune (letër milimetri) dhe fletë pune me problemin për detyrë shtëpie për secilin nxënës.

### Rekomandime për mësimdhënësin:

Nxënësve mund të jepet për të detyrë të bëjnë hulumtim. Gjatë kësaj, duhet të bëhet integrim me lëndë tjetër, që nxënësit të shohin përdorimin e matematikës dhe të mendojnë se me cilin figurë do të prezantojnë. Zgjedhja e hulumtimit mund të bëhet nga vetë nxënësit nga fusha për të cilën kanë interes (mjekësi, ndërtimtari, ekonomik, etj.).



## FLETË PUNE

### PREZANTIMI I TË DHËNAVE ME FIGURË LINEARE

Përdorni figurën lineare për të përgjigjur pyetjet vijuese:

a) Në cilin muaj ka qenë temperatura më e lartë?

b) Në cilin muaj ka qenë temperatura më e ultë?

c) Sa është mbledhja e temperaturave më të larta të shënuara sipas muajve?

ç) A mund të arrini në konkluzione tjera?

d) Vizatoni një diagram linear në të cilën temperatura sipas muajve do të shprehet në farenhajt.

Figurë lineare – temperatura sipas muajve

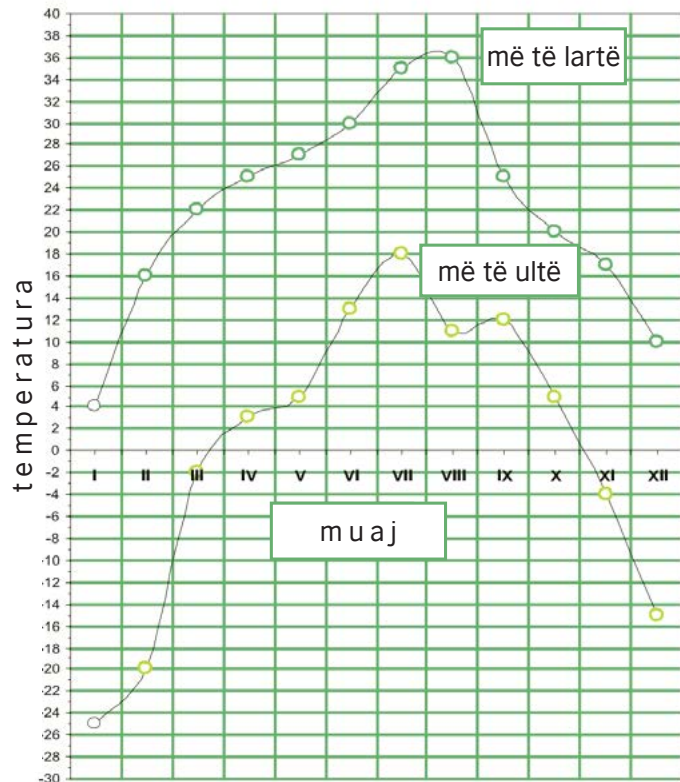

---

**MATERIAL PUNE – LETËR MILIMETRI**

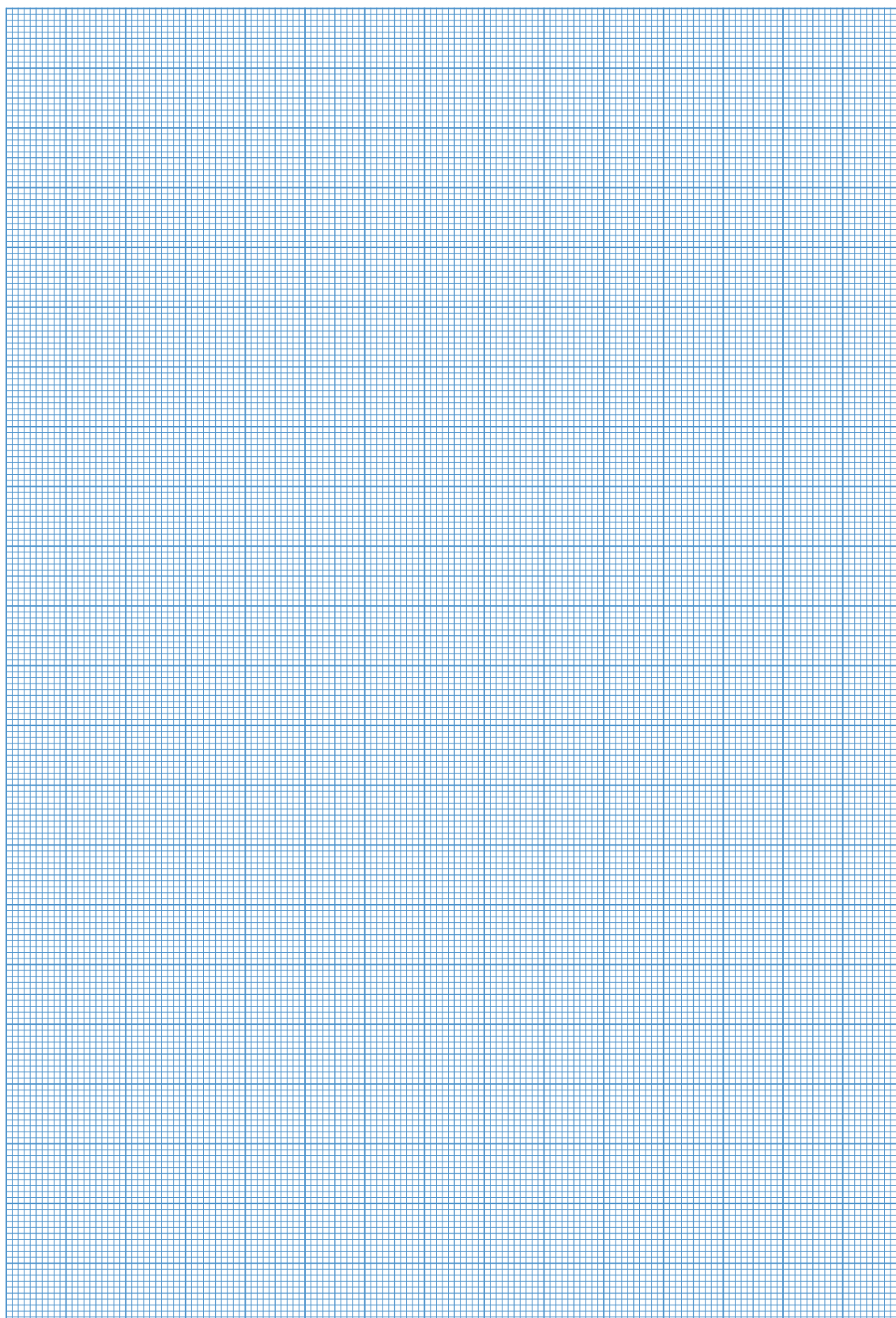

## FLETË PUNE PËR DETYRË SHTËPIE

### UDHËTIMI

Ana dhe Vera janë larguar nga qyteti A në orën 9 dhe kanë udhëtuar për në qytetin B, në distancë prej 120 km nga qyteti A. Me figurat lineare është prezantuar koha e nevojshme që Ana dhe Vera të arrijnë në qytetin B. Përgjigjuni pyetjeve të parashtruara:

- Sa kohë i duhet Anas që të arrijë në qytetin B?
- Sa kohë i duhet Veras që të arrijë në qytetin B?
- Sa rrugë ka kaluar Vera pas një ore udhëtim?
- Sa rrugë ka kaluar Vera kur Ana ka arritur në qytetin B?
- Sa kohë i duhet Anas që të kalojë rrugë prej 70 km?

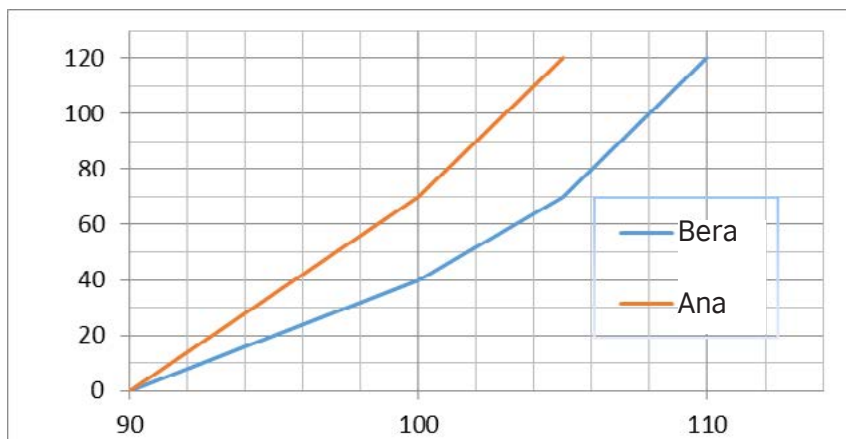

2. Përpiloni një problem duke prezantuar të dhënat në figurën lineare.

---

**Lënda mësimore:** Matematikë

**Klasa:** E nëntë

**Tema e programit mësimor:** Gjeometria dhe zgjidhja e problemeve

**Përmbajtja mësimore:** Përdorimi i teoremës së Pitagorës

**Qëllime të mësimit:**

**Nxënësi/nxënësja të jetë i/e aftë:**

- të dinë të përdor teoremën e Pitagorës për të zgjedhur probleme sipërfaqësore, përfshirë edhe trekëndësh kënddrejtë;
- të hulumtojnë efektin e vlerave të ndryshme të ndryshueshmes, me qëllim që të bëhet përgjithësim;
- të përdor terminologji dhe fakte për të përshkruar, interpretuar dhe komunikuar.

**Kritere për sukses:**

**Nxënësi/nxënësja mundet:**

- të përdor teoremën e Pitagorës për të zgjedhur probleme nga konteksti i jetës së përditshme;
- të hulumtojnë si është efekti i ndryshimit të ndryshueshmes për të arritur konkluzion;
- të përdor terminologjinë nga matematike dhe fakte për të sqaruar përgjigjen.

**Veçori të KRRP të cilat do të zhvillohen me anë të aktivitetit:**

Zgjidhja e problemeve të parregullta dhe kuptim i strukturës më të thellë të problemit.

Aktiviteti është paramenduar si kërkim i thesarit (problem i parregullt), në të cilën duhet të njihet përdorimi i teoremës së Pitagorës (struktura më e thellë).

**Aktivitete të propozuara:**

Ky aktivitet është problem i parregullt që prezantohet me anë të kërkimit të thesarit të humbur. Nxënësit janë të njoftuar me teoremën e Pitagorës. Aktiviteti është planifikuar të realizohet gjatë një ore mësimore.

Nxënësit punojnë në çifte ose grupe të vogla deri më katër anëtarë.

Secili çift/grup merr dy dokumente:

- hartë në të cilën duhet të vizatohet rruga deri në thesarin;
- udhëzim për piratët në të cilën janë dhënë hapat për zgjidhjen e problemit.

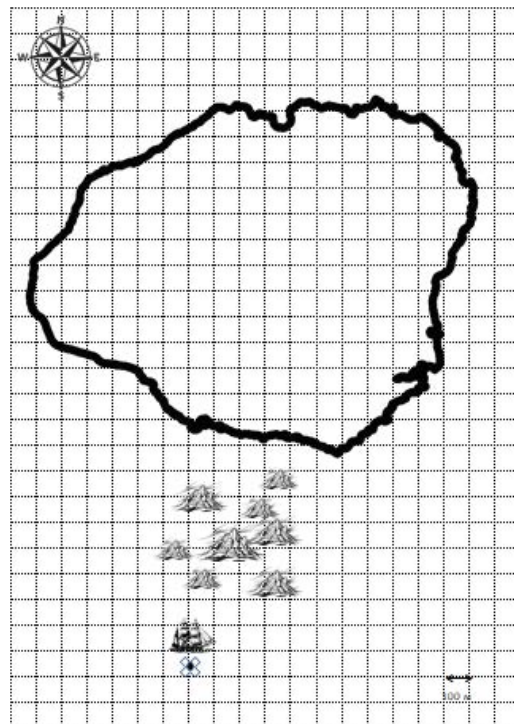
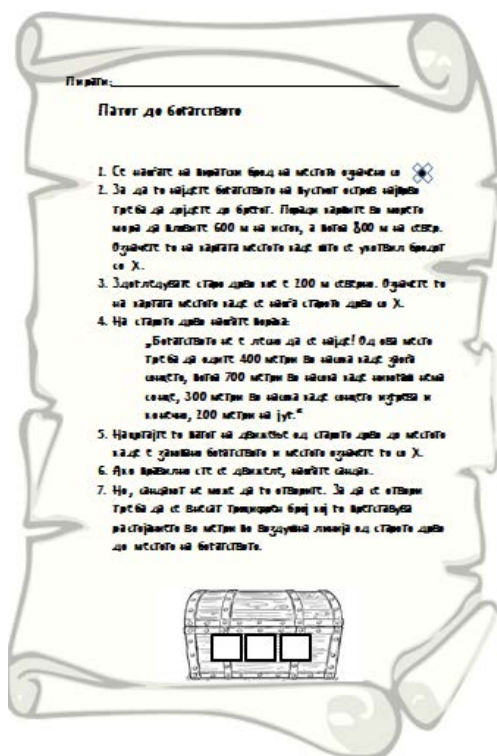

Mësimdhënësi e prezanton aktivitetet në të cilën qëllimi është të gjendet rruga deri tek thesari i humbur dhe të hapet sënduku me thesar. Gjatë prezantimit të aktivitetit, theksohet që problemi duhet të zgjidhet në etapa, me ndjekjen pasuese të hapave nga udhëzimi. Detyra/problemi konsiderohet si i zgjedhur nëse vizatohet rruga në hartë dhe gjendet kodi për hapjen e sëndukut me thesar.

Nxënësve ju lejohet kohë që të zgjedhin problemin, dhe pastaj secili çift/grup në tabelë ngjet zgjidhen, që përbëhet nga harta e plotësuar dhe udhëzimi që përmban emrat e anëtarëve nga grupi dhe kori për hapjen e sëndukut.

Mësimdhënësi nuk zbulon zgjidhjen e saktë, por i pyet nxënësit që nuk janë përgjigjur saktë si kanë arritur në zgjidhjen, dhe pastaj kërkon që të sqarojnë edhe grupet tjera, duke nxitur diskutim në nivel të grupeve.

**Resurse:**

Për këtë aktivitet duhet të printohen paraprakisht dokumentet e përgatitur *Harta* dhe *Udhëzimi* për piratët dhe ngjitëse.

**Rekomandime për mësimdhënësin:**

Nëse disa grupe nuk e kanë zgjedhur saktë problemin, siguron bashkëveprim në grup, në të cilën kontaktet mes tyre ndihmojnë gjithë individët e përfshirë të jenë të qartë në kuptimin dhe kuptimi ne tyre të krahasojnë me kuptimin e tjerëve.

Kur nxënësve ju mundësoni të arsyetojnë mendimin e tyre matematikor mund të arrihet në kundërshtim të kuptimit të tyre me atë që hasin gjatë procesit të zgjidhjes së problemit ose mësimi. Gjithashtu, ju ndihmohet nxënësve të mësojnë matematikë, duke arsyetuar mendimin e tyre, të kujdesen për mënyrën e sqarimit dhe përdorimin e argumenteve matematikore.

---

**Rruga deri në thesar**

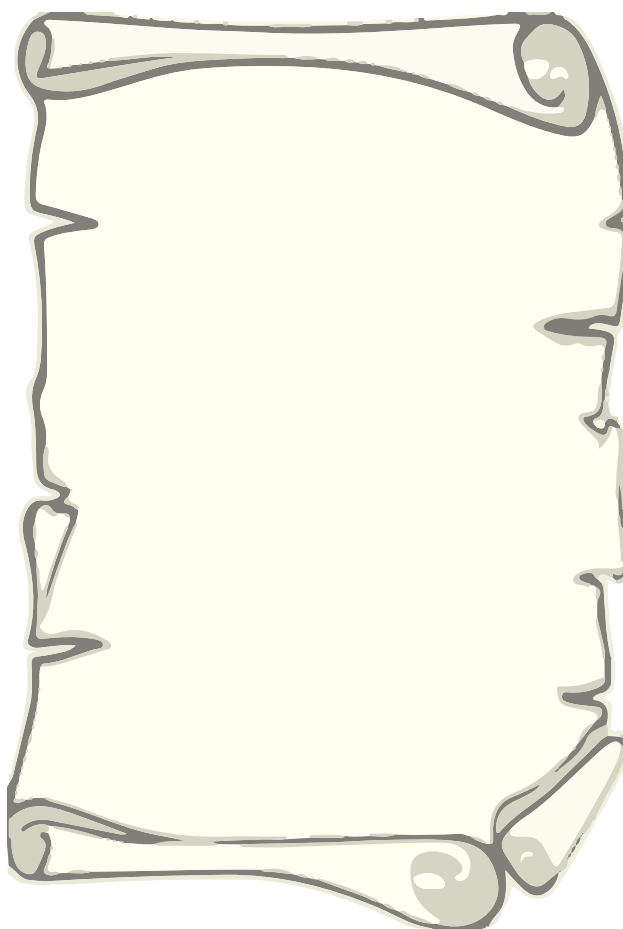

**Material pune *Harta***

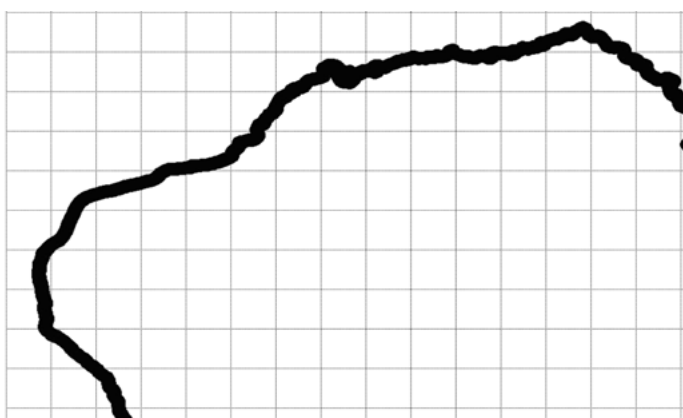

---

**Lënda mësimore:** Matematikë

**Klasa:** E nëntë

**Tema e programit mësimor:** Gjasat dhe zgjidhja e problemeve, gjysëmvetori i dytë

**Përmbajtja mësimore:** Ushtrime për gjasat

**Qëllime të mëimit:**

**Nxënësi/nxënësja të jetë i/e aftë:**

- të kuptojë frekuencën relative si vlerësim të gjasave dhe këtë e përdor për krahasim të rezultateve nga eksperimentet në kontekst të ndryshëm;
- të njeh dhe të përdor lidhjen e situatave dhe rezultateve të ngjashme;
- të dijë që përmbledhja e gjasave që përjashtojnë njëri-tjetrën është 1 dhe të përdor këtë kur zgjedh probleme me gjasa;
- të zgjedh probleme të ndryshme tekstuale me njehsim në më tepër etapa.

**Критериуми на успех:**

**Nxënësi/nxënësja mundet:**

- të përdor frekuencën si vlerësim të gjasave gjatë krahasimit të rezultateve nga eksperimenti në situata të ndryshme;
- të zgjedh probleme me gjasa, duke ditur që përmbledhja e gjasave që përjashtojnë njëri-tjetrën është 1;
- të zgjedh dhe të sqarojë strategji për zgjidhjen e problemeve me gjasa në më tepër etapa.

**Veçori të KRRP të cilat do të zhvillohen me anë të aktivitetit:**

Zgjidhja e problemeve të parregullta dhe kuptim i strukturës më të thellë të problemit.

**Aktivitete të propozuara:**

Nxënësit punojnë pavarësisht. Secili nxënës merr një kopje të fletës së punës *Dekodimi i mesazhit sekret*.

Mësimdhënësi ju jep nxënësve drejtime për zgjidhjen e detyrave nga fleta e punës:

- *Në fletat e punës keni nëntë detyra. Në anën e majtë të secilës detyrë ka nga një shkronjë të mesazhit sekret. Kur të zgjidhni detyrën, shkruani shkronjën në fushën e zbrazët për vlerën që është e njëjtë me zgjidhjen tuaj. Me zgjidhjen e gjitha detyrave do të arrini në mesazhin sekret.*

Mësimdhënësi e ndjek punën e secilit nxënës.

Pasi të përfundojë aktiviteti, zhvillohet diskutim në nivel të klasës për zgjidhjen dhe mënyrën e zgjidhjes së detyrave për nxënësit që nuk e kanë arritur.

Mësimdhënësi ju jep nxënësve detyrë shtëpie vetë që mendojnë për një aktivitet të ngjashëm dhe të prezantojnë gjatë orës së ardhshme.

## Resurse:

Për këtë aktivitet duhet të printohet paraprakisht materiali i punës *Dekodimi i mesazhit sekret*.

## Rekomandime për mësimdhënësin:

Ky aktivitet jep mundësi që të kontrollohen arritjen e nxënësve për gjasat.

Në aktivitetin është dhënë një prej mënyrave për kontrollin e arritjeve të nxënësve (ndjekja e punës individuale të nxënësve dhe dhënia e informacioneve kthyesë me gojë nga nxënësit ose mësimdhënësi, me sqarim të procedurës së detyrës).

Nëse nuk zhvillohet diskutim me nxënësit për detyrat, atëherë tek mësimdhënësi mbetet fleta e punës së secilit nxënës që ka zgjedhur problemet me gjasat. Në këtë rast fleta e punës është fletë mësimore nëse punohet në një pjesë të orës ose gjatë kontrollimit me shkrim të disa përmbajtjeve të caktuara me gjasa. Mësimdhënësi mund të jep vlerësim ose informacion me shkrim kthyes.

Nxënësit marrin detyra të njëjta dhe prandaj rekomandohet që të bëhen së paku tre deri katër versione në të cilat detyrat janë në vende të ndryshme.

Ky aktivitet mund të planifikohet për çdo përmbajtje nga çdo temë mësimore. Andaj, në vijim është dhënë fletë pune për dekodim të mesazhit sekret për zgjidhje të detyrave me teoremën e Pitagorës.

## Dekodimi i mesazhit sekret me zgjidhjen e detyrave me gjasa

### 1. Zgjidhni gjitha detyrat!

|   |  |   |  |   |  |
|---|--|---|--|---|--|
| A | Në një kavanoz ka 5 sheqerka të verdha, 4 të kaltër, 6 të gjelbër dhe 5 të kuqe.<br>Cilat janë gjasat që të nxirret sheqerka e gjelbër ose kuqe? | I | Nga një kuvertë e letrave për lojë tërhiqet një letër. Cilat janë gjasat që të jetë numri 6?   | D | Hidhet një zar për lojë. Cilat janë gjasat që të bie numër që pjesëtohet me 3?                                   |
| K | Hidhet një zar për lojë. Cilat janë gjasat që të bie numër çift?   | N | Në një kavanoz ka 5 sheqerka të verdha, 4 të kaltër, 6 të gjelbër dhe 5 të kuqe.<br>Cilat janë gjasat që të nxirret sheqerka e kaltër? | Ç | Nga një kuvertë e letrave për lojë tërhiqet një letër. Cilat janë gjasat që të jetë numri 6 me shenjën e zemrës? |
| O | Në një kavanoz ka 5 sheqerka të verdha, 4 të kaltër, 6 të gjelbër dhe 5 të kuqe.<br>Cilat janë gjasat që mos të nxirret sheqerka e gjelbër?      | T | Hidhet një zar për lojë. Cilat janë gjasat që të bie numri 4?  | V | Nga një kuvertë e letrave për lojë tërhiqet një letër. Cilat janë gjasat që të jetë numri 8 me ngjyrë të kuqe?   |

### 2. Shkruani shkronjën që është afër detyrës në fushën e zbrazët mbi vlerën që është e barabartë me zgjidhjen tuaj?

|     |      |     |      |     |     |       |     |       |      |      |     |     |      |  |
|-----|------|-----|------|-----|-----|-------|-----|-------|------|------|-----|-----|------|--|
|     |      |     |      |     |     |       |     |       |      |      |     |     |      |  |
| 1/2 | 7/10 | 1/3 | 7/10 | 1/6 | 1/5 | 11/20 | 1/3 | 11/20 | 2/13 | 1/13 | 1/5 | 1/4 | 1/13 |  |

### 3. Cili është mesazhi sekret?

---



## Dekodimi i mesazhit sekret me zgjidhjen e detyrave me teoremën e Pitagorës

### 1. Zgjidhni gjitha detyrat!

|   |   |   |  |   |  |
|---|---|---|--|---|--|
| A | Një zarf i gjerë 11 cm, ndërsa ka diagonale 19 cm. Sa është i gjete zarfi?  | I | Vija diagonale e ekranit të kompjuterit është 38 cm, ndërsa gjerësia është 15 cm. Sa është i gjatë ekrani?   | D | Fusha e futbollit është e gjerë 48 m, dhe e gjatë 91 m. Trajneri ju ka thënë lojtarëve që të vrapojnë në diagonale të fushës. Sa metra duhet të vrapojnë lojtarët?               |
| K | Shkalla e gjatë 2 metra është mbështetur në mur, në distancë prej 80 cm nga muri. Çfarë lartësie arrin shkalla?   | N | Marko fluturon fluturuesen që është lidhur në pe të gjatë 25 m. Shoku i tij Petari qëndron menjëherë nën fluturuesen në distancë prej 10 m nga Marko. Në çfarë distance është fluturuesja?   | Ç | Shkalla e gjatë 1 metra është mbështetur në mur, në distancë prej 2.5 m nga muri. Çfarë lartësie arrin shkalla?  |
| O | Jane ka shkuar për kafe në një kafeteri, dhe pastaj në shitore për të blerë gjëra për në shtëpi. Shitorja është në jug të shtëpisë së tij dhe larg 2,5 km. Kafeteria gjendet në lindje nga shtëpia e tij dhe është larg 4 km. Sa është distanca ajrore mes kafeterisë dhe shitorës? | T | Maja dhe Ana jetojnë në ndërtesën e njëjtë. Një ditë ata bashkë kanë dalë nga ndërtesa dhe Maja është nisur në perëndim, ndërsa Ana në jug. Për kohën e njëjtë Maja ka kaluar 10 km, ndërsa ana 13 km. Sa janë të larguar njëra nga tjera me linjë ajrore? | V | Sanja ka dalë nga shtëpia për shëtitje dhe njëherë është nisur 25 m drejt perëndimit, dhe pastaj 15 m drejt jugut. Sa është larguar Sanja nga shtëpia e saj sipas linjës ajrore? |

### 2. Shkruani shkronjën që është afër detyrës në fushën e zbrazët mbi vlerën që është e barabartë me zgjidhjen tuaj!

|     |     |    |     |      |  |    |      |  |    |      |  |    |    |    |     |    |
|-----|-----|----|-----|------|--|----|------|--|----|------|--|----|----|----|-----|----|
|     |     |    |     |      |  |    |      |  |    |      |  |    |    |    |     |    |
| 1,8 | 4,7 | 77 | 4,7 | 16,4 |  | 20 | 15,5 |  | 77 | 15,5 |  | 29 | 41 | 20 | 2,3 | 41 |

### 3. Cili është mesazhi sekret?

## Dekodimi i mesazhit sekret me zgjidhjen e detyrave me gjasa

### 1. Zgjidhni gjitha detyrat!

|   |   |   |   |   |  |
|---|---|---|---|---|--|
| A | Në një kavanoz ka 5 sheqerka të verdha, 4 të kaltër, 6 të gjelbër dhe 5 të kuqe. Cilat janë gjasat që të nxirret sheqerka e gjelbër ose kuqe? | I | Nga një kuvertë e letrave për lojë tërhiqet një letër. Cilat janë gjasat që të jetë numri 6?  | D | Hidhet një zar për lojë. Cilat janë gjasat që të bie numër që pjesëtohet me 3?                                   |
| K | Hidhet një zar për lojë. Cilat janë gjasat që të bie numër çift?  | N | Në një kavanoz ka 5 sheqerka të verdha, 4 të kaltër, 6 të gjelbër dhe 5 të kuqe. Cilat janë gjasat që të nxirret sheqerka e kaltër? | ç | Nga një kuvertë e letrave për lojë tërhiqet një letër. Cilat janë gjasat që të jetë numri 6 me shenjën e zemrës? |
| O | Në një kavanoz ka 5 sheqerka të verdha, 4 të kaltër, 6 të gjelbër dhe 5 të kuqe. Cilat janë gjasat që mos të nxirret sheqerka e gjelbër?      | T | Hidhet një zar për lojë. Cilat janë gjasat që të bie numri 4?   | V | Nga një kuvertë e letrave për lojë tërhiqet një letër. Cilat janë gjasat që të jetë numri 8 me ngjyrë të kuqe?   |

2. Shkruani shkronjën që është afër detyrës në fushën e zbrazët mbi vlerën që është e barabartë me zgjidhjen tuaj!

|     |      |     |      |     |  |     |       |  |     |       |  |      |      |     |     |      |
|-----|------|-----|------|-----|--|-----|-------|--|-----|-------|--|------|------|-----|-----|------|
|     |      |     |      |     |  |     |       |  |     |       |  |      |      |     |     |      |
| 1/2 | 7/10 | 1/3 | 7/10 | 1/6 |  | 1/5 | 11/20 |  | 1/3 | 11/20 |  | 2/13 | 1/13 | 1/5 | 1/4 | 1/13 |

3. Cili është mesazhi sekret?

## Dekodimi i mesazhit sekret me zgjidhjen e detyrave me teoremën e Pitagorës

1. Zgjidhni gjitha detyrat!

|   |   |   |   |   |  |
|---|---|---|---|---|--|
| A | Një zarf i gjerë 11 cm, ndërsa ka diagonale 19 cm. Sa është i gjete zarfi?  | I | Vija diagonale e ekranit të kompjuterit është 38 cm, ndërsa gjerësia është 15 cm. Sa është i gjatë ekrani?  | D | Fusha e futbollit është e gjerë 48 m, dhe e gjatë 91 m. Trajneri ju ka thënë lojtarëve që të vrapojnë në diagonale të fushës. Sa metra duhet të vrapojnë lojtarët?               |
| K | Shkalla e gjatë 2 metra është mbështetur në mur, në distancë prej 80 cm nga muri. Çfarë lartësie arrin shkalla?   | N | Marko fluturon fluturuesen që është lidhur në pe të gjatë 25 m. Shoku i tij Petari qëndron menjëherë nën fluturuesen në distancë prej 10 m nga Marko. Në çfarë distance është fluturuesja?  | Ç | Shkalla e gjatë 1 metra është mbështetur në mur, në distancë prej 2.5 m nga muri. Çfarë lartësie arrin shkalla?  |
| O | Jane ka shkuar për kafe në një kafeteri, dhe pastaj në shitore për të blerë gjëra për në shtëpi. Shitorja është në jug të shtëpisë së tij dhe larg 2,5 km. Kafeteria gjendet në lindje nga shtëpia e tij dhe është larg 4 km. Sa është distanca ajrore mes kafeterisë dhe shitorës? | T | Maja dhe Ana jetojnë në ndërtesën e njëjtë. Një ditë ata bashkë kanë dalë nga ndërtesa dhe Maja është nisur në perëndim, ndërsa Ana në jug. Për kohën e njëjtë Maja ka kaluar 10 km, ndërsa ana 13 km. Sa janë të larguar njëra nga tjetra me linjë ajrore? | V | Sanja ka dalë nga shtëpia për shëtitje dhe njëherë është nisur 25 m drejt perëndimit, dhe pastaj 15 m drejt jugut. Sa është larguar Sanja nga shtëpia e saj sipas linjës ajrore? |

2. Shkruani shkronjën që është afër detyrës në fushën e zbrazët mbi vlerën që është e barabartë me zgjidhjen tuaj!

|     |     |    |     |      |  |    |      |  |    |      |  |    |    |    |     |    |
|-----|-----|----|-----|------|--|----|------|--|----|------|--|----|----|----|-----|----|
|     |     |    |     |      |  |    |      |  |    |      |  |    |    |    |     |    |
| 1,8 | 4,7 | 77 | 4,7 | 16,4 |  | 20 | 15,5 |  | 77 | 15,5 |  | 29 | 41 | 20 | 2,3 | 41 |

3. Cili është mesazhi sekret?

---

# SHEMBUJ TË LËNDËS SË SHKENCAVE NATYRORE

**Lënda mësimore:** Shkenca natyrore

**Fusha e përmbajtjes:** Fizikë

**Klasa:** E pestë

**Tema e programit mësimor:** Lëvizja e Tokës

**Përmbajtja mësimore:** Rotacioni i tokës

**Qëllime të mësimi:**

**Nxënësi/nxënësja të jetë i/e aftë:**

- të hulumtojë dhe me anë të modelimit të ilustrujë që Dielli nuk lëviz;
- të lidh lëvizjen e dukshme të Diellit me lëvizjen e Tokës rreth boshtit të saj;
- të arrijë në konkluzion që Toka lëviz rreth boshtit të saj njëherë gjatë çdo 24 orë.

**Kritere për sukses:**

**Nxënësi/nxënësja mundet:**

- të përshkruajë pamjen e qiellit gjatë ditës dhe natës;
- të arsyetojë që Toka rrotullohet rreth boshtit të saj nga perëndimi drejt lindjes;
- të arrijë në konkluzion që Toka lëviz rreth boshtit të saj njëherë gjatë çdo 24 orë;
- të përcaktojë që Toka lëviz me shpejtësi prej 1 600 km në orë.

**Veçori të MKZP të cilat do të zhvillohen me anë të aktivitetit:**

- marrja parasysh e perspektivave të ndryshme të problemeve;
- vlerësimi i dëshmimeve për dhe kundër qëndrimeve të ndryshme;
- kuptimi i strukturës më të thellë të problemeve.

**Strategji mësimore që do të përdoren për zhvillimin e këtyre veçorive:**

- parashtrimi i pyetjeve për të nxitur të menduarin në nivel më të lartë dhe kontrollim nëse nxënësit kuptojnë;
- modelim i të menduarit kritik dhe zgjidhjes së problemeve;
- sigurimi i informacioneve kthyesë sistematike dhe korrigjim.

**Propozim konkret për qasje/aktivitet të përpunuar të MKZP:**

Nga nxënësit kërkohet që të përshkruajnë pamjen e qiellit gjatë ditës dhe natës. Me anë të teknikës stuhi e ideve, e gjithë klasa inkurajohet të merr pjesë në diskutim, me qëllim që nxënësit të shprehin njohuritë e tyre për studimin e qiellit gjatë historisë. Shprehjet e tyre shënohen në tabelë. Mësimdhënësi bën përmbledhje të studimeve të qiellit gjatë historisë në gjithë ekzistencën e njeriut. I nxit nxënësit që të japin mendimin e tyre për atë se si

quhen shkencëtarët të cilën studiojnë trupat qiellor dhe lëvizjen e tyre. Bashkërisht arrihet në konkluzionin që ata quhen astronomë.

### **Të gjithë nxënësve ju parashtrohet pyetja:**

Për cilat arsye paraqitet dukuria e natës dhe ditës në Tokë?

Nxënësit mendojnë mendime të ndryshme dhe në bazë të njohurisë së tyre paraprake sqarojnë për rotacionin e Tokës rreth boshtit të saj. Nxënësit marrin detyrë, në bazë të njohurive paraprake, të vizatojnë një skemë të vendosjes reciproke të Tokës, hënës dhe diellit. Mësimdhënësi thërret disa nxënës (të cilët kanë përgjigje të ndryshme të detyrës së dhënë) që të prezantojnë punimet e tyre dhe të japin sqarimin përkatës. Vizatimet e nxënësve diskutohen me gjithë klasën. Ato krahasohen me një vizatim të cilin ka përgatitur paraprakisht mësimdhënësi.



Bashkërisht diskutohen dallimet dhe korrigjohen gabimet.

Me anë të diskutimit të udhëhequr nga mësimdhënësi dhe parashtrimi i pyetjeve të thjeshta, nxënësit vazhdimisht njoftohen me dukurinë e ditës dhe natës në Tokë.

1. A është Toka pjesë e sistemit diellor?
2. Çfarë trupa qiellor e përbëjnë sistemin diellor?
3. Sa planetë ka sistemi diellor?
4. Emëroni planetët sipas rendit nga dielli drejt Tokës? Cila me radhë është Toka?
5. Në cilin drejtim lëviz Toka rreth diellit në krahasim me lëvizjen e akrepave të orës?

### **Realizimi i aktivitetit për hulumtim në grupe:**

Simulimi i lëvizjes së Tokës gjatë një dite dhe nate të plotë.

Një nxënës ulet në karrige në mes të klasës dhe paraqet diellin. Një nxënës tjetër paraqet Tokën, ndërsa një grup i nxënësve qëndrojnë në largësi në pozita të ndryshme rreth karriges dhe luajnë rolin e yjeve. Në përputhje me rolet e tyre, secili prej nxënësve kryen një lëvizje përkatëse. Në shenjën e mësimdhënësit, të gjithë nxënësit ndalojnë. Nxënësi “Tokë” përshkruan se çfarë shikon. Në shenjë të mësimdhënësit, vazhdon luajtja e roleve. Mësimdhënësi disa herë e ndalon lëvizjen e nxënësve, duke pasur kujdes që nxënësi “Tokë” të jetë në pozitë të ndryshme në lidhje me nxënësin “diell”. Nxënësit “Tokë” përmbledh në cilën pozitë se çfarë ka shikuar.

Nxënësit me ndihmën e mësimit ndihmësit përmbledhin parimin kryesor – struktura e thellë e problemit të parashtruar, gjegjësisht paraqitja e ditës dhe natës në Tokë është rezultat i rotacionit të saj rreth boshtit. Toka rrotullohet rreth boshtit nga perëndimi drejt lindjes, për të cilën, krijohet efekti për njerëzit që dielli lëviz në qiellin nga lindja drejt perëndimit.

Nxënësit vazhdojnë me punën individuale duke përgjigjur pyetjeve vijuese me rotacionin e përgjigjes së saktë:

**Cila shprehje e sqaron arsyen e paraqitjes së ditës dhe natës në Tokë?**

- a. Toka rrotullohet rreth boshtit të saj.
- b. Dielli rrotullohet rreth boshtit të tij.
- c. Boshti i Tokës është i lakuar.
- ç. Toka rrotullohet rreth diellit.

**2. Cila prej shprehjeve më poshtë e përshkruan më mirë figurën e dhënë më poshtë?**

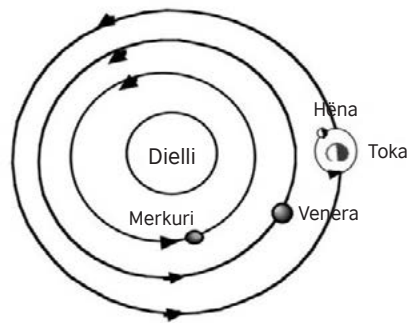

- a. Venera, Marsi dhe Jupiteri rrotullohen rreth diellit.
- b. Dielli rrotullohet rreth Tokës, Venerës dhe Merkurit.
- c. Hëna rrotullohet rreth Tokës.
- ç. Hëna rrotullohet rreth Diellit.

**3. Boshti i tokës është paramenduar si një vijë që kalon nëpër qendrën e Tokës nga poli i veriut deri në polin e jugut. Cila prej figurave tregon pozitën përkatëse?**

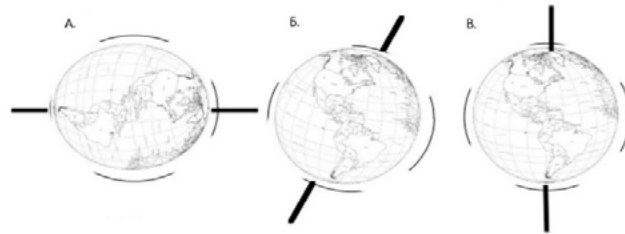

4. Sa kohë i duhet Tokës që të rrotullojë diellin?

.....

5. Në cilën prej figurave është dhënë pozita e drejtë e Tokës, hënës dhe diellit?

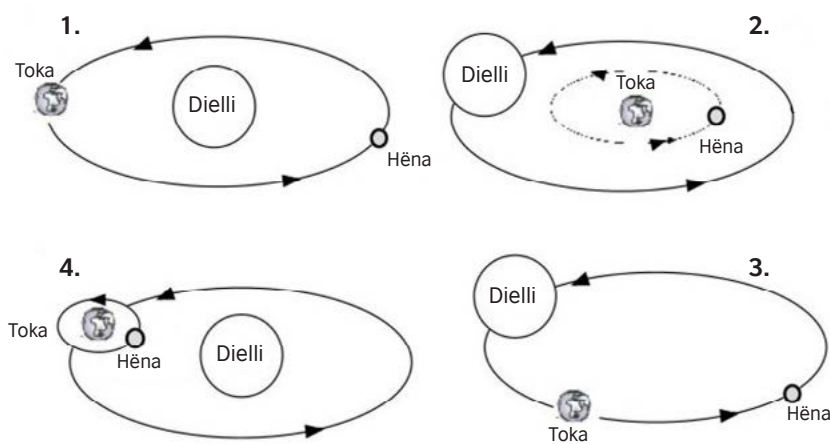

#### Vërejtje:

Për të përcaktuar njohurinë e përfituar në vetë orën (vlerësimi formativ), këto dhe pyetje tjera mund t'ju parashtrohen nxënësve me anë të testimit në internet me përdorimin e veglës Kahoot (Kahoot): (<https://create.kahoot.it/>).

Me anë të diskutimit me gjithë nxënësit, mësuesi i inkurajon nxënësit që të tregojnë njohuritë e tyre në lidhje me numrin, emrat, përbërjen dhe kushtet e jetës në planetët e sistemit diellor, si dhe të trupave tjerë qiellor.

#### Resurse plotësuese me shembuj dhe udhëzime:

- fotografi nga qielli gjatë ditës dhe natës, modeli i Tokës (glob);
- pajisja “Mikro:bit” për nxitjen e shkathtësive të menduarit kritik tek nxënësit, me atë që do të programojnë kompas që do të përcaktojë anët e botës; dhe
- <https://www.youtube.com/watch?v=Lm6RKqFAwlg..>

---

**Lënda mësimore: Shkenca natyrore**

**Fusha e përmbajtjes: Fizikë**

**Klasa: E pestë**

**Tema e programit mësimor: Hije**

**Përmbajtja mësimore: Ndryshimi i pozitës së hijeve**

**Qëllime të mësimimit:**

**Nxënësi/nxënësja të jetë i/e aftë:**

- të hulumtojë arsyet e paraqitjes së hijeve;
- të dalloj burime natyrore dhe artificiale të dritës;
- të përcaktojë hije;
- të klasifikojë gjëra varësisht nga mënyra si lëshojnë dritë:
  - tejdukshëm (të cilat lëshojnë pothuaj se gjithë dritën dhe nuk bëjnë dije),
  - jo të tejdukshëm (të cilat nuk lëshojnë aspak dritë dhe krijojnë hije),
  - transparent (që pjesërisht lëshojnë ditë, por krijojnë hije);
- të analizojë arsye për lëshimin/pengimin e dritës nëpër objektet;
- të përdor konkluzione nga formimi i hijeve për sqarimin e fenomenit eklipsi solar

**Kritere për sukses:**

**Nxënësi/nxënësja mundet:**

- të sqarojë konceptin e tejdukshmërisë/jo tejdukshmërisë së materialeve;
- të nxjerr matje të thjeshta të hijeve që krijohen me burime artificial dhe natyror të dritës;
- të prezantojë rezultatet e hulumtimit me ndihmën e tabelave;
- të interpretojë rezultatet dhe të arrijë konkluzione për parashikime plotësuese duke përdorur njohuri dhe kuptim shkencor;
- të analizojë arsye për lëshimin/pengimin e dritës nëpër objektet;
- të gjeneralizojë konkluzione për efektet e zbatimit të materialeve të tejdukshme dhe jo të tejdukshme.

**Veçori të MKZP të cilat do të zhvillohen me anë të aktivitetit:**

- zgjidhje të problemeve dhe çështjeve të parregullta;
- marrja parasysh e perspektivave të ndryshme të problemeve;
- vlerësimi i dëshmimeve për dhe kundër qëndrimeve të ndryshme;
- kuptimi i strukturës më të thellë të problemeve.

**Strategji mësimore që do të përdoren për zhvillimin e këtyre veçorive:**

- parashtrimi i pyetjeve për të nxitur të menduarin në nivel më të lartë dhe kontrollim nëse nxënësit kuptojnë;
- modelimi i të menduarit kritik dhe zgjidhja e problemeve;
- sigurimi i informacioneve kthyesë sistematike dhe korrigjim.

## Propozim konkret për qasje/aktivitet të përpunuar të MKZP:

### Hyrje në aktivitetet

Ora fillon me eksperiment të thjeshtë – në klasë të errësuar projektohet dritë në ekran, tabelë ose mur.

Mes burimit të dritës dhe ekranit vendosen objekte të ndryshme të materialeve shkollore (fletore, laps, glob, trekëndësh, këndmatës, etj.). Nxënësit inkurajohen që të eksperimentojnë edhe me duart. Mësimdhënësi udhëheq diskutime me gjithë nxënësit e klasës duke parashtruar disa pyetje:

1. Çfarë vërehet në ekranin/tabelën/murin gjatë vendosjes së objekteve mes atij dhe burimit të dritës?
2. Nëse hijet përputhen me formën e objektit që vendoset mes ekranit/tabelës/murit dhe burimit të dritës?
3. A është hija e secilit prej objekteve të vendosura çdoherë e njëjtë?
4. Nga çfarë varet forma?

Mësimdhënësi i fton nxënësit që të luajnë rolin me hije duke përdorur duart e tyre. Kjo lihet në fantazinë e nxënësve, të luajnë me duart, në mur duke krijuar hije të formave të ndryshme të kafshëve.

Të udhëhequr nga mësimdhënësi, dhe si rezultat i vëzhgimit, nxënësit arrijnë në konkluzion, gjegjësisht deri në strukturën e thellë të hijeve:

- hija krijohet kur të vendoset një objekt mes një burimi të caktuar të dritës dhe sipërfaqes përkatëse;
- forma e hijes varet nga vendosja e objektit në lidhje me burimin e dritës (distanca, këndi me të cilin është ndriçuar objekti).

*Nxënësit që pëlqejnë fizikën nxiten për të diskutuar mbi fenomenin e errësimit të diellit (eklipsi solar), me çfarë vetë bazohet në parimin e krijimit të hijes. Parashtrihen pyetjet, si për shembull: Kur dhe përse/si paraqitet eklipsi solar?*

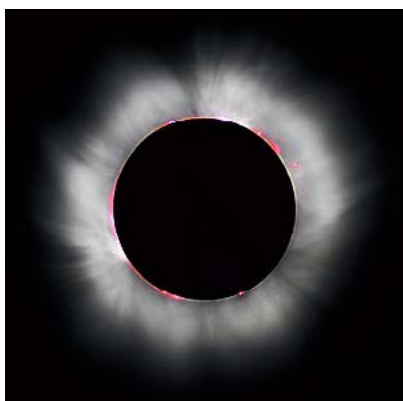

Nxënësit që tregojnë njohuri dhe interes të jashtëzakonshëm për fizikën inkurajohen, për orën vijuese, në hamer letër, të vizatojnë një figurë skematike të pozitës reciproke të diellit, hënës dhe tokës që shkakton errësimin e plotë të diellit (eklips total të diellit). Në mënyrë analoge, duke përdorur parimin e njëjtë, të vizatojnë një figurë skematike të errësimit të plotë të hënës (eklipsi plotë i hënës). Para gjithë klasës, të sqarojnë parimin themelor në të cilin bazohet paraqitja e eklipsit solar, gjegjësisht lunar ose të hënës.



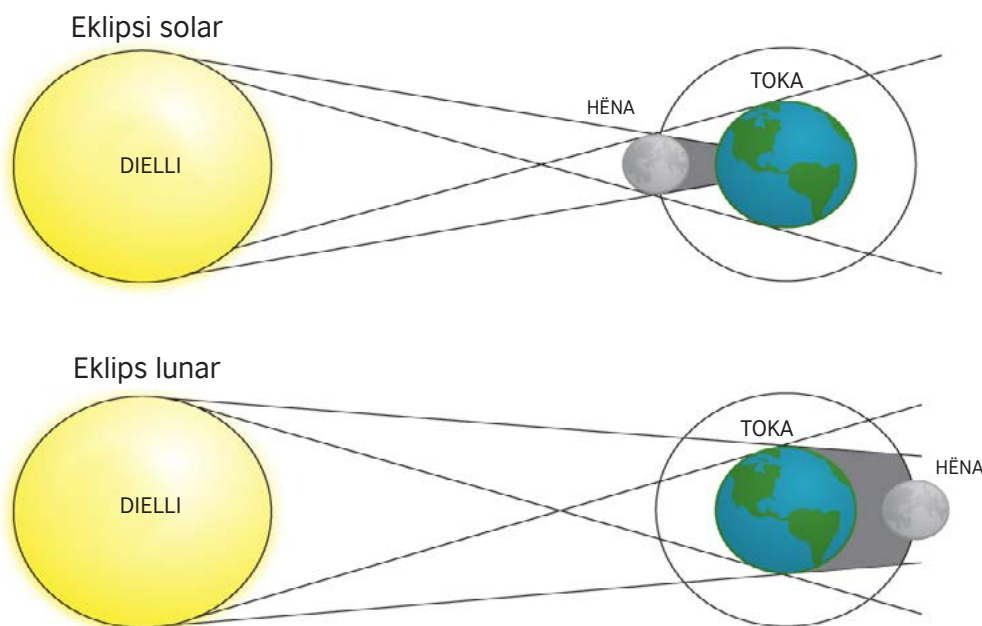

Në vazhdim të orës, nxënësit punojnë në çifte. Mësimdhënësi përcakton se cili prej çifteve do cilën detyrë do të punojë.

*Detyra 1:*

Njëri nxënës në një letër vizaton një objekt nga natyra (për shembull, një dru) dhe diellin. Tjetri nxënës merr për detyrë që të vizatojë hijen e objektit të vizuar (diellit) që e formon në tokë.

*Detyra 2:*

Njëri nxënës në një letër vizaton dy objekte nga natyra (për shembull, dru). Pozita e objektit në lidhje me diellin është identike. Hijet e objekteve dallohen sipas formave/madhësisë/drejtimit.

Një nxënës tjetër duhet të zbulojë ku është gabimi.

Në grupe më të vogla, nxënësit planifikojnë hulumtimin e hijeve të disa objekteve. Gjatë kësaj, mësimdhënësi ka kujdes që secili grup të ketë së paku një objekt që krijon hije, që është transparent ose i tejdukshëm. Hulumtimi zhvillohet në tre faza (supozim, kontrollimi i supozimit, përcaktimi i faktorëve që ndikon mbi formë dhe madhësinë e hijes). Secili grup merr tabelë në të cilën i parashtron supozimet e tyre nga faza e supozimit dhe rezultatet e fazës së kontrollimit të supozimit.

| E ndryshueshme e pavarur | E ndryshueshme e kontrolluar | E ndryshueshme e varur |
|--------------------------|------------------------------|------------------------|
|                          |                              |                        |
|                          |                              |                        |
|                          |                              |                        |
|                          |                              |                        |

### Faza I: Supozimi

Për secilin objekt, nxënësit kërkojnë supozim nëse objekti do të ketë hije ose jo. Supozimin e tyre e shkruajnë në tabelën.

### Faza II: Kontrollimi i supozimit

Bëhet hulumtimi i më tepër objekteve për atë nëse nën veprimin e burimit të dritës formojnë hijen ose jo. Nxënësit në kuadër të grupit i diskutojnë rezultatet. I krahasojnë me supozimet dhe i përcaktojnë nëse ka mospërputhje mes supozimit dhe rezultatit nga hulumtimi për secilin prej objekteve të testuar.

Pas përfundimit të fazës së testimit, fillimisht i klasifikojnë objektet sipas faktit nëse formojnë hije ose jo, gjegjësisht nga objektet përcaktojnë nëse është i tejdukshëm, transparent ose i pa tejdukshëm. Gjatë kësaj, për secilën prej gjendjeve të përcaktuara nxënësit japin sqarim përkatës..

### Faza III: Përcaktimi i faktorëve dhe mënyra në të cilën ndikojnë mbi madhësinë (gjatësinë) e hijes

Nga objektet e ofruar me të cilat ishte punuar në dy fazat paraprake zgjidhet një jo i tejdukshëm. Bëhet një listë e të ndryshueshme të cilat do të mund të ndikojnë mbi madhësinë dhe formën e hijes (distanca e objektit nga burimi i dritës, këndi me të cilin drita bie mbi objektin, madhësia e objektit). Nxirren disa serie të vëzhgimit/matjeve, gjatë së cilës në secilën seri ndryshohet një e ndryshueshme, ndërsa tjerat mbeten të pandryshueshme (konstante). Për nevojat e kësaj ore, vëzhgimi do të fokusohet në madhësinë, gjegjësisht gjatësinë e hijes së objekti që vëzhgohet varësisht nga distanca e burimit të dritës. Të dhënat nga vëzhgimi (matja e gjatësisë së hijes) shënohen në tabelën.

|   |  |  |  |  |  |
|---|--|--|--|--|--|
| Distanca e objektit nga burimi i dritës |  |  |  |  |  |
| Gjatësia e hijes (matja e parë)         |  |  |  |  |  |
| Gjatësia e hijes (matja e dytë)         |  |  |  |  |  |
| Gjatësia e hijes (matja e tretë)        |  |  |  |  |  |
| Gjatësia e hijes (vlera e mesme)        |  |  |  |  |  |

Të dhënat nga tabela shënohen në një sistem koordinimi në të cilën në boshtin e apcisit (horizontal) vendosen vlerat e të ndryshueshmes së pavarur (distanca e objektit nga burimi i dritës), ndërsa boshti ordnativ (vertikal) vendosen vlerat e të ndryshueshmes së varur

(gjatësia e hijes). Me rëndësi është të përmendet se dy madhësitë duhet të shprehen në njësinë e njëjtë matëse (për shembull, cm). Me lidhjen e pikave vizatohet figura.

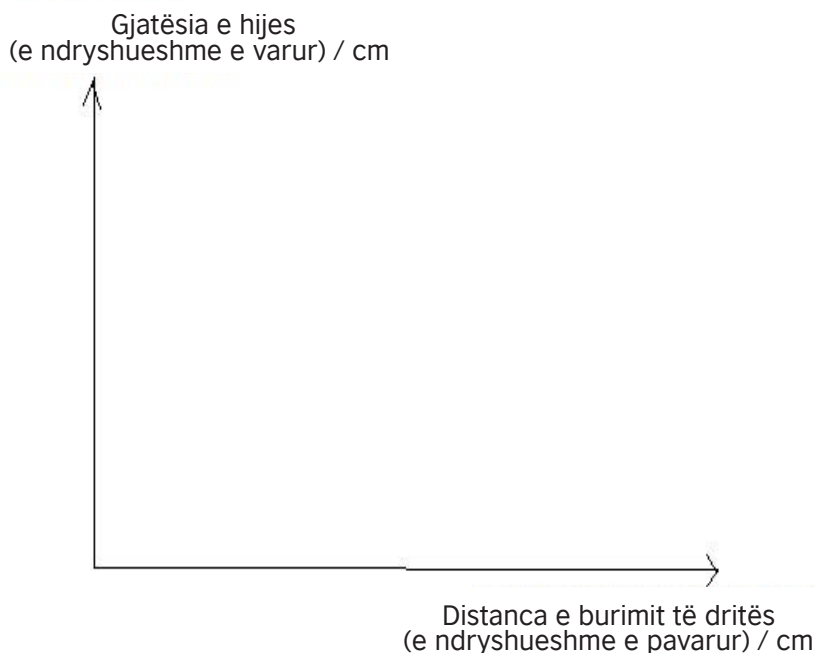

Të udhëhequr nga mësimdhënësi, nxënësit arrijnë në konkluzionin/strukturën e thellë për lidhjen mes shkakut-pasojës mes distancës së objektit dhe burimit të dritës dhe gjatësia e hijes, gjegjësisht me rritjen e distancës së objektit nga burimi i dritës hija bëhet më e vogël dhe anasjelltas, gjegjësisht me uljen e distancës së objektit nga burimi i dritës, hija bëhet gjithnjë më e madhe.

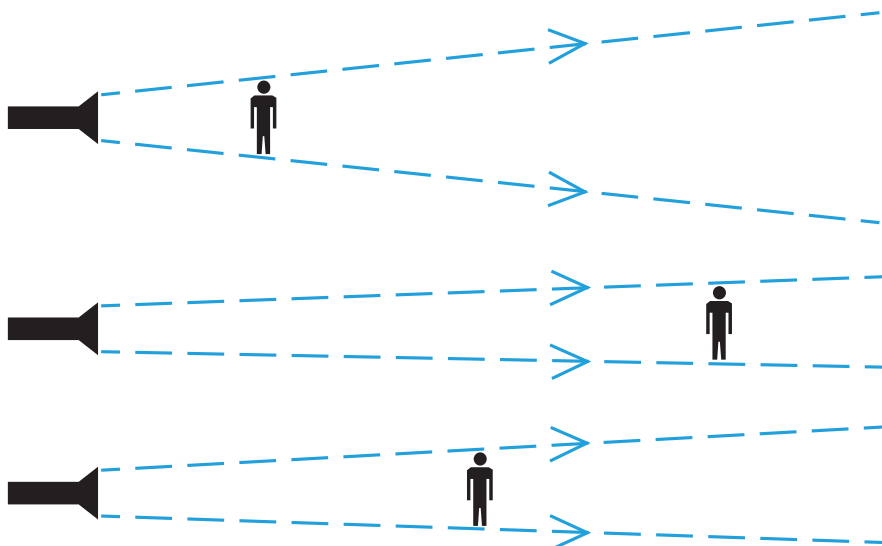

#### Shembuj për të menduar:

1. Rrethoni shkronjën para përgjigjes së saktë.

Me cilën linjë është paraqitur hija e vajzës në skenë?

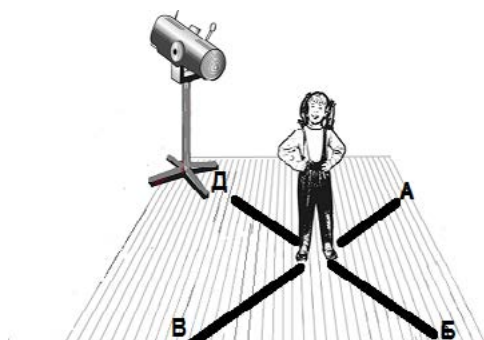

- a. A
- b. B
- c. C
- d. Ç

2. Sipas pozitës së rrezeve të diellit, përcakto kohën e paraqitjes së hijes me madhësinë e prezantuar. Sqaro përse njëra hije është më e madhe se tjetra

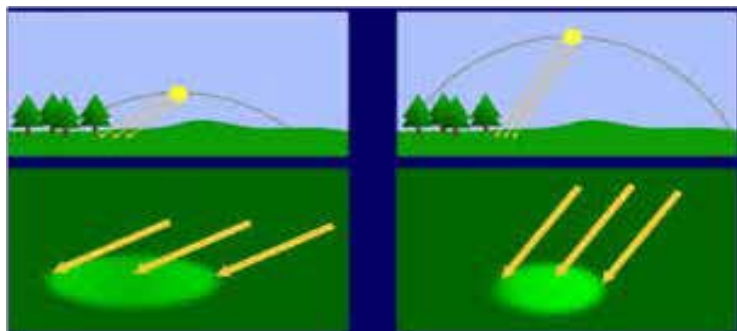

3. Mendo dhe vizato se çfarë hije do të jep shkrepësja nëse është ndezur dhe ka flakë.



---

**Lënda mësimore: Shkenca natyrore**

**Fusha e përmbajtjes: Fizikë**

**Klasa: E pestë**

**Tema e programit mësimor: Lëvizja e Tokës**

**Përmbajtja mësimore: Vëzhgimi i lëvizjes së dukshme të Diellit**

**Qëllime të mësimit:**

**Nxënësi/nxënësja të jetë i/e aftë:**

- të dije që Dielli nuk lëviz;
- të identifikojë Tokën si pjesë e sistemit diellor;
- të kuptojë që Toka lëviz rreth boshtit njëherë gjatë 24 orëve;
- të arrijë në konkluzion për lëvizjen e dukshme të Diellit dhe lëvizjen e Tokës rreth Diellit;
- të prezantojë lëvizjen e Tokës dhe Hënës me anë të diagrameve;
- të sqarojë lëvizjen e Tokës në krahasim me Diellin dhe të Hënës në krahasim me Tokën.

**Kritere për sukses:**

**Nxënësi/nxënësja mundet:**

- të përdor njohurinë e përfituar gjatë zgjedhjes së problemeve të parregullta;
- të analizojë problem të parregullt;
- të jep supozime në bazë të njohurisë dhe kuptimit të përfituar;
- të interpretojë situata problemi;
- të analizojë, krahasojë dhe ofrojë zgjidhe në bazë të mësuarës dhe kuptimit;
- të përgjithësojë konkluzione përkatëse;
- të ilustrojë lëvizjen e Tokës rreth boshtit gjatë 24 orëve me anë të vizatimit;
- të konfirmojë që Dielli nuk lëviz;
- të diskutojë për lëvizjen mes lëvizjes së dukshme të Diellit dhe rotacionit të Tokës rreth boshtit;
- të vizatojë diagram për lëvizjen e Tokës dhe Hënës;
- të hulumtojë për jetën dhe zbulimet e shkencëtarëve që kanë hulumtuar sistemin Diellor dhe yjet..

**Veçori të MKZP të cilat do të zhvillohen me anë të aktivitetit:**

- vlerësimi i dëshmimeve për dhe kundër qëndrimeve të ndryshme;
- kuptimi më i thellë i strukturës së problemeve.

**Strategji mësimore që do të përdoren për zhvillimin e këtyre veçorive:**

- parashtrimi i pyetjeve për të nxitur të menduar në nivel më të lartë dhe kontrollimi nëse nxënësit e kuptojnë kontekstin;
- vlerësimi i dëshmimeve për dhe kundër qëndrimeve të ndryshme;
- modelimi i të menduarit kritik dhe zgjidhja e problemeve;
- sigurimi i informacioneve sistimore kthyes;

- 
- njohja dhe krijimi i supozimeve nga skema të ndryshme në të dhëna dhe supozimi i sqarimeve me përdorimi ne njohurisë dhe kuptimit.

### **Përgatitje paraprake:**

1. Në një orë paraprake, vendosni një karton me një hapje në mes në njërin prej dritareve të klasës. Një prej nxënësve merr për detyrë që me ngjitëse të shënojë lëvizjen e pikës që në murin e kundërt paraqite për të arritur drita nëpër hapjen e kartoni deri në fund të ditës.
2. Ndani klasën në dy grupe. Secili prej grupeve merr për detyrë të hulumtojë edhe atë:

### **Grupi I:**

Hulumtimi i trupave hapësinor: çfarë trupa hapësinor ka në gjithësi, cilat janë karakteristikat e tyre dhe cilat trupa hapësinor mund të shihen nga njerëzit;

### **Grupi II:**

Hulumtimi i sistemit Diellor: cilat trupa hapësinor i përbëjnë, çfarë planetësh ka, cila është pozita e Tokës në krahasim me Diellin, a lëvizin dhe si lëvizin trupat hapësinor në sistemin diellor.

### **Aktivitete hyrëse:**

Ora fillon me diskutim pas rezultateve nga vëzhgimi i pikës së dritës në mur, dhe pastaj për hulumtimin të cilën nxënësit e kanë pasur për detyrë shtëpie.

### **Aktiviteti kryesor:**

Mësimdhënësi sqaron veçoritë e dy lëvizjeve të Tokës në aspekt të kohëzgjatjes së tyre, rruga e tyre dhe drejtimi i lëvizjes.

1. lëvizje rreth boshtit – rotacion;
2. lëvizja rreth Diellit – revolucion.

Mësimdhënësi sqaron veçoritë e dy lëvizjeve të Tokës në aspekt të kohëzgjatjes së tyre, rruga e tyre dhe drejtimi i lëvizjes.

I njofton nxënësit për lidhjen mes lëvizjes së Tokës rreth boshtit, dhe:

- rrotullimi i dukshëm i Diellit rreth Tokës;
- lindja e Diellit në lindje, dhe perëndimi në perëndim;
- paraqitja e ditës dhe natës në Tokë..

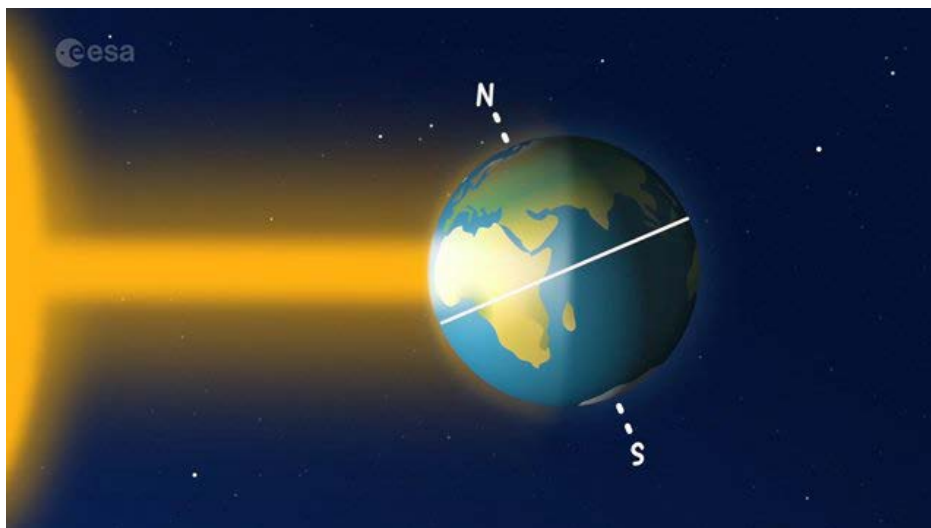

E sqaron paraqitjen e stinëve të vitit. Nxënësit nxiten për të menduar nëse në gjitha pjesët e botës stinët ndryshohen në kohën e njëjtë.

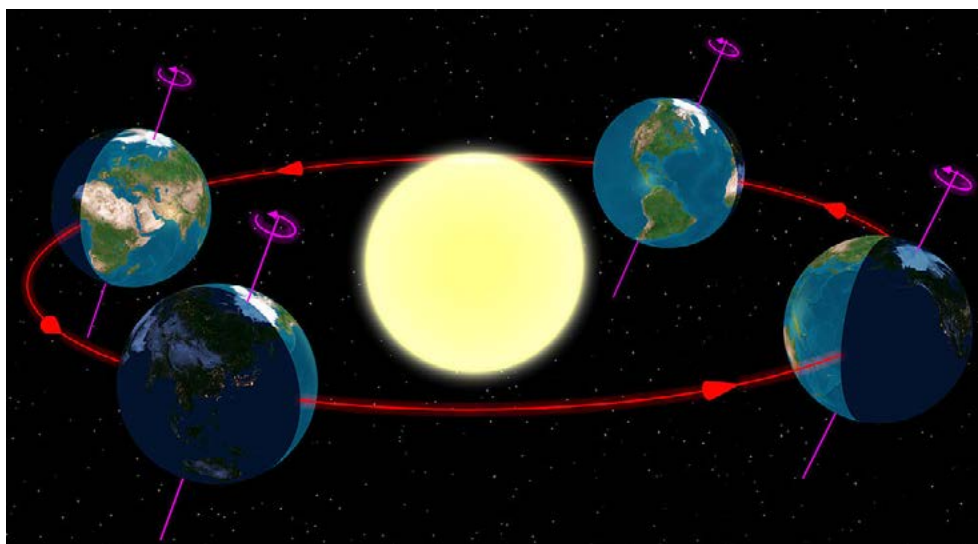

#### **Aktivite të propozuara për përmbledhjen e të mësuarës:**

Nxënësit, me zgjidhje të rastit, marrin një nga detyrat më poshtë për kontroll të kuptimit të përmbajtjes.

### Detyra 1:

Në figurën është dhënë hija e një njeriu në orën 11 paradite dhe saktë në mesditë. Pozita e diellit është në orën 11.



- Shënoni anët e lindjes dhe perëndimit të figurës!
- Me vijë shënoni rrugën, dhe me shigjetë të vijës tregoni drejtimin e lëvizjes së dukshme të Diellit nga lindja deri në perëndim!
- Shënoni pozitën e Diellit sakë në mesditë (ora 12) në vijën.

### Detyra 2:

Në figurë është dhënë Toka dhe boshti në të cilën rrotullohet. Drita e diellit vije nga e majta.

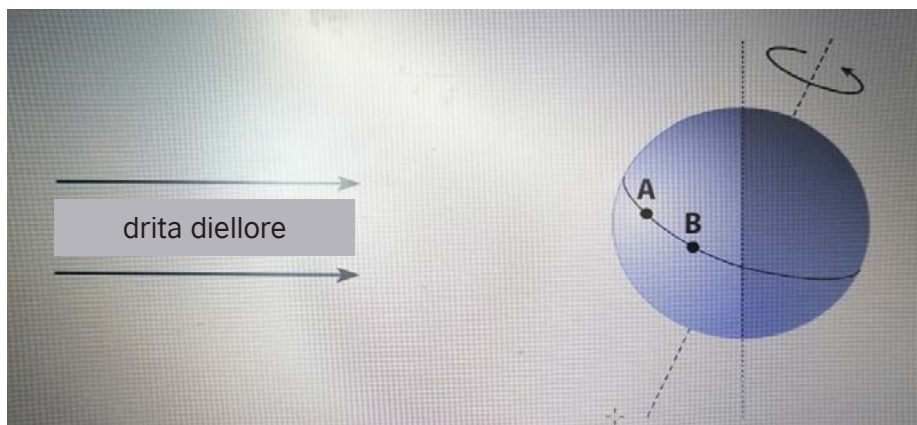

- Shënoni boshtin e Tokës!
- Në figurë, me pikën H shënoni një end në Tokë që është natë!
- Pikat A dhe B shënojnë vende të ekuatorit. Në dy vendet është ditë. Arsyetoni!

.....

.....

.....



ç. Sqaroni që në cilën pikë, A ose B, do të fillohet të errësohet më herët

.....

.....

.....

**Detyra 3:**

Në figurën është dhënë Hëna dhe lëvizja e saj rreth Tokës. Drita e diellit vije nga e majta. Hëna është dhënë në katër pozita. Analizoni figurën dhe ndiqni më poshtë udhëzimet e dhënë për zgjidhje të problemit.

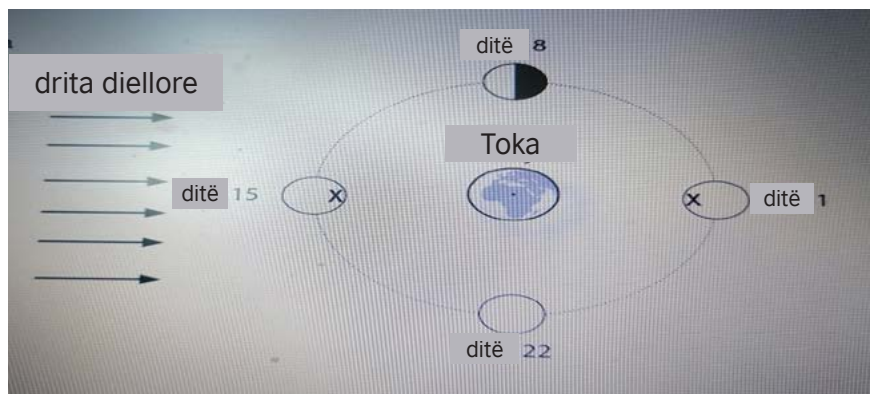

1. 1. Shikoni pozitën e Hënës në ditën e tetë. Njëra gjysmë e Hënës nuk është ndriçuar. Në figurën ajo është ngjyrosur me ngjyrë të zezë.
  - i) Përsëritni procedurën për pozitat tjera të hënës, gjegjësisht me ngjyrë të zezë ngjyrosni atë pjesë të Hënës që nuk është ndriçuar!
  - ii) Në mënyrë të njëjtë ngjyrosni edhe Tokën!
2. Me pikë shënoni në cilën pjesë të Tokës është natë! Pikën shënojeni me shkronjën H!
3. Sa ditë i duhen hënës që të bëjë një rrotullim rreth Tokës?
  - a. .... ditë.
4. Me X janë shënuar dy pika në dy pozita të Hënës (dita 1 dhe dita 15). Përcaktoni nëse në pikat e dhënë është ditë ose natë!
 

Dita 1 ..... Dita 15 .....
5. Paramendoni që qëndroni në Hënën në pikën X. Hëna është në pozitën e dytë (dita 8). E ktheni shikimin drejt qiellit dhe e shikoni Tokën. Vizatoni si do të duket Toka nga ky vend!

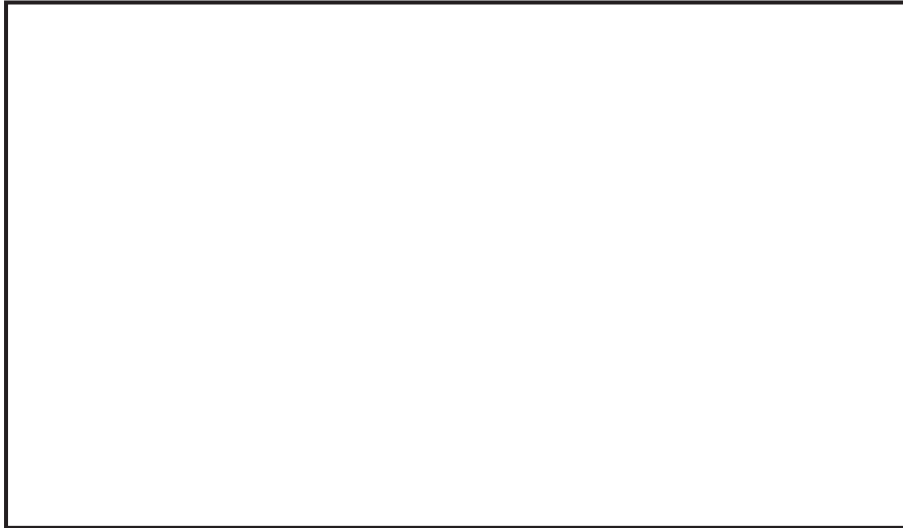

**Detyra 4:**

Plotësoni vendet e zbrazëta me disa prej fjalëve të ofruara!

Fjalë të ofruara: më e madhe, stinët, më e vogël, Toka, boshti, katër, njëqind, Dielli, vija dhe pjerrtë.

- a) Hëna është \_\_\_\_\_ nga Toka rreth \_\_\_\_\_ herë.
- b) Toka lëviz rreth \_\_\_\_\_ dhe Hëna lëviz rreth \_\_\_\_\_.
- c) Boshti i Tokës është \_\_\_\_\_ dhe për këtë paraqiten \_\_\_\_\_.

---

**Lënda mësimore:** Shkenca natyrore

**Fusha e përmbajtjes:** Fizikë

**Klasa:** E pestë

**Tema e programit mësimor:** Hijet

**Përmbajtja mësimore:** Njohja me pasqyrat dhe përdorimi i pasqyrave

**Qëllime të mësimi:**

**Nxënësi/nxënësja të jetë i/e aftë:**

- të kuptojë që rrezet e dritës mund të reflektohen nga sipërfaqet, përfshirë edhe nga pasqyrat;
- të supozojë se cilat lëndë më mirë e reflektojnë dritën (të errët ose të ndritshëm, shkëlqyeshëm ose të turbullt);
- të kuptojë që një pjesë e dritës thithet nga vetë materia;
- të njeh përdorimin e pasqyrave në jetën e përditshme;
- të identifikojë pasqyra të ndryshme;
- të lidh funksionimin e syrit të njeriut me parimin e reflektimit të dritës;
- të përdor njohurinë e fituar për pasqyrat gjatë zgjidhjes së problemeve të parregullta në jetën e përditshme;
- të krijojë një periskop;
- të interpretojë situata problemi;
- të analizojë, krahasojë dhe sqarojë rezultate duke përdorur njohuri dhe kuptim shkencor.

**Kritere për sukses:**

**Nxënësi/nxënësja mundet:**

- të bëjë dallim mes pasqyrave dhe materialeve tjera;
- të diskutojë për reflektimin e rrezeve të dritës nga sipërfaqet, përfshirë edhe pasqyrat;
- të krahasojë forma të ndryshme të pasqyrave;
- të planifikojë hulumtim duke përdorur pasqyra;
- të përdor rezultate dhe të arrijë në konkluzione përkatëse;
- të eksperimentojë me pasqyra të ndryshme;
- të diskutojë për mënyrën e kontrollimi të ideve;
- të bëjë hulumtime duke përdorur pajisje të thjeshta;
- të vizatojë dhe krijojë një model të periskopit;
- të vëzhgojë dhe krahasojë;
- të përgjithësojë konkluzione nga të dhënat e mbledhura dhe të interpretojë në kontekst të vërtetë.

**Veçori të MKZP të cilat do të zhvillohen me anë të aktivitetit::**

- vlerësimi i dëshmive për dhe kundër qëndrimeve të ndryshme;
- kuptimi i strukturës më të thellë të problemeve

### **Strategji mësimore që do të përdoren për zhvillimin e këtyre veçorive:**

- parashtrimi i pyetjeve për të nxitur mendim në nivelin më të lartë dhe kontrolli nëse nxënësit e kuptojnë kontekstin;
- vlerësimi i dëshmimeve për dhe kundër qëndrimeve të ndryshme;
- modelimi i të menduarit kritik dhe zgjidhja e problemeve;
- sigurimi i informacioneve sistemore kthyes.

### **Aktivitete:**

#### **Aktiviteti hyrës:**

Ora fillon me parashtrimin e pyetjeve nga ana e mësimitdhënësit, për gjithë nxënësit. Pyetjet kanë të bëjnë me njohuri të jetës së përditshme..

- A shikoheni në pasqyre para se të niseni për në shkollë?
- Sqaroni se çfarë shihni në pasqyrën!
- Sqaroni nëse reflektimi i fytyrës ose trupit të tuaj është identik!
- Theksoni shembuj për përdorimin e pasqyrave!

Mësimdhënësi i nxit nxënësit që të mendojnë më gjerë, të gjejnë shembuj për përdorimin e pasqyrave në fushat e ndryshme të mundshme të jetës dhe punës së njerëzve. Përgjigje të pritura nga nxënësit:

- *Për shikim në shtëpitë;*
- *Si retrovizorë në veturat;*
- *Në muret e jashtme të objekteve të ndryshme;*
- *Në brendësinë e objekteve;*
- *Në ordinancat stomatologjike;*
- *Në shitoret*

Mësimdhënësi i përmbledh shembujt e dhënë nga ana e nxënësve, i plotëson me tjera dhe pastaj sqaron në detaje për përdorimin e gjerë.

#### **Aktiviteti kryesor:**

Nga shembujt e dhënë paraprakisht dhe sqarimi i përdorimit të pasqyrave në secilën prej shembujve të dhënë, mësimdhënësi kalon në sqarimin e veçorive të pasqyrave që mundëson përdorimin e gjerë – reflektimi (pasqyrimi) i dritës. Ndërlidhet me mënyrën e arithes së efektit të pasqyrës për gjërat – bëhen nga qelqi dhe plastika dhe mbuloher me një foli që mirë e reflekton dritën.

### Detyra 1:

Gjeni cila prej figurave më pishhtë është FYTYRA dhe cila REFLEKTIM në pasqyrë!

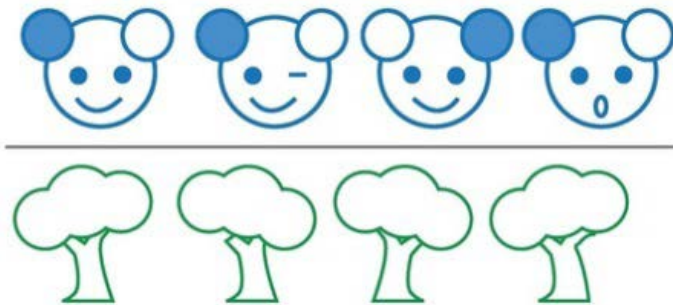

### Detyra 2:

Dritat e diellit që ndriçojnë mbi ne, reflektohen prej nesh dhe kalojnë në pasqyrën që sërish reflektohen (pasqyrohen) dhe arrijnë në sytë tonë.

Vizatoni diagram që tregon reflektimin e rrezes së dritës nga pasqyra!



### Detyra 3:

#### Pyetje për të menduar:

Përse në veturën e ndihmës së shpejtë më poshtë, Ambulanca është shkruar nga mbrapsht?



*Para se të filloj aktiviteti vijues, mësuesi sqaron parimin e punës së periskopit dhe përdorimin përkatës. Sqaron që parimi i funksionimit të periskopit është bazuar në reflektim të disa sipërfaqeve me pasqyrë të vendosur në fund të gypit në kënd prej 45 shkallëve. Duke marrë parasysh sqarimin nga ana e mësuesit, nxënësit përgjigjen pyetjes: A është gjatësia e periskopit e rëndësishme për funksionimin përkatës?*



### Aktivitet për gjithë grupet: Prodhimi i periskopit

Për gjithë nxënësit, në një vend të klasës kanë në dispozicion materiale të ndryshme për të cilat supozohet se janë të nevojshme për prodhimin e periskopit – pasqyrë, gërshërë, letër, vizore, ngjitëse, karton dhe fotografi nga figura të fytyrës dhe reflektimit.

Duke marrë parasysh pamjen, parimin e punës dhe përdorimin e periskopit, grupet i shqyrtojnë materialet e ofruara dhe shkruajnë se cilat prej tyre kanë qenë të nevojshme për të prodhuar periskopin.

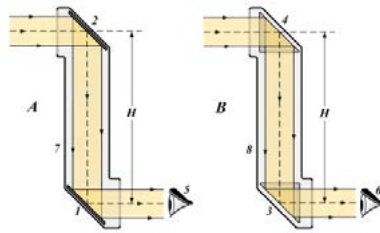
Secili grup merr një skemë të periskopit dhe manual për prodhimin e periskopit.

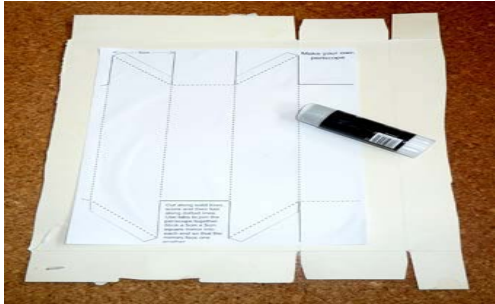
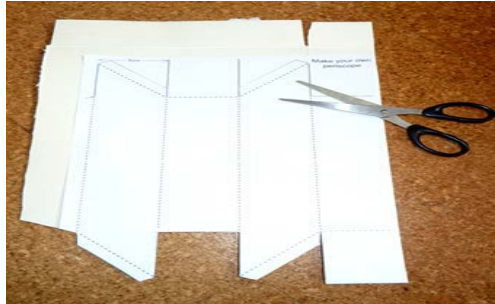
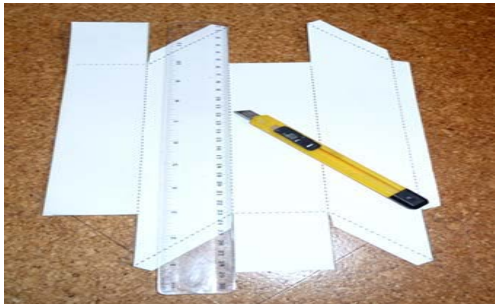
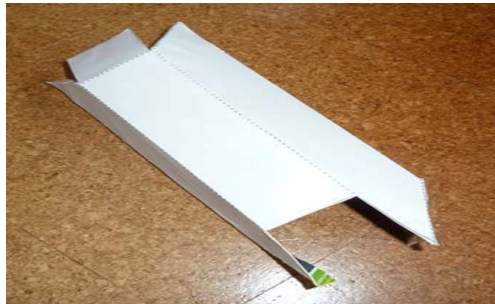

| <i>Hapa ndihme dhe manual për prodhimin e periskopit për nxënësit</i> |  |
|---|--|
| 1-2   |     |
| 3-4   |   |
| 5-6   |   |

Mësimdhënësi i vlerëson periskopët e prodhuar nga nxënësit.

---

**Lënda mësimore:** Shkenca natyrore

**Fusha e përmbajtjes:** Kimi

**Klasa:** E pestë

**Tema e programit mësimor:** Avullimi dhe kondensimi

**Përmbajtja mësimore:** Ndarja e materieve të ngurta nga lëngjet

**Qëllime të mësimimit:**

**Nxënësi/nxënësja të jetë i/e aftë::**

- të dallojë substanca të ngurta nga substanca të lëngshme;
- të kontrollojë mënyra të ndarjes së substancave të ngurta nga lëngjet;
- të jep supozime se çfarë do të ndodh në bazë të njohurisë dhe kuptimit të përfituar shkencor;
- të planifikojë hulumtim;
- të bëj vëzhgime relevante;
- të zbatojë eksperimente të thjeshta, gjatë së cilës përdoren materiale dhe pajisje përkatëse;
- të prezantojë rezultatet në mënyrë tabelore;
- të analizojë, krahasojë dhe sqarojë rezultate duke përdorur njohuri dhe kuptim shkencor;
- të arrijë në konkluzione për mënyrat e ndryshme të ndarjes së substancave të forta nga lëngjet.

**Kritere për sukses:**

**Nxënësi/nxënësja mundet:**

- të bëj dallime mes substancave të forta dhe të lëngshme;
- të planifikojë mënyra të ndryshme të ndarjes së substancave të ngurta nga të lëngshmet;
- të përdor mënyra përkatëse të ndarjes së substancave të ngurta nga të lëngshmet;
- të planifikojë hulumtim;
- të zbatojë eksperimente të thjeshta;
- të interpretojë rezultatet dhe të përshkruajë trendët me rezultatet duke përdorur njohuri dhe kuptim shkencor;
- të prezantojë rezultatet në mënyrë përkatëse;
- të gjeneralizojë konkluzion për mënyrat e mundshme të ndarjes së substancave të ngurta nga lëngjet.

**Veçori të MKZP të cilat do të zhvillohen me anë të aktivitetit:**

- zgjidhje të problemeve dhe çështjeve të parregullta;
- vlerësimi i dëshmive për dhe kundër qëndrimeve të ndryshme;
- kuptimi i strukturës më të thellë të problemeve.

## **Strategji mësimore që do të përdoren për zhvillimin e këtyre veçorive::**

- parashtrim i pyetjeve për të nxitur të menduarit në nivel më të lartë dhe kontrollim nëse nxënësit kuptojnë kontekstin;
- modelimi i të menduarit kritik dhe zgjidhja e problemeve;
- sigurimi i informacioneve kthyesë sistemore.

### **Aktivitete:**

#### **Aktiviteti hyrës:**

Mësimdhënësi ju tregon nxënësve një enë me ujë në të cilën ka oriz, dhe me diskutim dhe udhëzim përkatës arrijnë në konkluzionin që orizi nuk është materie tretëse në ujë dhe nga uji mund të ndahet duke përdorur sitë me hapje më të mëdha.

#### **Zhvillimi i aktivitetit:**

Mësimdhënësi ju tregon nxënësve një enë me ujë në të cilën ka oriz, dhe me diskutim dhe udhëzim përkatës arrijnë në konkluzionin që orizi nuk është materie tretëse në ujë dhe nga uji mund të ndahet duke përdorur sitë me hapje më të mëdha.

#### **Zhvillimi i aktivitetit:**

#### **Resurse**

- enë të qelqit;
- oriz;
- ujë;
- sitë me madhësi të ndryshme të hapjeve;
- letër-filtër;
- hinkë për filtrim;
- mbajtëse metalike;
- unazë metalike;
- bizele e thatë;
- rrush i thatë;
- leqe;
- qiçra;
- qele për filtër çaj;
- majdanoz i thatë;
- piper i zi në kokërr;
- kakao në pluhur;
- rërë e imtë;
- kafe e bluar;
- luledielli pa luspa
- biber i zi i bluar;
- grurë;
- kokrra misri;
- listë kontrolluese.

Nxënësit ndahen në grupe nga 5-6 nxënës. Secili prej nxënësve zgjedh nga 3 substanca nga ato që ofrohen: bizele e thatë/grirë, rrush i thatë, leqe, qiçra, qese për filtër çaj, majdanoz i thatë, piper i zi në kokërr, kakao në pluhur, rërë e imtë, kafe e bluar, luledielli pa



luspa, bibe i zi i bluar, grurë dhe kokrra misri. Përveç kësaj, secili grup fiton sasi të njëjtë të ujit, nga 3 enë të qelqit. Të gjithë grupet kanë në dispozicion sitë të ndryshme.

Secili grup i përzien substancat e zgjedhura me ujë dhe gjen mënyrë për të ndarë materiet nga përzierja e fituar. Për rezultatet e eksperimentit plotësohen lista kontrolluese.

*Listë kontrolluese: Cilat substanca i keni ndarë nga përzierja?*

| Përzierja | “sitë” | Substanca të ndara |
|-----------|--------|--------------------|
|           |        |                    |
|           |        |                    |
|           |        |                    |
|           |        |                    |
|           |        |                    |
|           |        |                    |
|           |        |                    |

Për rezultatet e listave kontrolluese zhvillohet diskutim. Secili grup arsyeton me cilat përzierje ka punuar dhe përgjigjet pyetjeve më poshtë::

- A është tërësisht e plotësuar lista kontrolluese?
- Sa vende të zbrazët ka, përse nuk janë plotësuar?
- A do të mund me tjetër lloj të sitës të ndajmë materien e fortë nga uj

Nxënësit nga secili grup i sqarojnë eksperimentet e tyre dhe arsyetojnë:

- cilat materie i kanë përdorur;
- a kanë arritur të ndajnë gjitha përzierjet;
  - nëse janë përgjigjur me “po”, sqarojnë në çfarë mënyre e kanë bërë atë;
  - nëse janë përgjigjur me “jo”, arsyetojnë përse nuk kanë mundur të bëjnë atë.

Me anë të teknikës stuhi e ideve nxënësit nxiten që të gjejnë përgjigjen se letra filtër është një sitë (ilustrohet shembulli me qesen për filtër çaj) dhe arrijnë në konkluzion/strukturën e thellë të problemit të dhënë se ka mënyra të ndryshme të ndarjes së substancave të forta nga lëngjet dhe ajo varet nga struktura e materies.

Grupet që kanë përdorur materie që paraprakisht nuk kanë mundur të ndajnë me sitat e dhënë, marrin letër filtër dhe hinkë për të përfunduar detyrën.

### **Detyra shtëpie:**

Secili nxënës në fletore duhet të bëjë raport për rrjedhën dhe rezultatet e eksperimentit, si dhe të arsyetojë shkaqet përse detyra ka qenë e suksesshme/pasuksesshme.

---

**Lënda mësimore:** Shkenca natyrore

**Fusha e përmbajtjes:** Kimi

**Klasa:** E pestë

**Tema e programit mësimor:** Avullimi dhe kondensimi

**Përmbajtja mësimore:** Përshpejtimi i avullimit

**Qëllime të mësimimit:**

**Nxënësi/nxënësja të jetë i/e aftë:**

- të përdor njohurinë e fituar për procesin e avullimit, si dukuri në të cilën lëngu kthehet në gaz;
- të planifikojë hulumtim dhe të krijojë test të drejtë;
- të planifikojë eksperimente përkatëse, gjatë së cilës do të përdor materiale dhe pajisje;
- të bëjë vëzhgime përkatëse;
- të prezantojë rezultat në mënyrë tabelore dhe grafike;
- të analizojë, krahasojë dhe sqarojë rezultate duke përdorur njohuri dhe kuptim shkencor;
- të arrijë në konkluzione përkatëse.

**Kritere për sukses:**

**Nxënësi/nxënësja mundet:**

- të përdor dhe prezantojë njohurinë e fituar për procesin e avullimit;
- të zbatojë hulumtim dhe të zbatojë test të drejtë;
- të realizojë eksperimente përkatëse dhe të bëjë vëzhgime përkatëse;
- të evidentojë rezultate përkatëse;
- të interpretojë rezultate duke përdorur njohuri dhe kuptim shkencor;
- të prezantojë rezultatet në mënyrë përkatëse;
- të përgjithësojë konkluzione përkatëse.

**Veçori të MKZP të cilat do të zhvillohen me anë të aktivitetit**

- zgjidhja e problemeve dhe çështjeve të parregullta;
- vlerësimi i dëshmimeve për dhe kundër qëndrimeve të ndryshme;
- kuptimi i strukturës më të thellë të problemeve.

**Strategji mësimore që do të përdoren për zhvillimin e këtyre veçorive:**

- parashtrimi i pyetjeve me të cilat do të nxitet nivel më i lartë i të menduarit dhe kontrollimi nëse nxënësit e kuptojnë kontekstin;
- modelimi i të menduarit kritik dhe zgjidhja e problemeve;
- sigurimi i informacioneve sistimore kthyes.

---

## Aktivite:

### Aktiviteti hyrës:

Përsëritje e procesit të avullimit, me dhënien e më tepër shembujve nga jeta e përditshme, për të cilën nxënësit vetëm më kanë përfituar njohuri që me avullimin uji nuk zhduket por bëhet në avull uji.

### Aktiviteti kryesor:

E gjithë klasa si grup, nga ora paraprake, kanë marrë detyra shtëpie të planifikojnë një test të drejtë për mundësitë që do të shpejtonin avullimin e ujit. Një përfaqësues i klasës prezanton si nxënësit e kanë planifikuar testin e drejtë.

Nxënësit planifikojnë të përdorin: gjashtë gota plastike nga jogurti, gjashtë enë plastike me eurokrem dhe gjashtë shishe me ujë, në të cilat vendoset sasi e njëjtë e ujit, për shembull nga 70 mL. Enët e caktuara i vendosin në tre vende të ndryshme në klasë: dy gota, dy enë nga eurokremi dhe dy shishe i vendosin afër dritares, nga dy pjesë të enëve i vendosin në pjatë plastike të vendosur në një pjesë të radiatorit për ngrohje dhe tjerët i vendosin në vitrinën e klasës. Të gjithë nxënësit marrin udhëzime që të kenë kujdes enëve, që me sukses të realizohet aktiviteti. Nxënësit i ndjekin ndryshimet çdo ditë gjatë një jave, gjegjësisht e shënojnë nivelin e ujit me markerë dhe pastaj e matin me vizore, dhe të dhënat i evidentojnë.

### Zhvillimi i aktivitetit:

Nxënësit janë të ndarë në kate grupe nga disa nxënës. Për secilin grup është planifikuar një detyrë e caktuar.

Grupi parë duhet të përcaktojë: çfarë do të paraqet e ndryshueshmja e pavarur (numri i ditëve, gjegjësisht matja e ditës së parë, dytë, etj.), çfarë do të paraqet e ndryshueshmja e varur (niveli i ujit që do të matin me vizore të shprehur në cm), dhe cilat parametra do të jenë parametra kontrollues, për shembull, të gjithë enët janë brenda një klase, matjet bëhen me vizoren e njëjtë, i bën nxënësi i njëjtë, matjet bëhen në kohën e njëjtë gjatë ditës.

Grupi i dytë duhet të supozojë se cila prej enëve më shpejtë do të avullojë dhe kjo duhet të mbështetet me shkencë, duke marrë parasysh perspektivat e ndryshme dhe faktorët që do të ndikonin në procesin.

Grupi i tretë merr për detyrë të ndjek të ndryshueshmet çdo ditë dhe të evidentojë të dhënat, dhe në fund të hulumtimit të prezantojë (të dhënat evidentohen në mënyrë tabelore dhe prezantohen në mënyrë grafike, ashtu që në boshtin apscise shënohen parametrat të cilat ndryshohen, ndërsa boshtin ordinar parametrat të cilat maten). Ky grup ka për detyrë të përcaktojë saktë gjatë ditës kur do të bëjë matjet dhe të sqarojë përse është ajo e rëndësishme.

Grupi i katërt i ndjek gjitha aktivitetet dhe i evidenton, dhe nga të dhënat e mbledhura duhet të përgatitet një prezantim në të cilën do të prezantohen gjitha faktet dhe do të jepet sqarim përkatës shkencor rreth saktësisë/gabimit të hipotezës së dhënë. Këtë prezantim nxënësit do të shqyrtojnë dhe diskutojnë gjatë orës Përsëritje mbi avullimin dhe kondensimin kur bashkërisht do të përgjithësojnë konkluzionet.

---

Vijon realizimi i hulumtimit të planifikuar, evidentimi i të dhënave, prezantim dhe arritja në konkluzione me përdorimin e të menduarit kritik.

**Resurse:**

- gjashtë gota plastike nga jogurti;
- gjashtë enë plastike me eurokrem prej 250 gr;
- gjashtë shishe me ujë prej 0,5 L;
- ujë;
- vizore;
- letër milimetri;
- markerë.

---

**Lënda mësimore:** Shkenca natyrore

**Fusha e përmbajtjes:** Kimi

**Klasa:** E pestë

**Tema e programit mësimor:** Avullimi dhe kondensimi

**Përmbajtja mësimore:** Përsëritje mbi avullimin dhe kondensimin

**Qëllime të mësimi:**

**Nxënësi/nxënësja të jetë i/e aftë:**

- të përdor njohurinë e fituar për proceset e avullimit dhe kondensimit gjatë zgjidhjes së problemit të parregullt;
- të analizojë problemeve të parregullta;
- të jep supozime se çfarë do të ndodh, në bazë të njohurisë dhe kuptimit shkencor;
- të interpretojë situata problemi;
- të analizojë, krahasojë dhe sqarojë rezultate duke përdorur njohuri dhe kuptim shkencor;
- të arrijë konkluzione përkatëse.

**Kritere për sukses:**

**Nxënësi/nxënësja mundet:**

- të përdor njohurinë e fituar gjatë zgjidhjes së problemeve të parregullta;
- të analizojë probleme të parregullta;
- të jep supozime se çfarë do të ndodh, në bazë të njohurisë dhe kuptimit shkencor;
- të interpretojë situata të problemit;
- të analizojë, krahasojë dhe sqarojë rezultate duke përdorur njohuri dhe kuptim shkencor;
- të përgjithësojë konkluzione përkatëse.

**Veçori të MKZP të cilat do të zhvillohen me anë të aktivitetit:**

- zgjidhja e problemeve dhe çështjeve të parregullta;
- vlerësimi i dëshmime për dhe kundër qëndrimeve të ndryshme;
- kuptimi i strukturës më të thellë të problemeve.

**Aktivitete:**

**Aktiviteti hyrës:**

Ora fillon me parashtrimin e pyetjeve nga ana e mësimitdhënësit, të drejtuar nxënësve, të cilët kanë të bëjnë me materialin e mësuar më herët. Nga nxënësit pritet të sqarojnë proceset e avullimit dhe kondensimit. Përcaktimet shkruhen në dërrasë që është ndarë në dy pjesë. Pastaj, nxënësit nxiten që të japin shembuj të avullimit dhe kondensimit nga jeta e përditshme në shtëpi dhe rrethinën. Të njëjtat shkruhen nën secilën prej përcaktimeve përkatëse. Pritet nga nxënësit të numërojnë së paku 4-5 shembuj të avullimit dhe kondensimit (paraqitja e reve, paraqitja e shiut, avullimi i ujit nga grumbullime në asfalt

---

pas shiut, tharja e luleve në shtëpi ose në oborr, avullimi i pasqyrave në banjë, avullimi i shisheve me lëng të nxjerrë nga frigoriferi, tharja e rrobave në natyrë dhe në shtëpi, etj.).

### **Aktiviteti kryesor:**

Në fazën tjetër të orës, nxënësit janë të ndarë në grupe nga 4-5 nxënës dhe zgjedhin situatën përkatëse të problemit. Secili prej grupeve emëron lider të grupit që do të prezantojë mendimin e grupit përkatës. Grupet tjera dëgjojnë dhe kanë mundësi të parashtrorjnë pyetje. Nëse përfaqësuesit e grupit të caktuar nuk kanë përgjigje të pyetjes së parashtruar, ndonjë tjetër në grupin ka mundësi të ofrojë përgjigje për pyetjen e njëjtë.

### **Shembuj të situatave të problemit**

#### **Problemi 1:**

Kur udhëtojmë gjatë rrjedhjes së ndonjë lumi, ndonjëherë në mëngjes, paraqitet një mjegull në shtratin. Tregoni përse paraqitet kjo dukuri!



#### **Problemi 2:**

Jashtë bie shi i pranverës. Në oborin rreth ndërtesës vërehet që kanë krijuar grumbuj të vegjël dhe të mëdhenj të ujit. Pasi doli sërish dielli, pas një kohe, uji në disa grumbuj është zhdukur, dhe në disa ende është aty, por në sasi më të vogël. Parashtro hipotezë dhe arsyeto përgjigjet tuaja!



#### **Problemi 3:**

Teodora ka larë dy prej fanellave të saj. Pastaj, njëren fanellë e ka vendosur të thahet jashtë në tarracë, ndërsa tjetrën brenda në banjë. Supozo se cila fanellë do të thahet më shpejtë dhe përse. Shqyrtoni problemin nga perspektiva të ndryshme. Arsyeto përgjigjet!

---

**Problemi 4:**

Gjatë larjes në banjë, çfarë vëreni në pasqyrë, dushin dhe pllakat nëpër murin? Shqyrto mundësitë e ndryshme dhe arsyeto përgjigjet!

**Problemi 5:**

Në një aheng ditëlindjeje, janë shërbyer pije. Në sipërfaqen e një pjesë prej tyre është vërejtur ujë, ndërsa të tjerët ishin thatë. Arsyeto përse është paraqitur kjo dukuri. Pije që kanë sipërfaqen me ujë do të mbesin ashtu deri në fund të ahengut? Arsyeto përgjigjet tuaja!

**Problemi 6:**

Jashtë bie borë. Në skajet e dritares, në pjesën e brendshme, qelqi është avulluar. Arsyeto përse ndodh kjo dukuri! Në cilën mënyrë mund të ndalohet kjo?



---

**Lënda mësimore:** Shkenca natyrore

**Fusha e përmbajtjes:** Biologji

**Klasa:** E pestë

**Tema e programit mësimor:** Cikli i jetës së bimëve lule

**Përmbajtja mësimore:** Llojet e polenizimit

**Qëllime të mësimimit:**

**Nxënësi/nxënësja të jetë i/e aftë:**

- të kuptojë mënyrat e ndryshme të polenizimit të bimëve;
- të analizojë situata të parregullta për polenizim të bimëve me anë të ujit;
- të përdor pajisjen “Mikro:bit” për evidentim të rezultateve;
- të analizojë, krahasojë dhe sqarojë rezultate duke përdorur njohuri dhe kuptim shkencor;
- të arrijë në konkluzione me përdorimin e të menduarit kritik..

**Kritere për sukses:**

**Nxënësi/nxënësja mundet:**

- të sqarojë mënyrat e ndryshme të polenizimit të bimëve;
- të analizojë situata të parregullta për polenizim të bimëve me anë të ujit;
- të përdor pajisjen “Mikro:bit” për evidentim të rezultateve;
- të analizojë, krahasojë dhe vlerësojë rezultate;
- të gjeneralizojë konkluzione me përdorimin e të menduarit kritik.

**Veçori të MKZP të cilat do të zhvillohen me anë të aktivitetit:**

- zgjidhje të problemeve dhe çështjeve të parregullta;
- marrja parasysh e perspektivave të ndryshme të problemeve;
- kuptimi i strukturës më të thellë të problemeve;
- përdorimi i pajisjes “Mikro:bit”.

**Aktivitete:**

**Aktiviteti hyrës:**

Nxënësve ju tregohen bimë të ndryshme nga ora paraprake të cilat polenizohen nga insekte. Përsëritet se cilat veçori të bimëve i tërheqin insektet. Me anë të stuhisë së ideve nga nxënësit kërkohet që të theksojnë shembuj për mënyra tjera në të cilat mund të polenizohen bimët.

**Aktiviteti kryesor:**

Nxënësve ju tregohet një fotografi të një bime që polenizohet me anë të erës. Si mendoni që kjo bimë polenizohet? Me nxënësit diskutohet që bimët që polenizohen me anë të erës



---

kanë veçori të ndryshme nga ata që polenizohen nga insektet. Si është adaptuar bima që të mund të polenizohet me anë të erës?

Nxënësit, të ndarë në grupe, në bazë të ilustrimeve të dhënë paraprakisht ose në bazë të njohurive të fituar nga burime sekondare ose internet, diskutojnë për dallimet mes bimëve që polenizohen nga insekte dhe bimë që polenizohen me anë të erës. Dallimet evidentohen në tabelë, dhe pastaj prezantohen, analizohen dhe diskutohen.

Nxënësve, në çifte, ju jepet një komplet fotografish të bimëve që polenizohen nga insekte, erë, gjegjësisht ujë (vendoset një situatë e parregullt që njëherë është edhe strukturë e thellë, gjegjësisht polenizimi me anë të ujit). Nxënësit kanë për detyrë që saktë të përgjigjen për çdo bimë cilës kategori i takon. Njëherë, përgjigjet njëri nxënës, dhe tjetri, me anë të pajisjes “Mikro:bit” dhe teknikës “semafor” i evidenton përgjigjet. Në fakt, ngjyra e kuqe e semaforit, për shembull, të jetë për bimë që polenizohen nga insekte, ngjyra e verdhë për bimë që polenizohen me ndihmën e erës, ndërsa ngjyra e gjelbër për bimë që polenizohen me anë të ujit. Pastaj, i ndryshojnë rolet dhe e përsërisin detyrën. Në fund, nxënësit bëjnë vlerësim të përgjigjeve në bazë të një çelësi me përgjigje të dhënë nga mësimdhënësi.

Pastaj, secili nxënës merr një fletë pune në të cilën është dhënë tekst, gjegjësisht problem i parregullt. Me përdorimin e njohurisë dhe kuptimit shkencor, nxënësit duhet t'i përgjigjen pyetjes së parashtruar që është lidhur me situatën e parregullt. Vijnë prezantim i përgjigjeve dhe zgjidhjeve, pastaj sqarim, diskutim, të menduarit kritik.

Në fund të orës bëhet një përmbledhje dhe gjeneralizohet konkluzion.

### **Konkluzion:**

Kemi lloje të ndryshme të polenizimit të bimëve: polenizim nga insekte, me ndihmën e erës dhe me anë të ujit. Lloji i polenizimit varet na veçoritë e bimës dhe mjedisi në të cilin jeton.

### **Resurse:**

- komplet fotografish të bimëve që polenizohen nga insekte, ujë gjegjësisht erë;
- pajisje “Mikro:bit”;
- burime sekondare;
- Internet;
- fletë pune.

## FLETË PUNE

### Problemi i zhdukjes së bashkësive të bletëve

Një dukuri alarmuese ju kërcënohet bashkësive të bletëve në gjithë botën. Kjo dukuri është problemi i zhdukjes së bashkësive të bletëve. Zhdukja e bashkësive ndodh kur bletët braktisin kosheret e tyre. Të ndarë nga kosheret e tyre, bletët ngordhin, ashtu që, problemi i zhdukjes së bashkësive ka shkaktuar humbjen e dhjetëra bilion bletëve. Hulimtuesit besojnë që ka arsye tjera për zhdukjen e bashkësive.

#### Detyra:

Përdorni informacionet nga teksti “Problemi i zhdukjes së bashkësive të bletëve”. Përgjigjuni pyetjes më poshtë.

Kuptimi i fenomenit të zhdukjes së bashkësive të bletëve është me rëndësi për njerëzit të cilët merren me kultivimin dhe studimin e bletëve. Por, problemi i zhdukjes së bashkësive nuk vlen vetëm për bletët. Njerëzit që i studiojnë shpezët e kanë vërejtur këtë dukuri. Me luledielli ushqehen edhe bletët dhe lloje të caktuara të shpezëve. Bletët ushqehen me nektarin e lulediellit, ndërsa, shpezët, ushqehen me farat.

Duke marrë parasysh këtë lidhje, përse zhdukja e bimëve mund të jetë pasojë që të kemi ulje të popullatës së shpezëve?



---

**Lënda mësimore:** Shkenca natyrore

**Fusha e përmbajtjes:** Biologji

**Klasa:** E pestë

**Tema e programit mësimor:** Hulumtimi i rritjes së bimës

**Përmbajtja mësimore:** Fotosinteza

**Qëllime të mësimit:**

**Nxënësi/nxënësja të jetë i/e aftë:**

- të kuptojë që bimët kanë nevojë për energji nga drita e diellit që të rriten;
- të bëjë supozime për atë se çfarë do të ndodh në bazë njohurisë dhe kuptimit shkencor dhe të propozojë dhe bisedojë si të kontrollohet;
- të analizojë situata të parregullta për procesin e fotosintezës;
- të përdor pajisjen “Mikro:bit” për matjen dhe evidentimin e rezultateve;
- të analizojë, krahasojë dhe vlerësojë rezultate duke përdorur njohuri dhe kuptim shkencor;
- të arrijë në konkluzione me përdorimin e të menduarit kritik.

**Kritere për sukses:**

**Nxënësi/nxënësja mundet:**

- të sqarojë ndikimin e dritës mbi procesin e fotosintezës;
- të analizojë situata të parregullta për procesin e fotosintezës;
- të përdor pajisjen “Mikro:bit” për matjen dhe evidentimin e rezultateve;
- të analizojë, krahasojë dhe vlerësojë rezultate;
- të përdor vëzhgim dhe matje për të kontrolluar supozimin dhe të bëjë lidhjen;
- të përgjithësojë konkluzione me përdorimin e të menduarit kritik..

**Veçori të MKZP të cilat do të zhvillohen me anë të aktivitetit:**

- parashtrimi i pyetjeve për të nxitur të menduar në nivel më të lartë dhe kontroll nëse nxënësit e kuptojnë kontekstin;
- modelimi i të menduarit kritik dhe zgjidhja e problemeve;
- marrja parasysh e perspektivave të ndryshme të problemeve;
- kuptimi i strukturës më të thellë të problemeve;
- përdorimi i pajisjes “Mikro:bit”.

## Aktivitete:

### Aktiviteti hyrës:

Me anë të teknikës stuhi e ideve, pyetni nxënësit se çfarë bëjnë kur ju duhet energji. Përkujtoni ata për llojet e ndryshme të ushqimeve dhe si mund të përdoren karbohidratet për prodhimin e energjisë. Diskutoni për atë se kafshët kanë nevojë për ushqim për të fituar energji që të lëvizin ose të rriten. Çfarë hanë bimët për të futur energji dhe për të rritur?

### Главна активност:

Sqaroni nxënësve që bimët janë në gjendje që vetë të krijojnë ushqim me anë të procesit të quajtur fotosintezë. Zakonisht, fëmijët shpesh gabojnë duke menduar që bimët “ushqehen” nga toka. Vazhdimisht përsëritni që bimët vetë krijojnë ushqim nga ajri (dyoksid karbon) dhe ujë, duke përdorur dritën. Tregoni nxënësve një prezantim video për fotosintezë. Tregoni nxënësve që bimët e gjelbër i quajmë prodhues, sepse mund vetë të krijojnë ushqimin. Tregoni fotografi të një bime të gjelbër. Vizatoni tre katrorë me shigjeta në figurën drejt bimës dhe parashtroni pyetjen: Çfarë duhet për fotosintezë?

Sqaroni se bima ka nevojë për dritë, ajër (dyoksid karbon) dhe ujë. Kjo mund thjeshtë të ndodh në pjesët e gjelbër të bimës.

Vizatoni dy katrorë me shigjeta në drejtimin e kundërt të bimës së gjelbër dhe parashtroni pyetjen: Cilat dy gjëra prodhohen gjatë fotosintezës?

Sqaroni që gjatë fotosintezës bima prodhon sheqer. Bima këtë do të përdor si ushqim. Si produkt shtesë i këtij procesi prodhohet oksigjen. Pastaj, nxënësit të vizatojnë diagram nga procesi i fotosintezës.

Për thellimin e përmbajtjeve të tyre, mund të përdoret pajisje “Mikro:bit”, me të cilën do të matet intensiteti i dritës në të cilën do të nënshtrohen disa bimë (sipas mundësisë tre). Për këtë hulumtim, bimët duhet të nënshtrohen në disa vende me intensitet të ndryshëm të dritës (në hije, gjysmë hije dhe vend shumë të ndriçuar), ndërsa me pajisjen “Mikro:bit”, matet intensiteti i dritës në disa herë (në fillim të eksperimentit, disa herë gjatë rritjes së bimës dhe në fund të eksperimentit). Mësimdhënësi dhe nxënësit merren vesh për kohëzgjatjen e eksperimentit dhe në fillim të eksperimentit duhet të përcaktojnë variabilet të varur, të pavarur dhe kontrollues (të ndryshueshmet). Me anë të diskutimit, nxënësit bëjnë një parashikim të efektit të fuqisë së dritës mbi procesin e fotosintezës, duke përgjigjur pyetjeve më poshtë::

- Cili lloj i bimës vetë krijon ushqim me anë të fotosintezës?
- Cila bimë do të jetë më e gjelbër dhe duket më e mirë për analizat dhe përse?
- Përse ka dallim mes bimëve që janë vendosur në vend me intensitet të ndryshëm të dritës?

### Aktiviteti përfundues:

Paralajmëroni edhe një hulumtim që nxënësit mund të ndjekin gjatë katër javëve vijuese. Merrni dy bimë identike dhe njërës mund të largoni gjitha gjethet. Vendosni dy bimët në kushte të njëjta dhe kërkoni nga nxënësit që të supozojnë se çfarë do të ndodh me bimët.

Nxënësit të vëzhgojnë se çfarë do të ndodh për disa javë me radhë.

---

**Konkluzion:**

Bimët që janë rritur në nënshtrim më të fuqishëm të dritës duhet të kenë gjethe të gjelbër dhe të tregojnë rritje të mirë. Ato që kanë qenë në vend të errët, do të jenë të hollë dhe gjatë, të prekshëm dhe me gjethe më të verdhë (trupi i tyre do të jetë më i gjatë, sepse bima mundohet të arrijë në dritën që ka nevojë).

**Resurse:**

- pajisje “Mikro:bit;
- bimë që rriten në dritë dhe hije;
- burime sekondare;
- internet.

---

## **FLETË PUNE**

**Në deklaratat e dhënë, plotësoni vendet e zbrazëta me fjalët më poshtë:**

**Pavarur, pajisje dhe material, kontrolluese, hipotezë, eksperimentale dhe matje.**

Nëse dëshironi të hulumtoni ndikimin e kripës mbi rritjen e bimës, grupi -----  
----- do të ketë grupi i bimëve që nuk kanë qenë të ekspozuar, ndërsa grupi -----  
----- merr trajtimin me krip.

E ndryshueshmja e varur është ajo që----- në hulumtimin. Variabili ndryshohet  
dhe varet nga e ndryshueshme -----.

Për pyetje të caktuara hulumtuese, parashtroni ----- dhe në mënyrë të  
hollësishme mendoni si do të vendosni eksperimentin, shënoni rezultatet dhe sa do të  
zgjat hulumtimi, etj.

Për secilin eksperiment, theksoni ----- që ju nevojitet dhe  
përcaktoni të ndryshueshme të varur, të pavarur dhe kontrolluese.

(Zgjidhje: eksperimentale, kontrolluese, matet, e pavarur, hipotezë, pajisje dhe material)

---

**Lënda mësimore:** Shkenca natyrore

**Fusha e përmbajtjes:** Biologji

**Klasa:** E pestë

**Tema e programit mësimor:** Hulumtimi i rritjes së bimës

**Përmbajtja mësimore:** Efekti i lëngjeve mbi mbirjen

**Qëllime të mësimimit:**

**Nxënësi/nxënësja të jetë i/e aftë:**

- të hulumtojë si farat kanë nevojë për ujë dhe ngrohje për mbirje, por jo edhe dritë;
- të bëjë supozime për atë se çfarë do të ndodh në bazë të njohurisë dhe kuptimit shkencor, të propozojë dhe të kontrollojë;
- të vendos nëse rezultatet i mbështesin supozimet;
- të përdor pajisjen “Mikro:bit” për matje dhe evidentim të rezultateve;
- të analizojë, krahasojë dhe vlerësojë rezultate duke përdorur njohurinë dhe kuptimin shkencor;
- të arrijë në konkluzione duke përdorur të menduarit kritik.

**Kritere për sukses:**

**Nxënësi/nxënësja mundet:**

- të sqarojë ndikimin e lëngjeve mbi procesin e mbirjes;
- të përdor pajisjen “Mikro:bit” për matje dhe evidentim të rezultateve;
- të analizojë, krahasojë dhe vlerësojë rezultate;
- të përdor vëzhgim dhe matje për të kontrolluar supozimin dhe të bëjë lidhjen;
- të përgjithësojë konkluzione me përdorimin e të menduarit kritik.

**Veçori të MKZP të cilat do të zhvillohen me anë të aktivitetit:**

- parashtrimi i pyetjeve për të nxitur të menduar në nivel më të lartë dhe kontroll nëse nxënësit e kuptojnë kontekstin;
- modelimi i të menduarit kritik dhe zgjidhja e problemeve;
- marrja parasysh e perspektivave të ndryshme të problemeve;
- kuptimi i strukturës më të thellë të problemeve;
- përdorimi i pajisjes “Mikro:bit”.

**Aktivitete:**

**Aktiviteti hyrës:**

Freskoni njohurinë dhe kuptimin e nxënësve për ciklin e jetës së bimëve me anë të pyetjeve: Çfarë është mbirja? Çfarë ju duhet që farat të mbijnë?

Bashkë me nxënësit, diskutoni për rezultatet e orëve paraprake dhe ndihmoni të arrijnë në konkluzion që farat nuk kanë nevojë për dritë që të mbijnë me anë të pyetjeve: A mund të më tregoni përse nuk ju duhet dritë për të mbirë? Si fillojnë zakonisht farat me mbirje?

### Aktiviteti kryesor:

Diskutoni me nxënësit se çfarë tjetër mund të hulumtoni në lidhje me mbirjen e farave. E dimë që farat nuk kanë nevojë për dritë. A kanë nevojë për ujë? A mund uji të ndryshohet me një lëng tjetër? A kanë nevojë për ndonjë temperaturë të caktuar?

Me klasën planifikoni hulumtim për të zbuluar nëse ndonjë lëng tjetër do të shkaktojë fara që të mbijë ose vetëm ujë.

Në grupe të vogla, nxënësit të planifikojnë hulumtim të faktorëve që duhet të merren parasysh dhe të fillojnë të bëjnë supozime për atë se çfarë do të ndodh në bazë të njohurisë dhe kuptimit të tyre shkencor.

Nxënësit të vendosin një letër filtër në ujë, një copë të vogël të pambukut të lagur ose një top pambuku në fund të një ene të vogël, dhe pastaj të vendosin farën prej lartë (zgjidhni fara që mbijne shpejtë, siç është fasulja). Nëse ena është e tejdukshme, mund të mbështillet në foli alumini që të bëhet e mbyllur. Mund të përdoret edhe një copë celofan ose qese plastike për ushqim si mbulesë e tejdukshme për farën që do të vendoset në dritë.

Sipas mundësisë, eksperimenti të jetë identik (test i drejtë), me atë që do të përdorni sasi të njëjtë të lëngut dhe gjitha farat të jenë në dritë të errët ose ndriçuar. Nxënësit të kontrollojnë nëse farat do të mbijne, të komentojnë dhe të shtojnë më tepër lëng kur është nevoja.

Në grupe më të vogla, kërkoni nga nxënësit të diskutojnë për njohurinë e mësuar që deri më tani e kanë fituar me anë të këtij hulumtimi dhe të numërojnë të ndryshueshmet e ndryshme të cilat do të mund të hulumtohen. Cilën të ndryshueshme do të ndryshonit? Çfarë do të matni?

Krijoni një listë të pjesëve të caktuara të ndryshueshme në tabelë (për shembull, temperatura dhe uji) dhe bisedoni si të bëni hulumtim për të ndjekur kushtet e ndryshme. Gjatë hulumtimit përdorni pajisje “Mikro:bit” që do të mat temperaturën, gjegjësisht sasinë e ujit në mjedisin në të cilin mbijne farat.

Propozoni nxënësve që të vendosin disa fara për mbirje në kushte të ndryshme (për shembull, në të thatë dhe të ngrohtë, në të ftohtë dhe lagët, lagët dhe ngrohë, etj.) dhe të shënojnë ndryshimet në tabelën.

| Temperatura | Sasia e ujit | Dita 1 | Dita 2 | Dita 3 |
|-------------|--------------|--------|--------|--------|
|             |              |        |        |        |
|             |              |        |        |        |
|             |              |        |        |        |

Sqaroni nxënësve idenë për farë kontrolluese dhe si në këtë mënyrë do të siguroni që e ndryshueshmja që keni testuar në fakt ka ndikim mbi rezultatet. Cilat prej farave janë kontrolluese? Çfarë pritni që do të ndodh me secilën prej farave të ndryshme?

### Aktiviteti përfundues:

Pasi në grupe të vogla nxënësit do të shkruajnë supozimet e tyre për atë se çfarë mendojnë se do të ndodh me ndryshimin e kushteve për mbirje të farave, i prezantojnë



---

supozimet para gjithëve. Ndani udhëzime plotësuese për zhvillimin e mëtutjeshëm të eksperimenteve, për fitimin e suksesshëm të rezultateve me të cilat do të konfirmonin supozimet e tyre të fituara gjatë kësaj ore.

**Vërejtje:**

Duke marrë parasysh kohëzgjatjen e eksperimentit, prezantimi i rezultateve të fundit dhe arritja e konkluzionit do të bëhet gjatë orës vijuese.

**Konkluzion:**

Sqaroni që farat fillojnë të mbijnë në tokë pa dritë, në prani të lagështisë dhe temperaturës optimale. Drita është e nevojshme vetëm kur fara të bëhet bimë.

**Resurse:**

- fara (zgjidhni fara që mbijnë shpejtë, si fasule);
- letër filtër (për shembull, për filtër kafe) ose topa pambuku (për shembull, për largim të makijazhit);
- ujë;
- enë të vogla (për shembull, kuti nga rrotullime të filmit ose kavanoza nga ushqim i bebeve);
- foli alumini (nevojitet nëse ena është e tejudkshme);
- celofan ose qese plastike për ushqim;
- pajisje “Mikro:bit”;
- burime sekondare;
- internet..

## **FLETË PUNE**

Vesna ka zbatuar eksperimentin për projekt shkollor të lëndës biologji me atë që ka ndarë 80 fara të grurit në katër grupe me nga 20 fara, duke i nënshkruar në temperaturë të ndryshme (0 °C, 10 °C, 20 °C dhe 30 °C). Ajo ka shënuar përqindjen e mbirjes së farës. Ndihamoni Vesnës që të zgjedh titullin më të mirë të punës së saj hulumtuese (një përgjigje e saktë). Sqaroni gojarisht përse përgjigjet tjera nuk janë të saktë.

- A. Efekti i temperaturës mbi farën.
- B. Hulumtimi i efektit të temperaturave të ndryshme mbi përqindjen e mbirjes së farës së grurit.
- C. Ndikimi i temperaturës mbi mbirjen e farës.
- Ç. Ndikimi i temperaturës mbi mbirjen e farës së grurit..

(Përgjigja e saktë është Ç).

### **Vërejtje:**

Mësimdhënësi duhet të nxit diskutim për arsyen përse është zgjedhur ajo përgjigje e saktë. Për të arritur në përgjigjen e saktë, nxënësit duhet të përcaktojnë se cila është e ndryshueshmja e varur dhe cila e pavarur në këtë eksperiment. Pasi që të përcaktojnë të ndryshueshmet, duhet të analizojnë titujt e ofruar dhe të arrijnë në konkluzione se me cilin titull janë përfshirë e ndryshueshmja e varur dhe e pavarur në tërësi.

---

**Lënda mësimore:** Shkenca natyrore

**Fusha e përmbajtjes:** Fizikë

**Klasa:** E gjashtë

**Tema e programit mësimor:** Fuqia dhe lëvizja

**Përmbajtja mësimore:** Rezistenca e ajrit

**Qëllime të mëimit:**

**Nxënësi/nxënësja të jetë i/e aftë:**

- të interpretojë fërkimin si rezistencë që vepron gjatë lëvizjes së një trupi në krahasim me tjetrën, vepron mbi forcën që i lëviz trupat dhe ndonjëherë mund të ndalojë lëvizjen e tyre;
- të bëjë ndërlidhje mes rezistencës së fërkimit gjatë lëvizjes në ujë dhe në ajër;
- të hulumtojë efektin e rezistencës së ajrit mbi trupat në lëvizje me anë të eksperimentimit, vëzhgimeve relevante dhe matje, duke përdorur në mënyrë të drejtë pajisjet e thjeshta;
- të prezantojë rezultatet në mënyrë të ndryshme (me tabela, figura, karrige dhe figura me vija) për të interpretuar rezultate nga eksperimente, vëzhgime dhe matje;
- të vlerësojë kur është e nevojshme që të kontrollojë vëzhgimet dhe matjet me anë të përsëritjeve për të dhënë të dhëna më të besueshme.

**Kritere për sukses:**

**Nxënësi/nxënësja mundet:**

- të ndërlidh rezistencën e ajrit me njohuritë paraprake mbi fërkimin;
- të shqyrtojë efektet e rezistencës së ajrit si fuqi të fërkimit në jetën e përditshme;
- të dallojë faktorët që ndikojnë në rezistencën e ajrit gjatë lëvizjes së trupave;
- të bëjë vëzhgime të rëndësishme dhe matje të drejtë të ndikimit të rezistencës së ajrit mbi trupat në lëvizje duke përdorur pajisje të thjeshtë;
- të mbledh dëshmi relevante dhe të dhëna për të konfirmuar idetë e tyre, përfshirë edhe prognoza për ndikimin e rezistencës së ajrit mbi trupat në lëvizje në mënyra të ndryshme (me eksperiment, vëzhgim, matje);
- të prezantojë rezultatet e fituara në mënyrë të ndryshme (me anë të tabelave dhe diagrameve);
- të interpretojë rezultatet e fituara nga eksperimentimi, vëzhgimi, matja dhe në bazë të rezultateve të bëjë ndërlidhje mes faktorëve relevante për ndikimin e rezistencës së ajrit mbi trupat në lëvizje;
- të vlerësojë dhe krahasojë rezultateve të fituara nga mënyra të ndryshme të hulumtimit;
- të bëj parashikime duke përdorur hulumtime shkencore;
- të zbatojë njohurinë për rezistencën e ajrit për të optimizuar ndikimin në situata të ndryshme të përditshmërisë..

**Veçori të MKZP të cilat do të zhvillohen me anë të aktivitetit:**

- zgjidhje të problemeve dhe çështjeve të parregullta;

- marrja parasyshe e perspektivave të ndryshme të problemeve;
- vlerësimi i dëshmimeve për dhe kundër qëndrimeve të ndryshme;
- kuptimi i strukturës më të thellë të problemeve.

### **Strategji mësimore që do të përdoren për zhvillimin e këtyre veçorive:**

- parashtrimi i pyetjeve/diskutim me gjithë klasën për të nxitur të menduarit në nivel më të lartë, të vlerësohen njohuritë e nxënësve/të kontrollohet nëse ndokush dhe cili prej nxënësve i kupton konceptet e proceseve dhe dukurive dhe në çfarë niveli;
- modelimi i të menduarit kritik dhe zgjidhja e problemeve me anë të eksperimentimit, mbledhjes dhe vlerësimit të dëshmimeve dhe të mësuarit me bashkëpunim;
- sigurimi i informacioneve kthyes sistematike dhe korrigjim.

### **Propozim konkret për qasje/aktivitet të përpunuar të MKZP:**

- Pyetni nxënësit nëse ndonjëherë kanë ndjerë se si ajri i shtyn kur ngasin biçikletë ose kur ecin në kohë me erë. A është më lehtë të ngitet biçikleta në kohë të qetë ose kohë me erë?
- Dilni me nxënësit në oborrin e shkollës, në fushën sportive. Secili nxënës me vete të merr një fletë me madhësi A2 të përgatitur paraprakisht. Kërkoni nga nxënësit të lëvizin njëri afër tjetrit, me rend. Pastaj le të bëjnë të njëjtën duke e mbajtur fletën para vetes. Kërkoni që të sqarojnë nëse dhe çfarë është dallimi që kanë ndjerë gjatë dy lëvizjeve. Pastaj kërkoni na disa prej nxënësve që të lëvizin në kolonë njëri afër tjetrit, njëherë pa fletën dhe pastaj me fletën para vetes. Kërkoni sërish që të sqarojnë nëse dhe çfarë është dallimi që kanë ndjerë gjatë dy lëvizjeve.
- Me anë të diskutimit me gjithë klasën, duke shikuar problemin nga perspektiva të ndryshme dhe duke përdorur analogjinë me rezistencën që bën uji gjatë lëvizjes së trupave nëpër atë, kërkoni nga nxënësit të sqarojnë mendimet paraprake. Ndihmoni nxënësve që të sqarojnë se molekulat e ajrit godasin sipërfaqen e trupit që lëviz nëpër atë, duke u munduar që të ngadalësojnë lëvizjen. Me përcaktimin e rezistencës së ajrit si fuqi e fërkimit mes ajrit dhe trupave që lëvizin nëpër atmosferë, nxënësit kthehen në konceptin themelor (struktura e thellë) e fërkimit dhe fuqive të fërkimit.
- Sqarim për zgjidhje konkrete të problemit të parregullt si të ulim barërat (vezën) pa mos e dëmtuar.

### **Procedura e realizimit të aktivitetit për hulumtim në grupe:**

Me anë të pyetjeve dhe diskutimit me gjithë klasën nxënësit arrijnë në konkluzion që:

- atmosfera e tokës është përplot me molekula të gazrave, andaj mund të lëvizin nëpër atë (të ecim, të lëvizim me veturë, me avion ose të lëshohemi me parashutë nga ndonjë lartësi) gjegjësisht duhet të depërtojmë nëpër ato;
- kjo vërehet në raste kur lëvizim me shpejtësi të madhe ose në kundërshtim me ajrin..

Fillohet me eksperiment që zbatohet në klasë, në tre faza:

#### **Faza I:**

Zgjidhen 3 nxënës me lartësi të ngjashme. Dy nxënësit marrin nga një fletë me format A4, ndërsa i treti – një fletë me format A4 në formë të topit të mbledhur. Të gjithë në kohën e njëjtë, nga lartësia e njëjtë i lëshojnë fletët, ku njëri prej nxënësve e lëshon fletën në pozitë horizontale, tjetri në vertikale në krahasim me dyshtemenë.

Përcaktohet një grup i nxënësve për të matur kohën e rënies së secilës prej fletëve dhe të shënojnë në tabelë. Tabela vizatohet në dërrasë. Njëri nxënës i klasës, në bazë të rezultateve të matjes, vizaton një figurë me vijë.

Me anë të pyetjeve dhe diskutimeve me gjithë klasën, diskutohen rezultatet nga matjet të dhënë të tabelë dhe me figurën me vijë dhe arrihet në konkluzion që shpejtësia e rënies varet nga madhësia e sipërfaqes së trupit që bie.

### Faza II:

Përsëritet ushtrimi i njëjtë me grupin e njëjtë, vetëm njëri prej nxënësve merr një pendël, tjetri një top ping-pon, ndërsa i treti një top gome me dimensione të njëjta sikur topi ping-pon.

Përcaktohet një grup i nxënësve për të matur kohën e rënies së secilit prej objekteve dhe të shënojnë atë në tabelë. Tabela vizatohet në dërrasë. Njëri nxënës i klasës, në bazë të rezultateve të matjes, vizaton një figurë me vijë.

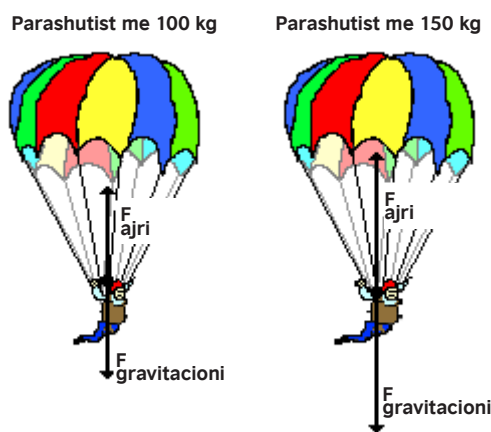

### Faza III:

Zgjidhen dy nxënës nga klasa, prej të cilëve, njëri me lartësi më të madhe, dhe tjetri më të ulët. Dy nxënësit marrin një fletë me format A4. Nxënësi më i lartë ngjitet në karrige, ndërsa më i ulëti, gjunjëzohet. Të dy nxënësit në kohën e njëjtë lëshojnë fletët në mënyrë që pozita është horizontale në krahasim me dyshtemenë.

Përcaktohet një grup i nxënësve për të matur kohën e rënies së secilës prej objekteve dhe të shënojnë në tabelë. Tabela vizatohet në dërrasë. Njëri nxënës i klasës, në bazë të rezultateve të matjes, vizaton një figurë me vijë.

Me anë të pyetjeve dhe diskutimeve me gjithë klasën, diskutohen rezultatet nga matjet të dhënë të tabelë dhe me figurën me vijë dhe arrihet në konkluzion që shpejtësia e rënies varet nga lartësia nga e cila trupi bie.

Gjatë gjitha tre fazave, në eksperimentin vështrohen perspektiva të ndryshme të problemit dhe vlerësohen dëshmitë.

Në vazhdim, nxënësve ju prezantohet një shfaqje me fotografi për ndikimin reciprok të fuqisë së gravitacionit të tokës që vepron në mënyrë vertikale nga poshtë dhe rezistenca e ajrit (fuqia e fërkimit që paraqitet gjatë rënies së parashutistit) që e shtyn gjithë trupin nga lartë dhe e zvogëlon rënien e parashutistit..



### Nga nxënësit kërkohet që të jepet përgjigje pyetjeve më poshtë:

Përse parashutisti bie sigurt në tokë?

Në cilin moment parashutisti fluturon në ajër pa mos hapur parashutën?

Me anë të disa videove, nxënësve ju sqarohet lëvizja e parashutës nëpër ajër dhe faktorët që ndikojnë që të bie me shpejtësinë me të cilën arrin në tokë në faza të ndryshme të rënies; si parashutisti përdor rezistencën e ajrit për të përjetuar fluturimin e ajrit dhe të arrijë rënien e ngadaltë në tokë.

Me anë të teknikës stuhi e ideve, diskutimi zgjerohet në përdorimin e rezistencës së ajrit me përdorimin e parashutës për qëllime tjera, siç janë::

- dërgimi i materialeve mjekësore, ushqim dhe materiale tjera në zona luftarake, fusha që nuk mund të qasen ose pjesë të ngatërruar për shkak të katastrofave natyrore (vërshime, tërmete), epidemi, etj.;
- ngadalësimi i shpejtësisë gjatë katapultimit të pilotit dhe/ose kapsulave me ekuipazh nga fluturimet hapësinore, etj...

### Dallimi:

- Gjatë kohës së gjitha aktiviteteve, nxënësit janë të inkurajuar që të mendojnë për mënyrën si të zgjedhin problemet e tyre dhe/ose të arrijnë në konkluzione nga dëshmitë e dhënë.
- Megjithatë, në aktivitetet prezantuese dhe eksperimenti në të cilin kanë marrë një grup i nxënësve pritët që do të mund të kyçen gjithë nxënësit që kanë përfituar njohuri themelore nga përmbajtja e fërkimit, madje edhe ata me njohuri më të dobët, sepse aktiviteti është paramenduar që secili nxënës të jep mendimin/shqyrtimin personal për problemin dhe pa mos lidhur me njohuri paraprake.
- Në tre fazat e eksperimentit mund të kyçen nxënës të cilët më thellë kanë hyrë në problematikën e fuqisë së gravitacionit/rënies së lirë, rezistencë gjatë lëvizjes (fërkimi) dhe nxënës të cilët dinë të mbledhin, evidentojnë dhe interpretojnë dëshmi.
- Arritja e konkluzioneve në kuptim të lidhjes së ndërsjellë të fuqisë së gravitacionit, rezistencës së ajrit si fuqi e fërkimit dhe faktorë tjerë që dalin nga trupi dhe të lëviz (shpejtësia e lëvizjes/shpejtimit, trupi, etj.), si dhe përgjigje të pyetjeve të fundit të dhënë në përshkrimin, pritët që të udhëhiqet nga nxënësit të cilët deri në përpunimin e kësaj përmbajtje kanë treguar arritje më të mëdha dhe mirë i kanë pranuar njohuritë paraprake.

---

### Resurse plotësuese me shembuj dhe udhëzime:

- Ueb faqet: <https://www.istockphoto.com/video/skydiving-making-a-star-gm957613302-261485918> - video në të cilën është prezantuar rezistenca e ajrit për fluturim të ajrit;
- Ueb faqet: <https://www.youtube.com/watch?v=ur4006nQHsw> dhe <https://www.youtube.com/watch?v=bTa1KfR1EL8> – video në të cilat janë shfaqur përdorimi i rezistencës së ajrit për fluturim në ajër dhe relacioni mes fuqisë së gravitacionit dhe rezistencës së ajrit gjatë rënies së lirë, dhe relacioni mes shpejtësisë së rënies/përshpejtimit të trupit dhe rezistencës së ajrit/fuqisë së gravitacionit;
- Ueb faqet: <http://www.bbc.co.uk/education/clips/z24pvcwe> - video në të cilën është shfaqur efekti i rezistencës së ajrit mbi shpejtësinë, gjegjësisht çiklist që prezanton dhe shfaq konceptin e fuqisë së rezistencës së lëvizjes;
- Ueb faqet: <http://www.wikihow.com/Build-a-Plastic-Parachute> që jep udhëzime të ilustruar për mënyrën si të bëhet një parashutë e rrumbullakët nga qese plastike.

---

**Lënda mësimore:** Shkenca natyrore

**Fusha e përmbajtjes:** Fizikë

**Klasa:** E gjashtë

**Tema e programit mësimor:** Përçues elektrik dhe izolatorë

**Përmbajtja mësimore:** Përsëritja për qarkun elektrik

**Qëllime të mësimi:**

**Nxënësi/nxënësja të jetë i/e aftë:**

- të sqarojë konceptin “përçues” dhe “izolator”;
- të kategorizojë materialet sipas aftësisë së tyre për përçimin e energjisë elektrike;
- të prezantojë qarqe të thjeshta të rrymës me zbatimin e komponentëve dhe masave të ndryshme të sigurisë;
- të bëjë supozime duke përdorur njohuri dhe kuptim shkencor, për të arritur në konkluzione dhe për të bërë supozime të mëtutjeshme për efektin e izolatorëve në funksionimin e qarkut elektrik..

**Kritere për sukses:**

**Nxënësi/nxënësja mundet:**

- të sqarojë konceptin “përçues” dhe “izolator”;
- të prezantojë qarqe të thjeshta të rrymës me zbatimin e komponentëve dhe masave të ndryshme të sigurisë;
- të prezantojë rezultatet e hulumtimit me ndihmën e tabelave;
- të interpretojë rezultatet dhe të arrijë konkluzione për parashikime plotësuese duke përdorur njohuri dhe kuptim shkencor;
- të gjeneralizojë konkluzione për efektet e zbatimit të izolatorëve në funksionimin e qarqeve elektrike.

**Veçori të MKZP të cilat do të zhvillohen me anë të aktivitetit:**

- zgjidhje të problemeve dhe çështjeve të parregullta;
- marrja parasysh e perspektivave të ndryshme të problemeve;
- vlerësimi i dëshmimeve për dhe kundër qëndrimeve të ndryshme;
- kuptimi i strukturës më të thellë të problemeve..

**Strategji mësimore që do të përdoren për zhvillimin e këtyre veçorive:**

- parashtrimi i pyetjeve për të nxitur të menduarit në nivel më të lartë dhe kontrollim nëse nxënësit kuptojnë;
- modelimi i të menduarit kritik dhe zgjidhja e problemeve me anë të eksperimenteve;
- sigurimi i informacioneve kthyesë sistematike..



### Propozim konkret për qasje/aktivitet të përpunuar të MKZP:

- Për realizim të orës duhet paraprakisht të keni siguruar:
- bateri;
- drita;
- mbajtës për drita;
- motorë elektrik;
- tela;
- tapa;
- pajisje shkollore me material të ndryshëm (gomë për fshirje, vizore, laps të mprehur nga dy anët, shkumës);

### Vërejtje:

Numri i plotë i dritave dhe motorëve elektrik duhet të jetë i barabartë me numrin e grupeve në të cilat do të organizohet puna e nxënësve. Numri i objekteve nga materiale të ndryshme varet nga numri i grupeve në të cilat do të ndahen me nxënësit. Për secilin grup duhet të sigurohen së paku katër objekte të përpunuar nga material i ndryshëm.

Me anë të parashtrimit të pyetjeve dhe diskutimit me gjithë klasën, filloni të shqyrtoni se çfarë kanë mësuar nxënësit për qarqet elektrike nga klasa e katërt, si dhe njohurinë që kanë përfituar nga rrethina dhe jeta e përditshme dhe kërkoni nga nxënësit që të japin përgjigje rreth pyetjes:

### Çfarë paraqet qarku elektrik? (Linjë nëpër të cilën “rrjedh” energji elektrike).

Sqaroni nxënësve “rrjedhjen” e energjisë elektrike/lëvizjen e mbushjeve elektrike nëpër përçuesit e qarkut elektrik, me anë të analogjisë me modelin e “qarkut” që përmban pompë për ujë dhe gypa të lidhur me atë. Duke marrë parasysh njohuritë paraprake të përfituar me mësimin formal dhe joformal, nga nxënësit pritët që ata të identifikojnë elementet vijuese të qarkut elektrik:

- bateria, analoge me pompën në qarkun “model” si prodhues i energjisë;
- telat, analoge me gypat në qarkun “model” në rol të përçuesve të energjisë;
- përdoruesi i ujit të qarkut “model” në rol të konsumatorit të energjisë..

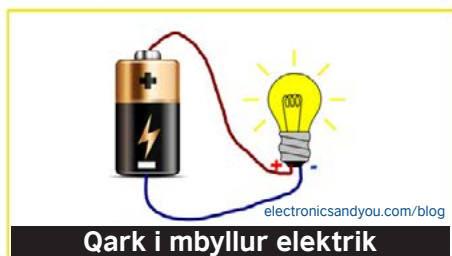

**Qark i mbyllur elektrik**

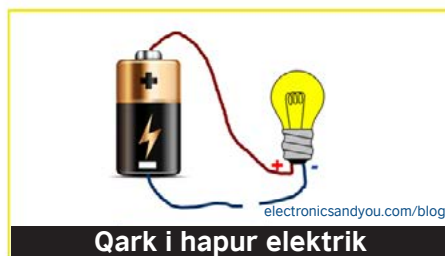

**Qark i hapur elektrik**

Me anë të diskutimit të figurave të dhënë, nxënësit vazhdimisht udhëzohen për miratimin e koncepteve për: Prodhues/burim i energjisë elektrike, përçues të energjisë elektrike dhe konsumator i energjisë, si dhe për rolin e përçuesve në sigurimin e rrjedhjes së energjisë elektrike në qarkun elektrik.

Me anë të diskutimit të figurës simbolike të përçuesit dhe izolatorit, nxënësit njoftohen me sqarimin e parimit, gjegjësisht strukturën e thellë të përçimit të energjisë elektrike nëpër përçuesit.

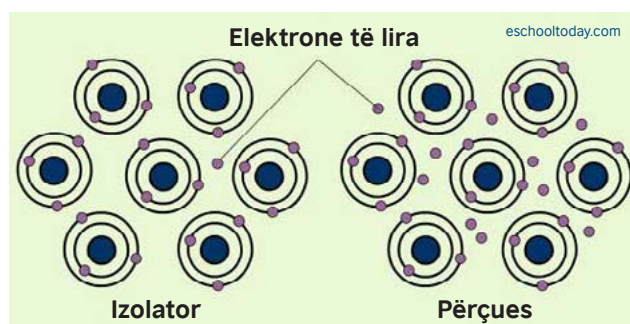
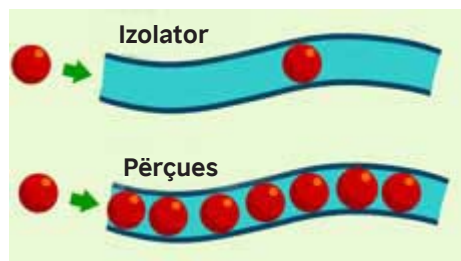

Me anë të sqarimit të qarkut të hapur dhe të mbyllur elektrik, nxënësit njoftohen me rolin e kyçësit si element i qarkut elektrik që siguron rrjedhje ose ndalesë të rrymës nëpër përçuesit e qarkut elektrik.

(Kohëzgjatja: 6 minuta)

### **Puna në grupe:**

Nxënësit ndahen në grupe nga 4-5 nxënës. Secili prej grupeve merr për detyrë të zgjedh një detyrë përkatëse. (Kohëzgjatja: 20 minuta)

#### *Detyra 1:*

Ndërtoni një qark elektrik duke zgjedhur ndonjë prej objekteve të përmendura më lartë për të cilat mendoni që janë të nevojshme për një qark të thjeshtë elektrik. (Koha e nevojshme për punë: 8 minuta)

#### *Detyra 2:*

Në qarkun elektrik vetëm të ndërtuar vendosni ndonjë prej gjërave të dhënë më poshtë:

- tapa;
- pajisje shkollore me material të ndryshëm (gomë për fshirje, vizore, laps, shumës);
- metale të ndryshme (çelës, kapëse, gozhdë, kaçavidë, fletë alumini, etj.), gjëra të qelqit dhe qeramike rreth të cilave mund të mbështillet teli.

(Vërejtje: Zgjidhni së paku katër prej gjërave të ofruara, secili i përpunuar nga materiali i ndryshëm).

Gjatë zgjidhjes së detyrës së dytë, plotësoni tabelën e dhënë më poshtë në mënyrën vijuese:

- a. Para se të inkorporoni objektin e zgjedhur, shënoni se çfarë është parashikimi juaj në kuptim të asaj nëse objekti i inkorporuar do të mundësojë rrjedhje të energjisë elektrike nëpër qarkun ose jo. Me anë të këtij aktiviteti, nxënësit i parashikojnë rezultatet që mendojnë se do të fitojnë.
- b. Pasi që të inkorporoni objektin e zgjedhur, në tabelën e njëjtë shënoni nëse objekti i inkorporuar ka mundësuar rrjedhjen e energjisë elektrike nëpër qarkun ose jo. Me anë të këtij aktiviteti nxënësit mbledhin dëshmi për të dëshmuar parashikimet.

Aktivitetet e parashikuara me detyrën e dytë mundësojnë që nxënësit të zhvillojnë shkathtësi për hulumtim shkencor.

| Material nga i cili objekti është krijuar që është vendosur në qarkun elektrik | <b>Parashikim:</b><br><u>Nëse në qarkun elektrik inkorporoj një pjesë të bërë nga materiali i caktuar, në qarkun elektrik do të rrjedh energji elektrike. (Përgjigju me po/ jo).</u> | <b>Konkluzion:</b><br><u>Materiali është përçues i energjisë elektrike.</u> | <b>Konkluzion:</b><br><u>Materiali nuk është përçues i energjisë elektrike.</u> |
|--|--|---|---|
| plastikë   |  |   |   |
| qelq   |  |   |   |
| gomë   |  |   |   |
| shkumës  |  |   |   |
| metal  |  |   |   |
| dru  |  |   |   |

(Kohëzgjatja: 12 minuta).

Nxënësit të cilët për kompletimin e detyrës do të kanë nevojë për kohë më të shkurtë nga ajo që është parashikuar mund të kontrollojnë disa prej rezultateve të tyre nga analizat e përsëritura, duke përdorur objekte tjera të prodhuar nga materiali i njëjtë (shkathtësi për hulumtim shkencor).

Me anë të diskutimit të udhëhequr nga mësimdhënësi, nxënësit komentojnë nëse rezultatet e fituara i mbështesin parashikimet e tyre (shkathtësitë shkencore-hulumtuese) dhe arrijnë konkluzione nga rezultatet (shkathtësitë për hulumtim shkencor – vlerësim të dëshmimeve me anë të rezultateve konkrete).

Identifikohen materiale të cilat janë përçues të mirë të energjisë elektrike, si dhe materiale të cilat janë izolatorë të mirë. Nxënësit nxiten që të lidhin përçimin e mirë të energjisë elektrike me përçimin e ngrohtësisë (ngrohjen) e materialeve, në mënyrë analoge me izolatorët të njihen jo vetëm si përçues të dobët të energjisë elektrike por edhe të energjisë së ngrohjes.

### Pyetje për diskutim me gjithë klasën:

1. A është trupi i njeriut përçues ose izolator?
2. Si të mbrohen udhëtarët e një automjeti që gjendet në hapësirë të gjerë në kushte të shkarkimit të fortë elektrik/rrufeve?
3. Theksoni disa raste të mundësisë së ekspozimit të goditjes së rrymës në shtëpi?  
Propozoni masa mbrojtjeje.



(Kohëzgjatja: 6 minuta)

Pas përfundimit të hulumtimit dhe përcaktimit të rolit të pjesëve të qarqeve të thjeshta të rrymës dhe roli i kyçësit në qarkun elektrik, nxënësit udhëzohen për të realizuar aktivitetin vijues me të cilën përcaktohen njohuritë për qarqet elektrike.

### Punë individuale (Kohëzgjatja: 8 minuta):

#### Shembulli 1

Përse poçi elektrik nuk ndriçon?

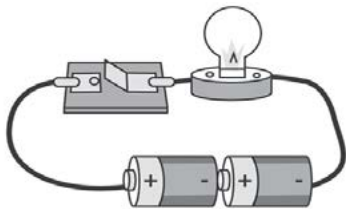

Sqarim: .....

### Shembulli 2

Në cilin rast poçi elektrik në qarkun e dhënë elektrik nuk do të ndriçojë?

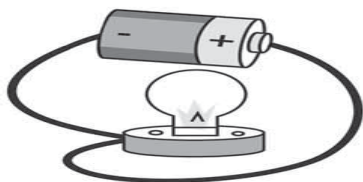

Sqarim: .....

### Shembulli 3

A rrjedh energji elektrike në qarkun elektrik të dhënë?

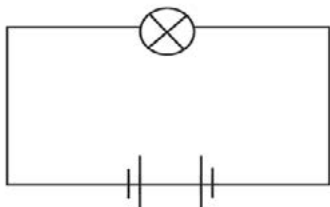

Sqarim: .....

### Shembulli 4

Në vargun e 50 poçeve elektrike për stolisje, një poçe nuk funksionon dhe gjendet në fillim të vargut (menjëherë afër kyçëses për rrymë). A do të ndriçojë vargu u poçeve elektrike kur do të kyçen në rrymë?

Sqarim:.....

### Dallimi:

Me gjitha detyrat e dhënë nxënësit inkurajohen për të menduar mënyrën e zgjedhjes së problemeve të dhënë.

Por, pjesa e parë e detyrës së dhënë për punë në grupe është e mirë për gjithë nxënësit të cilët kanë përfitur njohuri themelore nga tema që përsëritet.

Gjatë zgjedhjes së pjesës së dytë të detyrës për punën në grupe, mund të tregojnë njohurinë e tyre nxënësit të cilët pak më thellë kanë hyrë në problematikën e përçuesve dhe izolatorëve dhe mund të mbledhin, evidentojnë dhe interpretojnë dëshmi.

Detyrat e synuar për punë individuale ju mundësojnë nxënësve të cilët deri më tani kanë treguar arritje më të mëdha për të treguar njohuritë e fituara për përçuesit dhe izolatorët.

---

Diskutimi në grupe në fund të orës i nxit nxënësit që të mendojnë për zbatimin e njohurisë së përfituar për përçuesit dhe izolatorëve gjatë përballimit me situata të vërteta, por jo çdoherë të parashikueshëm.

### **Resurse plotësuese me shembuj dhe udhëzime:**

- Ueb faqet: [www.learningcircuits.co.uk](http://www.learningcircuits.co.uk) që do të ndihmojë nxënësve që të vështrojnë qarqet.

Në mungesë të materialeve dhe internet të fortë në shkollë, për ndërtimin e qarqeve elektrike me elemente të ndryshme mund të përdoren:

- - Ueb faqet: [https://phet.colorado.edu/sims/html/circuit-construction-kit-dc-virtual-lab/latest/circuit-construction-kit-dc-virtual-lab\\_en.html](https://phet.colorado.edu/sims/html/circuit-construction-kit-dc-virtual-lab/latest/circuit-construction-kit-dc-virtual-lab_en.html) që jep mundësi për simulime interaktive të qarqeve të rrymës;
- - Ueb faqet: <https://eschooltoday.com/science/electricity/insulators-and-conductors-of-electricity.html> që jep një analizë të nocioneve themelore të fushës së elektricitetit dhe energjisë elektrike, përfshirë edhe elektricitetin statik, qarqet elektrike, përçuesit dhe izolatorë;
- - Ueb faqet: [www.sciencekids.co.nz](http://www.sciencekids.co.nz) që përmban lojë të plotë me qarqe, në të cilët nxënësit provojnë gjëra të ndryshme të qarkut për të bërë llamba të ndriçojë. Kjo shërben për përforcim të njohurisë për përçuesit dhe jo përçuesit;
- - Ueb faqet: <http://videoclips.mrdonn.org/science.html> që është e mirë për lojëra interaktive dhe aktivitete;
- - Ueb faqet: <http://www.furryelephant.com/content/electricity/teaching-learning/electric-circuit-analogies/> që jep një analogji për rrjedhjen e energjisë elektrike nëpërmjet qarkut.

---

**Lënda mësimore:** Shkenca natyrore

**Fusha e përmbajtjes:** Fizikë

**Klasa:** E gjashtë

**Tema e programit mësimor:** Fuqi dhe lëvizje

**Përmbajtja mësimore:** Njohja me fuqi dhe lëvizje

**Qëllime të mësimit:**

**Nxënësi/nxënësja të jetë i/e aftë:**

- të bëjë dallim mes masës dhe peshës;
- të dije që masa matet në kilogram (kg), ndërsa pesha matet me njuton;
- të përdor njësi për fuqi, masë dhe peshë;
- të përcaktojë drejtimin në të cilin vepron fuqia;
- të analizojë, krahasojë dhe sqarojë rezultate duke përdorur njohuri dhe kuptim shkencor;
- të arrijë konkluzione me përdorim të menduarit kritik.

**Kritere për sukses:**

**Nxënësi/nxënësja mundet:**

- të bëjë dallim mes masës dhe peshës;
- të dije që masa matet në kilogram (kg), ndërsa pesha matet me njuton;
- të mendojë që dinë të përdor njësi për fuqi, masë dhe peshë;
- të përcaktojë drejtimin në të cilin vepron fuqia;
- të kryejë hulumtime duke përdorur pajisje të thjeshtë;
- të vëzhgojë dhe krahasojë;
- të përdor rezultate nga matje dhe të arrijë konkluzione përkatëse;
- të përgjithësojë konkluzione nga të dhënat e mbledhura dhe të interpretojë në kontekst të vërtetë.

**Veçori të MKZP të cilat do të zhvillohen me anë të aktivitetit:**

- vlerësimi i dëshmive për dhe kundër qëndrimeve të ndryshme;
- kuptimi i strukturës më të thellë të problemeve.

**Strategji mësimore që do të përdoren për zhvillimin e këtyre veçorive:**

- parashtrimi i pyetjeve për të nxitur të menduar në nivel më të lartë dhe kontrollimi nëse nxënësit e kuptojnë kontekstin;
- vlerësimi i dëshmive për dhe kundër qëndrimeve të ndryshme;
- modelimi i të menduarit kritik dhe zgjidhja e problemeve;
- sigurimi i informacioneve sistimore kthyesë..

## Rekomandime për mësimdhënësin:

Ky problem paraqet problem të parregullt për nxënësit të cilët janë të njoftuar me mënyrën e paraqitjes dhe dallimit të termeve masa dhe pesha. Por, që të mund nxënësit të bëjnë përshkrim të masës dhe peshës, gjegjësisht të zgjedhin problemin, duhet që mësimdhënësi të sigurojë mbështetje dhe informacione përkatëse për zhvillimin e krijimtarisë së nxënësve.

Kërkoni nga nxënësit të matin gjëra të përditshme në kilogram (kg) me ndihmën e shkallës ose peshores dhe në njuton (n) duke përdorur matës për fuqi.

Përpiloni një tabelë që të krahasoni rezultatet nga matjet..

- Çfarë do të vëreni?
- A ka ndonjë skemë të rezultatet tuaja?

Sqaroni dallimin mes masës (të matur me kilogram) dhe peshës (të matur në njuton).

Diskutoni gravitacionin (fuqia pa kontakt) të Tokës dhe të Hënës, që na tërheq drejt qendrës së Tokës/Hënës. Tregoni nxënësve që gravitacioni i Hënës është 17% nga ajo që është në Tokë.

Nëse keni 50 kilogram në Tokë, në Hënë do të peshoni 8,5 kilogram. Kërkoni nga nxënësit që të njehsojnë sa do të peshonin në Hënë. Përse do të keni peshën e njëjtë?

(Ndiqmoni të sqarojnë sepse gravitacioni është më i vogël, fuqia me të cilën shtypni poshtë në Tokë, gjithashtu është më e vogël). Masa juaj në Hënë mbetet e njëjtë (nuk ndryshohet).

Arrini në konkluzion që në shkencë ne peshën e matim me njuton, dhe ajo është ndryshme nga mënyra që flasim për peshën në jetën e përditshme (për shembull, në shitore themi kilogram për “peshën” e ushqimit).

## Resurse:

- matje/pesha;
- peshore;
- matës i fuqisë;
- gjëra të përgjithshme të zgjedhur nga nxënësit (për shembull, këpucë, karrige, etj.).

Nga nxënësit kërkohet që me anë të teknikë stuhi e ideve të sqarojnë çfarë është fuqia dhe të theksojnë shembull për përdorimin.

## Shembuj në të cilët përdoret fuqia:

- Përdorim fuqi kur lëvizim lodër veturë me shtyrje;
- Përdorim fuqi kur ulim shpejtësinë e biçikletës sonë;
- Përdorim fuqi kur dëshirojmë të ndryshojmë drejtimin e lëvizjes së një topi të futbollit;
- Përdorim fuqi kur dëshirojmë të formojmë plastelinën.

Do të thotë, fuqia mund të shkaktojë që objekti të lëviz, shpejtojë ose ngadalësojë ose të shkaktojë ndryshime në formën e ndonjë trupi (për shembull, punë me plastelinë).

Në fakt, secila fuqi shtyn ose tërheq.



---

Në shembujt e dhënë më lartë diçka shtyjme ose tërheqim, gjegjësisht përdorim fuqi.

Mund të vëreni që për përdorimin e fuqisë në shembujt e dhënë duhet kontakt i drejtpërdrejtë.

- Me çfarë fuqie tërhiqen gozhda të vogla me magnet?
- A duhet kontakt i drejtpërdrejtë të magnetit me gozhdët e vogla që të tërheq?
- Me çfarë fuqie tërhiqen copët e letrës me një krerë që paraprakisht e kemi fërkuar në flokë?

**Gravitacioni është fuqi me të cilën gjërat tërhiqen me njëra-tjetrën. Fuqia e fuqisë e tërheqjes varet nga:**

- **Masa e gjërave – sa më e madhe të jetë masa, aq më e madhe fuqia;**
- **Distanca ndërmjet – sa më të larguar, aq më e vogël fuqia.**

**Nxënësit ndahen në grupe nga 4-5 nxënës dhe diskutojnë për pyetjet më poshtë:**

- A është fuqia e gravitacionit më e madhe kur masa e trupave është më e madhe?  
**A mund të vërehet gravitacioni më i madh tek trupat hapësinor?**
- A ka Toka masë të madhe, dhe për këtë gravitacioni i Tokës është mjaft i madh?
- A vepron fuqia tërheqëse e gravitacionit nga qendrat e dy trupave mes të cilave ajo paraqitet?
- A i tërheq njerëzit që qëndrojnë në sipërfaqen e tokës gravitacioni drejt qendrës së Tokës?
- A është si rezultat i kësaj fuqie, pavarësisht ku jemi në Tokë, nuk mund të biem nga ajo?
- A i tërheq furia e padukshme e Tokës (gravitacioni) gjitha gjërat drejt Tokës dhe nuk lejon që ujërat dhe oqeanet, detet, lumenjtë, liqenet të shpërndahen në hapësirë?

Në fund, zhvillohet diskutim me gjithë nxënësit për pyetjet dhe arrihet në konkluzione.

## FLETË PUNE

1. Prindërit duhet të regjistrojnë Nikola dhe Stefan në klasë të parë. Nikola dhe Stefan janë bineq, fëmijë dhe si të gjithë fëmijët, në moshë prej gjashtë vjeç. Në të dhënat e formularit për regjistrim kërkohet që të shënohet pesha e fëmijës. I ati ka plotësuar formularin dhe për Nikola ka shënuar 200 njuton. E ëma ka plotësuar për formularin dhe për Stefan ka shkruar 20 kg. Kush e ka shkruar drejtë, i ati ose e ëma?

Arsyetoni përgjigjen!

.....

.....

.....

2. Në një enë plastike vendosin 100 g ujë dhe e vendosim në ngrirës. Pas disa orë, uji ka ngrirë. Masa e akullit do të jetë:

- a) më e vogël se 100 g;
- b) 100 g;
- c) më e madhe se 100 g.

Rrethoni përgjigjen e saktë dhe arsyetoni përgjigjen!

.....

.....

.....

3. Një trup i qetë dhe që gjendet në pikë të lartë A në atmosferën e Tokës është lëshuar të bie.

Vizatoni rrugën të cilën o të bie për shkak të gravitacionit do të bie në Tokë!



Arsyeto përgjigjen!

.....

.....

.....

---

**Lënda mësimore:** Shkenca natyrore

**Fusha e përbajtjes:** Fizikë

**Klasa:** E gjashtë

**Tema e programit mësimor:** Elektricitet dhe magnetizëm

**Përbajtja mësimore:** Ndërtimi i qarkut të rrymës, ushtrime interaktive

**Qëllime të mësimi:**

**Nxënësi/nxënësja të jetë i/e aftë:**

- të bëjë dhe të dallojë simbole të qarkut elektrik;
- të diskutojë në cilin rast drita do të ndriçojë dhe nuk do të ndriçojë në qarkun elektrik;
- të dije në qarkun e dhënë si punojnë ose funksionojnë elementet përkatëse;
- të analizojë, krahasojë dhe sqarojë rezultate duke përdorur njohuri dhe kuptim shkencor;
- të arrije konkluzione me përdorim të menduarit kritik..

**Kritere për sukses:**

**Nxënësi/nxënësja mundet:**

- të dallojë simbole të ndryshme të qarkut elektrik;
- të diskutojë në cilin rast drita do të ndriçojë dhe nuk do të ndriçojë në qarkun elektrik;
- të dije në qarkun e dhënë elektrik si punojnë ose funksionojnë elemente të caktuar;
- të përdor rezultate dhe të arrije konkluzione përkatëse;
- të diskutojë për mënyrat e kontrollit të ideve;
- të përgjithësojë konkluzione nga të dhënat e mbledhura dhe të interpretojë në kontekst të vërtetë.

**Veçori të MKZP të cilat do të zhvillohen me anë të aktivitetit:**

- vlerësimi i dëshmimeve për dhe kundër qëndrimeve të ndryshme;
- kuptimi i strukturës më të thellë të problemeve.

**Strategji mësimore që do të përdoren për zhvillimin e këtyre veçorive:**

- parashtrimi i pyetjeve për të nxitur të menduar në nivel më të lartë dhe kontrollimi nëse nxënësit e kuptojnë kontekstin;
- vlerësimi i dëshmimeve për dhe kundër qëndrimeve të ndryshme;
- modelimi i të menduarit kritik dhe zgjidhja e problemeve;
- sigurimi i informacioneve sistimore kthyesë..

**Rekomandime për mësimdhënësin:**

Ky problem do të jetë problem i parregullt për nxënësit që janë të njoftuar me konceptin e rrymës elektrike dhe kanë njohuri themelore për qarqet elektrike dhe elementet që lidhen në ato. Por, për të bërë nxënësit analizë cilësore të skemës dhe të sigurojnë gjitha informacionet të cilat mund të fitohen, duhet që mësimdhënësi të jep mbështetje gjatë arritjes së supozimeve të cilat bazohen në njohuri, si dhe për kontrollimin e tyre.

---

**Propozim strategjia për planifikim të hulumtimit shkencor është:**

**analizo;**

**supozo** në bazë të njohurisë;

**përpilo listë** të resurseve të nevojshme;

**kontrollo** supozimet.

**Gjatë kësaj, nxënësi do të orientohen drejtë:**

- analizë cilësore të qarkut elektrik të dhënë në skemën.

*Sqaroni cilat elemente janë të lidhur në qarkun elektrik të dhënë në tabelën për përcaktim dhe njohje të simboleve në një qark elektrik! Përse nevojitet bateria? Sqaro rolin e matësve të amperëve dhe voltazheve në qarkun elektrik! Sqaro si është lidhur konsumatori me poçet kur ato do të ndriçojnë! Çfarë mendoni, a do të rrjedh rrymë në qarkun e lidhur sipas skemës së dhënë?*

**FLETË PUNE**

1. Rrethoni numrin nën simbolin që paraqet lëvizësin! (Për nxënësit, pritet që nëse mund të emërojnë simbolet, sepse një pjesë prej tyre janë të panjohur në këtë moshë.)

|   |   |   |   |   |   |   |
|---|---|---|---|---|---|---|
|   |   |   |   |   |   |   |
| 1 | 2 | 3 | 4 | 5 | 6 | 7 |

2. Në cilin rast poçi do të ndriçojë? Arsyeto! (Ka 2 përgjigje të saktë.)

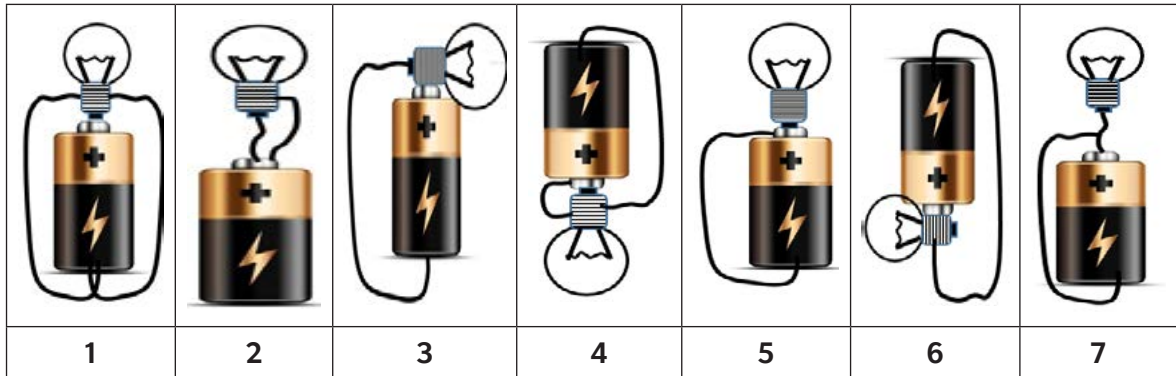

3. Në figurën është dhënë skemë e qarkut elektrik. Afër secilit pohim rrethoni Po, nëse është e saktë dhe Jo, nëse nuk është e saktë. Arsyeto secilën përgjigje!

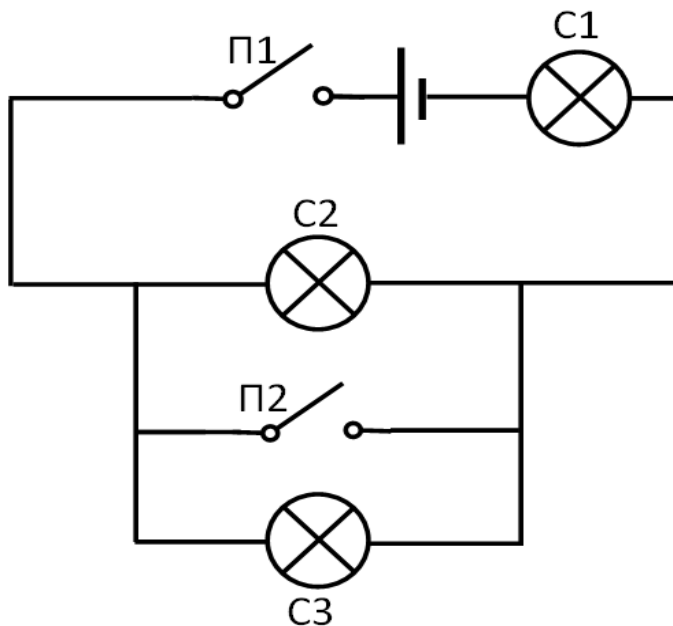

|   | Pohim:  | Po. | Jo. | Sqarim: |
|---|---|-----|-----|---------|
| 1 | Nëse kyçet vetëm kyçësi P1, do të ndriçojnë gjitha poçet.         | Po. | Jo. |         |
| 2 | Nëse kyçet vetëm kyçësi P2 do të ndriçojë poçi C3.                | Po. | Jo. |         |
| 3 | Nëse kyçen dy kyçëset do të ndriçojnë gjithë tre poçet.           | Po. | Jo. |         |
| 4 | Nëse kyçet vetëm kyçësi P1 do të ndriçojnë vetëm poçet C1 dhe C2. | Po. | Jo. |         |
| 5 | Nëse kyçen dy kyçëset do të ndriçojnë vetëm poçet C1 dhe C2.      | Po. | Jo. |         |
| 6 | Nëse kyçet vetëm kyçësi P2 do të ndriçojnë vetëm poçet C2 dhe C3. | Po. | Jo. |         |
| 7 | Nëse kyçen dy kyçëset do të ndriçojë vetëm poçi C1.               | Po. | Jo. |         |

Në fund, zhvillohet diskutim me gjithë nxënësit për zgjidhjet e detyrave. Detyra e dytë prezantohet në mënyrë praktike nga mësimezhënësi, dhe diskutohet dhe kontrollohen konkluzionet nga nxënësit. Për detyrën e tretë, mësimezhënësi në kabinetin e tij paraprakisht ka përgatitur një qark elektrik, andaj diskutohet dhe kontrollohen konkluzionet e nxënësve.

---

**Lënda mësimore:** Shkenca natyrore

**Fusha e përmbajtjes:** Kimi

**Klasa:** E gjashtë

**Tema e programit mësimor:** Ndryshime të kthyeshme dhe pakthyeshme

**Përmbajtja mësimore:** Tretësira dhe përzierje

**Qëllime të mëimit:**

**Nxënësi/nxënësja të jetë i/e aftë:**

- të bëj dallim mes ndryshimeve të kthyeshme dhe pakthyeshme;
- të hulumtojë mënyra të mundshme të ndarjes së përbërësve nga përzierja;
- të diskutojë si të shkrihen idetë në formë që mund të kontrollohet;
- të planifikojë hulumtime duke përdorur pajisje të caktuar;
- të bëj krahasime mes përbërësve të tretshëm dhe patretshëm në ujë;
- të përdor rezultate dhe të arrijë në konkluzione përkatëse.

**Kritere për sukses:**

**Nxënësi/nxënësja mundet:**

- të sqarojë ndryshime të kthyeshme dhe pakthyeshme;
- të eksperimentojë mes mënyra të ndryshme të ndarjes së përbërësve nga përzierja;
- të diskutojë për mënyrat e kontrollimit të ideve;
- të bëj hulumtime duke përdorur pajisje të caktuar;
- të vëzhgojë dhe krahasojë;
- të gjeneralizojë konkluzione nga të dhënat e mbledhura dhe të interpretojë ato në kontekst të vërtetë.

**Veçori të MKZP të cilat do të zhvillohen me anë të aktivitetit:**

- vlerësimi i dëshmive për dhe kundër qëndrimeve të ndryshme;
- kuptimi i strukturës më të thellë të problemeve.

**Strategji mësimore që do të përdoren për zhvillimin e këtyre veçorive:**

- parashtrimi i pyetjeve për të nxitur të menduar në nivel më të lartë dhe kontrollim nëse nxënësit kuptojnë kontekstin;
- vlerësimi i dëshmive për dhe kundër qëndrimeve të ndryshme;
- modelimi i të menduarit kritik dhe zgjidhja e problemeve;
- sigurimi i informacioneve kthyesë sistemore.

---

## Aktivitete:

### Aktiviteti hyrës:

Në lidhje me materialin që është mësuar paraprakisht, ora fillon me parashtrimin e pyetjeve të drejtuar për gjithë nxënësit:

- Në cilat gjendje agregate paraqitet uji?
- Sqaroni procesin e avullimit.
- Cilat kushte janë të nevojshme për të mundur avullimin?
- Sqaroni mënyrat e mundshme të ndarjes së rërës nga përzierja me ujë.

### Aktiviteti kryesor:

Në orën paraprake, nxënësit për detyra shtëpie kanë pasur detyrë nga mësimdhënësi që të mendojnë një plan për mënyrën si të ndajnë substancat e forta tretëse nga përzierja me ujë me substanca të patretshme të forta. Për të realizuar këtë, duhet të theksojnë disa shembuj të përzierjeve dhe një plan të hollësishëm për procedurat. Gjithashtu, duhet të kenë të përgatitur një listë me resurse të nevojshme dhe të mendojnë një mënyrë se si të evidentojnë dhe prezantojnë të dhënat.

### Lista e resurseve:

- kavanoza të qelqta;
- gota;
- sitë;
- letër-filtër;
- hinkë për filtrim;
- mbajtëse metalike;
- unazë metalike;
- sobë;
- kripë;
- sheqer;
- ujë;
- kokrra fasule;
- leqe;
- piper në kokërr;
- kafe e bluar;
- listë kontrolluese.



### Mënyra e punës:

Nxënësit ndahen në tre grupe. Dy grupe e nxënësve i realizojnë aktivitetet e planifikuara, ndërsa grupi i tretë evidenton të dhënat dhe përgatit prezantimin.

Secili grup vëzhgon nga dy përzierje: përzierje me kafe të bluar të trashë, sheqer, korra piper dhe ujë dhe përzierje nga kokrrat e fasules, leqes, gurë me madhësi të ndryshme, kripë dhe ujë. Përzierjet përgatiten në mënyrë që në dy kavanoza vendosen nga 250 ml ujë, ndërsa në secilën prej tyre nga një lugë të komponentëve të thatë. Në përputhje me planin e përgatitur, që paraprakisht është aprovuar nga mësimitdhënësi, nxënësit zbatojnë procedurë të filtrimit për të ndarë kafën e bluar më të trashë, gjegjësisht sitjen, duke përdorur sitën për të ndarë kokrrat e fasules, leqes, kokrrat e piperit dhe gurët me madhësi të ndryshme nga përzierja, si dhe ngrohje dhe avullim të ujit për të ndarë sheqerin e shkrirë, gjegjësisht kripën nga uji. Për të arritur efekti i dëshiruar, duhet që letra-filtër të thahet tërësisht.

### Vërejtje për siguri:

Me kujdes të punohet me sobën në prani të mësimitdhënësit.

Grupi i tretë i evidenton të dhënat në tabelë dhe përgatit prezantim të shkurtë për gjithë rrjedhën e realizimit të aktiviteteve.

Tabela

| Përzierja  | Komponenti                                | Procedura |
|--|---|-----------|
| 1. kafe e bluar më të trashë, kokrra piperit dhe sheqeri në ujë      | kafe                                      |           |
|  | sheqer                                    |           |
|  | kokrra piper i zi                         |           |
|  | ujë                                       |           |
| 2. Gurë me madhësi të ndryshme, kokrra fasule, leqe dhe kripë në ujë | kokrra fasule gurë me madhësi të ndryshme |           |
|  | leqe                                      |           |
|  | kripë                                     |           |
|  | ujë                                       |           |

**Nxënësit i prezantojnë rezultatet e eksperimentit dhe nën udhëzimin e mësimitdhënësit, bashkërisht arrijnë në konkluzionin/strukturën e thellë të problemit që tretja është ndryshim i kthyeshëm (disa materie të forta treten në ujë dhe mund që ky proces të zhvillohet në drejtim të kundërt).**

---

**Lënda mësimore:** Shkenca natyrore

**Fusha e përmbajtjes:** Kimi

**Klasa:** E gjashtë

**Tema e programit mësimor:** Ndryshime të kthyeshme dhe pakthyeshme

**Përmbajtja mësimore:** Njohja me ndryshime të kthyeshme dhe pakthyeshme

**Qëllime të mëimit:**

**Nxënësi/nxënësja të jetë i/e aftë:**

- të bëjë dallim mes ndryshimeve të kthyeshme dhe pakthyeshme;
- të përcaktojë nëse një ndryshim është i kthyeshëm ose i pakthyesëm në bazë të njohurisë dhe kuptimit të fituar shkencor;
- të bëjë vëzhgime përkatëse;
- të analizojë, krahasojë dhe sqarojë ndryshime të kthyeshme dhe pakthyeshme duke përdorur njohuri dhe kuptim shkencor;
- të arrijë konkluzione se cilat ndryshime janë të kthyeshme dhe cilat të pakthyeshme.

**Kritere për sukses:**

**Nxënësi/nxënësja mundet:**

- të bëjë dallim mes ndryshimeve të kthyeshme dhe pakthyeshme;
- të përcaktojë ndryshime të kthyeshme dhe pakthyeshme;
- të bëjë vëzhgime përkatëse;
- të analizojë, krahasojë dhe sqarojë ndryshime të kthyeshme dhe pakthyeshme duke përdorur njohuri dhe kuptim shkencor;
- të përgjithësojë konkluzione se cilat ndryshime janë të kthyeshme dhe cilat të pakthyeshme..

**Veçori të MKZP të cilat do të zhvillohen me anë të aktivitetit:**

- vlerësimi i dëshmimeve për dhe kundër qëndrimeve të ndryshme;
- kuptimi i strukturës më të thellë të problemeve.

**Strategji mësimore që do të përdoren për zhvillimin e këtyre veçorive:**

- parashtrimi i pyetjeve për të nxitur mendime në nivel më të lartë dhe kontrollim nëse nxënësit e kanë kuptuar kontekstin;
- vlerësimi i dëshmimeve për dhe kundër qëndrimeve të ndryshme;
- modelimi i të menduarit kritik dhe zgjidhja e problemeve;
- sigurimi i informacioneve sistemore kthyese.

---

## Aktivite:

### Aktiviteti hyrës:

Me anë të diskutimit, nxënësit përkujtohen për pjesën e mësuar për ndryshimin e materialeve, si dhe ndryshimin e gjendjes agregate të substancave (shkrirje, ngrirje, avullim dhe kondensim).

### Aktiviteti kryesor:

**Nxënësve ju tregohen vizatime ose figura nga gjërat që ndryshojnë. Për shembull:**

- grumbull nga uji dhe dielli;
- avull nga çajniku në dritare;
- qiri që digjet;
- dikush vendos sheqer në filxhan me çaj;
- zjarr në kamp;
- rend çokolatë dhe diell;
- liqe i ngrirë dhe patinazhist mbi atë;
- veturë e mbuluar me brymë;
- bukë që piqet në toster;
- vezë që fërgohet në tavë;
- plazh dhe fëmijë që derdh rërën nëpër gishta për të larguar guacat.;
- плажа и дете кое го сее песокот низ прстите за да ги отстрани школките.

Nga nxënësit kërkohet të përshkruajnë në fletoret e tyre se çfarë po ndodh me secilën nga vizatimet dhe të deklarojnë nëse bëhet fjalë për një ndryshim të kthyeshëm ose të pakthyeshëm dhe të shpjegojnë përse. Pastaj, ndahen idetë dhe zhvillohet diskutim për secilën prej ndryshimeve. Për secilën figurë shënohet nëse me atë është përshkruar ndryshim i kthyeshëm ose i pakthyeshëm.

Nxënësit, duke prezantuar mendimet e tyre, dhe të drejtuar nga mësimdhënësi, bashkërisht arrijnë në konkluzion/strukturë të thellë të problemit që disa ndryshime janë të kthyeshme dhe disa nuk janë të kthyeshme.

Nxënësit, të ndarë në grupe nga 5-6 nxënës, marrin detyrë që të shkruajnë nga dy shembuj me ndryshime të kthyeshme dhe dy shembuj me ndryshime të pakthyeshme. Pastaj, secili grup i prezanton shembujt dhe zhvillohet diskutim me gjithë nxënësit. Ashtu, përcaktohet dallimi mes ndryshimeve të kthyeshme dhe të pakthyeshme dhe nxënësit, në bazë të njohurisë shkencore dhe kuptimit, zhvillojnë aftësinë për përcaktuar nëse ndonjë ndryshim është i kthyeshëm ose jo.

---

**Lënda mësimore:** Shkenca natyrore

**Fusha e përmbajtjes:** Kimi

**Klasa:** E gjashtë

**Tema e programit mësimor:** Ndryshime të kthyeshme dhe pakthyeshme

**Përmbajtja mësimore:** Ndarja e materialeve të forta

**Qëllime të mëimit:**

**Nxënësi/nxënësja të jetë i/e aftë:**

- të bëjë dallim mes ndryshimeve të kthyeshme dhe pakthyeshme;
- të hulumtojë si materiet e forma mund të përzihen dhe si mund të ndahen sërish nga përzierja;
- të zgjedh cilën pajisje të përdor;
- të jep supozime se çfarë do të ndodh në bazë të njohurisë dhe kuptimit të fituar;
- të planifikojë hulumtim;
- të bëjë vëzhgime relevante;
- të zhvillojë eksperimente të thjeshta, gjatë së cilës do të përdoren materiale dhe pajisje përkatëse;
- të prezantojë rezultatet;
- të analizojë, krahasojë dhe sqarojë ndryshime rezultate duke përdorur njohuri dhe kuptim shkencor;
- të arrijë konkluzione për mënyrat e ndarjes së substancave të forta nga përzierja..

**Kritere për sukses:**

**Nxënësi/nxënësja mundet:**

- të bëjë dallim mes ndryshimeve të kthyeshme dhe pakthyeshme;
- të planifikojë hulumtim;
- të zhvillojë eksperimente të thjeshta;
- të përdor mënyra përkatëse për ndarjen e materieve të forta nga përzierja;
- të interpretojë rezultatet duke përdorur njohuri dhe kuptim shkencor;
- të prezantojë rezultatet në mënyrë përkatëse;
- të përgjithësojë konkluzione për mënyrat e mundshme të ndarjes së substancave të forta nga përzierja.

**Veçori të MKZP të cilat do të zhvillohen me anë të aktivitetit:**

- zgjidhja e problemeve dhe çështjeve të parregullta;
- vlerësimi i dëshmive për dhe kundër qëndrimeve të ndryshme;
- kuptimi i strukturës më të thellë të problemeve.

### **Strategji mësimore që do të përdoren për zhvillimin e këtyre veçorive:**

- parashtrimi i pyetjeve për të nxitur mendime në nivel më të lartë dhe kontrollim nëse nxënësit e kanë kuptuar kontekstin;
- modelimi i të menduarit kritik dhe zgjidhja e problemeve;
- sigurimi i informacioneve sistimore kthyesë.

### **Aktivitete:**

#### **Aktiviteti hyrës:**

Nga nxënësit kërkohet që me anë të teknikës stuhia e ideve, të numërojnë procese të ndryshme të cilat janë në lidhje me ndryshimin e materialeve, dhe të cilat i kanë mësuar nga lënda e shkencave natyrore ose të cilat kanë hasur në jetën e përditshme. Përgjigjet shënohen në dërrasë. Nga nxënësit kërkohet që të klasifikojnë proceset në bazë të asaj se në cilat ndodh ndryshimi i kthyeshëm, dhe në cilat ndryshim i pakthyesëm.

#### **Aktiviteti kryesor:**

Nxënësit ndahen në grupe nga 4-5 nxënës. Secili grup merr nga një përzierje që përbëhet nga dy materie të forta, për shembull: oriz dhe miell, rruzuj dhe krip, gurë dhe rërë e imtë, kripë dhe kokrra bizele, kakao në pluhur dhe leqe, kafe e bluar dhe rrush i thatë, etj. Duhet të ketë dallim në copëzat na materiet e forta në përzierjen. Të gjitha grupet kanë në dispozicion sitë me madhësi të ndryshme të rrjetit.

Nxënësit, të ndarë në grupe, marrin për detyrë të ndajnë njërin nga tjera prej materieve të forta që janë pjesë përbërëse të përzierjes. Gjatë kësaj, ata përdorin sitë. Provojnë ide dhe ndajnë njohuritë me shokët tjerë për atë se cila sitë është më e përshtatshme për cilën përzierje.

Pastaj, aktiviteti vazhdon në mënyrë që nxënësve ju ofrohen substanca të ndryshme, gjatë së cilës grupi zgjedh dy substanca të ndryshme nga të ofruarat, për shembull: bizele e thatë/ngrirë, rrush i thatë, leqe, leblebi, kakao në pluhur, rërë e imtë, kafe e bluar, fara luledielli pa lëvozhgë, grurë, kokrra misri, krip, sheqer, miell, oriz, etj. Secili grup i përziën substancat e zgjedhura dhe zgjedhe një sitë dhe mënyrë, gjegjësisht madhësia përkatëse e rrjetit të sitës që do të ndajë materialin nga përzierja. Për rezultatet e eksperimentit nxënësit plotësojnë listën kontrolluese e përbashkët për gjithë grupet, dhe që është shënuar në dërrasë.

*Listë kontrolluese: Cilat substanca i keni ndarë nga përzierja?*

| Përzierja | Sita | Substanca e ndarë |
|-----------|------|-------------------|
|           |      |                   |
|           |      |                   |
|           |      |                   |
|           |      |                   |
|           |      |                   |

---

|  |  |  |
|--|--|--|
|  |  |  |
|--|--|--|

Për rezultatet e listës zhvillohet diskutim. Secili grup arsyeton me cilën përzierje ka punuar dhe përgjigjet pyetjeve më poshtë:

- A është plotësuar lista kontrolluese në tërësi?
- Nëse ka vende të zbrazët, sqaroni përse nuk janë plotësuar!
- A do të mundeni me ndonjë sitë tjetër të ndani ende materiet e forta? Sqaroni përse!

Nxënësit e secilit grup sqarojnë eksperimentet e tyre dhe gjatë kësaj arsyejnë:

- cilat materie i kanë përdorur;
- a kanë arritur të ndajnë komponentët nga përzierja:
  - nëse janë përgjigjur me “po”, sqarojnë në çfarë mënyre kanë arritur atë;
  - nëse janë përgjigjur me “jo”, sqarojnë përse nuk kanë mundur të bëjnë atë.

Me anë të teknikës stuhi e ideve, nxënësit arsyeohen që të arrijnë në përgjigjen nga çfarë varet suksesi i procedurës së ndarjes së dy substancave të forta nga përzierja dhe arrijnë në konkluzionin/strukturën e thellë të problemit të dhënë se ajo varet nga madhësia e copëzave të forta të cilat janë përzier në përzierjen dhe madhësia e hapjeve të rrjetit të sitës.

Grupet që kanë përdorur materie që nuk kanë mundur të ndajnë me sitën e dhënë, zgjedhin sitë me madhësi tjetër me rrjetin për të kryer detyrën.

Në fund, zhvillohet diskutim me gjithë nxënësit si kjo procedurë e ndarjes së substancave të forta nga përzierja mund të shërbejë në jetën e përditshme.

### **Konkluzion:**

Materiet e forta që janë përzier njëherë mund të ndahen. Ky proces është i kthyeshëm.

### **Resurse:**

- enë plastike (pjata);
- sitë me madhësi të ndryshme të hapjeve;
- oriz;
- bizele e thatë;
- rrush i thatë;
- leqe;
- leblebi;
- kakao në pluhur;
- rërë e imtë;
- gurë;
- rruzuj;
- kafe e bluar;
- fara luledielli pa lëvozhgë;
- grurë;
- kokrra misri;
- krip;
- sheqer;
- miell.

---

**Lënda mësimore: Shkenca natyrore**

**Fusha e përmbajtjes: Kimi**

**Klasa: E gjashtë**

**Tema e programit mësimor: Ndryshime të kthyeshme dhe pakthyeshme**

**Përmbajtja mësimore: Djegia**

**Qëllime të mësimimit:**

**Nxënësi/nxënësja të jetë i/e aftë:**

- të bëjë dallim mes ndryshimeve të kthyeshme dhe pakthyeshme;
- të kuptojë procesin e djegies së substancave si ndryshim i pakthyeshëm;
- të diskutojë si të shkrihen idetë në formë që mund të kontrollohet;
- të bëjë vëzhgime përkatëse;
- të përdor rezultate dhe të arrijë konkluzione përkatëse.

**Kritere për sukses:**

**Nxënësi/nxënësja mundet:**

- të bëjë dallim mes ndryshimeve të kthyeshme dhe pakthyeshme;
- të kuptojë procesin e djegies së substancave si ndryshim i pakthyeshëm;
- të diskutojë për mënyrat e kontrollit të ideve;
- të vëzhgojë dhe krahasojë;
- të përgjithësojë konkluzione nga të dhënat e mbledhura dhe të interpretojë në kontekst të vërtetë.

**Veçori të MKZP të cilat do të zhvillohen me anë të aktivitetit:**

- vlerësimi i dëshmive për dhe kundër qëndrimeve të ndryshme;
- kuptimi i strukturës më të thellë të problemeve.

**Strategji mësimore që do të përdoren për zhvillimin e këtyre veçorive:**

- parashtrimi i pyetjeve për të nxitur mendime në nivel më të lartë dhe kontrollim nëse nxënësit e kanë kuptuar kontekstin;
- vlerësimi i dëshmive për dhe kundër qëndrimeve të ndryshme;
- modelimi i të menduarit kritik dhe zgjidhja e problemeve;

**Aktivitete:**

**Aktiviteti hyrës:**

Nga nxënësit kërkohet që me anë të teknikës stuhi e ideve të numërojnë procese të ndryshme të cilat janë në lidhje me ndryshimin e materialeve, dhe që i kanë mësuar në lëndën shkenca natyrore ose me të cilat hasen në jetën e përditshme. Përgjigjet shënohen në dërrasë. Nga nxënësit kërkohet që të klasifikojnë proceset në bazë të asaj se në cilat prej tyre ndodh ndryshim i kthyeshëm dhe në cilat i pakthyeshëm.

### Aktiviteti kryesor:

Mësimdhënësi demonstron eksperiment në të cilin tregon si materiet ndryshohen kur digjen. Mund të ndizet një shkrepës, letër të vogël, lentë magnezi (nxënësve ju sqarohet që magnezi është një lloj metali për të cilin do të mësojnë më tepër nga lënda e kimit) dhe tjera.

Nga nxënësit kërkohet të ndjekin ndryshimet që ndodhin. Për secilin shembuj përshkruhen veçoritë e substancës para procesit të djegies dhe veçoritë e substancës që fitohet si rezultat i procesit të djegies. Të dhënat evidentohen në tabelë. Gjithashtu, duhet të kenë kujdes edhe indikatorëve tjerë të karakterizojnë procesin e djegies, siç janë: ndryshimi i temperaturës, ndryshimi i ngjyrës, lirimi i tymit, erës dritës, dhe tjera.

Tabela

| Substanca që digjet | Veçori të substancës para procesit të djegies | Veçori të substancës që fitohet si rezultat i djegies |
|---------------------|---|---|
| Copë druri          |   |   |
| Letër               |   |   |
| Magnez              |   |   |
|                     |   |   |
|                     |   |   |

Pastaj, nxënësit diskutojnë dhe sqarojnë se çfarë ndodh gjatë procesit të djegies së substancave.

Nxënësit, duke prezantuar mendimet, bashkërisht arrijnë në konkluzion/strukturë të thellë që procesi i djegies së substancave është ndryshim i pakthyeshëm. Gjatë kësaj, ndryshohet përbërja dhe veçoritë e substancës që digjet.

### Vërejtje për siguri:

Eksperimentin duhet të zbatojë mësimdhënësi dhe të ketë kujdes gjitha masave për siguri gjatë punës me eksperimente të rrezikshme, siç është rasti këtu me procesin e djegies së substancave. Në afërsi duhet të ketë një kovë me rërë dhe lopatë, si dhe aparat për shuarjen e zjarrit.



---

**Lënda mësimore:** Shkenca natyrore

**Fusha e përmbajtjes:** Biologji

**Klasa:** E gjashtë

**Tema e programit mësimor:** Organet dhe sisteme në trupin e njeriut

**Përmbajtja mësimore:** Frymëmarrja

**Qëllime të mësimimit:**

**Nxënësi/nxënësja të jetë i/e aftë:**

- të kuptojë ndërtimin e sistemit respirator dhe mekanizmin e frymëmarrjes;
- të përdor emra për organet e sistemit respirator;
- të identifikojë vendin e organeve për frymëmarrje;
- të përshkruajë funksionin e mushkërive;
- të sqarojë si funksioni i mushkërive është e domosdoshme për jetë;
- të bëj matje, ku do të përdor materiale të ndryshme dhe pajisje, dhe të përdor masa të kujdesit;
- të prezantojë rezultatet në mënyrë të ndryshme;
- të analizojë, krahasojë dhe sqarojë rezultate duke përdorur njohuri dhe kuptim shkencor;
- të arrijë në konkluzione me përdorimin e të menduarit kritik.

**Kritere për sukses:**

**Nxënësi/nxënësja mundet:**

- marrja parasysh e perspektivave të ndryshme të problemeve;
- kuptimi i strukturës më të thellë të problemeve;
- përdorimi i pajisjes “Mikro:bit”

**Veçori të MKZP të cilat do të zhvillohen me anë të aktivitetit:**

- marrja parasysh e perspektivave të ndryshme të problemeve;
- kuptimi i strukturës më të thellë të problemeve;
- përdorimi i pajisjes “Mikro:bit”.

**Aktivitete:**

**Aktiviteti hyrës:**

Nga nxënësit kërkohet që disa herë të marrin frymë thellë, dhe njëherë dorë të vendosin në ashtin e kraharorit, ndërsa tjetrën në pjesën e butë të brinjëve. Çfarë ndjeni?

Përse duhet të marrim frymë?

Çfarë marrim frymë?

Çfarë nxjerrim kur marrim frymë?

### Aktivite kryesore:

Me ndihmën e tullumbaceve demonstronhet sa mund të nxjerrin ajër nxënësit e ndryshëm me një të fryrë. Rezultatet evidentohen. Bëhet krahasim i rezultateve nga perspektiva të ndryshme (për shembull, vajzat dhe djemtë, nxënësit që sportojnë dhe nxënësit që nuk sportojnë), udhëhiqet diskutim dhe arrihen konkluzionet.

Bëhet matje për atë sa gjatë mund nxënësit të mbajnë frymën. Për këtë, përdoret pajisja "Mikro:bit". Rezultatet evidentohen në tabelën. Nxënësit mund të njehsojnë vlerën e mesme, gjegjësisht, mesatare.

### Rezultatet evidentojnë rezultatet në tabelë:

| Nxënësi        | t |
|----------------|---|
|                |   |
|                |   |
|                |   |
|                |   |
|                |   |
|                |   |
|                |   |
| Vlera e mesme: |   |

Pastaj, rezultatet i prezantojnë në mënyrë grafike.

I analizojnë rezultatet dhe diskutojnë për të arritur në konkluzion.

Tregohen fotografi, skema ose modele të sistemit të frymëmarrjes si dhe fotografi të video animacioneve në të cilat është prezantuar mekanizmi i frymëmarrjes.

Për shembull:

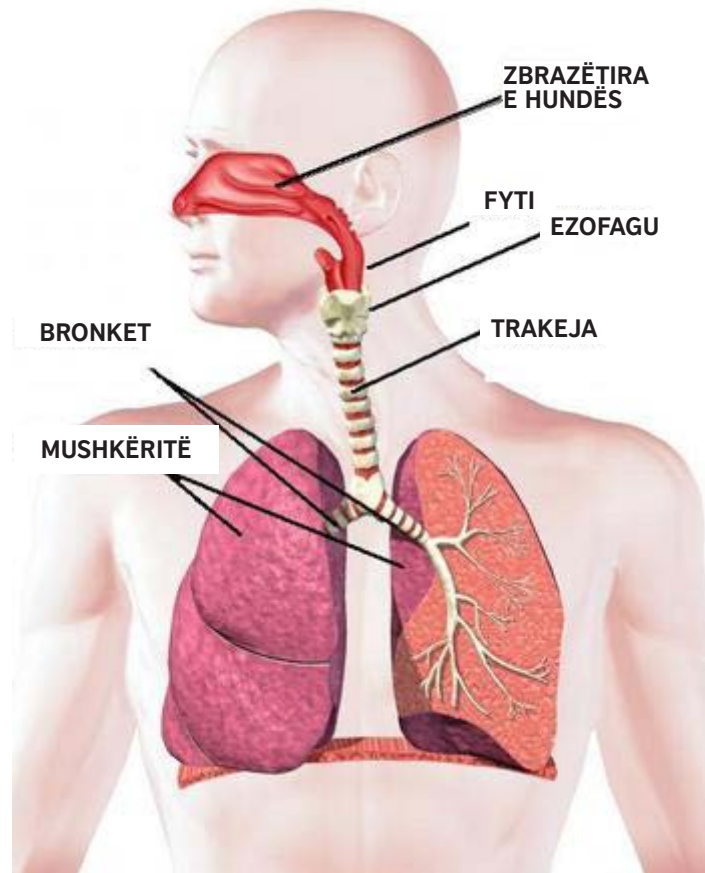

Sistemi i frymëmarrjes

Nga nxënësit kërkohet që të numërojnë pjesët e sistemit të frymëmarrjes me anë të tregimit të tyre në fotografinë. Pastaj, ju jepet detyrë që të vizatojnë në fletoret e tyre sistemin e frymëmarrjes, të shënojnë dhe të emërojnë pjesë dhe të shënojnë funksionin e mushkërive.

**Video animacioni:**

<https://www.youtube.com/watch?v=zRv5tNCMpyY>

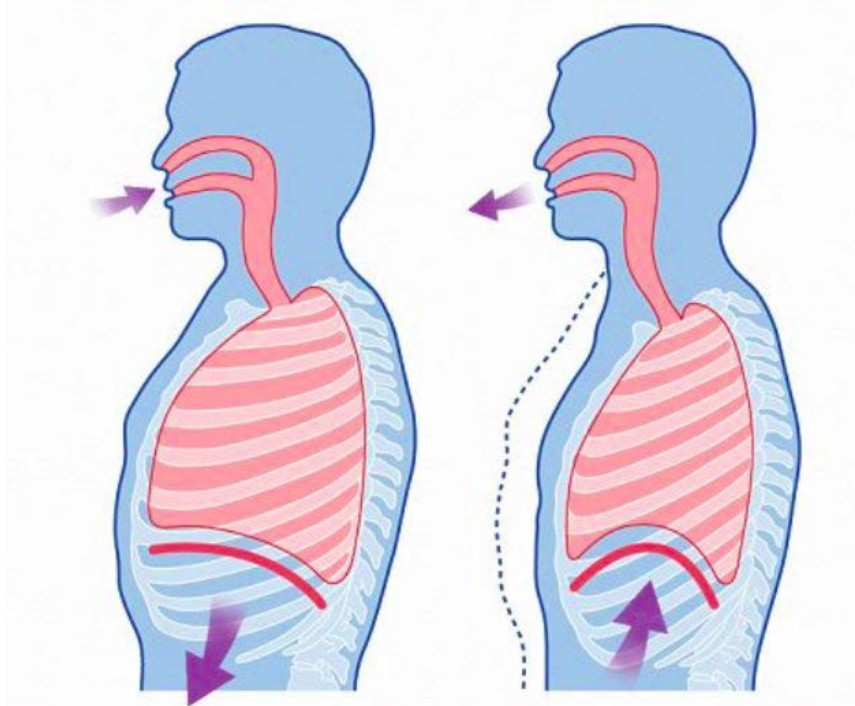

**Frymëmarrja**

Nga nxënësit kërkohet që të sqarojnë mekanizmin e frymëmarrjes me anë të procesit të thithjes dhe largimit.

Gjatë kësaj, parashtrohen pyetjet më poshtë:

Çfarë ndodh gjatë frymëmarrjes, thithje dhe largim?

Cilat gazra i thithim, cilat i largojmë?

Çfarë i mbron mushkëritë nga lëndimet?

**Video animacioni:**

<https://www.youtube.com/watch?v=OmoU3EexFQQ>

Pastaj, nxënësve ju parashtrohet pyetja, gjegjësisht problemi për të cilin duhet të diskutojnë dhe përgjigjen me përdorimin e njohurisë dhe kuptimit shkencor.

Përse gjatë stërvitjes me ushtrime fizike me trupin merret frymë më vështirë sesa kur trupi pushon?

Në fund të orës bëhet një përmbledhje dhe gjeneralizohet konkluzion.

---

**Konkluzion:**

Njeriu merr frymë ajër të pastër në mushkëritë për të thithur oksigjen në qarkullimin e gjakut, ndërsa largon dyoksid karbon.

**Resurse:**

- tullumbace;
- orë për matje ose pajisje “Mikro:bit”;
- fotografi, skema, modele, video animacione;

<https://www.youtube.com/watch?v=zRv5tNCMpyY>;

<https://www.youtube.com/watch?v=OmoU3EexFQQ>.

**Vërejtje për siguri:**

Gjatë zbatimit të aktiviteteve me frymëmarrjen, duhet të ketë kujdes që nxënësi mos të ketë probleme me frymëmarrjen, si për shembull, astmë.

---

**Lënda mësimore:** Shkenca natyrore

**Fusha e përmbajtjes:** Biologji

**Klasa:** E gjashtë

**Tema e programit mësimor:** Organe dhe sisteme të trupit të njeriut

**Përmbajtja mësimore:** Qarkullimi i gjakut dhe zemra

**Qëllime të mësimimit:**

**Nxënësi/nxënësja të jetë i/e aftë::**

- të identifikojë rolin e zemrës në trup;
- të sqarojë si funksioni i zemrës është i domosdoshëm për organizmin;
- të interpretojë të dhëna dhe të mendojë nëse janë të mjaftueshme për të arritur në konkluzion;
- të bëjë supozime për atë se çfarë do të ndodh në bazë të njohurisë dhe kuptimit shkencor dhe të supozojë dhe bisedojë si të bëhet ajo;
- të përdor pajisjen “Mikro:bit” për matjen dhe evidentimin e rezultateve;
- të analizojë, krahasojë dhe sqarojë rezultate duke përdorur njohuri dhe kuptim shkencor;
- të arrijë në konkluzione me përdorimin e të menduarit kritik

**Kritere për sukses:**

**Nxënësi/nxënësja mundet:**

- të përshkruajë funksione kryesore të zemrës;
- të përdor pajisjen “Mikro:bit” për matjen dhe evidentimin e rezultateve;
- të përdor kompjuter dhe pajisje “Mikro:bit” për të bërë teste të punës së zemrës dhe të shfaq dhe interpretojë në mënyrë grafike të dhënat e fituara;
- të analizojë, krahasojë dhe vlerësojë rezultate;
- të përdor vëzhgim dhe matje për të kontrolluar supozimin dhe të bëjë lidhje;
- të përgjithësojë konkluzione me përdorimin e të menduarit kritik.

**Veçori të MKZP të cilat do të zhvillohen me anë të aktivitetit:**

- zgjedhja e problemeve të parregullta;
- vlerësimi i dëshmive;
- kuptimi i strukturës më të thellë të problemeve;
- elemente të interdisiplinaritetit;
- parashtrimi i pyetjeve për të nxitur të menduar në nivel më të lartë dhe kontrollimi nëse nxënësit kuptojnë;
- modelimi i të menduarit kritik dhe zgjidhja e problemeve;
- përdorimi i pajisjes “Mikro:bit”.

## Aktivite:

### Aktiviteti hyrës:

Me anë të teknikës stuhi e ideve, kërkoni nga nxënësit të tregojnë se çfarë thonë për pozitën e zemrës në trup, ndërtimi dhe funksioni. Jepni hyrje për zemrën si pompë me ndihmën e të cilës gjaku qarkullon nëpër trupin tuaj.

### Aktiviteti kryesor:

Dëgjoni rrahjet e zemrës së ndonjë tjetri me ndihmën e stetoskopit dhe numëroni rrahjet për një minutë.

Ndani fletë pune me fotografi të zemrës dhe diskutoni termet e dhënë në fletën e punës. Kërkoni nga nxënësit të sqarojnë përse është zemra e rëndësishme.

Ndani nxënësit në grupe dhe kërkoni nga ato të ndjejnë pulsën (në kyçin e dorës ose në qafë) në gjendje të qetë. Duhet të matin pulsën për një minutë kur janë të pushuar. Pastaj, të vrapojnë ose të kërcëjnë për një minutë, dhe sërish të matin. Përse është puls i shpejtuar? Çfarë është lidhja mes pulsit dhe zemrës? Për këtë aktivitet, në vend të orës, rekomandohet që nxënësit të përdorin pajisjen “Mikro:bit”, me të cilën mund të matet numri i rrahjeve të pulsit. Gjatë zbatimit të aktivitetit me rëndësi është të sigurohen kushte të drejta, gjegjësisht të gjithëve të matet puls në gjendjen e njëjtë (për shembull, të ulur), të gjithë nxënësve ju jepet ushtrimi i njëjtë, gjegjësisht numri i njëjtë i përsëritjeve dhe tjetër.

Zhvilloni diskutim me nxënësit për atë se cila është shpejtësia më e vogël dhe më e madhe e pulsit të secilit ushtrim të bërë, përse bëhet ndryshimi i pulsit (dhe frymëmarrjes) gjatë zbatimit të ushtrimeve të dhënë, cila është arsyeja, etj.

Vizatoni një tabelë (ose figurë) në të cilën do të tregoni ndryshimin e pulsit gjatë ushtrimeve, gjatë së cilës do të përcaktoni vlerat mesatare të pulsit në qetësi dhe gjatë një lloji të ushtrimit në nivel të klasës.

| Emri i nxënësit | Gjatë qetësisë | Pas një minute ushtrim/vrapim | Pas dy minutave ushtrim/vrapim |
|-----------------|----------------|-------------------------------|--------------------------------|
|                 |                |                               |                                |
|                 |                |                               |                                |

### Aktiviteti përfundues:

Krahasoni rezultatet mes grupeve dhe njehsoni vlerat mesatare në gjendje të ndryshme në nivel të gjithë klasës. Bëni një krahasim mes rrahjeve individuale mesatare të zemrës në qetësi dhe gjatë aktivitetit fizik me ato të klasës dhe arrini në konkluzione.

---

**Konkluzion:**

Arrini në konkluzion që zemra paraqet një muskul i madh që pompon gjak nëpër gjithë trupin. Mbi shpejtësinë e rrahjeve të zemrës ndikojnë shumë faktorë, dhe një prej tyre është aktiviteti fizik që rrit numrin e rrahjeve të zemrës.

**Resurse:**

- stetoskopë;
- orë/pajisje “Mikro:bit”;
- diagram të zemrës;
- fletë pune.



---

### **FLETË PUNE**

Shikoni fotografinë në të cilën është dhënë zemra e njeriut dhe diskutoni në çifte për termet vijuese: qarkullimi, arterie, venë, oksigjen dhe dyoksid karbon.

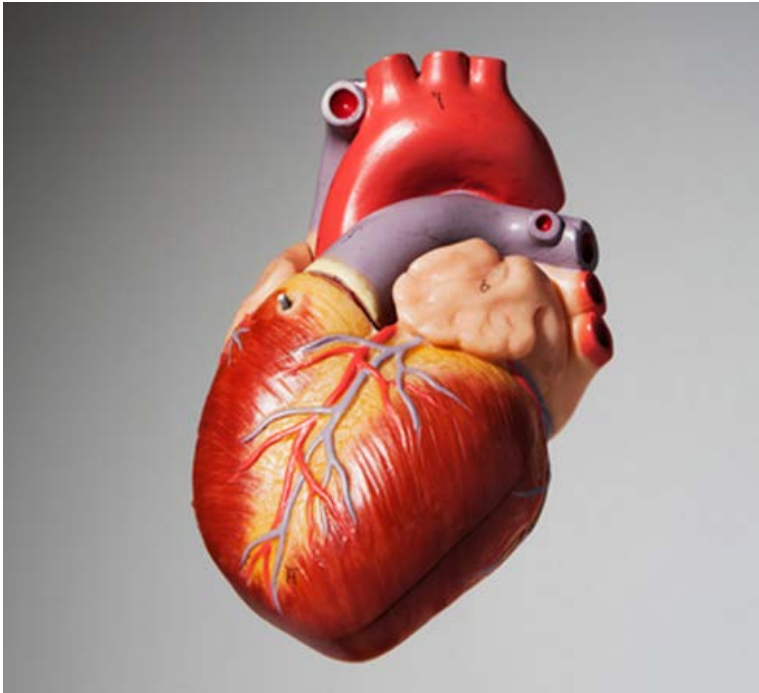



# SHEMBUJ NGA LËNDA E BIOLOGJISË

**Lënda mësimore:** Biologji

**Klasa:** E shtatë

**Tema e programit mësimor:** Krijesat e gjalla në mjedisin e tyre jetësor

**Përmbajtja mësimore:** Hulumtimi i llojeve të dheut

**Qëllime të mësimimit:**

**Nxënësi/nxënësja të jetë i/e aftë:**

- të sqarojë lëvizjen e ujit nëpër dheun në kushte të ndryshme;
- të hulumtojë rolin e rrënjëve të bimëve në dheun;
- të parashikojë faktorë që ndikojnë mbi rrjedhjen e ujit nëpër dheun dhe të analizojë sipas dëshmive;
- të bëjë matje dhe të nxjerr konkluzione, dhe gjatë kësaj të diskutojë për rëndësinë e pyetjeve, dëshmive dhe sqarimeve.

**Kritere për sukses:**

**Nxënësi/nxënësja mundet:**

- të prezantojë lëvizjen e ujit nëpër dheun në kushte të ndryshme;
- të identifikojë rolin e rrënjëve të bimëve në dheun;
- të bëjë matje dhe të nxjerr konkluzione;
- të parashikojë rezultate dhe të bëjë krahasimin e tyre, dhe gjatë kësaj në mënyrë të argumentuar të interpretojë;
- të arrijë në konkluzione nga të dhënat e mbledhura dhe të interpretojë ato në kontekst të vërtetë.

**Veçori të MKZP të cilat do të zhvillohen me anë të aktivitetit:**

- vlerësimi i dëshmive për dhe kundër qëndrimeve të ndryshme;
- kuptimi i strukturës më të thellë të problemeve;
- përdorimi i pajisjes “Mikro:bit”;
- elemente të interdisiplinaritetit.

**Aktiviteti:**

*Përgatitje paraprake:* Për nevojat e këtij aktiviteti, mësimdhënësi paraprakisht përgatit tre shishe plastike, me atë që secilës shishe i pret pjesën e epërme dhe i mbush me sasi të njëjtë të dheut të marrë nga kopshti më i afërt. Shishja e parë është mbushur vetëm me dhe, në të dytën, mbi dheun, ka gjethe të mëdha të thata, ndërsa në dheun e shishes së tretë ka të mbjellë (dhe të mbirë) bimë (për shembull, grurë). Shishet janë të vendosur në dysheme sikur në fotografinë, në të cilat në hapjet e tyre kanë të varur një pe me funde të

prera të shisheve të vogla të plastikës (duhet të jenë transparent që të mund të vërehet ngjyrosja e ujit që do të rrjedh mbi ata).



#### Zhvillimi i aktivitetit:

**Me anë të stuhisë së ideve, nxënësit luten që të përgjigjen pyetjeve më poshtë:**

- Çfarë është dheu dhe çfarë roli ka?
- Prej çfarë përbëhet dheu?
- Çfarë lloje të dheut ekzistojnë?
- Çfarë ndodh me dheun kur bie shi?

Përgjigjet e fituara shënohen në tabelë.

Shishet e përgatitur paraprakisht, të mbushur me sasinë e nevojshme të dheut (procedura vetëm më është sqaruar më lartë në tekstin) vendosen në sipërfaqe/tavolinë, me qëllim që të mundësohet më tepër shikim për nxënësit.

Pas pjesës hyrëse, nxënësit janë të ndarë në tre grupe, gjatë së cilës secili grup fiton nga një fletë mësimore në të cilën duhet të shënojnë parashikime të caktuara para se të fillojnë me ushtrimin dhe vlerat e fituara të vërteta pas përfundimit të tentimit.

Në fletën mësimore duhet të parashikohet se çfarë do të jetë uji kur të kalojë nëpër dheun në shishen e caktuar dhe mblidhet në shishet e prera që janë të varur, sa do të jetë koha e rrjedhjes së ujit nëpër shishen dhe sa do të jetë sasia e ujit që kalon nëpër dheun në shishen e caktuar në kohë prej 5 minutave. Pasi që të shënojnë parashikimet, duhet që të “shkaktojnë shiun” me derdhjen e 250 ml ujë në shishen e përcaktuar për aktivitetin e tyre në kuadër të grupit dhe të shënojnë rezultatet e fituara. Duhet të përmendet që për matjen e kohës së rrjedhjes së ujit nëpër shishen përdoret pajisja “Mikro:bit”.

| Grupi Nr. 1 – Shishja me dhe |                             |  |   |
|------------------------------|-----------------------------|--|---|
|                              | Përshkrim i ngjyrës së ujit | Koha e rrjedhjes së ujit nëpër shishen | Sasia e ujit të mbledhur për kohë prej 5 minutave |
| Vlera/veçori të parashikuara |                             |  |   |
| Vlera/veçori të fituara      |                             |  |   |

| Grupi Nr. 2 – Shishja me dhe e me gjethe të thata |                             |  |   |
|---|-----------------------------|--|---|
|   | Përshkrim i ngjyrës së ujit | Koha e rrjedhjes së ujit nëpër shishen | Sasia e ujit të mbledhur për kohë prej 5 minutave |
| Vlera/veçori të parashikuara                      |                             |  |   |
| Vlera/veçori të fituara                           |                             |  |   |

| Grupi Nr. 3 – Shishe me dhe e me bimë |                             |  |   |
|---------------------------------------|-----------------------------|--|---|
|                                       | Përshkrim i ngjyrës së ujit | Koha e rrjedhjes së ujit nëpër shishen | Sasia e ujit të mbledhur për kohë prej 5 minutave |
| Vlera/veçori të parashikuara          |                             |  |   |
| Vlera/veçori të fituara               |                             |  |   |

Secili grup prezanton rezultatet para grupeve tjera. Zhvillohet diskutim që bazohet në pyetjet më poshtë:

- Nga shishja e parë ka rrjedhë uji “më i përlyer”. Sqaroni këtë dukuri në kushte të vërteta kur bie shi.
- Nga cila shishe ka rrjedhë uji më shpejtë? Përse?
- Çfarë është roli i gjetheve të thata në shishen e dytë dhe sqaroni dukurinë e njëjtë në kushte të vërteta kur bie shi në natyrën?
- Sqaroni nga cila shishe uji ishte më pak “i përlyer”. Përse?
- Çfarë do të ndodh nëse mundoheni të nxirrni bimë nga shishja dhe i shtrydhni rrënjët?
- Sqaroni cili është roli i rrënjëve të bimës gjatë rënies së shiut.

**Konkluzion:** Me zbatimin e vlerave të fituara dhe diskutimit mes nxënësve arrihet në konkluzion që bimët me rrënjët e tyre e mbajnë ujin në dheun, dhe njëherë ndalojnë erozionin e dheut.

**Resurse:**

- 3 shishe të mëdha plastike të mbushura me sasi të barabartë të dheut të marrë nga kopshti në afërsi;
- 3 shishe të vogla plastike të cilave ju është prerë fundi dhe janë të varur në hapjen e shisheve të mëdha të plastikës;
- ujë për ujitje (250 ml);

- 
- letër;
  - markerë;
  - fletë mësimore;
  - pajisjen “Mikro:bit” (për përdorimin e pajisjes në këtë aktivitet do të përfshihet ekipi i kodimit në shkollë); dhe
  - laptop kompjuter.

**Lënda mësimore:** Biologji

**Klasa:** E shtatë

**Tema e programit mësimor:** Krijesat e gjalla në mjedisin e tyre jetësor

**Përmbajtja mësimore:** Emisioni i dyoksid karbonit që unë shkaktoj (shenja e karbonit)

**Qëllime të mësimimit:**

**Nxënësi/nxënësja të jetë i/e aftë:**

- të interpretojë marrëdhëniet mes sistemeve ekologjike, sociale dhe ekonomike, nga niveli lokal në atë global;
- të bëjë dallim mes koncepteve të shenjës së karbonit dhe shenjës ekologjike;
- të prezantojë efektet negative nga emisioni i tepër i dyoksid karbonit, si dhe nga përdorimi i tepërt i resurseve nga dheu dhe uji;
- të njehsojë shenjën individuale të karbonit dhe shenjën individuale ekologjike dhe të zgjedh mënyra për përmirësimin e tyre në aspekt të jetës së qëndrueshme;
- të përcaktojë zgjidhje praktike për mënyrë e kontributit personal në uljen e emisionit të dyoksid karbonit në atmosferë, si dhe në gjetjen e mënyrave për përdorimin racional të resurseve natyrore nga dheu dhe uji.

**Kritere për sukses:**

**Nxënësi/nxënësja mundet:**

- të interpretojë relacionet mes sistemeve ekologjike, sociale dhe ekonomike, nga niveli lokal në atë global;
- të krahasojë konceptet e shenjës së karbonit dhe shenjës ekologjike;
- të propozojë masa për uljen e efekteve negative nga emisioni i tepër i dyoksid karbonit, si dhe nga përdorimi i tepërt i resurseve nga dheu dhe uji;
- të njehsojë vlera të shenjës individuale të karbonit dhe shenjës ekologjike dhe të zgjedh mënyra për përmirësimin e tyre në aspekt të jetës së qëndrueshme;
- të dizajnojë zgjidhje praktike për mënyrë e kontributit personal në uljen e emisionit të dyoksid karbonit në atmosferën, si dhe në gjetjen e mënyrave për përdorimin racional të resurseve natyrore nga dheu dhe uji.

**Veçori të MKZP të cilat do të zhvillohen me anë të aktivitetit:**

- zgjidhje të problemeve të parregullta;
- vlerësim i dëshmimeve;
- kuptim i strukturës më të thellë të problemeve;
- elemente të interdisiplinaritetit.

---

## Aktiviteti:

Ora fillon me pyetjet hyrëse: *Si ndikoj unë mbi mjedisin jetësor? Çfarë është emisioni i dyoksid karbonit që unë shkaktoj?*

Me anë të pyetjeve të orientuara, nxënësit të arrijnë në konkluzionin që shenja e dyoksidit paraqet emisionin e plotë të gazrave të qelqta të shkaktuar nga individ, ngjarje, organizatë ose produkt, i shprehur si ekuivalent i dyoksid karbonit; ndërsa shenja ekologjike është masë për kërkesën njerëzore (dhe konsumimin) të sistemeve ekologjike të Tokës. Ajo paraqet sasinë e resurseve nga dheu dhe ujërat që njerëzit shpenzojnë gjatë veprimit të tyre të përditshëm. Analiza e shenjës ekologjike krahason kërkesën e njerëzve nga natyra me aftësinë e biosferës të rigjenerojë resurset dhe të sigurojë shërbimet e nevojshme.

Pasi që nxënësit të njoftohen me konceptet e dhënë më lartë, duhet të përqendrohen në mënyrën e gjetjes së hapave të drejta dhe të qëndrueshme të resurseve të përbashkëta të planetit Tokë. Në këtë shembull paramendojmë pjesëmarrjen e tyre në konferencë hipotetike ndërkombëtare për të rinj, si mundësi për motivim të nxënësve. Ndani nxënësit në grupe nga tre ose katër, dhe pastaj jepni kopje të fletëve të punës nr. 1. Ndhmoni që të mbledhin informacionet e nevojshme para se të plotësojnë letrën e tyre. Në diskutimet e tyre duhet të mundohen që të arrijnë:

- argumente të përmbajtura dhe të urta;
- qasje të reja që mund të ndikojnë mbi sjelljen e të rinjve në pjesë tjera të botës;
- kufizimi i shenjës, si për shembull, llojllojshmëria biologjike, etj.

Kur të bëhet gati, letra mund t'ju dërgohet nxënësve ose shkollave në vend ose rajon, sepse këto lloje të pabarazisë mund të hasen gjithkund.

Nxënësit nga secili grup, me anë të luajtjes së roleve, prezantojnë rezultatet e punës së tyre në grupe.

## FLETË PUNE – SHENJA EKOLOGJIKE



### Detyra

Ti dhe shokët e tu të klasës jeni të zgjedhur që të prezantoni vendin tuaj në konferencë ndërkombëtare për të rinj, dedikuar shenjës ekologjike, mënyrës së jetesës dhe barazisë e pabarazisë. Që të përgatiteni për këtë konferencë, do të punoni në grup prej tre deri katër nxënës, për të arritur argumente të drejta, të fuqishme dhe të urta që mund të ndikojnë mbi mënyrën e jetës së të rinjve në vendet tjera.

### Situata 1

Keni informacione që shenja ekologjike në vendet e pasura rritet dhe nuk është e qëndrueshme. Shkruani një letër nxënësve nga vendet e zhvilluara dhe informoni ata për pasojat e mënyrës së jetesës së tyre. Propozoni atyre mënyrë të qëndrueshme të jetës që mund të ndihmojë të ulin nivelin e shenjës ekologjike.

### Situata 2

Keni informacione që shenja ekologjike në vendet e pasura rritet dhe nuk është e qëndrueshme. Cilat praktika të qëndrueshme do t'ju propozonit njerëzve nga vendet në zhvillim që të mirëmbajnë edhe më tutje shenjën e ultë ekologjike?

## Konkluzion:

Në nivel të gjithë klasës, diskutoni idenë që kujdesi për mjedisin jetësor mund të përfshijë mënyra të ndryshme të jetës të cilat mund të jenë të vështirë, sepse për atë duhet të ketë përpjekje më të mëdha dhe më mirë të menduar. Me anë të ndryshimeve personale në kuadër të familjes, rrethinës, mjedisit jetësor dhe shoqërisë, secili duhet të jep shembull për jetesë të qëndrueshme. Arrini në konkluzionin që gjithë ne duhet të kemi pjesë në kujdesin për planetin, që të sigurojmë qëndrueshmëri për gjeneratat e ardhshme.

Rekomandohet që secili nxënës në shtëpi të njehsojë shenjën personale ekologjike dhe shenjën ekologjike të një prej prindërit/kujdestarit në lidhjen vijuese: <https://www.footprintcalculator.org/>, ndërsa shenjën e karbonit mund të njehsoni në lidhjen vijuese: <https://www.carbonfootprint.com/calculator.aspx>

## Resurse:

Lidhje për përcaktimin e emisionit të dyoksid karbonit:  
<https://www.carbonfootprint.com/calculator.aspx>  
<https://www.footprintcalculator.org/>

## Pakoja e gjelbër:

<http://education.rec.org/green-pack-junior.html>  
<http://education.rec.org/green-pack.html>

## Video materiali:

<https://www.youtube.com/watch?v=sglectkM0p4>  
<https://www.youtube.com/watch?v=UeYOZgbgG1Q>



---

**Lënda mësimore:** Biologji

**Klasa:** E shtatë

**Tema e programit mësimor:** Qeliza dhe organizma

**Përmbajtja mësimore:** Qeliza, inde dhe organe

**Qëllime të mësimimit:**

**Nxënësi/nxënësja të jetë i/e aftë:**

- të identifikojë struktura të pranishme në qelizat bimore dhe shtazore, duke shikuar me mikroskop drite dhe/ose mikroskop kompjuterik, dhe të lidh veçoritë e tyre me nivelet e integritetit ekologjik të mjedisit jetësor;
- të bëjë krahasim mes grupimit të qelizave në inde, organe dhe organizma dhe grupimin e njësive në popullatë, biocenozë, ekosistem dhe biom dhe biosferë;
- të interpretojë lidhjen e ndërtimit të organizmave të gjallë si pjesë e sistemeve natyrore në nivele të ndryshme;
- të arrijë konkluzionin që gjitha organizmat e gjallë janë komponentë të një sistemi më të madh të gjallë, lidhur me anë të rrjedhjes së materieve dhe energjisë.

**Kritere për sukses:**

**Nxënësi/nxënësja mundet:**

- të bëjë dallime mes strukturave të pranishme në qelizat bimore dhe shtazore, duke shikuar me mikroskop drite dhe/ose mikroskop kompjuterik, dhe të lidh veçoritë e tyre me nivelet e integritetit ekologjik të mjedisit jetësor;
- të analizojë grupimin e qelizave në inde, organe dhe organizma dhe grupimin e njësive në popullatë, biocenozë, ekosistem dhe biom dhe biosferë, dhe gjatë kësaj të interpretojë lidhjen e ndërtimit të organizmave të gjallë si pjesë e sistemeve natyrore në nivele të ndryshme;
- të arrijë konkluzionin që gjitha organizmat e gjallë janë komponentë të një sistemi më të madh të gjallë, lidhur me anë të rrjedhjes së materieve dhe energjisë.

**Veçori të MKZP të cilat do të zhvillohen me anë të aktivitetit:**

- zgjidhje të problemeve të parregullta;
- kuptimi i strukturës më të thellë të problemeve;
- marrja parasysh e perspektivave të ndryshme të problemeve;
- parashtrimi i pyetjeve për të nxitur nxënësit që të mendojnë në nivel më të lartë dhe kontrollim nëse nxënësit kuptojnë;
- sigurimi i informacioneve kthyesë sistematike dhe korrigjim.

**Aktiviteti:**

Për këtë aktivitet mësimdhënësi paraprakisht ka përgatitur preparate dhe modele për vëzhgim: qelizë nën mikroskop (lëvozhgë të qepës), ind nën mikroskop (për shembull, ind muskolor), modele të organeve (sy, zemër dhe tjera), modele të sistemeve organike (skelet, sistem respirator dhe tjera). Nxënësit i vëzhgojnë preparatet nën mikroskop dhe modelet

e indeve dhe organeve dhe gojarisht japin informacione kthyesë, gjegjësisht, i sqarojnë gjitha veçoritë e qelizave, indeve dhe organeve.

Më tutje, mësimdhënësi e sqaron natyrën e ndërlikuar të niveleve të organizimit të botës së gjallë. I sqaron nocionet populatë, biocenozë, ekosistem, biom dhe biosferë (përdor fotografi për të sqaruar nocionet e dhëna). Në kohën e njëjtë, mësimdhënësi tregon për lidhjen mes niveleve kimike, biologjike dhe ekologjike të organizimit të botës së gjallë.

### NIVELI I ORGANIZIMIT TË BOTËS SË GJALLË

| NIVELI KIMIK | NIVELI BIOLOGJIK | NIVELI EKOLOGJIK |
|--------------|------------------|------------------|
| atomi        | qeliza           | njësi            |
| molekula     | indi             | popullata        |
|              | organe           | biocenoza        |
|              | sisteme organike | ekosisteme       |
|              | organizëm        | biome            |
|              |                  | biosfera         |

Me ndihmën e *Figurës Nr. 1*, mësimdhënësi ju sqaron nxënësve që gjithçka në natyrë, nga një qelizë e vetme deri në gjithë biosferën, është lidhur ngushtë dhe që gjitha organizmat e gjalla janë përbërës të një sistemi më të madh të gjallë, i lidhur me anë të rrjedhjes së materieve dhe energjisë. I njofton nxënësit me nivelet sistemore dhe sqaron dhe si mund të identifikojnë sistemet e ndryshme të gjalla në kuadër të biosferës.

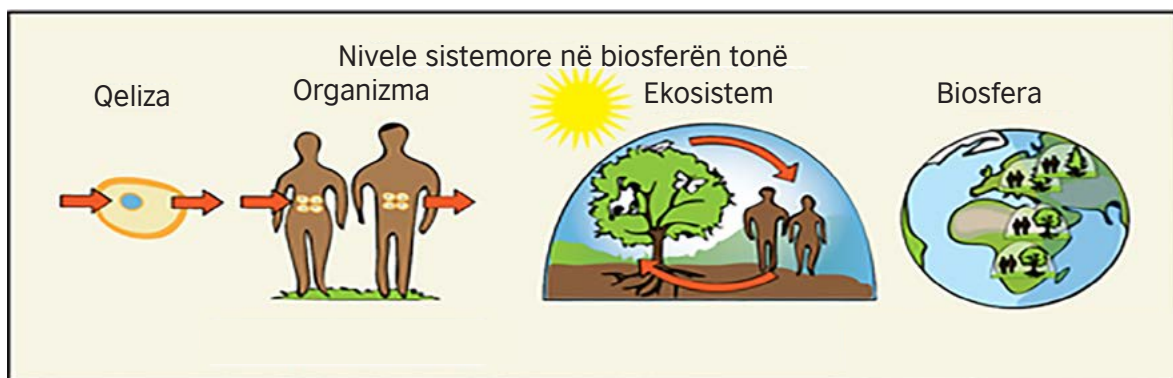

*Figura Nr. 1*

Nxënësit ndahen në katër grupe dhe punojnë në kuadër të ekipit për të gjetur përgjigje të fletave të punës të cilat i marrin. Mësimdhënësi duhet të jetë i sigurt që ata i kuptojnë ngjashmëritë mes sistemeve të ndryshme para se të ndajë fletat e punës.

Nxënësit i prezantojnë përgjigjet dhe gjatë kësaj i krahasojnë konkluzionet e arritura, të fituara si rezultat i punës në grupe, dhe arrijnë në konkluzion të përbashkët që gjitha sistemet varen nga rrjedhja lineare dhe qarkore e materieve.

Gjatë zbatimit të konkluzioneve të gjitha grupeve të punës, nxënësit duhet të kuptojnë që rrjedhja e materieve është e njëjtë, pavarësisht nëse punohet në nivel të qelizës, organizmit, ekosistemit ose në nivel global.

**Konkluzion:**

Gjithçka në natyrë, nga një qelizë e vetme deri në gjithë biosferën, është lidhur ngushtë dhe që gjitha organizmat e gjallë janë përbërës të një sistemi më të madh të gjallë, i lidhur me anë të rrjedhjes së materieve dhe energjisë. Tek organizmit shumëqelizore, qelizat janë të specializuara në mënyrë strukturore që t’ju përgjigjen funksioneve të ndryshme dhe këto qeliza mund të organizohen **në inde, organe dhe sisteme**. Njëkohësisht, gjatë krahasimit mes grupimit të **qelizave në inde, organe dhe organizma** dhe grupimin e njësive në **popullatë, biocenozë, ekosistem dhe biom dhe biosferë**, vërehet lidhja e ndërtimit të organizmave të gjallë si pjesë e sistemeve natyrore në nivele të ndryshme. **Gjatë këtij krahasimi, vërtetohet që rrjedhja e materieve është e njëjtë, pavarësisht nëse flitet për nivelin e qelizës, nivelin e organizmit, nivelin e ekosistemit ose nivelin global.**

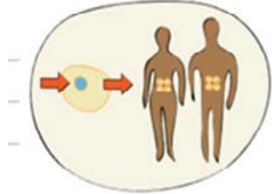
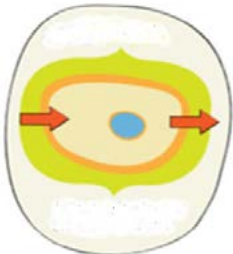
| <b>Fletë pune 1 – Pjesët dhe tërësia e qelizës</b>   |   |
|--|---|
| Qeliza është njësia më e vogël që shfaq veçori të jetës. Që të mbetet gjallë, qeliza ka një metabolizëm me anë të cilit merr energji dhe resurse nga rrethina dhe sekretion lloje të ndryshme të produkteve mbetëse.           |   |
| Jepni shembuj për resurse dhe produkte mbetjeje që janë të përfshirë në proceset jetësore të qelizës.  |  |
| Identifikoni pesë lloje të qelizave në trupin tuaj.  |   |
| Jepni pesë shembuj të mirë për mënyrën se si pesë llojet e ndryshme të qelizave kontribuojnë për funksionimin e gjithë organizmit.   |   |
| Shikoni figurën. Qelizat në organizëm kanë dy “obligime” të ndryshme, edhe ato janë «të mbeten të gjallë» dhe «të kontribuojnë për organizmin». Shënoni një përshkrim të shkurtër për marrëdhënien mes qelizës dhe organizmit. |  |

### Fletë pune 2 – Pjesë dhe tërësia e organizmit

Qeliza është njësia më e vogël funksionale në ekosistemin. Që të mbetet e gjallë, organizmi merr energji dhe resurse nga rrethina dhe largon lloje të ndryshme të produkteve mbetëse.

Jepni shembuj për resurse dhe produkte mbetjeje që janë të përfshirë në proceset jetësore të një organizmi.

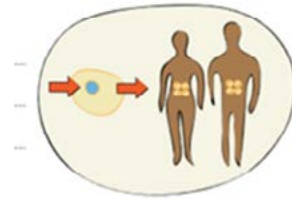

Identifikoni pesë lloje të ndryshme të organizmave në një ekosistem.

Jepni pesë shembuj të mirë për mënyrën se si pesë llojet e ndryshme të organizmave kontribuojnë për funksionimin e gjithë ekosistemit.

Shikoni figurën. Llojet e organizmave në kuadër të ekosistemit kanë dy lloje të “obligimeve”, dhe ato janë “të mbeten të gjallë” dhe të “kontribuojnë për ekosistemin”. Shkruani një përshkrim të shkurtër për marrëdhënien mes llojeve të organizmave dhe ekosistemeve.

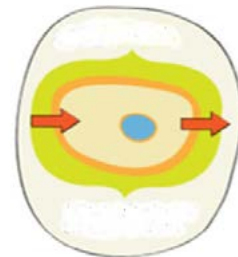

### Fletë pune 3 – Pjesët dhe tërësia e ekosistemit

Ekosistemet janë njësitë më të vogla funksionale në biosferën të cilat me energjinë diellore mund të riciklojnë gjitha resurset që ju nevojiten. Për të “mbetur gjallë”, ekosistemet varen nga lidhja e organizmave të ndryshme që jetojnë brenda tyre. Kjo lidhje e furnizon ekosistemin me sasi të mjaftueshme të energjisë, si dhe mundëson që të riciklohen me efikasitet gjitha resurset e nevojshme - pas mos krijuar produkte mbetjeje.

Jepni shembuj për resurse dhe produkte mbetjeje që janë të përfshirë në proceset jetësore të një ekosistemi.



Identifikoni tre lloje të ekosistemeve në kuadër të biosferës.

Jepni tre shembuj të mirë për mënyrën se si llojet e ndryshme të ekosistemeve kontribuojnë për funksionimin e biosferës.

Shikoni figurën. Llojet e organizmave në kuadër të biosferës kanë dy lloje të “obligimeve”, dhe ato janë “të mbeten të gjallë” dhe të “kontribuojnë për biosferën”. Shkruani një përshkrim të shkurtër për marrëdhënien mes ekosistemeve dhe biosferës.

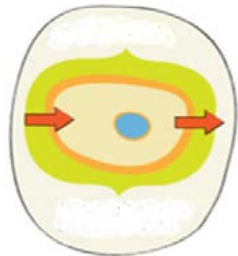

#### Fletë pune 4 – Pjesët dhe tërësia në nivelin global

Shëndeti dhe funksionimi i mirë i gjitha sistemeve (qelizave, organizmave, ekosistemeve dhe biosferës) varen nga faktorë të caktuar optimal. Këto kushte quhen kufij dhe në nivelin global ato deri pak para kanë pasur emrin kufij planetar.

Cilat janë kushtet optimale për qelizat në trupin e njeriut?



Cilat janë kushtet optimale për mbijetesën e njeriut?



Cilat janë kushtet optimale për qëndrueshmëri të ekosistemit natyror?



Cilat janë kushtet optimale për jetë të qëndrueshme të planetit Tokë?



#### Resurse:

- fletë pune;
- figura nga qeliza, inde, organe, sisteme organike, popullatë, biocenozë, ekosistem, biom dhe biosferë;
- preparate mikroskopike të qelizave dhe indit; dhe
- modele të organeve dhe sistemeve organike.

---

**Lënda mësimore:** Biologji

**Klasa:** E shtatë

**Tema e programit mësimor:** Bimët

**Përmbajtja mësimore:** Difuzioni tek lëngjet

**Qëllime të mësimi:**

**Nxënësi/nxënësja të jetë i/e aftë:**

- të përcaktojë qelizën si sistem i hapur në membranën e të cilit zhvillohet shkëmbimi i materies dhe energjisë;
- të vëzhgojë substanca që lëvizin brenda dhe jashtë qelizave me ndihmën e procesit të difuzionit dhe të jep interpretimin për këtë proces;
- të bëjë parashikime në bazë të njohurisë dhe kuptimeve paraprake shkencore;
- të arrijë në konkluzione të sakta, përsirë edhe matjen;
- të planifikojë si të bëhen hulumtimet, duke marrë parasysh variabilet për të kontrolluar, ndryshuar ose vëzhguar.

**Kritere për sukses:**

**Nxënësi/nxënësja mundet:**

- të diskutojë për difuzionin si lëvizje të grimcave nga vendi me koncentrim më të lartë drejt vendit me koncentrim më të ultë;
- të eksperimentojë me substanca që lëvizin brenda dhe jashtë qelizave me ndihmën e procesit të difuzionit dhe të interpretojë rezultatet e fituara;
- të bëjë hulumtime, duke marrë parasysh variabilet për të kontrolluar, ndryshuar ose vëzhguar;
- të arrijë në konkluzione të sakta, përsirë edhe matjen;
- të parashikojë faktorë që ndikojnë mbi shpejtësinë e difuzionit dhe të interpretojë dukuritë në kontekst të vërtetë.

**Veçori të MKZP të cilat do të zhvillohen me anë të aktivitetit:**

- zgjidhje të problemeve dhe çështjeve të parregullta;
- marrja parasysh e perspektivave të ndryshme të problemeve;
- kuptimi i strukturës më të thellë të problemeve;
- parashtrimi i pyetjeve për të nxitur të menduar në nivel më të lartë dhe kontrollim nëse nxënësit kuptojnë;
- modelimi i të menduarit kritik dhe zgjidhja e problemeve.

**Aktiviteti:**

**Me ndihmën e Figurës Nr. 1**, kërkoni nga nxënësit që të përsërisin definicionin për difuzionin. A mendojnë ata që difuzioni ndodh në lëngje? Në çfarë mënyre mund ta vërejnë në jetën e përditshme?



Figura Nr. 1

Jepni nxënësve orë me buton stop/pajisje “Mikro:bit” dhe kërkoni nga ata që të shënojnë kohën kur për herë të parë mund të ndjejnë aromën e deodorantit që është spërkatur në mes të hapësirës. Nëse i detyroni nxënësit që të ngrejnë dorën kur për herë të parë do të ndjejnë deodorantin, do të fitoni një efekt të mrekullueshëm të “valës meksikane” (efekt i valës së formuar kur turmat e njerëzve në faza ngrihen dhe ulen nga vendet e tyre nëpër stadiumet).

Nxënësit ndahet në tre grupe dhe fitojnë detyra të ndryshme me udhëzime se si të zbatojnë eksperimentin në kuadër të grupeve të tyre.

**Grupi i parë:**

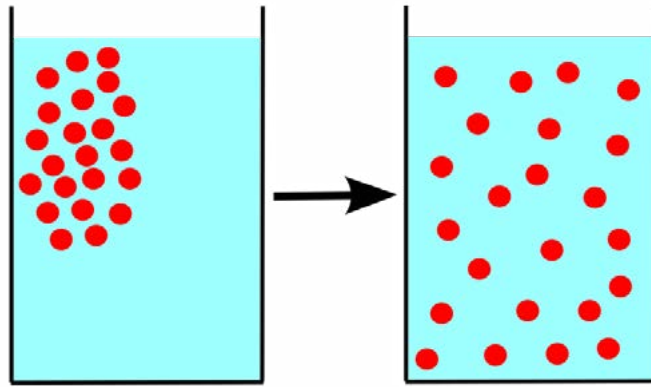
- Mbushni një enë me ujë prej 500 cm<sup>3</sup> deri në tre të katërtat e sasisë;
- Në gypin e qelqtë me kënd vendosni disa kristale të permanganat kaliumi;
- Pastaj, vendosni gypin me kujdes në enën (figura nr. 2);
- Vëzhgoni se çfarë do të ndodh pas një ore.

*Përshkruani dhe sqaroni ndryshimin e ndodhur.*



Figura Nr. 2

### Grupi i dytë:

- Vendosni një copë të letrës së lakmusit në tretje të amoniakut dhe vëzhgoni reaksionin;
- Lagni disa copëza të letrës së kuqe të lakmusit dhe me ndihmën e ngjitëses, ngjitni në pjesën e brendshme të ziles së qelqit dhe në enë prej 50 cm<sup>3</sup>, siç është treguar në figurë;
- Në enën vendosni pak tretje të amoniakut, duke pasur kujdes që mos të lagni asnjë pjesë të letrës së lakmusit. Enën e përgatitur në këtë mënyrë mbylleni dhe mbulojeni brenda ziles së qelqit;
- Kërkoni nga nxënësit që të parashikojnë ndryshimet e letrës së lakmusit. Pas përfundimit të eksperimentit, përshkruani se çfarë ka ndodhur me copëzat e letrës së lakmusit. Në çfarë renditje e ndryshojnë ngjyrën? Sqaroni se cili proces ka ndodhur (figura nr. 3).

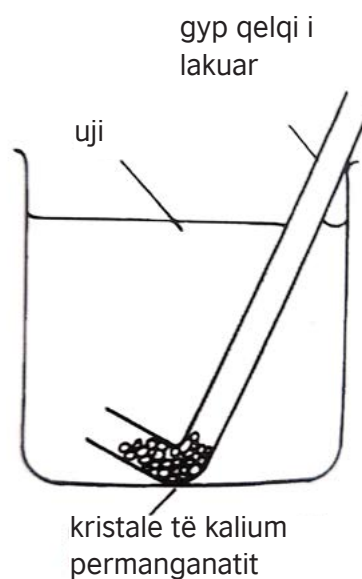

Figura Nr. 3

### Grupi i tretë:

Kërkoni nga nxënësit që të parashikojnë se çfarë do të ndodhte nëse e ndryshojnë temperaturën e ujit. Parashikimet le të shkruajnë në fletoret dhe të fillojnë me eksperimentin.

- Mbushni një kavanoz të qelqit me ujë dhe shënoni temperaturën;
- Vendosni kavanozin e qelqit në 1 cm<sup>2</sup> letër grafike;
- Me ndihmën e pipetës, vendosni 1 cm<sup>3</sup> ngjyrë ushqimore në qendrën e kavanozit të qelqit;
- Filloni të matni kohën e përhapjes së ngjyrës me ndihmën e aparatit «Mikro:bit»;
- Ndaloni matjen e kohës pas 1.5 minuta dhe matni fushën që e mbulon ngjyra ushqimore;
- Përsëritni eksperimentin edhe dy herë, duke përdorur ujë të freskët, që të mund të njehsoni vlerat mesatare;
- Përsëritni hapat prej 1 deri 6 me ujë të ngrohtë nga rubineti dhe ujë të ngrohur në bokall elektrik, e tjera... Temperatura e ujit duhet të jetë e ngjashme me temperaturat e dhënë në tabelën më poshtë. Përdorni termometër/pajisje “Mikro:bit” për të kontrolluar temperaturën.

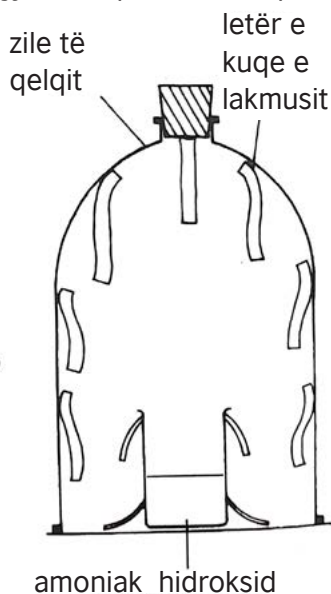

Rezultatet dhe konkluzionet e dhënë në tabelën e këtij eksperimenti prezantoni me ndihmën e figurës.

| Temperatura e ujit (0 C) | Sipërfaqja e mbuluar për 1.5 minuta (cm <sup>2</sup> ) |   |   |          | Shpejtësia e difuzionit (cm <sup>2</sup> /min) |   |   |          |
|--------------------------|--|---|---|----------|--|---|---|----------|
|                          | 1  | 2 | 3 | Mesatare | 1  | 2 | 3 | Mesatare |
| 4                        |  |   |   |          |  |   |   |          |
| 25                       |  |   |   |          |  |   |   |          |
| 50                       |  |   |   |          |  |   |   |          |

Në bazë të rezultateve të fituara në nivel të grupeve, nxënësit duhet të përgjigjen pyetjeve më poshtë:

- Çfarë keni mësuar për relacionin mes shpejtësisë së difuzionit dhe temperaturës së ujit?
- A mund të sqaroni rezultatet tuaja duke përdorur njohurinë që keni mbi modelin e grimcave?
- Përveç temperaturës së ujit, cilët tjerë faktorë mendoni që do të ndikonin mbi shpejtësinë e përhapjes së substancave në ujë?

#### **Konkluzion:**

Difuzioni është një transport pasiv i lëvizjes së grimcave dhe është nga fusha e përqendrimit të lartë në fusha me përqendrim më të ultë. Shpejtësia e difuzionit varet nga temperatura.

#### **Resurse:**

- enë prej 500 cm<sup>3</sup> dhe 50 cm<sup>3</sup>;
- gyp të qelqit me kënd;
- kalium permanganat;
- zile të qelqit;
- lopatëz;
- letër e kuqe e lakmusit;
- dush;
- qelq i drejtë dhe për mbulim;
- mikroskop;
- pipeta;
- pjatë laboratorike (enë petri);
- letër grafike;
- termometër/pajisje “Mikro:bit” dhe
- laptop kompjuter.

---

**Lënda mësimore:** Biologji

**Klasa:** E tetë

**Tema e programit mësimor:** Fitimi i ushqimit

**Përmbajtja mësimore:** Orë për përcaktimin e materialit për ushqim

**Qëllime të mësimi:**

**Nxënësi/nxënësja të jetë i/e aftë:**

- të bëjë lidhje të ushqimeve të organizimit dhe shkëmbimit të gazrave me furnizimin e energjisë si parakusht për mbijetesë;
- të analizojë ndikimin e shprehive jetësore dhe faktorët e rrezikut mbi shëndetin e organizmit, duke theksuar rëndësinë e njohjes së simptomave të sëmundjes dhe ndërmarrja e masave për mbrojtje me kohë;
- të bëjë lidhje mes shprehive jetësore dhe faktorëve të rrezikut me lëndimet dhe zhvillimin e sëmundjes, duke theksuar rëndësinë e parandalimit dhe ndihmës së parë me përdorimin e procedurave përkatëse;
- të bëjë lidhje mes roleve të vitaminave dhe mineraleve me pasojat e mungesës së tyre;
- të krahasojë nevojat energjetike të organizmave të ndryshme, duke marrë parasysh llojin dhe sasinë e ushqimit të nevojshëm për mirëmbajtjen e shëndetit;
- të sqarojë rëndësinë e ushqimit të drejtë, duke treguar për lidhjen mes vlerës energjetike të ushqimit dhe ruajtjes së shëndetit;
- të zbatojë parime themelore të metodologjisë shkencore dhe të sqarojë rezultatet e fituara.

**Kritere për sukses:**

**Nxënësi/nxënësja mundet:**

- të zbatojë parime themelore të metodologjisë shkencore dhe të sqarojë rezultatet e fituara;
- të kryejë procedura të thjeshta dhe/ose matje, duke përdorur në mënyrë të drejtë pajisjen dhe instrumentet për matje dhe mbledhje të të dhënave;
- të analizojë ndikimin e shprehive jetësore dhe faktorët e rrezikut mbi shëndetin e organizmit, duke theksuar rëndësinë e njohjes së simptomave të sëmundjes dhe ndërmarrja e masave për mbrojtje me kohë;
- të bëjë lidhje mes shprehive jetësore dhe faktorëve të rrezikut me lëndimet dhe zhvillimin e sëmundjes, duke theksuar rëndësinë e parandalimit dhe ndihmës së parë me përdorimin e procedurave përkatëse;
- të vlerësojë në çfarë mënyre të ndryshohen idetë në formë që mund më tutje të testohen;
- të interpretojë rezultate, të arrijë në konkluzione dhe të bëjë parashikime të mëtutjeshme.

**Veçori të MKZP të cilat do të zhvillohen me anë të aktivitetit:**

- zgjidhje të problemeve të parregullta;

- vlerësim i dëshmimeve;
- kuptim i strukturës më të thellë të problemeve;
- elemente të interdisiplinaritetit;
- parashtrim i pyetjeve për të nxitur nxënësit që të mendojnë në nivel më të lartë dhe kontrollim nëse nxënësit kuptojnë;
- modelim i të menduarit kritik dhe zgjidhjes së problemeve;
- sigurim i informacioneve kthyesë sistematike dhe korigjim.

### **Aktiviteti:**

Nxënësit ndahen në 6 grupe. Secilit grup, mësimdhënësi ju jep të zhvillojnë një aktivitet të caktuar prej të cilëve do të arrijnë dhe arsyetojnë konkluzione. Pasi që të lexojnë tekstin, nxënësit i ndajnë detyrat në kuadër të grupit përkatës. Pas përfundimit të punës në grupe, secili grup prezanton rezultatet.

Pas përfundimit të punës në grupe, secili nxënës përpilon piramidën personale të ushqimit të krijuar nga kartoni dhe fotografi të ushqimeve që janë të prerë nga katalogët.

Nxënësit, në çifte, krijojnë një hartë të mendimeve. Gjatë kësaj, mund të përdorin veglën digjitale Bubble.us (<https://bubbl.us/>) ose të shkruajnë në fletë të bardha të letrës. Në qendrën e hartës gjendet fjala kyçe/tema kryesore prej të cilës edhe zëbërthet nën-tema. Në degët e nën-temave shënohen fjalë, gjegjësisht fjali të shkurta që sqarojnë nën-temën. Secila degë/nën-temë është pjesë e sqarimit të temës kryesore dhe gjitha degët/nën-temat janë të lidhura me njëra-tjetrën. Nëse nuk kanë mundësinë që të përdorin veglën digjitale Bubble.us, nxënësit mund të zhvillojnë hartën e mendimeve në tabelë ose në fletoret e tyre.

Në bazë të rezultateve të fituara, mësimdhënësi zhvillon diskutim për materiet ushqyese dhe rolin e tyre, për nevojat energjetike të njerëzve, varësisht nga mosha, gjinia dhe aktiviteti fizik, për të ushqyerit e drejt si dhe për sëmundjet ngjitëse dhe jo ngjitëse të sistemit tretës, transmetimi i tyre dhe parandalimi.

### **Konkluzion:**

Nxënësit duhet të arrijnë në konkluzion që metabolizmi i ushqimit bëhet pjesë përbërëse e trupit, që e mbron dhe ndërton trupin dhe shërben si burim i energjisë, si dhe që të ushqyerit e drejtë nënkupton një baraspeshë të drejtë të konsumimit të energjisë dhe të harxhuarit. Nga kjo, fëmijët dhe të rriturit, si gratë ashtu edhe burrat, sportistët dhe personat që nuk bëjnë sport kanë nevoja të ndryshme të energjisë.

## **AKTIVITETE**

### **Aktiviteti 1**

Vendosni 5 ml qumësht në një enë të qelqit, 5 ml të bardhë të vezës në enë tjetër të qelqit dhe 5 ml ujë në enë të tretë të qelqit. Shtoni nga 10 pika uthull në secilën enë. Sqaroni se çfarë ka ndodhur.

Çfarë ndodh me të bardhën e vezës kur e përpunojmë me ngrohje?

*Arsyetoni konkluzionet e juaja!*

## **Aktiviteti 2**

Në letër të bardhë, me pikëse vendosni 2-3 pika të vajit të lulediellit, të bardhë të vezës, alkool mjekësor. Me lugë të vogël shtypni copë të barabartë të lëvozhgës së limonit, sallamit, arrave dhe gjalpit mbi letrën. Pas dhjetë minutave, ndani ushqimin sipas sasisë së yndyrës që e përmbajnë copëzat, duke krahasuar sasinë e njollave të yndyrës që përmbajnë copëzat, me krahasim të madhësisë së njollave të yndyrës që kanë bërë mbi letrën.

Shtoni disa pika vaji në një gotë me ujë. Keni parasysh ku gjendet vaji në gotën me ujë. Çfarë ndodh kur do të shtohen disa pika detergjent të lëngshëm në gotën me ujë dhe me vaj? Me çfarë do të krahasonit me sistemin tretës?

*Arsyetoni konkluzionet e juaja!*

## **Aktiviteti 3**

Vendosni 20 ml ujë në një gotë, 20 ml vaj në gotë tjetër dhe 20 ml detergjent të lëngshëm në gotë të tretë. Shtoni gjysmë luge sheqer në secilën prej gotave. Krahasoni tretshmërinë e sheqerit në lëngje të ndryshme dhe lidheni atë me rolin e ujit në organizëm.

*Arsyetoni konkluzionet e juaja!*

## **Aktiviteti 4**

Propozoni një meny për një sportist që stërvitet për disa orë në ditë.

Përshkruani një meny “të shëndetshme” për një ditë!

*Arsyetoni përse është përfshirë secili prej produkteve të përmendura në menynë!*

## **Aktiviteti 5**

Propozoni një meny për person të sëmurë me diabet.

Përshkruani një meny “të shëndetshme” për një ditë!

*Arsyetoni përse është përfshirë secili prej produkteve të përmendura në menynë!*

## **Aktiviteti 6**

Mënyra më e mirë që të shmangni gripin dhe të ftohurit është të përforconi imunitetin tuaj me anë të konsumimit të ushqimit të shëndetshëm, posaçërisht me anë të vitaminave, ushtrimeve/aktivitetit fizik, gjumë të mirë dhe ulje të stresit.

*Sqaroni në çfarë mënyre kjo ndikon mbi shëndetin e njerëzve!*

## **Resurse:**

- fletë pune, LCD projektor, kompjuterë, telefona celularë, enë të qelqit, lugë e vogël, vagë, tretje me nisheste, detergjent i lëngshëm, qumësht, të bardh të vezës, të kuqe të vezës, lëvozhgë të limonit, arrë, gjalpë, yndyrë, bukë, patate, sallam, sheqer, vaj luledielli, alkool mjekësor, ujë;
- pajisje “Mikro:bit”;
- <https://bubbl.us>.

---

**Lënda mësimore:** Biologji

**Klasa:** E tetë

**Tema e programit mësimor:** Lëvizja tek njerëzit

**Përmbajtja mësimore:** Lëvizja në skelet

**Qëllime të mësimimit:**

**Nxënësi/nxënësja të jetë i/e aftë:**

- të analizojë parimin e punës së muskujve antagonike dhe shkakun e paraqitjes së lodhjes kur ngarkohen;
- të interpretojë bashkëveprimin e sistemit lokomotor, cirkular dhe nervor gjatë lëvizjeve të caktuara të trupit;
- të bëjë përgatitje të numrit të lartë të shqyrtimeve dhe matjeve relevante;
- të përdor tabela, diagrame dhe figura me vija për prezantim të rezultateve
- dhe të bëjë krahasimin e tyre;
- të përdor rezultatet për të arritur në konkluzione dhe zhvillim të parashikimeve të mëtutjeshme.

**Kritere për sukses:**

**Nxënësi/nxënësja mundet:**

- të krijojë shkathtësi përkatëse mbikëqyrëse, me qëllim të mbledhjes së të dhënave relevante për aktivitetin muskular të trupit të njeriut, posaçërisht gjatë lodhjes më intensive;
- të kombinojë të dhëna të fituara gjatë testimeve të caktuara të lidhjes së muskujve dhe të diskutojë për këto dukuri me shokët e klasës;
- të përcaktojë lodhje mesatare muskulore të muskujve që janë të përfshirë në aktivitete normale dhe më intensive motorike;
- të përdor kompjuter dhe pajisje “Mikro:bit” për të bërë testimin e muskujve dhe të prezantojë e interpretojë të dhënat e fituara në mënyrë grafike;
- të zgjedh dëshmi që duhet të mblidhen për të hulumtuar rezultatet e testimeve të muskujve – dhe si pasojë, rezultatet duhet të jenë relevante;
- të interpretojë rezultate, të arrijë në konkluzione dhe të bëjë parashikime të mëtutjeshme.

**Veçori të MKZP të cilat do të zhvillohen me anë të aktivitetit:**

- zgjidhje të problemeve të parregullta;
- vlerësim i dëshmimeve;
- kuptimi i strukturës më të thellë të problemeve;
- elemente të interdisiplinaritetit;
- parashtrimi i pyetjeve për të nxitur nxënësit që të mendojnë në nivel më të lartë dhe kontrollim nëse nxënësit kuptojnë;
- modelimi i të menduarit kritik dhe zgjidhjes së problemeve;
- përdorimi i pajisjes “Mikro:bit”.

## Aktiviteti:

Kërkoni nga nxënësit të ndjejnë se çfarë ndodh me muskujt e tyre kur lakojnë dhe shtrijnë bërrylin. Sqaroni idenë që eshtrat lëvizin vetëm nëse muskuli që është ngjitur në këto eshtra tkurret dhe zgjatet. Zhvilloni diskutim me nxënësit në lidhje me pyetjet më poshtë:

- *Cili muskul e ngre dorën? Në çfarë mënyre e bën atë?*
- *Cili muskul e ul dorën? Në çfarë mënyre e bën atë?*
- *A mund një muskul të ngre dhe të ul dorën?*
- *Sa kohë zgjat dhimbja në duart gjatë mbajtjes së torbës me peshë më të rëndë?*

## Aktiviteti 1 – Testimi i fuqisë

Për të përcaktuar lodhjen e muskujve dhe të testohet fuqia e tyre, duhet që ky aktivitet të zhvillohet në çifte. Njësi nxënës duhet të mat kohën në sekonda, ndërsa tjetri të zbatojë detyrën e caktuar.

Detyra e parë kërkon që njëri nxënës të mbajë një libër të rëndë ose ndonjë gjë tjetër në dorën e djathtë (të majtë, nëse nuk mundet me të djathtën). Dora duhet të jetë tërësisht e shtrirë dhe e vendosur në mënyrë horizontale.

Kur dora dhe objekti do të vendosen në pozitën e duhur, ai që mat kohën me ndihmën e pajisjes “Mikro:bit” duhet të fillojë me matjen, dhe të ndalojë kur dora do të lakohet ose do të lëviz më poshtë.

Çifti i ndryshon rolet dhe e përsërisin testin. Për herën e dytë, sërish i ndryshojnë rolet për zbatimin e testit, por këtë herë objekti i rëndë mbahet në dorën e majtë (të djathtë, nëse nuk mundet me të majtën). Sërish ndryshohen rolet në testin për mënyrën e dytë.

Rezultatet e secilit nxënës shënohen në tabelën në të cilën vendosen të dhënat për kohën të cilën nxënësit e kanë mbajtur objektin në secilën dorë dhe për sa kohë. Shënoni intervale kohore prej 60-69 sekonda, 70-79 sekonda, dhe ashtu me radhë, deri në intervalin më të gjatë kohor.

Me rezultatet e njëjta, krijoni figura të cilat do të keni një lakore të vlerave të dorës së majtë dhe lakore të vlerave të dorës së djathtë. Sqaroni secilin dallim të vlerave nga dora e majtë dhe e djathtë, për gjinitë e ndryshme, etj. Çfarë e shkakton lodhjen e muskujve?

## Aktiviteti 2 – Analizimi i lidhjes së muskujve

Nga rezultatet e fituara nga aktiviteti i parë, zgjidhen katër nxënës me fuqi të përafërt.

- **Nxënësi i parë** të mbajë peshën në dorën e shtrirë sa më gjatë që mundet, siç është përshkruar në aktivitetin e parë. Matja e sekuencave kohore bëhet me ndihmën e pajisjes “Mikro:bit”. Pastaj, nxënësi të pushojë për 10 sekonda dhe të përsëritë testin. Kjo përsëritje me pauzë prej 10 sekondave të bëhet 4-5 herë ose deri sa nxënësi të jetë gjithë i lodhur dhe nuk mund të vazhdojë më tutje. Mateni kohën në sekonda, gjatë çdo përsëritje të testit.
- **Nxënësi i dytë** duhet të bëjë të njëjtën sikur i pari, vetëm me pauza prej 20 sekondave mes çdo përsëritje.
- **Nxënësi i tretë** duhet të bëjë të njëjtën sikur i pari, vetëm me pauza prej 30 sekondave mes çdo përsëritje.

- **Nxënësi i katërt** duhet të bëjë të njëjtën sikur i pari, vetëm me pauza prej 40 sekondave mes çdo përsëritje.

Në tabelën shënoni të dhënat me kohëzgjatjen e mbajtjes së objektit në dorë për secilin nxënës gjatë çdo përsëritje. Të dhënat e fituara shfaqni në mënyrë grafike dhe përgjigjuni pyetjeve më poshtë: *Çfarë ndikimi kanë pauzat e ndryshme kohore në zbatimin e testit? Sqaroni këto dallime (gjëni lidhjen e tyre me punën e sistemit të qarkullimit dhe frymëmarrjes anaerobe).*

Në bazë të rezultateve të fituara nga aktiviteti i orës, sqaroni përse ka dallim në lidhje me kondicionin fizik tek personi në figurën mes ditës së parë dhe ditës së njëzet të sportimit?

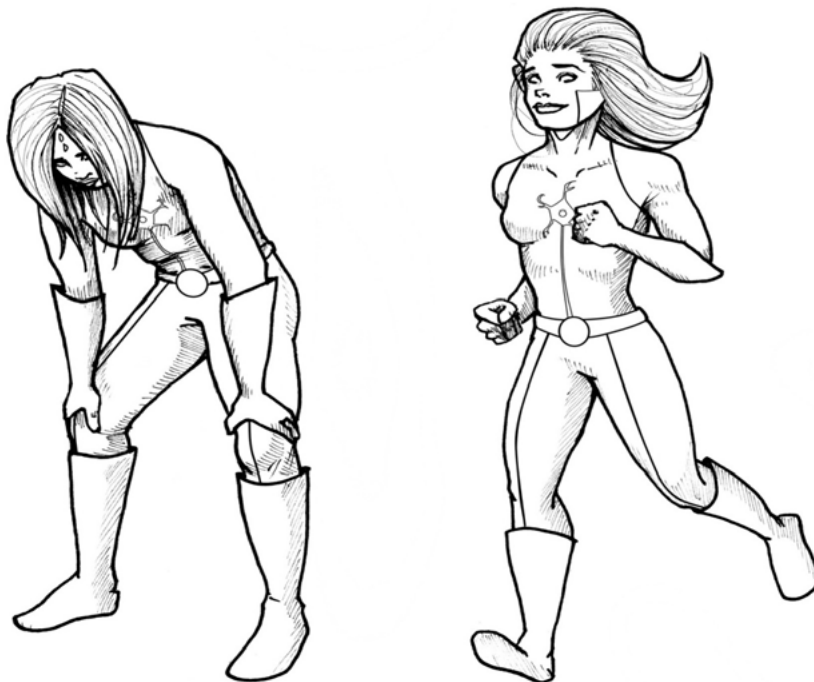

#### **Konkluzion:**

Sqaroni që bëhet fjalë për muskujt, mund të thuhet që lodhja është paaftësi afatshkurtër dhe e përkohshme e muskulit që të funksionojë por pas çlodhjes, lodhja largohet dhe muskuli tërësisht merr funksionin e plotë. Shpejtësia e zhvillimit të lodhjes varet nga ritmi i punës dhe madhësia e ngarkesës, ashtu që lodhja paraqitet si rezultat i ngarkimit të mesëm. Lodhja është një fenomen fiziologjik që është rezultat i aktivitetit paraprak.

Gjatë punës tepër të rëndë fizike, paraqitet akumulimi i acideve në muskujt gjatë punës me intensitet të lartë, ku nuk kemi kohë për të liruar energjinë me ndihmën e oksigjenit. Krijimi i acidit qumështor për shkak të përdorimit më të gjatë të burimeve anaerobe të energjisë në fillim paraqitet në muskuj, ndërsa më vonë në gjak, që shkakton prishjen e baraspeshës së hemostazës dhe krijimin e vështirësisë për tkurrje të drejtë. Lodhja zhvillohet shpejtë dhe përfundon kur acidi qumështor eliminohet dhe pH e muskujve dhe gjakut rinovohet.

Gjatë punës me intensitet të mesëm, që paraqet një gjendje të qëndrueshme mes kërkesës së oksigjenit dhe shpenzimit, lodhja paraqitet si rezultat i zbrazjes së rezervave të energjisë, kryesisht të glikogjenit. Gjatë këtij aktiviteti fizik nuk ka paraqitje të ngarkesës së acidit qumështor në muskujt, sepse ka mjaft kohë që oksigjeni të përdoret për djegien e materialit energjetik.

---

**Resurse:**

- disa libra të mëdha ose objekte tjera të rënda;
- pajisje “Mikro:bit”; dhe
- laptop kompjuter.



---

**Lënda mësimore:** Biologji

**Klasa:** E tetë

**Tema e programit mësimor:** Sistemi organik tek njeriu

**Përmbajtja mësimore:** Sistemi nervor – receptorë në lëkurë

**Qëllime të mësimit:**

**Nxënësi/nxënësja të jetë i/e aftë:**

- të interpretojë lidhjen e gjitha organeve në kuadër të sistemit organik, përfshirë edhe funksionin e receptorëve të sistemit nervor;
- të përcaktojë vendndodhjen e qelizave shqisore të një organi të caktuar në bazë të njohurive shkencore të bazuar në eksperiment;
- të vlerësojë rezultate të fituara nga eksperiment duke përdorur njohurinë dhe kuptimin shkencor;
- të përdor tabela dhe shfaqje skematike për prezantim të rezultateve;
- të vlerësojë rezultate dhe të arrijë në konkluzione dhe zhvillim të parashikimeve të mëtutjeshme.

**Kritere për sukses:**

**Nxënësi/nxënësja mundet:**

- të dizajnojë skemë të fushave të ndjeshme të shqisave për prekje;
- të krijojë dhe të krahasojë tabela dhe shfaqje skematike me rezultate të fituara;
- të përcaktojë vendndodhjen e qelizave shqisore të një organi të caktuar në bazë të njohurive shkencore të bazuar në eksperiment;
- të vlerësojë rezultate të fituara nga eksperiment duke përdorur njohurinë dhe kuptimin shkencor;
- të interpretojë rezultatet e fituara nga eksperimenti dhe të gjejë zbatimin e tyre në kontekst të vërtetë.

**Veçori të MKZP të cilat do të zhvillohen me anë të aktivitetit:**

- zgjidhje të problemeve të parregullta;
- kuptimi i strukturës më të thellë të problemeve;
- elemente të interdisiplinaritetit;
- parashtrimi i pyetjeve për të nxitur nxënësit që të mendojnë në nivel më të lartë dhe kontrollim nëse nxënësit kuptojnë;
- modelimi i të menduarit kritik dhe zgjidhjes së problemeve.

**Aktiviteti:**

Kërkoni nga nxënësit të bëjnë hartë mendore me të cilën do të keni pasqyrë se çfarë dinë për shqisat e tyre. Përdorni fotografi/model të lëkurës për të theksuar strukturën e lëkurës. Përcaktoni receptorët për prekje, dhimbje, shtypje dhe temperaturë në diagram të prerjes së papenguar. Parashtroni pyetjet më poshtë: *Përse njerëzit që kanë shumë djegie*

nuk ndjejnë dhimbje? (Sepse nëse receptorët për dhimbje janë të dëmtuar, ata nuk mund të ndjejnë dhimbje).

### Aktiviteti nr. 1

Me anë të këtij aktiviteti, nxënësit duhet të përcaktojnë shpërndarjen e qelizave shqisore të dorës, gjegjësisht të zbulojnë pjesën më të ndjeshëm të dorës.

Për këtë qëllim, mësimsdhënësi paraprakisht përgatit një tapë në të cilën shpohen dy gjilpëra në distancë prej 3 mm (shikoni figurën). Distanca matet me vizore.

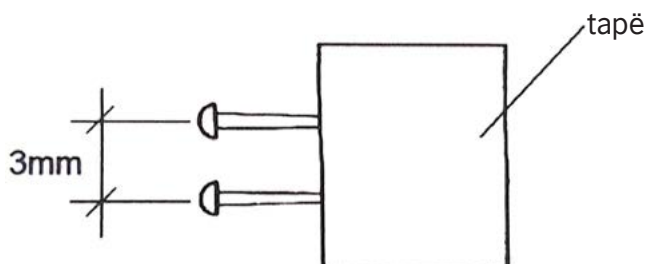

Shputa e dorës, e kthyer nga poshtë, vendosni në një copë letër. Me laps vizatoni dorën në letër, duke kaluar nëpër skajet. Përsëritni procedurën e njëjtë, vetëm këtë herë kthejeni dorën nga lartë. Shënoni vizatimet me fytyrë dhe me anën tjetër.

Punoni në çifte. Njëri nxënës të ulet me sytë e mbyllur ndërsa tjetri e zbaton eksperimentin. Pastaj ndryshoni rolet. Eksperimenti përbëhet në atë që duhet partnerin të prekni nëpër lëkurën e shputës së dorës me dy gjilpëra të tapës. Do të prekni në mënyrë të përsëritur, me një gjilpërë, pastaj me dy gjilpërat në kohën e njëjtë. Por, nuk duhet të dijë me sa gjilpëra e prekni. Pa mos shikuar mund të tregojë me sa gjilpëra e prekni. Krahasoni pjesë e lëkurës së dorës, të shfaqur në figurën:

Pjesa e jashtme e shputës

Pjesa e jashtme e rrënjës së gishtave

Pjesa e jashtme e gishtave

Pjesa e brendshme e shputës

Pjesa e brendshme e rrënjës së gishtave

Pjesa e brendshme e gishtave

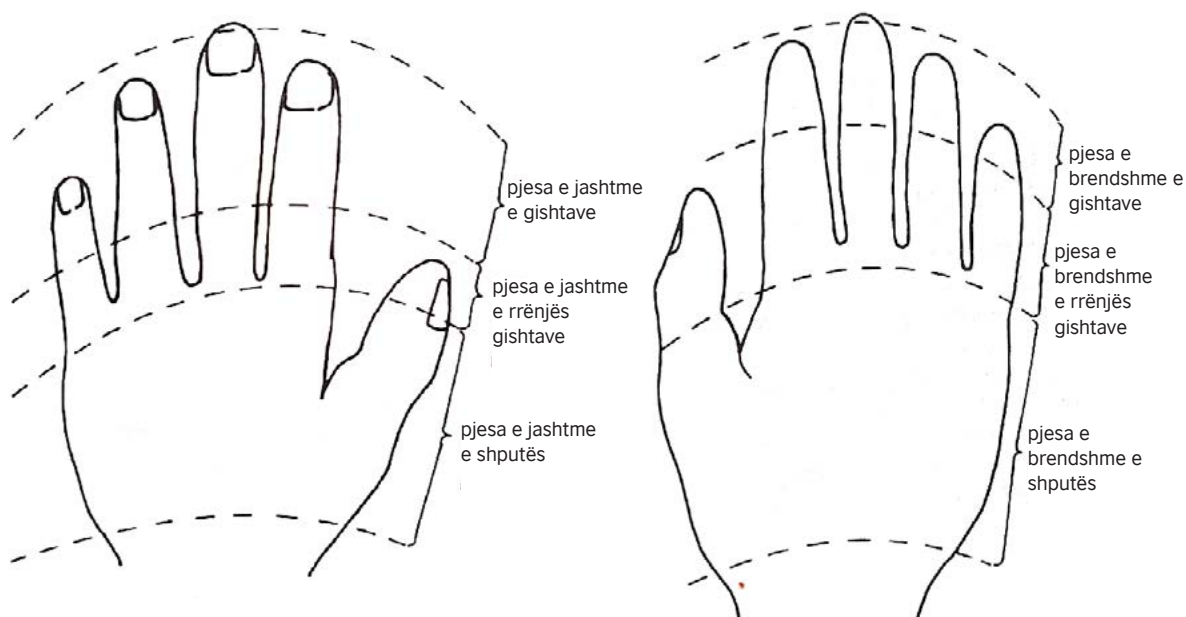

Filloni me prekje, në fillim me pjesën e jashtme të shputës me një ose dy gjilpëra, deri sa nuk e prekni së paku 10 herë. Shënoni vetëm përgjigjet e partnerit kur do të prekni me dy gjilpëra.

Nëse partneri thotë “dy”, shënoni “numri 2” në vizatimin në fushën që keni prekur. Nëse thotë “një” në vizatimin vendosni “numri 1”. Kur keni dhjetë rezultate nga një fushë, kaloni në fushën tjetër të dorës. Analizoni rezultatet nga secila fushë individualisht.

Nxënësit duhet të arrijnë në konkluzionin që nëse në një fushë të shputës mbisundojnë *dyshtet*, ajo fushë është më tepër e ndjeshme. Nëse nga ana tjetër, mbisundojnë *njëshat*, ajo fushë nuk është shumë e ndjeshme sepse partneri nuk ka bërë dalim mes të shpuarës me një ose me dy gjilpëra.

Vizatni edhe një herë shputën e dorës nga dy anët. Secilën fushë ngjyroseni në mënyrën vijuese:

- 9 deri 10 dyshe – e kuqe;
- 7 deri 8 dyshe – ngjyrë portokalli
- 5 deri 6 dyshe – e verdhë;
- 3 deri 4 dyshe – e gjelbër;
- 1 deri 2 dyshe – kaltër zbehtë;
- Asnjë dyshe – kaltër errët.

## Aktiviteti nr. 2

Të njëjtin eksperiment mund të bëni me analizimin e renditjes së shqisave për prekje të majave të gishtave, pjesën e brendshme të dorës, pjesën e epërme të dorës, në shpinë dhe në rrënjën e shputës, gjatë së cilës distanca e gjilpërave të jetë 5 mm, në 1 cm, në 2 cm, në 3 cm dhe vetëm një gjilpërë. Rezultatet e fituara prezantoni në mënyrë tabelore dhe grafike.

| Pjesë të trupit           | Numri i prekjeve të ndjera |                       |                       |                       |                 |
|---------------------------|----------------------------|-----------------------|-----------------------|-----------------------|-----------------|
|                           | A<br>5 mm<br>distançë      | B<br>1 cm<br>distançë | C<br>1 cm<br>distançë | Ç<br>1 cm<br>distançë | D<br>1 gjilpërë |
| Maja e gishtit            |                            |                       |                       |                       |                 |
| Pjesa e brendshme e dorës |                            |                       |                       |                       |                 |
| Pjesa e epërme e dorës    |                            |                       |                       |                       |                 |
| Shpina                    |                            |                       |                       |                       |                 |
| Rrënja e shputës          |                            |                       |                       |                       |                 |

Në bazë të rezultateve të fituara zhvilloni diskutime me nxënësit me pyetjet më poshtë:

- Në cilën prej fushave të testuar më së miri mund të ndjehen dy prekje në kohën e njëjtë dhe përse?
- Cila fushë sipas rezultateve të fituara me siguri ka më tepër receptorë? Ku gjenden më të shumti?
- Mendoni për çfarë arsye disa fusha janë më të ndjeshme nga tjerat.

- 
- Si është e mundshme që lëkurën të prekni me dy gjilpëra, ndërsa të ndjeni vetëm një?
  - Çfarë do të ndodh nëse eksperimentin e zbatoni në vetveten, nëse do të fitoni më tepër ose më pak rezultate të sakta?
  - Mendoni përse është e rëndësishme trupi të reagojë ndaj dhimbjes?

**Konkluzion:**

Shpërndarja e qelizave shqisore për prekje në organe të caktuara, përfshirë edhe dorën, nuk është e barabartë, andaj prej këtu pragu i ngacmimit është më i ndryshëm në pjesë të caktuara të trupit, varësisht nga përhapja e receptorëve mekanik. Tek njeriu më tepër gjenden në majat e gishtave, si dhe në gjuhën, buzët dhe qafën. Me këto ndjenja ndërliken përfundime të lira nervore, gjatë së cilës, me shtypjen e këtyre receptorëve krijohen impulse që me anë të qimeve nervore kalojnë nga qendrat e trurit dhe në këtë mënyrë regjistrohet prekja e caktuar.

**Resurse:**

- fotografi/model i lëkurës;
- tapë;
- gjilpëra;
- vizore; dhe
- <http://www.planet-science.com/categories/experiments/biology>.

---

**Lënda mësimore:** Biologjia

**Klasa:** E tetë

**Tema e programit mësimor:** Sistemi i qarkullimit të gjakut tek njerëzit

**Përmbajtja mësimore:** Planifikimi i hulumtimit të efekteve nga ushtrimet mbi pulsën

**Qëllime të mësimimit:**

**Nxënësi/nxënësja të jetë i/e aftë:**

- të interpretojë lidhjen e funksioneve mes sistemit të qarkullimit dhe sistemit lokomotor gjatë hulumtimit të efekteve të ushtrimit;
- të përgatit pasqyra relevante dhe matje të fituara gjatë matjeve të pulsit me përdorimi në drejtë të aparaturës përkatëse;
- të zgjedh dëshmi të mjaftueshme të cilat duhet të mbledhen për të hulumtuar një çështje e caktuar;
- të përdor rezultatet për të arritur në konkluzione dhe zhvillimi i parashikimeve të mëtutjeshme.

**Kritere për sukses:**

**Nxënësi/nxënësja mundet:**

- të analizojë lidhjen e funksioneve mes sistemit të qarkullimit dhe sistemit lokomotor gjatë hulumtimit të efekteve të ushtrimit;
- të zbatojë parime themelore të metodologjisë shkencore dhe të sqarojë rezultatet e fituara;
- të kryejë procedura të thjeshta dhe/ose matje, duke përdorur në mënyrë të drejtë pajisjen dhe instrumentet për matje dhe mbledhje të të dhënave;
- të përdor tabela dhe figura me vija për prezantim të rezultateve;
- të bëjë parashikimi me përdorimin e njohurive dhe kuptimeve shkencore;
- të arrijë në konkluzione dhe të bëjë parashikime të mëtutjeshme.

**Veçori të MKZP të cilat do të zhvillohen me anë të aktivitetit:**

- zgjidhje të problemeve të parregullta;
- kuptimi i strukturës më të thellë të problemeve;
- elemente të interdisiplinaritetit;
- parashkrimi i pyetjeve për të nxitur nxënësit që të mendojnë në nivel më të lartë dhe kontrollim nëse nxënësit kuptojnë;
- modelimi i të menduarit kritik dhe zgjidhjes së problemeve;
- përdorimi i pajisjes “Mikro:bit”.

**Aktiviteti:**

Kërkoni nga nxënësit të mësojnë sa shpejtë rrahin zemrat e tyre. Parashtroni pyetjet më poshtë: *A mund të gjeni pulsën tuaj? Si? Si do të sqaronit dikujt që të gjejë pulsën? A mund të gjeni pulsën tuaj në qafë dhe në kyçin e dorës?*

---

Nxënësit ndani në grupe nga tre. Nxënësi i parë i secilit grup të zbatojë një prej detyrave më poshtë:

- ulet dhe pushon 2 minuta;
- ec në vend për 1 minutë;
- vrapon ngadalë në vend për 1 minutë;
- vrapon shpejtë në vend për 1 minutë.

Nxënësi i dytë e mat pulsën e tij, ndërsa nxënësi i tretë, në kohën e njëjtë, gjatë matjes së pulsit, e mat shpejtësinë e frymëmarrjes.

Pulsi – Për matje të pulsit, përdorni metodën e prezantuar në figurën. Menjëherë pasi nxënësi i parë të zbatojë detyrën e caktuar, matni pulsën për kohë prej 30 sekondave dhe shumëzoheni me 2 që të fitoni numrin e pulsimit në një minutë.



**Frymëmarrja** – Menjëherë pas përfundimit të detyrës, nxënësit të parë mateni shpejtësinë e frymëmarrjes. Më saktë, matni numrin e frymëmarrjes në kohë prej 30 sekondave dhe shumëzoheni me 2 që të fitoni numrin e frymëmarrjes në një minutë.

Koha e matjes së pulsit dhe shpejtësisë së frymëmarrjes maten me pajisjen “Mikro:bit”. Shënoni rezultatet e gjithë klasës në tabelë. Nëse dëshironi të zgjeroni aktivitetin, mund të përdorni pajisjen “Mikro:bit” në formë të një pedometri, gjegjësisht të bëhet matës i hapave.

Pastaj, zhvilloni diskutim me nxënësit për atë se cila është shpejtësia më e vogël, më e madhe dhe ajo mesatare e frymëmarrjes dhe pulsit në secilin ushtrim të caktuar, përse kemi ndryshime të pulsit dhe frymëmarrjes gjatë zbatimit të ushtrimeve, cilat janë arsyet, etj.

Vizatoni një figurë në të cilën do të prezantoni ndryshimin e pulsit dhe frymëmarrjes gjatë ushtrimeve.

Krahasoni rezultatet mes grupeve dhe njehsoni vlerat mesatare në nivel të klasës.

### **Testi për përgatitje fizike**

Nxënësit punojnë në çifte. Njëri nxënës zbaton detyrën më poshtë, ndërsa tjetri mat pulsën nxënësit të parë në intervale prej 1 minutë.

Vendosni një karrige në lartë prej rreth 30 cm. Nxënësit ngjitet në karrigen njëherë me këmbën e parë, dhe pastaj me këmbën e dytë. Kjo procedurë përsëritet 25 herë në minutë gjatë tre minutave (njëherë ushtrojeni që të arrini dinamikën e duhur brenda një minute).

Menjëherë pas zhvillimit të ushtrimit, mateni pulsën për kohë prej 30 sekondave. Shumëzoheni me 2 që të fitoni vlerë për 1 minutë.

Pas 2 minutave sërish mateni pulsën. Përsëritni këto hapa disa herë.

---

Merrni të dhënat sa kohë duhet që të kthehet pulsi në normale.

**Zhvilloni diskutim me nxënësit në lidhje me pyetjet më poshtë:**

- Cila është shpejtësia më e lartë, më e ultë dhe mesatare e pulsit në klasën? Sqaroni përse ka dallime.
- Cila është koha më e gjatë, më e shkurtë dhe mesatare e kthimit të pulsit në normale? Sqaroni përse ka dallime.
- Krahasoni rezultatet tuaja me rezultatet e klasës. A është më i përgatitur fizikisht ai me puls më të ngadaltë ose më të shpejtë? Sqaroni përse.
- A është më i përgatitur fizikisht ai me kohë më të shkurtë ose më të gjatë për normalizim të pulsit? Sqaroni përse.

**Konkluzion:**

Pulsi mund të përdoret për matje të rrahjeve të zemrës. Mbi shpejtësinë e rrahjes së zemrës ndikojnë shumë faktorë, ndërsa njëri prej tyre është aktiviteti fizik që e rrit numrin e rrahjes së zemrës. Sa më shumë ushtrohet, aq më tepër zemra rreh.

**Resurse:**

- pajisje “Mikro:bit”;
- laptop kompjuter;
- karrige të lartë prej rreth 30 cm; dhe
- <https://microbit.org/projects/make-it-code-it/step-counter>.

---

**Lënda mësimore:** Biologji

**Klasa:** E nëntë

**Tema e programit mësimor:** Përzgjedhja natyrore

**Përmbajtja mësimore:** Kryqëzimi monohibrid në gjenetikë

**Qëllime të mësimimit:**

**Nxënësi/nxënësja të jetë i/e aftë:**

- arrihet në konkluzion që organizmat i trashëgojnë veçoritë e prindërve të tyre me anë të materialit gjenetik që gjenet në bërthamën e qelizave;
- të bëjë krahasim mes alelave dominuese/recesive;
- të vlerësojë përpjesëtime Gjenotipe dhe fenotipe gjatë kryqëzimit monohibrid;
- të zhvillojë diskutim për relacionin mes Gjenotipit dhe fenotipit (dallimet mes bazës gjenetike dhe veçorive të manifestuara);
- të bëjë dallim mes trashëgimit dominues dhe recesiv të lidhur me gjininë;
- të interpretojë rezultate nga eksperimente për të dëshmuar mundësinë e trashëgimit tek organizmat;
- të krahasojë mundësinë eksperimentale me atë teorike, duke theksuar që:
  - përsëritja e eksperimenteve mund të përfundojë me rezultate të ndryshme, dhe që
  - me rritjen e numrit të përsëritjeve të eksperimentit zakonisht arrihen në përfundim më të afërt me mundësinë teorike;
- të zgjedh eksperimente për të dëshmuar mundësinë e trashëgimit tek organizmat;
- të parashikojë rezultate dhe të bëjë krahasimin e tyre, dhe gjatë kësaj në mënyrë të argumentuar të interpretojë;
- Të vlerësojë matje, përfshirë edhe analizën e eksperimenteve, dëshmime dhe të menduarit kreativ.

**Kritere për sukses:**

**Nxënësi/nxënësja mundet:**

- të vlerësojë përpjesëtime gjenotipe dhe fenotipe gjatë kryqëzimit monohibrid, gjatë së cilës bën krahasimin mes alelave dominuese dhe recesive;
- të analizojë fenotip, si manifestimin e veçorive të jashtme të organizmit që zhvillohen nën veprimin e Gjenotipit dhe kushteve në mjedis të jashtëm;
- të zhvillojë diskutim për relacionin mes Gjenotipit dhe fenotipit (dallimet mes bazës gjenetike dhe veçoritë e manifestuara);
- të bëjë dallim mes trashëgimit dominues dhe recesiv të lidhur me gjininë;
- të interpretojë trashëgimin e një veçorie gjatë trashëgimit monohibrid me anë të shembujve, diagrameve gjenetike, me parashikimin e rezultateve dhe njehsimin e rezultateve;
- të analizojë matje, përfshirë edhe analizën e eksperimenteve, dëshmime dhe të menduarit kreativ.



### Veçori të MKZP të cilat do të zhvillohen me anë të aktivitetit:

- zgjidhje të problemeve dhe çështjeve të parregullta;
- marrja parasysh e perspektivave të ndryshme të problemeve;
- kuptimi i strukturës më të thellë të problemeve;
- elemente të interdisiplinaritetit;
- parashtrimi i pyetjeve për të nxitur nxënësit që të mendojnë në nivel më të lartë dhe kontrollim nëse nxënësit kuptojnë;
- modelimi i të menduarit kritik dhe zgjidhjes së problemeve.

### Aktiviteti:

Kërkoni nga nxënësit që të shënojnë 10 fakte që vetëm më i dinë për kromozomet dhe trashëgiminë. Diskutoni veçoritë trashëgimore me atë që nxënësve do të tregoni fotografi të caktuara të familjeve dhe do të tregoni shembuj të ngjashmërive dhe dallimeve mes prindërve dhe pasardhësve.

**H** dhe **h** janë alele të gjeni që përcaktoni ngjyrën e flokëve. **H** është dominues dhe nëse është i pranishëm, ngjyra e flokëve do të jetë e zezë. Nëse, nga ana tjetër, të dy alelat janë **h**, atëherë ngjyra e flokëve do të jetë bionde.

| Qeliza-vezë |          |           |           |
|-------------|----------|-----------|-----------|
|             |          |           |           |
|             |          |           |           |
|             |          |           |           |
|             | <b>H</b> | <b>HH</b> | <b>Hh</b> |
|             | <b>h</b> | <b>hH</b> | <b>hh</b> |

Shikoni diagramin e dhënë në të cilën janë dhënë zigotë të së ëmës me gjenotip **Hh** dhe të atit me Gjenotip **Hh**. Nga diagrami vërehet që zigoti që ka alelin dominues (**HH**, **Hh** ose **hH**) është tre herë më i mundshëm nga zigoti me palë alela recesive (**hh**). Me fjalë tjera, fenotipet dominuese dhe recesive paraqiten në përpjesëtim 3:1. Arsyet për këtë dukuri janë dhënë më poshtë:

- gjysma e spermatozoideve janë bartës të **H**, ndërsa gjysma tjetër të **h** alelave;
- gjysma e qelizave vezë janë bartës të **H**, ndërsa gjysma tjetër të **h** alelave;
- ka mundësi të barabartë gjatë fekondimit të secilit spermatozoid të fekondojë çdo qelizë-vezë (gjegjësisht **fekondimi është proces i rastësishëm**).

Për të kontrolluar, zhvilloni një eksperiment me pajisjen “Mikro:bit” me të cilën do të prezantohen spermatozoidet dhe qelizat vezë, ndërsa me ndihmën e opsionit “shake” ose me klikim të butonit të pajisjes “Mikro:bit” do të sqarohet fekondimi si proces i rastësishëm.

Punoni në çifte. Secili çift duhet të ketë dy pajisje “Mikro:bit”. Me ndihmën e letrës ngjitëse mbuloni dy anët e monedhave dhe shënoni në këtë mënyrë: njërin anë të monedhës së parë me spermatozoid A, anën tjetër të monedhës së njëjtë me spermatozoid a; njërin anë të monedhës së dytë me qelizë vezë A dhe anën tjetër të monedhës së dytë me qelizë vezë a. Pastaj vizoni një tabelë sikur në shembullin e dhënë.

| Spermatozoidi | Qeliza vezë | Rezultati |                        |
|---------------|-------------|-----------|------------------------|
| <b>A</b>      | <b>A</b>    |           | Gjithsej=<br>Gjithsej= |
| <b>a</b>      | <b>A</b>    |           |                        |
| <b>A</b>      | <b>a</b>    |           |                        |
| <b>a</b>      | <b>a</b>    |           |                        |

- Në kohën e njëjtë shtypni dy pajisjes “Mikro:bit” që janë në rolin e spermatozoidit dhe qelizës vezë. Rezultatet e fituara shënoni në kolonën “Rezultati” në tabelën. Përsëritni procedurën së paku edhe 50 herë dhe shënoni rezultatet e fundit.
- A është përpjesëtimi i gjenotipave dominues dhe recesiv 3:1? Përse duhet monedhat të rrotullojmë së paku 50 herë që të fitojmë rezultate të duhura?
- Çfarë do të jetë përpjesëtim i fenotipeve nëse alelet e të atit janë **aa**, ndërsa të së ëmës **Aa**? Eksperimentin përdoreni për të shikuar mundësinë e trashëgimisë së gjinisë.

Nxënësit ndahen në katër grupe dhe marrin fleta mësimore me katror të Punetit, të cilat tregojnë nga 2 alela nga secili prind (bimë) të cilës kryqëzohen ndërmjet vete dhe si rezultat i kësaj fitohen 4 gjenerata të mundshme **T** – bimë e gjatë, **t** – bimë e ultë, **TT** – bimë e lartë dominuese (homozigot), **tt** – recesive e shkurtë (homozigot), **Tt** – heterozigot.

Nxënësit e zgjedhin kombinimet e kryqëzimit, i krahasojnë rezultatet e tyre me zgjidhjet e detyrave që mësimdhënësi do të jep pas përfundimit të detyrës dhe i prezantojnë zgjidhjet para gjithë klasës.

**Konkluzion:** Informacionet gjenetike trashëgohen nga prindi i trashëgimisë. Gjenotipin e përcakton fenotipi. Për secilin gjen personi mund të jetë homozigote dominuese, homozigote recesive ose heterozigote.

### Fleta mësimore nr. 1

Në figurën është dhënë një *katror i Punetit*, i cili tregon nga 2 alela nga secili prind (bimë) të cilës kryqëzohen ndërmjet vete dhe si rezultat i kësaj fitohen 4 gjenerata të mundshme **T** – bimë e gjatë, **t** – bimë e ultë, **TT** – bimë e lartë dominuese (homozigot), **tt** – recesive e shkurtë (homozigot), **Tt** – heterozigot.

**TT** – bimë e gjatë dominuese (gjenotipe e lartë, bimë e lartë fenotipe)

**Tt** – heterozigote (hibrid gjenotip, bimë e lartë fenotipe)

**tt** – bimë recesive e ultë (bimë e ultë gjenotipe, bimë e ultë fenotipe)

Bëjeni kryqëzimin në *katrorin e Punetit* dhe sqaroni çfarë gjenerate keni fituar.

|             |          |          |
|-------------|----------|----------|
|             | <b>T</b> | <b>T</b> |
| <b>T</b>    |          |          |
| <b>T</b>    |          |          |
| Konkluzion: |          |          |

### Fleta mësimore nr. 2

Në figurën është dhënë një *katror i Punetit*, i cili tregon nga 2 alela nga secili prind (bimë) të cilës kryqëzohen ndërmjet vete dhe si rezultat i kësaj fitohen 4 gjenerata të mundshme **T** – bimë e gjatë, **t** – bimë e ultë, **TT** – bimë e lartë dominuese (homozigot), **tt** – recesive e shkurtë (homozigot), **Tt** – heterozigot.

**TT** – bimë e gjatë dominuese (gjenotipe e lartë, bimë e lartë fenotipe)

**Tt** – heterozigote (hibrid gjenotip, bimë e lartë fenotipe)

**tt** – bimë recesive e ultë (bimë e ultë gjenotipe, bimë e ultë fenotipe)

Bëjeni kryqëzimin në *katrorin e Punetit* dhe sqaroni çfarë gjenerate keni fituar.

|             |          |          |
|-------------|----------|----------|
|             | <b>T</b> | <b>t</b> |
| <b>T</b>    |          |          |
| <b>t</b>    |          |          |
| Konkluzion: |          |          |

### Fleta mësimore nr. 3

Në figurën është dhënë një *katror i Punetit*, i cili tregon nga 2 alela nga secili prind (bimë) të cilës kryqëzohen ndërmjet vete dhe si rezultat i kësaj fitohen 4 gjenerata të mundshme

T – bimë e gjatë, t – bimë e ultë, TT – bimë e lartë dominuese (homozigot), **tt** – recesive e shkurtë (homozigot), **Tt** – heterozigot.

**TT** – bimë e gjatë dominuese (gjenotipe e lartë, bimë e lartë fenotipe)

**Tt** – heterozigote (hibrid gjenotip, bimë e lartë fenotipe)

**Tt** – bimë recesive e ultë (bimë e ultë gjenotipe, bimë e ultë fenotipe)

Bëjeni kryqëzimin në katrorin e Punetit dhe sqaroni çfarë gjenerate keni fituar.

|             |          |          |
|-------------|----------|----------|
|             | <b>T</b> | <b>T</b> |
| <b>T</b>    |          |          |
| <b>T</b>    |          |          |
| Konkluzion: |          |          |

#### Fleta mësimore nr. 4

Në figurën është dhënë një katror i Punetit, i cili tregon nga 2 alela nga secili prind (bimë) të cilës kryqëzohen ndërmjet vete dhe si rezultat i kësaj fitohen 4 gjenerata të mundshme T – bimë e gjatë, t – bimë e ultë, TT – bimë e lartë dominuese (homozigot), tt – recesive e shkurtë (homozigot), Tt – heterozigot.

TT – bimë e gjatë dominuese (gjenotipe e lartë, bimë e lartë fenotipe)

Tt – heterozigote (hibrid gjenotip, bimë e lartë fenotipe)

Tt – bimë recesive e ultë (bimë e ultë gjenotipe, bimë e ultë fenotipe)

Bëjeni kryqëzimin në katrorin e Punetit dhe sqaroni çfarë gjenerate keni fituar.

|             |          |          |
|-------------|----------|----------|
|             | <b>t</b> | <b>t</b> |
| <b>t</b>    |          |          |
| <b>t</b>    |          |          |
| Konkluzion: |          |          |

### Zgjidhja e fletës mësimore nr. 1

|  |    |    |
|--|----|----|
|  | T  | T  |
| T  | TT | TT |
| T  | TT | TT |
| Konkluzion: Të dy prindërit janë të lartë dominues, andaj edhe pasardhësit janë të lartë (4 të lartë). |    |    |

### Zgjidhja e fletës mësimore nr. 2

|  |    |    |
|--|----|----|
|  | T  | T  |
| T  | TT | Tt |
| t  | Tt | Tt |
| Konkluzion: Të dy prindërit janë heterozigote, andaj pasardhësit janë me përpjesëtim 3:1 (3 të lartë:1 të ultë). |    |    |

### Zgjidhja e fletës mësimore nr. 3

|   |    |    |
|---|----|----|
|   | T  | T  |
| T   | TT | TT |
| t   | Tt | Tt |
| Konkluzion: Të dy prindërit janë të lartë dominues, njëri është heterozigote, andaj edhe pasardhësit janë të lartë (4 të lartë).. |    |    |

### Zgjidhja e fletës mësimore nr. 4

|  |    |    |
|--|----|----|
|  | T  | T  |
| t  | Tt | Tt |
| t  | Tt | Tt |
| Konkluzion: Të dy prindërit janë të ultë recesiv, andaj edhe pasardhësit janë të ultë (4 të ultë). |    |    |

#### Resurse:

- fletë pune;
- pajisje “Mikro:bit”;
- letër ngjitëse me formë dhe madhësi të monedhave.

---

## Lënda mësimore: Biologji

Klasa: E nëntë

Tema e programit mësimor: Ekologji

Përmbajtja mësimore: Përdorimi i çelësave për të përcaktuar organizmat në mjedisin lokal (3)

**Qëllime të mësimimit:**

**Nxënësi/nxënësja mundet:**

- të interpretojë çelësa dihotome për identifikim të bimëve dhe shtazëve;
- të sqarojë mënyrat në të cilat krijesat e gjalla përshtaten vendbanimeve të tyre;
- të hulumtojë dendësinë dhe frekuencën e popullatës bimore në një ekosistem të caktuar;
- të vlerësojë dhe të zgjedh metodën më të përshtatshme për studimin e popullatës shtazore në një ekosistem;
- të zgjedh ide dhe të përgatit plane të detajuar për analizimin e popullatës bimore dhe shtazore në një ekosistem në bazë të njohurisë, kuptimit dhe hulumtimit paraprak;
- të zhvillojë shqyrtime dhe matje të mjaftueshme për të zvogëluar gabimin dhe të fitohen rezultate më të sigurta;
- të zgjedh mënyrën më të mirë për të prezantuar rezultatet;
- të interpretojë trendët me rezultatet duke përdorur njohuri dhe kuptim shkencor.

**Qëllime të mësimimit:**

**Nxënësi/nxënësja të jetë i/e aftë:**

- të interpretojë çelësa dihotome për identifikim të bimëve dhe shtazëve;
- të përdor tabela, diagrame dhe figura me vija për prezantim të rezultateve dhe të bëjë krahasimin e këtyre rezultateve;
- të interpretojë rezultate dhe të arrijë në konkluzione dhe zhvillimi i parashikimeve të mëtutjeshme;
- të vlerësojë dhe të zgjedh metodat më të përshtatshme për studimin e popullatës shtazore në një ekosistem;
- të zgjedh ide dhe të përgatit plane të detajuar për analizimin e popullatës bimore dhe shtazore në një ekosistem në bazë të njohurisë, kuptimit dhe hulumtimit paraprak;
- të interpretojë trendët me rezultatet duke përdorur njohuri dhe kuptim shkencor.
- të arrijë në konkluzione nga të dhënat e mbledhura dhe të interpretojë ato në kontekst të vërtetë.

**Veçori të MKZP të cilat do të zhvillohen me anë të aktivitetit:**

- zgjidhje të problemeve dhe çështjeve të parregullta;
- marrja parasysh e perspektivave të ndryshme të problemeve;
- elemente të interdisiplinaritetit;
- parashtrimi i pyetjeve për të nxitur nxënësit që të mendojnë në nivel më të lartë dhe kontrollim nëse nxënësit kuptojnë;
- modelimi i të menduarit kritik dhe zgjidhjes së problemeve.

## Aktiviteti:

### 1. Provë me zgjedhje të rastësishme në botën bimore

Me anë të teknikës *stuhi me idesh* rinovoni njohurinë e nxënësve për nivelet e integritimit ekologjik (njësi, popullatë, biotop, biocenozë, ekosistem, biom dhe biosferë) dhe siguroni lidhje të njohurive paraprake me përmbajtjet e reja.

Parashtroni pyetjen “*Cili organizëm bimor është më i shpeshtë në kopshtin me barë në oborrin e shkollës?*” Për të përgjigjur këtë pyetje, nxënësit duhet të fillojnë me numërimin e llojeve të bimëve. Por, ajo mund të zbatohet nëse bëhet fjalë për një hapësirë të vogël. Ndërsa për një hapësirë më të madhe, metoda më e shpejtë dhe më efikase është prova me zgjedhje të rastësishme. Për të përcaktuar llojet, nxënësit gjatë këtij aktiviteti përdorin atlase botanike dhe zoologjike, çelësa dihotome të përgatitura paraprak ose aplikacion celular për përcaktimin e llojeve bimore (për shembull, **Leafsnap**, **PlantNet**, **Plantifer** etj.).

Për këtë qëllim, nxënësve ju jepet një kornizë e bërë nga teli në formë të katrorit me dimensione 25 x 25 cm, me të cilën do të mësohen pjesë të vogla (mostra) të një biosistemi. Ato do të zgjidhen rastësisht.

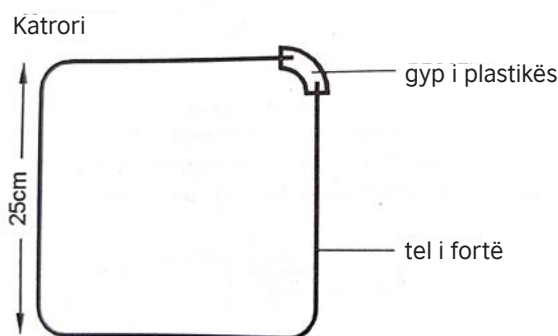

Nxënësit e hedhin katrorin mbi barë, pa mos menduar se ku do të hedhin saktë. Qëllimi i këtij hulumtimi mund të jetë i ndryshëm – të përcaktojnë dendësinë ose frekuencën e një lloji të caktuar. Nxënësit duhet të mësojnë këtë më poshtë:

1. **Dendësia** paraqet numrin e njësive në një sipërfaqe të caktuar. Për të caktuar dendësinë e një lloji bimor të biosistemit, duhet të numërohen njësitë e këtij lloji në katrorin gjatë çdo hedhje në vende të ndryshme të biosistemit. Pastaj njehsohet përfaqësimi mesatar i këtij lloji. Rezultatet prezantohen në mënyrë tabelore dhe grafike.
2. **Frekuenca** paraqet përfaqësimin e një lloji gjatë një numri të caktuar të hedhjeve të katrorit. Për të njehsuar frekuencën e një lloji, duhet të numërohet sa herë paraqitet në katrorin gjatë çdo hedhjeje. Nëse katrorin e hedhin 100 herë, gjatë çdo hedhje, numërohet sa herë është përfaqësuar secili lloj. Pastaj njehsohet vlera mesatare prej 100 hedhjeve. Në këtë mënyrë mund të vërehet cili lloj është më i përfaqësuar. Pastaj përcaktohet lloji tjetër dhe ashtu deri në llojin që është më pak i përfaqësuar. Rezultatet prezantohen në mënyrë tabelore dhe grafike.

Këto njohuri mund të përdoren për të krahasuar dy biocenoza fqinjësore. Nxënësit duhet të studiojnë një teren në kufi mes dy biocenozave, me qëllim për të zbuluar frekuencën e një lloji. Ata përpilojnë një listë të llojeve bimore, duke filluar nga më i përfaqësuar deri në atë më pak në çdo biocenozë. Rezultatet i prezantojnë në mënyrë tabelore dhe grafike.

Ndani nxënësve fletë pune me figura në të cilat është përfaqësuar numri i bimëve të gjetura në barin më shumë dhe atë më pak të shkelur. Kërkoni që të sqarojnë se cili lloj është më i rrezikuar nga shkelja dhe të japin sqarimin e tyre.

## Fletë pune 1

Figurat përfaqësojnë numrin e bimëve të gjetura në barin më të shkelur dhe më pak të shkelur. Mundohuni të përgjigjeni pyetjeve më poshtë.

- Cili lloj është më i rrezikuar nga shkelja e barit?
- Studioni barin e shkelur dhe zbuloni se cilat bimë mund të mbijetojnë në këto pjesë.
- Mundohuni të sqaroni mënyrën si disa bimë janë përshtatur dhe kanë kundërshtuar shkeljen.

**Historagami 1:**  
**Pjesa më pak e shkelur**

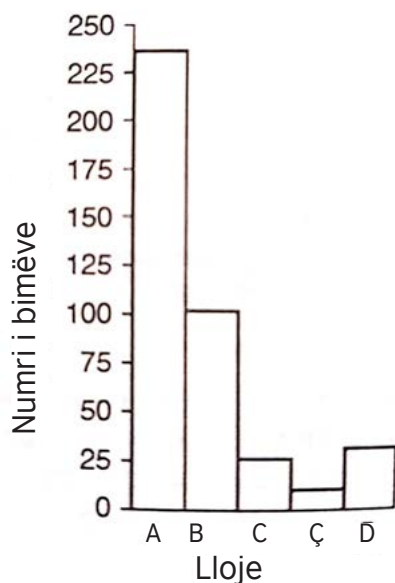

**Historagami 2:**  
**Pjesa shumë e shkelur**

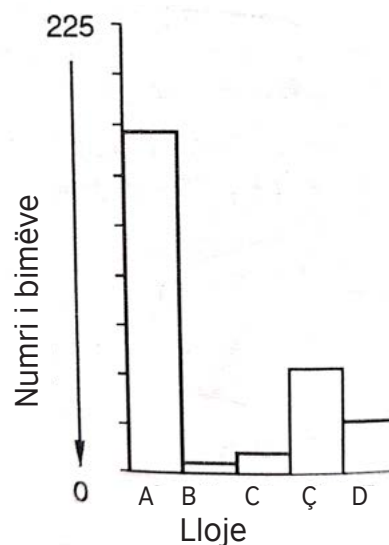

## 2. Studimi i popullatës shtazore

Nxënësit duhet me kujdes të shqyrtojnë terrenin e dhënë (ose një pjesë të caktuar të ndonjë ekosistemi) dhe të krahasojnë numrin e specieve që do të gjejnë. Secila specie duhet të vlerësohet me njësi të caktuar vlerësimi, për shembull me “5” atë që më shpesh takohet, ndërsa me “1” atë që më pak të takohet. Nëse punohet në grupe në këtë mënyrë, do të arrihen rezultate mesatare, për të cilat mund të thuhet se janë relevante.

### 1. Metoda krahasuese (komparative)

Nxënësit duhet me kujdes të shqyrtojnë terrenin e dhënë (ose një pjesë të caktuar të ndonjë ekosistemi) dhe të krahasojnë numrin e specieve që do të gjejnë. Secila specie duhet të vlerësohet me njësi të caktuar vlerësimi, për shembull me “5” atë që më shpesh takohet, ndërsa me “1” atë që më pak të takohet. Nëse punohet në grupe në këtë mënyrë, do të arrihen rezultate mesatare, për të cilat mund të thuhet se janë relevante.

### 2. Metoda e robërimit (kjo metodë punohet për disa orë)

Popullata e plotë e një specie të caktuar mund të njehsohet në mënyrën vijuese: kapen njësi të caktuar të specieve të cilat pastaj shpërndahen nëpër ekosistemin, shënohen me ngjyrë smalt dhe lirohen. Pas një ose dy ditë, pasi që do të lëvizin nëpër ekosistemin, nxënësit duhet të mundohen sërish të gjejnë speciet e shënuara. Në fund, popullata e plotë është një specie e caktuar që do të njehsohet sipas formulës vijuese:



---

$$\text{Popullata} = \frac{\text{Gjithsej njësi në gjueti 1} \times \text{gjithsej njësi në gjueti 2}}{\text{Njësi të shënuar në gjueti 2}}$$

### **Fletë pune nr. 2**

Një grup i nxënësve kanë kapur 50 gaforre në sipërfaqe prej 25 m<sup>2</sup>. I kanë shënuar me ngjyrë të verdhë dhe i kanë liruar. Pas katër ditëve, sërish kanë kapur 50 gaforre, prej të cilave 13 kanë qenë me ngjyrë të verdhë. Njehsoni sa është numri i popullatës së gaforreve në këtë rajon. Përse ky lloj i vlerësimit është vlerësim i përafërt?

#### **Resurse:**

Arrini në konkluzionin që ka shumë përshtatje tek bimët dhe shtazët. Ata ju ndihmojnë llojeve të mbijetojnë dhe të shumohen në habitatin e tyre natyror dhe janë një pjesë e zinxhirit të ushqimit.

#### **Resurse:**

- letër milimetri;
- ngjyrë smalti;
- tretës ngjyre;
- brushë;
- fletore;
- atlase botanike dhe zoologjike;
- epruveta;
- dorëza;
- aplikacione celulare (Leafsnap, PlantNet, Plantifer, iNaturalist);
- telefon celular;
- [www.globe.gov](http://www.globe.gov).

---

**Lënda mësimore:** Biologji

**Klasa:** E nëntë

**Tema e programit mësimor:** Fotosinteza dhe rritja e bimëve

**Përmbajtja mësimore\*:** Në çfarë mënyre ndikim drita e ngjyrosur mbi fotosintezën?

(\*Në përputhje me programin mësimor, si alternative kjo mund të jetë një orë për përsëritje të temës së fotosintezës).

**Qëllime të mësimit:**

**Nxënësi/nxënësja të jetë i/e aftë:**

- të përshkruajë procesin e fotosintezës;
- të interpretojë rëndësinë e ujit, dyoksid karbonit, dritës dhe temperaturës për rritjen e bimëve;
- të vlerësojë diskutim për atë si idetë të përsëriten në formë që mund të testohet;
- të bëj parashikimi me përdorimin e njohurive dhe kuptimeve shkencore;
- të zgjedh dëshmi të mjaftueshme të cilat duhet të mbliidhen për të hulumtuar një çështje e caktuar;
- të përgatit pasqyra relevante dhe matje të fituara me përdorimin e drejtë të aparaturës përkatëse;
- të përdor rezultatet për të arritur në konkluzione dhe zhvillimi i parashikimeve të mëtutjeshme.

**Kritere për sukses:**

**Nxënësi/nxënësja mundet:**

- të interpretojë rëndësinë e ujit, dyoksid karbonit, dritës dhe temperaturës për rritjen e bimëve;
- të zgjedh vëzhgime dhe matje për uljen e gabimeve dhe fitimin e rezultate më të sigurta;
- të vlerësojë diskutim për atë si idetë të përsëriten në formë që mund të testohet;
- të zgjedh dëshmi të mjaftueshme të cilat duhet të mbliidhen për të hulumtuar një çështje e caktuar;
- të përdor rezultatet për të arritur në konkluzione dhe zhvillimi i parashikimeve të mëtutjeshme.

**Veçori të MKZP të cilat do të zhvillohen me anë të aktivitetit:**

- zgjidhje të problemeve dhe çështjeve të parregullta;
- marrja parasysh e perspektivave të ndryshme të problemeve;
- kuptimi i strukturës më të thellë të problemeve;
- parashtrimi i pyetjeve për të nxitur nxënësit që të mendojnë në nivel më të lartë dhe kontrollim nëse nxënësit kuptojnë;
- modelimi i të menduarit kritik dhe zgjidhjes së problemeve;
- elemente të interdisiplinaritetit.

## Aktiviteti:

Në fillim të orës, përsëritni njohurinë tuaj për fotosintezën me anë të pyetjeve më poshtë: *Cilët faktorë janë të rëndësishëm për fotosintezën? Në çfarë mënyre intensiteti i dritës ndikon mbi përqindjen e fotosintezës? Cilat veçori tjera të ditës mund të ndikojnë mbi fotosintezën?*

Me rëndësi është të përmendet që mësimdhënësi paraprakisht ka përgatitur eksperimente për grupet 1 dhe 2, dhe nëse nuk ka mundësi, nxënësit fitojnë drejtime për orët paraprake që të bëjnë hulumtimet përkatëse për nevojat e kësaj ore.

Për të arritur në konkluzione më të ndërlikuar shkencore, nxënësit punojnë në 4 grupe.

Detyra e nxënësve nga *grupi 1* është të ndikojnë ndikimin e ngjyrave të ndryshme të dritës mbi intensitetin e fotosintezës.

Nxënësit e *grupit 1* vëzhgojnë eksperimentin që është paraprakisht i përgatitur nga mësimdhënësi ose përdorin të dhëna nga video për të hulumtuar ndikimin e ngjyrave të ndryshme të dritës mbi intensitetin e fotosintezës. Nxënësit duhet të mbledhin mjaft të dhëna për të përgjigjur pyetjen: *Cila ngjyrë është më e mirë për fotosintezë?*



Gjatë hulumtimit, drejtoni nxënësit të kenë parasysh që mbi fotosintezën ndikojnë ngjyra të ndryshme të dritës. Drita e bardhë përmban ngjyra të ndryshme, përfshirë edhe ngjyrën e kuqe, portokalli, verdhë, gjelbër, kaltër, indigo dhe vjollcë. Kur bimët mbledhin dritën për fotosintezë, ata thithin vetëm disa ngjyra dhe i reflektojnë tjerat. Në bazë të hulumtimeve, nxënësit duhet të mësojnë që ngjyra e kaltër më tepër e rrit përqindjen e fotosintezës, dhe pastaj vijon ngjyra e kuqe. Bimët e gjelbër që kërkojnë klorofil për thithje të dritës që përdorin dritën e kaltër që ju ndihmon të rriten, ndërsa ngjyra e kuqe bashkë me të kaltrën ju ndihmon luleve që të lulëzojnë.

*Grupi numër 2* ka për detyrë që të jep arsyetim shkencor pyetjes: *„Cili gaz lirohet gjatë fotosintezës? Për të konfirmuar përgjigjen shkencore të kësaj pyetje, duhet që mësimdhënësi një javë paraprakisht të përgatitet për eksperimentin vijues. Nxënësit gjatë kësaj ore vetëm kontrollojnë pjesë e fundit të eksperimentit, gjegjësisht e përcaktojnë praninë e oksigjenit në epruvetë (përgatitja e eksperimentit në tërësi mund të bëhet nga nxënësit me ndihmën e mësimdhënësit, në kuadër të një ore të caktuar).*

## Mësimdhënësi parapakisht e përgatit eksperimentin në mënyrën vijuese:

1. Gotën laboratorike prej një litri mbusheni deri në tre të katërtat me ujë dhe në atë tretini pak natrium karbonit hidrogjen (që mundëson furnizimin e bimës me dyoksid karbon).
2. Në fundin e gotës laboratorike vendosni disa degë të barit të ujit *Elodea*. Mbuloni barin me hinkë të qelqit, dhe në njërin pjesë, në fund, do të ngrini me plastelinë që të mund që të mund lëngu të qarkulloj lirshëm. Niveli i lëngut të jetë deri në skajin e fundit të hinkës.
3. Mbusheni epruvetën me tretje të dobët të natrium karbonit hidrogjen. Me gishtin e vogël mbylleni hapjen e epruvetës, kthejeni nga poshtë dhe ashtu vendosni në gotën laboratorike, duke pasur kujdes të mos hyjë ajër në epruvetën. Kur epruveta të hyjnë në gotën, largoni gishtin, ndërsa epruvetën vendosni në hinkën.
4. Aparatin e vendosur në këtë mënyrë, vendosni para dritares ose nën dritë të ndonjë llambe.
5. Pas një jave, në epruvetë duhet të jetë mbledhur sasi e mjaftueshme e gazit.
6. Largoni epruvetën në mënyrën e njëjtë që keni vendosur, por sërish keni kujdes që mos të hyjë ajër brenda. Vendosni gishtin e epruvetës, largoni gotën e epruvetës dhe kthejeni në mënyrë normale. Mos e largoni gishtin nga hapja e epruvetës.

Për të mundur të kontrollojnë nxënësit, nëse në epruvetën ka oksigjen të mbledhur, mund të ndizni një shkrepëse, dhe pastaj me të fryrë shuani flakën, në mënyrë që do të mbetet vetëm maja e djegur. Pasi që të bëni atë, mos pritni që të shuhet maja e djegur, por menjëherë largoni gishtin nga epruveta dhe në atë vendosni majën e djegur të shkrepëses. Shënoni se çfarë do të ndodh. Arsyetoni nëse në epruvetën ka oksigjen të pastër dhe në çfarë mënyre e keni dëshmuar atë?

*Grupi numër 3* duhet të përgjigjet pyetjeve me interpretim shkencor të rezultateve. Konkluzionet e tyre duhet të bazohen në njohuritë për fotosintezë të fituar nga orët paraprake, gjatë së cilës duhet të kenë parasysh që mënyra më e thjeshtë për matjen e intensitetit të procesit të fotosintezës është të numërohen flluskat që i prodhon çdo bimë ujore që liron flluska të oksigjenit (p.sh. *Elodea* ose *Cabomba*). Nxënësit duhet të mendojnë për të përgjigjur pyetjeve vijuese:

- Në çfarë mënyrë mund të ndryshohet intensiteti i dritës?
- Nëse zvogëlohet distanca mes bimës dhe burimit të dritës që arrin në bimën, a do të pasqyrohet ajo në intensitetin e fotosintezës? Arsyetoni përse.
- Parashikoni dhe vendosni nëse do të përdorni më tepër mostra të bimës ujore të sasisë të ndryshme të dritës, ose nga ana tjetër, vetëm një mostër e bimës. Nëse përdorni më tepër mostra, çfarë duhet pasur kujdes para se të filloj eksperimenti?
- Në çfarë mënyre të mbahen konstante kushtet tjera në eksperimentin kur ndryshojmë intensitetin e dritës?

*Grupi nr. 4* duhet të përgjigjet pyetjeve: *Përse bimët kanë nevojë për ujë? Cilat janë simptomat e mungesës së ujit? Çfarë janë efektet e ngrohjes globale mbi intensitetin e fotosintezës? A mund të përdoret pajisja "Mikro:bit" në procesin e dëshmisë së fotosintezës në kushte laboratorike?*

Nxënësit, përveç që do të japin sqarim shkencor për nevojën e ujit në procesin e fotosintezës, si dhe për transportin e materieve ushqyese dhe mineralet tek bimës, nxitni që të zhvillojnë ide për përdorimin e pajisjes "Mikro:bit" gjatë ujitjes së bimës. Në fakt, me ndihmën e censorëve për përcaktimin e lagështisë së tokës, kur të arrihet një nivel i caktuar i lagështisë së tokës (për shembull, 50%), censorët duhet të aktivizojnë pajisjen "Mikro:bit", dhe në një mënyrë aktivizon pompën e ujit për ujitjen e bimës. Nxitni nxënësit

---

që të realizojnë kontakt me ekipin e kodimit, me qëllim që të bëjnë tentim për të ujit ndonjë prej bimëve në periudhë më të gjatë kohore.



**Konkluzion:**

Fotosinteza është një proces që ka nevojë për dyoksid karbon, ujë, dhe dritë, por duhet të merret parasysh që temperatura gjithashtu është një prej faktorëve që vepron në intensitetin e fotosintezës.

**Resurse:**

- epruveta;
- bimë ujore;
- llambë;
- natrium hidrogjen karbonit;
- plastelinë;
- gotë laboratorike – 1L;
- hinkë të qelqit;
- shkrepëse;
- <https://www.youtube.com/watch?v=7oHKendhvpE>;
- <https://www.youtube.com/watch?v=mwwLSgK-924>.

---

**Lënda mësimore:** Biologji

**Klasa:** E nëntë

**Tema e programit mësimor:** Shumimi dhe rritja tek njerëzit

**Përmbajtja mësimore:** Trashëgimi i gjinisë

**Qëllime të mësimit:**

**Nxënësi/nxënësja të jetë i/e aftë:**

- të analizojë trashëgiminë e gjinisë tek njerëzit (XX dhe XZ kromozomet);
- të interpretojë procesin e klonimit si lloje e veçantë e shumimit pa gjini;
- të vlerësojë çështje bioetike lidhur me klonimin dhe vendimmarrjen nëse pajtohet me atë ose jo;
- të zgjedh ide dhe të përgatit plane të detajuar për studim në bazë të njohurisë, kuptimit dhe hulumtimit paraprak.

**Kritere për sukses:**

**Nxënësi/nxënësja mundet:**

- zgjidhje të problemeve dhe çështjeve të parregullta;
- kuptimi i strukturës më të thellë të problemeve;
- parashtrimi i pyetjeve për të nxitur nxënësit që të mendojnë në nivel më të lartë dhe kontrollim nëse nxënësit kuptojnë;
- modelimi i të menduarit kritik dhe zgjidhjes së problemeve.

**Veçori të MKZP të cilat do të zhvillohen me anë të aktivitetit:**

- zgjidhje të problemeve dhe çështjeve të parregullta;
- kuptimi i strukturës më të thellë të problemeve;
- parashtrimi i pyetjeve për të nxitur nxënësit që të mendojnë në nivel më të lartë dhe kontrollim nëse nxënësit kuptojnë;
- modelimi i të menduarit kritik dhe zgjidhjes së problemeve.

**Aktiviteti:**

Tregoni nxënësve fotografi të shumë kromozomeve mashkullore dhe femërore dhe kërkoni nga ata të gjejnë dallimin. Sqaroni si trashëgoen kromozomet gjinore dhe që kromozomi Z rezulton me gjininë mashkullore.

Nxënësit punojnë në çifte. Bëni fotokopje dhe preni 20 kartolina për spermatozoide dhe 20 kartolina për qeliza vezë për secilën herë dhe vendosni në zarfe të ndryshme. Nxënësit marrin nga një kartolinë prej secilit zarf me zgjedhje të rastësishme për të bërë një mostër prej 30 fekondime. I kthejnë kartolinat në zarfe pas çdo “fekondimi”. I shënojnë rezultatet në tabelë. Kartat mund të prehet prej më herët për të kursyer kohën gjatë orës. Nxënësit plotësojnë diagrame për të shfaqur mundësinë për të pasur pasardhës të gjinisë mashkullore ose femërore. Nxënësit shënojnë sqarim përse rreth 50% nga foshnjat janë djem dhe 50% janë vajza.

---

Në vazhdim të orës filloni me diskutim të pyetjeve vijuese: *Çfarë lloj shumimi është klonimi tek njeriu? Si do të ndjeheshit nëse do të dinit që mund të jeni të klonuar?*

Pastaj, secili nxënës merr fletën e punës me pyetje/probleme që duhet të përgjigjet/zgjidh. Pyetjet/problemet janë në kontekst të parregulluar (në bazë të tekstit të dhënë) dhe shërbejnë për zgjerimin e njohurive të nxënësve mbi klonimin.

Vijon prezantim i përgjigjeve dhe zgjidhjeve, pastaj sqarim, diskutim, të menduar kritik dhe gjeneralizimin e konkluzionit.

**Konkluzion:**

Gjinia përcaktohet me kromozome gjinore. Burrat kanë XY ndërsa gratë kanë XX kombinime. Klonimi është formë e shumimit pa gjinor në të cilën krijohen pasardhës që janë të barabartë me një organizëm të prindit. Deri më tani janë të njohura disa tentime të pasuksesshme të klonimit të njeriut.

**Resurse:**

- kartolina të përgatitura në zarfe: 20 kartolina për spermatozoide (10 dhe X dhe 10 me Y) dhe 20 kartolina për qeliza vezë (të gjitha me X);
- diagrame gjenetike;
- fletë pune.

---

## **FLETË PUNE**

### **Makinë për kopjim të qenieve njerëzore?**

Pa dyshim nëse ka pasur zgjedhje për kafshë në vitin 1997, do të fitonte Doli! Doli është një dele skoceze që e shikoni në fotografinë. Por, Doli nuk është dele e thjeshtë. Ajo është klon nga një dele tjetër. Klon do të thotë kopje. Klonimi do të thotë “kopjim i mostrës origjinale”. Shkencëtarët kanë arritur në prodhimin e një dele (doli) që është identike me një dele që funksionon si “mostër origjinale”. Shkencëtari skocez Jan Villmut ka dizajnuar “mostrën origjinale” për një dele. Ai ka nxjerrë një copë të vogël nga sisa e një dele të rritur (dele 1).

Nga kjo copë e vogël, ai ka nxjerrë thelbin, pastaj e ka transferuar thelbin në qelizë vezë të një dele (femërore) tjetër (dele 2). Por, në fillim ka larguar gjithë materialin trashëgues (thelbin) nga ajo qelizë vezë që do të përcaktohen veçoritë e deles 2 në qengjin që do të krijohet nga ajo qelize vezë. Jan Villmut ka bërë implant (inkorporim) të qelizës vezë të përpunuar nga dele 2 në dele tjetër (femër) (dele 3). Delja 3 ka mbetur shtatzënë dhe ka lindur një qengj - Doli. Disa shkencëtarë konsiderojnë që për disa vite do të jetë e mundshme të klonohen edhe njerëzit. Por, shumë qeveri vetëm me ligj kanë vendosur të ndalojnë klonimin e njerëzve.

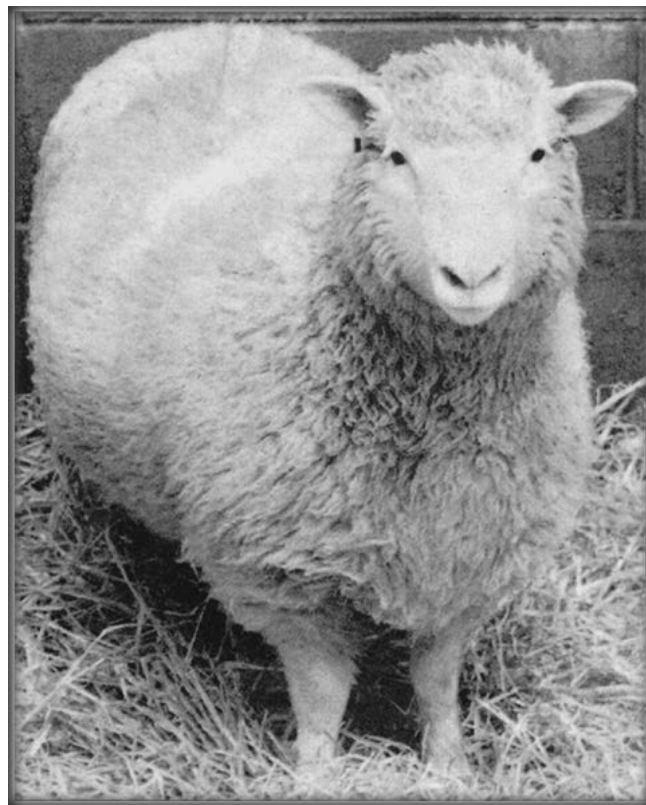



---

### **Detyra 1**

Sqaroni se me cilën dele nga tre delet e përmendura në tekstin (dele 1, dele 2 dhe dele 3) është identike delja e klonuar Doli? Arsyetoni përse.

---

---

---

---

### **Detyra 2**

Pjesa e sisës që është marrë është përshkruar si “një pjesë shumë e vogël”. Nga teksti i shënuar duhet të mësoni çfarë mendohet me “një pjesë shumë të vogël”.

Ajo “pjesë shumë e vogël” është \_\_\_\_\_

### **Detyra 3**

Në fjalinë e fundit të tekstit theksohet që shumë qeveri me ligj vetëm më kanë vendosur në ndalojnë klonimin e njerëzve. A do të thotë që njerëzit e klonuar do të jenë më të ndjeshëm për disa sëmundje sesa njerëzit normal. Arsyetoni përse.

---

---

---

### **Detyra 4**

A arsyetoni klonimin nga aspekti etik? Arsyetoni përse po, gjegjësisht, përse jo.

---

---

---

---



---

# SHEMBUJ NGA LËNDA E KIMISË

**Lënda mësimore:** Kimi

**Klasa:** E tetë

**Tema e programit mësimor:** Metalet dhe jometalet

**Përmbajtja mësimore:** Sqarimi i veçorive të legurave

**Qëllime të mësimimit:**

**Nxënësi/nxënësja të jetë i/e aftë:**

- të përshkruajë dhe sqarojë veçoritë e ndryshme fizike të metali të pastër dhe legurës;
- të diskutojë për sqarime të rezultateve duke përdorur njohuri dhe kuptim shkencor;
- të arrijë dhe analizojë konkluzione nga hulumtime dhe qartë të ndajë ato me të tjerët.

**Kritere për sukses:**

**Nxënësi/nxënësja mundet:**

- të gjejë, krahasojë dhe përshkruajë veçoritë e ndryshme fizike të metaleve dhe legurave;
- të prezantojë fakte për metalet dhe legurat me diagram;
- të përdor të menduar kritik për kuptimin e dukurive shkaqe-pasojë;
- të hulumtojë, analizojë, krahasojë dhe interpretojë dallime mes metaleve dhe legurave duke përdorur njohuri dhe kuptim shkencor.

**Veçori të KRRP të cilat do të zhvillohen me anë të aktivitetit:**

- marrja parasysh e perspektivave të ndryshme të problemeve;
- vlerësimi i dëshmimeve për dhe kundër qëndrimeve të ndryshme;
- kuptimi i strukturës më të thellë të problemeve.

**Strategji mësimore që do të përdoren për zhvillimin e këtyre veçorive:**

- parashtrimi i pyetjeve për të nxitur të menduar në nivel më të lartë, dhe kontrollim nëse nxënësit kuptojnë;
- sigurimi i informacioneve kthyesë sistematike dhe korrigjim.

**Detyra të cilat i parashtrihen nxënësit/nxënës:**

- supozo;
- hulumto;
- diskuto;
- evidento;
- arrij në konkluzion.

## **Aktivite:**

### **Pyetje hyrëse:**

Në kontekst të njësisë paraprake mësimore, nxënësit përgjigjen pyetjeve më poshtë që të cilat i parashtron mësimdhënësi:

- Çfarë janë legurat?
- Tregoni disa shembuj të legurave të njohura!
- Ku më shpesh përdoren legurat e prezantuara? Cilat veçori i bëjnë të përshtatshme për këtë qëllim?
- A njihni përbërjen e legurave të prezantuara?

### **Aktiviteti kryesor:**

Nxënësit zgjedhin problem me anë të hulumtimit:

Përse legurat kanë veçori më të ndryshme nga substancat e thjeshta?

Nxënësit duhet të prezantojnë supozimet e tyre, mendimet dhe idetë me anë të shembujve konkret dhe të japin sqarim shkencor për ato supozime. Ata hulumtojnë për të arritur atë

### **Mënyra e punës:**

Nxënësit janë të ndarë në grupe.

Një grup i nxënësve me arritje të mesme të suksesit, duke marrë parasysh që shumica e metaleve janë trupa të fortë, marrin për detyrë të prezantojnë diagram për mënyrën se si do të duket renditja e copëzave në trup të fortë.

Një grup i nxënësve me nivel më të lartë të njohurisë duhet të supozojnë nëse në metalin e njëjtë shtohet edhe një sasia e caktuar e një metali tjetër, si do të prezantonin atë me diagram. Nxënësit nga gjithë klasa bashkë diskutojnë për madhësinë e copëzave nga metali tjetër, gjegjësisht ata do të jenë me madhe të njëjtë ose me madhësi të ndryshme në krahasim me metalin e parë.

Pasi që të skadojë koha për diskutim, ata bashkërisht përcaktojnë si do të duket diagrami i legurave, dhe pastaj, sipas udhëzimeve të dhënë nga mësimdhënësi, nëse paraqitet nevoja, i korrigjojnë vizatimet e tyre.

Në fazën vijuese të orës, nxënësit në kuadër të grupeve marrin detyrë për të përgjigjur pyetjeve vijuese të cilat i parashtron mësimdhënësi:

- Sqaroni përse legurat kanë veçori të ndryshme nga metalet e pastër nga të cilat janë prodhuar?
- A do të kenë veçori më të theksuara metali ose legura? Tregoni cila!
- Sqaroni se si prodhohen legurat, gjegjësisht a janë përzierje ose bashkime! (Kjo është një sfidë për nxënësit më të talentuar).

Grupet e nxënësve, të udhëzuar nga mësimdhënësi, hulumtojnë në internet ose përdorin burime tjera të njohurisë. Ata hulumtojnë shembuj konkret, gjegjësisht analizojnë veçoritë fizike të bakrit, zinkut, kallajit, hekurit, çelikut, argjendit dhe mesingut, në të cilën disa prej grupeve hulumtojnë veçoritë e metaleve ndërsa grupet tjera, veçoritë e legurave përkatëse.

Diagramet, që priten nga nxënësit, me renditje të copëzave nga metali i pastër dhe legura

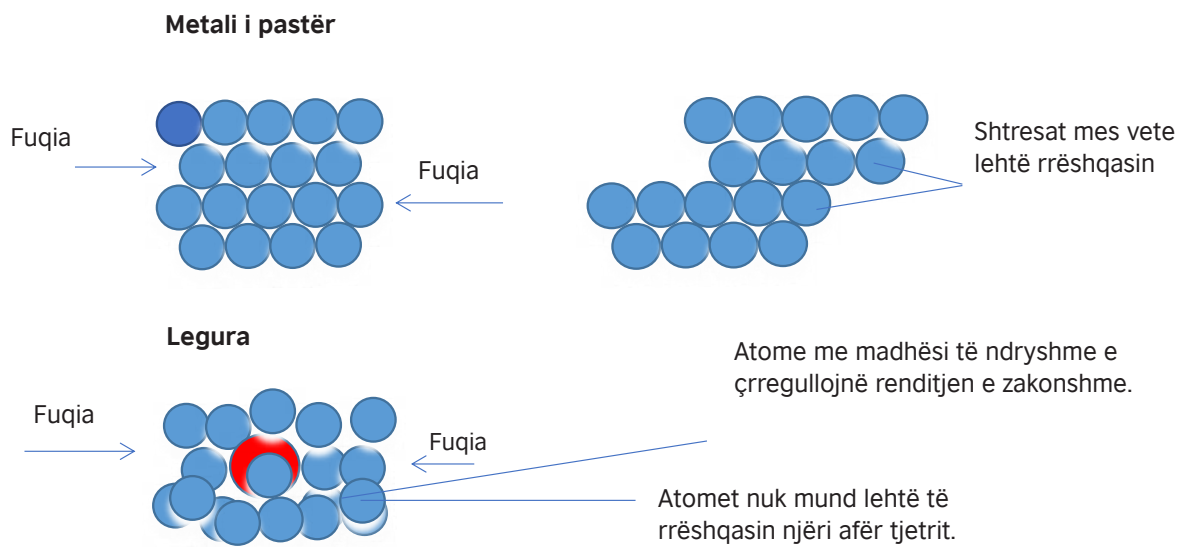

**Resurse:**

- letër e madhe e plastifikuar e bardhë ose letër e thjeshtë;
- markerë që fshihen.

**Tabela për evidentim të rezultateve**

| Substanca | Veçori fizike | Përdorimi |
|-----------|---------------|-----------|
|           |               |           |
|           |               |           |
|           |               |           |
|           |               |           |
|           |               |           |

Nxënësit me anë të diskutimit arrijnë në konkluzionin/strukturën e thellë të problemit të dhënë: **veçoritë specifike të legurave, të cilat i bëjnë të ndryshëm nga metalet e pastër, kanë origjinën nga renditja e copëzave në shtresat e materialit. Legurat paraqesin përzierje të krijuar nga copëza me madhësi të ndryshme dhe vetë ajo nuk mundëson që shtresat e copëzave lehtë të kalojnë njëri afër tjetrit, gjegjësisht shtresat nuk mund lehtë të rrëshqasin, për dallim nga shtresat e metaleve të pastër që me copëzat e tyre përbërëse janë me madhësinë e njëjtë.**

---

**Lënda mësimore:** Kimi

**Klasa:** E tetë

**Tema e programit mësimor:** Substanca të thjeshta, bashkime dhe përzierje

**Përmbajtja mësimore:** Substanca të thjeshta, bashkime dhe përzierje

**Qëllime të mësimimit:**

**Nxënësi/nxënësja të jetë i/e aftë:**

- të bëj dallime mes substancave të thjeshta, bashkimeve dhe përzierjeve;
- të parashikojë dallime në strukturën mes substancave të thjeshta, bashkimeve dhe përzierjeve dhe të kontrollojë duke përdorur dëshmi;
- i krahason rezultatet me parashikimet;
- të prezantojë konkluzione në bazë të njohurisë shkencore, të mbështetur me hulumtim, dhe të diskutojë për sqarimet me tjerët, në mënyrë të drejtë.

**Kritere për sukses:**

**Nxënësi/nxënësja mundet:**

- të krahasojë dhe në mënyrë të drejtë të klasifikojë substanca të thjeshta, bashkime dhe përzierje;
- të parashikojë dallimet në veçoritë dhe strukturën e substancave të thjeshta, bashkimeve dhe përzierjeve dhe të dëshmojë ato;
- të prezantojë rezultatet në mënyrë përkatëse;
- të interpretojë rezultate, duke përdorur njohuri dhe kuptim shkencor;
- të arrijë në konkluzione për dallimet me substancave të thjeshta, bashkimet dhe përzierjet

**Veçori të KRRP të cilat do të zhvillohen me anë të aktivitetit:**

- vlerësimi i dëshmimeve për dhe kundër qëndrimeve të ndryshme;
- kuptimi i strukturës më të thellë të problemeve.

**Strategji mësimore që do të përdoren për zhvillimin e këtyre veçorive:**

- parashtrimi i pyetjeve për të nxitur të menduar në nivel më të lartë me anë të hulumtimit, analizimit dhe lidhjes së fakteve shkencore;
- modelimi i të menduarit kritik dhe zgjidhja e problemeve;
- sigurimi i informacioneve kthyesë sistematike dhe korrigjime.

**Aktivitete:**

**Pyetje hyrëse:**

Çfarë paraqet komponimi sipas përbërjes?

Theksoni shembuj të komponimeve të njohura!

---

Prej cilave elemente janë të përbërë komponimet vijuese?

**Aktiviteti kryesor:**

Nxënësit punojnë në grupe. Secili grup me fletë pune.

**Detyra të cilat parashtrohen nxënësit/nxënëses:**

- supozo;
- hulumto;
- diskuto; evidentto;
- arrij në konkluzion.

**Fletë pune nr. 1**

*Diagrame të plota nga substanca të thjeshta të pastër, komponime të pastër, përzierje nga substanca të thjeshta, përzierje nga komponime dhe përzierje nga substanca të thjeshta dhe komponime.*

*Nxënësit kanë për detyrë që të prenë dhe të ndajnë diagramet në tre grupe – substanca të thjeshta, komponime dhe përzierje.*

*(Bëhet fjalë për grupe të vogla me nga 5 nxënës dhe secili grup merr nga një komplet diagrame)*

**Fletë pune nr. 2**

*Prezantime të plota prej të cilave secili prezantim sqaron ndonjë veçori të substancave që është karakteristike për substancat e thjeshta, komponimet ose përzierjet.*

**Nxënësit kanë për detyrë:**

- të shqyrtojnë prezantimet;
- të përcaktojnë me cilin prej prezantimeve janë shprehur veçoritë karakteristike të secilës prej grupeve të theksuara;
- të lidhin prezantimet me grupin e diagrameve që sqarojnë veçoritë karakteristike.

Nxënësit mund të hulumtojnë në internet ose të përdorin burime tjera të njohurisë, për të arritur qëllimin e kërkuar.

Pastaj, sërish kthehen në aktivitetin e parë për të kontrolluar nëse saktë i kanë klasifikuar diagramet dhe nëse ka nevojë, të korrigjojnë. Për secilin diagram japin sqarim përkatës për atë:

- me çfarë e kanë vërejtur që diagrami përkatës i ka takuar një grupi të caktuar të substancave;
- përse e kanë vendosur në grupin përkatës.

Përgjigjet i shënojnë në një fletë të letrës.

(Për shembull, ky diagram është përzierje, sepse karakteristike për përzierjet është që komponentët e tyre mund të ndahen lehtë, duke marrë parasysh që përzierjet kanë përbërje të ndryshueshme).



---

**Fletë pune nr. 3**

*Theksoni shembuj të substancave që duhet të klasifikohen si substancë të thjeshtë, komponim ose përzierje, të dhënë me titujt e substancave, gjegjësisht emrat e tyre.*

*Nxënësit kanë për detyrë që renditin substancat në tabelën në të cilën do të prezantojnë.*

**Fletë pune 1: Diagrami i substancave të thjeshta, komponimeve dhe përzierjeve**

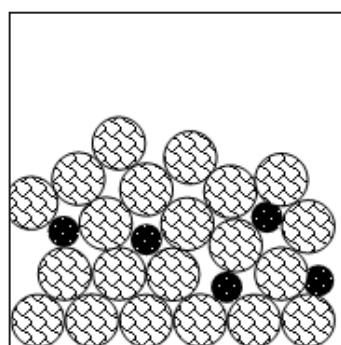
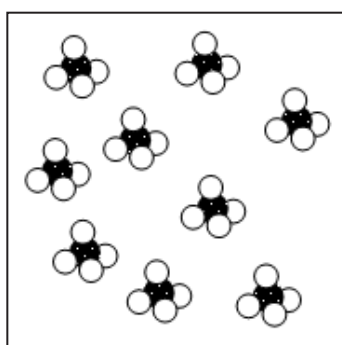
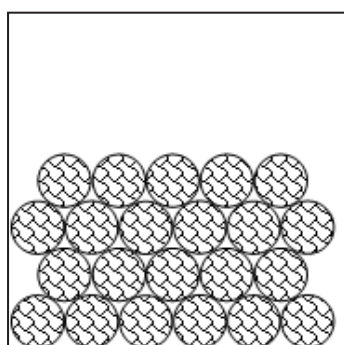
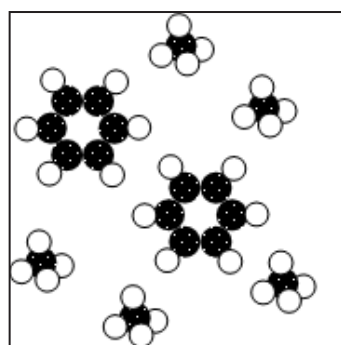
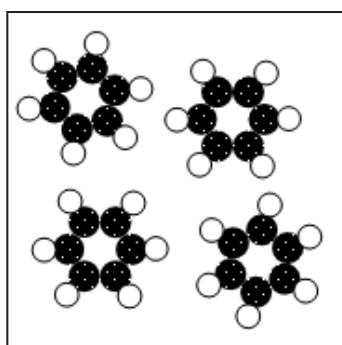
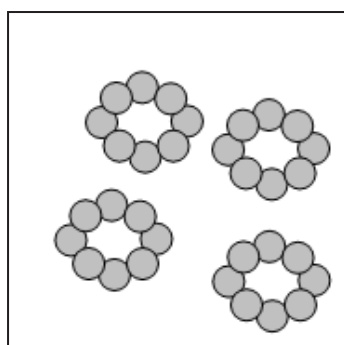
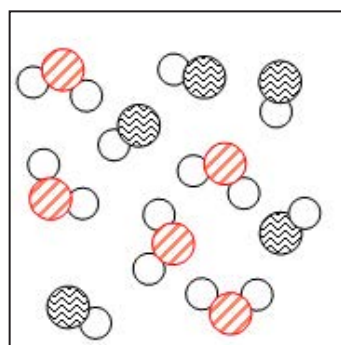
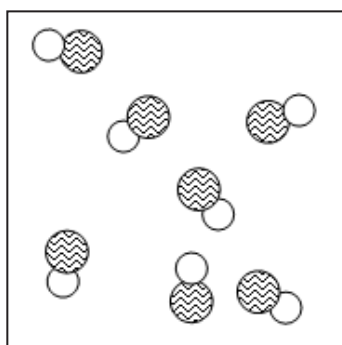
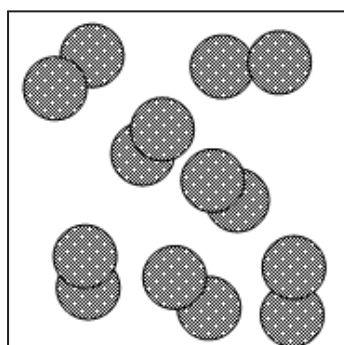
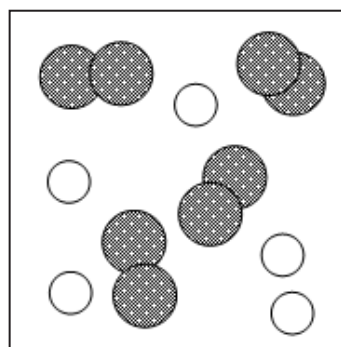
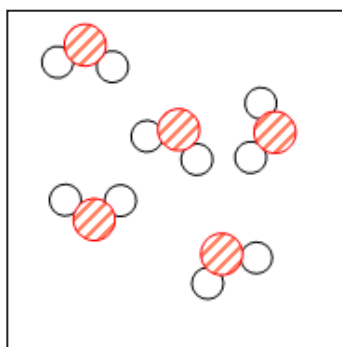
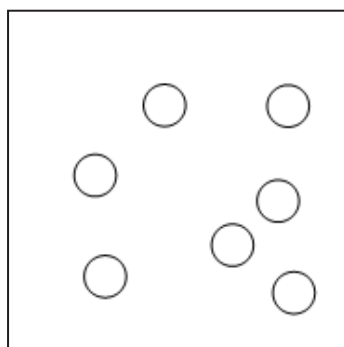

---

## **Fletë pune 2: Lista e shprehjeve**

### **Shprehje:**

- përbërje e ndryshueshme;
- vetëm një substancë;
- ndahet lehtë;
- tretet vështirë në substanca të thjeshta;
- dy ose më tepër substanca;
- përbërje e përhershme.

## **Fletë pune 3: Lista e titujve**

### **Tituj:**

- Sulfit bakri(II);
- ujë;
- kripë kuzhine në ujë;
- mesing;
- oksigjen;
- hekur dhe sulfur;
- kalcium karboni;
- zink;

*Tabela për evidentim të të dhënave*

| Substancë e thjeshtë | Komponim | Përzierje |
|----------------------|----------|-----------|
|                      |          |           |
|                      |          |           |
|                      |          |           |
|                      |          |           |
|                      |          |           |

Nxënësit me anë të diskutimit arrijnë në konkluzionin/strukturën e thellë të problemit të dhënë:

- Përzierjet përmbajnë më tepër se një substancë dhe kanë përbërje të ndryshueshme;
- Komponimi është përbërë nga më tepër substanca dhe fitohet me anë të reaksionit kimik.

Nxënësve më të talentuar i parashtrohet sfidë që të sqarojnë përse legurat janë përzierje dhe jo komponime.

**Resurse:**

- diagrame në të cilat janë prezantuar substanca të thjeshta, komponime dhe përzierje;
- listë e shprehjeve për renditje;
- listë e titujve të substancave të thjeshta, bashkime dhe përzierje.

---

**Lënda mësimore:** Kimi

**Klasa:** E tetë

**Tema e programit mësimor:** Reaksione kimike

**Përmbajtja mësimore:** Fitimi i oksideve

**Qëllime të mësimimit:**

**Nxënësi/nxënësja të jetë i/e aftë:**

- të bëj dallime mes reaguesve dhe produkteve;
- të hulumtojë burime sekondare (internet ose letërsi të dhënë);
- të planifikojë procedurën për fitimin e oksideve;
- të merr pjesë në zbatimin e procedurës për fitimin e oksideve;
- të përdor formula të përbërë nga fjalë për të prezantuar reaksionet e zbërthimit të oksideve;
- të diskutojë për rezultatet e fituara nga eksperimenti, procedurat për fitimin dhe dëshminë e oksideve dhe në mënyrë publike të ndajë;
- të përdor pajisje në mënyrë të drejtë;
- të njeh rreziqet dhe aspektet negative gjatë punës;
- të përdor në mënyrë të drejtë masat për mbrojtje.

**Kritere për sukses:**

**Nxënësi/nxënësja mundet:**

- të identifikojë reagues dhe produkte në formulë të reaksionit kimik;
- të arrijë në konkluzion përkatës nga të dhënat e mbledhura në kontekst përkatës;
- të zbatojë procedurë përkatëse për fitimin e oksideve duke përdorur aparaturën përkatëse;
- të shkruajë formula tekstuale të reaksioneve kimike të fitimit të oksideve;
- të përcaktojë masa të kujdesit gjatë shkaktimit të reaksionit kimik për fitimin e oksideve;
- të arrijë konkluzione përkatëse për përbërjen dhe krijimin e oksideve, duke përdorur njohuri shkencore, dhe të prezantojë ato në mënyrë të drejtë.

**Veçori të KRRP të cilat do të zhvillohen me anë të aktivitetit:**

- vlerësimi i dëshmive për dhe kundër qëndrimeve të ndryshme;
- kuptimi i strukturës më të thellë të problemeve.

**Strategji mësimore që do të përdoren për zhvillimin e këtyre veçorive:**

- parashtrimi i pyetjeve me çfarë do të nxitet mendimi në nivelin më të lartë;
- sigurimi i informacioneve kthyesë sistematike dhe korrigjim përkatës.

**Detyra të cilat i parashtrihen nxënësve:**

- planifiko zhvillim të aktivitetit;

- 
- zbatohet masat e kujdesit;
  - vështron dhe përshkruaj çfarë vëren;
  - evidenton vërejtjet;
  - shkruaj formulën e reaksionit me fjalë;
  - diskuton rezultatet, krahaso dhe sqaro;
  - arrij në konkluzion.

### **Aktivitetet:**

#### **Aktiviteti hyrës:**

Nxënësit kanë për detyrë të shkruajnë formulë me fjalë për djegien e karbonit në prani të oksigjenit, gjatë së cilës fitohet dyoksid karbon, si dhe të mendojnë dhe më tutje të identifikojnë reaguesit dhe produktet në reaksionin e dhënë. Ky aktivitet vlen për gjithë klasën.

#### **Aktiviteti kryesor:**

Nxënësit punojnë në grupe të vogla. Secili grup me nga dy detyra, edhe atë:

##### **Detyra 1:**

Zbatoni hulumtim me djegien e qymyrit të drurit.

##### **Detyra 2:**

Спроведете истражување со горење магнезиумова лента во порцеланско лонче.

#### **Përgatitja paraprake/detyra shtëpie:**

Për të zbatuar me sukses detyrat e dhënë gjatë kohës së orës, nxënësit marrin për detyra shtëpie të hulumtojnë në internet ose letërsi përkatëse të dhënë nga mësimdhënësi dhe të realizojnë aktivitetet vijuese:

1. të përgatitin plan për demonstrim dhe dëshmim se cili gaz lirohet gjatë procesit kimik të dhënë;
2. Për reaksionin kimik, të theksojnë:
  - shenjat e ndryshimit kimik;
  - reaguesit dhe produktet;
  - me fjalë për përshkruajnë formulën e reaksionit kimik;
  - të theksojnë masat për mbrojtje gjatë punës.

#### **Aktivitetet gjatë kohës së orës:**

#### **Për realizimin e aktivitetëve të orës janë të nevojshme resurset më poshtë:**

- syze mbrojtëse;
- karbon në pluhur (qymyr druri);
- kapëse druri;
- 3 epruveta;

- pipeta;
- Aparat për flakë;
- tretje me ujë gëlqere;
- enë porcelani me kapak;
- kapëse;
- lentë magnezi;
- peshore;
- trekëmbësh;
- shtresë nga thëngjilli i bardhë;
- kompjuter;
- hamer ose fletë thjeshtë letre.

### **Vërejtje:**

Varësisht nga kushtet, nxënësit mund të zbatojnë aktivitetet bashkë/me ndihmën e mësimitdhënësit ose aktivitetet të zhvillojë vetë mësimitdhënësi si tentime demonstrimi.

### **Detyra 1:**

Në epruvetë vendoset karbon në pluhur (qymyr druri) në lartësi prej 2 cm nga fundi. Duke e mbajtur epruvetën me kapëse të drurit, në fillim ngrohet ngadalë, dhe pastaj më shpejtë. Vërehet si karboni bëhet gacë kur reagon me oksigjenin në ajër. Gjatë këtij reaksioni fitohet një gaz pa ngjyrë që kalohet në epruvetë tjetër që ka ujë gëlqere.

Nxënësit duhet të përgjigjen pyetjeve vijuese:

1. Çfarë vëreni?
2. Sqaro ndryshimet!
3. Çfarë është produkt i reaksionit?
4. Shkruaj me fjalë formulat e reaksioneve kimike!

### **Masa të kujdesit:**

Patjetër duhet të mbani syze mbrojtëse, doreza për mbrojtje dhe të respektohen rregullat për punë. Gjatë ngrohjes së epruvetë mes qymyrin e drurit, duhet të ketë kujdes që mos të jetë e kthyer nga asnjë person.

### **Detyra 2:**

Lenta e magnezit matet në peshore, pastaj vendoset në enë porcelani dhe ngrohet. Matet ena para ngrohjes, me gjithë kapakun. Pastaj, matet ena, kapaku dhe produkti i fituar nga ngrohja. Gjatë zbatimit të aktivitetit, përdoret kapëse, me ndihmën e të cilës, prej kohe në kohë, hapet ena për të hyrë ajër. Gjithashtu, kapësja përdoret edhe për transportimin e enës. Me kujdes punohet që mos të del tymi i bardhë. Nxënësit duhet të përgjigjen pyetjeve vijuese:

1. Çfarë ndryshime ndodhin gjatë procesit kimik?
2. Çfarë është produkt i reaksionit?
3. Sqaroni si do të njehsoni peshën e produktit të fituar nga reaksioni?

- 
4. Supozo dhe sqaro cila peshë do të jetë më e madhe, e magnezit ose produktit të reaksionit!
  5. Me fjalë për përshkruajnë formulën e reaksionit kimik!

### **Masa të kujdesit:**

Patjetër duhet të mbani syze mbrojtëse, doreza për mbrojtje dhe të respektohen rregullat për punë. Me kujdes duhet të preket ena e ngrohtë e porcelanit. Djegia e magnezit me ajër nuk duhet të shikohet drejtpërdrejtë, sepse lirohet një dritë me intensitet të lartë.

Nxënësit i prezantojnë rezultatet e hulumtimit. Në bazë të prezantimit të tyre dhe diskutimit, ata arrijnë në konkluzione, gjegjësisht e gjejnë strukturën e thellë të problemit të parashtruar: gjatë reaksionit të substancave të thjeshta me oksigjen fitohen, gjegjësisht dalin okside.

### **Resurse plotësuese janë video incizimet në lidhjet më poshtë:**

<https://youtu.be/m2i9jLPXprQ> – djegia e magnezit;

<https://youtu.be/TkE1uVjrY0w> – hekur dhe oksigjen;

<https://youtu.be/XhhJZ55JPxo> – hekur dhe oksigjen i pastër;

<https://youtu.be/lz kfNIG5LvE> – fosfor dhe oksigjen;

<https://youtu.be/V1sQ091UvFI> – sulfur dhe oksigjen.



---

**Lënda mësimore:** Kimi

**Klasa:** E tetë

**Tema e programit mësimor:** Reaksione kimike

**Përmbajtja mësimore:** Reaksione të neutralizimit

**Qëllime të mësim:**

**Nxënësi/nxënësja të jetë i/e aftë:**

- të kuptojë reaksionin e neutralizimit;
- të zhvillojë eksperimente të thjeshta me përdorimin e materialeve përkatëse dhe pajisje dhe të zbatojë masa të kujdesit;
- të bëj vëzhgime dhe matje;
- të prezantojë rezultatet në mënyrë të ndryshme;
- të analizojë, krahasojë dhe sqarojë rezultate duke përdorur njohuri dhe
- kuptim shkencor;
- të arrijë në konkluzione me zbatimin e të menduarit kritik për ndryshimet që zhvillohet gjatë reaksionit të neutralizimit.

**Kritere për sukses:**

**Nxënësi/nxënësja mundet:**

- të sqarojë çfarë është reaksioni i neutralizimit dhe si zhvillohet;
- të zhvillojë eksperimente të thjeshta, duke zbatuar masat e kujdesit;
- të prezantojë rezultatet në mënyrë përkatëse;
- të vëzhgojë dhe mat;
- të interpretojë rezultatet dhe të përshkruajë trendët me rezultatet duke përdorur njohuri dhe kuptim shkencor;
- të arrijë në konkluzion se çfarë është (paraqet) reaksioni i neutralizimit.

**Veçori të KRRP të cilat do të zhvillohen me anë të aktivitetit:**

- vlerësimi i dëshmive për dhe kundër qëndrimeve të ndryshme;
- kuptimi i strukturës më të thellë të problemeve.

**Strategji mësimore që do të përdoren për zhvillimin e këtyre veçorive:**

- parashtrimi i pyetjeve për të nxitur të menduar në nivel më të lartë dhe kontrollim nëse nxënësit kuptojnë kontekstin;
- vlerësimi i dëshmive për dhe kundër qëndrimeve të ndryshme;
- krijimi i të menduarit kritik dhe zgjidhja e problemeve me anë të pyetjeve të mundësojnë sqarimin e momentit kur ndodh reaksioni i neutralizimit;
- sigurimi i informacioneve kthyesë sistemore.

**Detyra të cilat parashtrihen nxënësit/nxënës:**

- vëzhgo se çfarë ndodh dhe përshkruaj ndryshimet;

- 
- evidento rezultatet në tabelë;
  - shkruaj formula me fjalë;
  - diskuto rezultatet – analizo, krahaso dhe sqaro;
  - arrij në konkluzion.

### **Aktivitete:**

#### **Aktiviteti hyrës:**

Diskutim me gjithë klasën:

Duke ditur që acidet dhe bazat kanë veçori të ndryshme kimike, çfarë do të ndodhte nëse në bazën do të shtohet acid? Përgjigjet e fituara, me anë të stuhisë së ideve, shënohen në tabelë.

#### **Aktiviteti kryesor:**

##### ***Për realizimin e aktiviteteve të orës janë të nevojshme resurset më poshtë:***

- tretje me acid;
- tretje me bazë;
- tretje nga indikator i universal;
- gota laboratorike;
- enë matëse;
- pipeta për pika;
- syze mbrojtëse.

#### **Shënime për siguri:**

Gjatë zbatimit të eksperimenteve, duhet të mbahen syze mbrojtëse, doreza mbrojtëse dhe të punohet me sasi të vogla (5 cm<sup>3</sup> tretje acidi, gjegjësisht bazë).

#### **Organizimi i aktiviteteve:**

Nxënësit, të ndarë në grupe, planifikojnë hulumtim. Një grup do të hulumtojë se çfarë do të ndodh nëse në tretësirë të acidit shtohet pikë pas pike tretje të ndonjë baze. Grupi tjetër do të hulumtojë se çfarë do të ndodh nëse në tretësirë të bazës shtohet pikë pas pike tretje të ndonjë acidi. Në dy aktivitetet, punohet me tretje të barabarta të tretura nga acide dhe baza (të përgatitur nga mësimdhënësi) dhe tretje nga indikator i universal.

#### **Zhvillimi i aktiviteteve:**

##### **Aktiviteti 1:**

Në enë matëse të vogël matet saktë një tretësirë e tretur e caktuar nga acidi në të cilën janë shtuar disa pika tretje të indikatorit. Tretja me bazë shtohet me pipetë për pikë. Numërohen pikat e tretësirës së bazës së shtuar para se indikator i të ndryshojë ngjyrën, gjegjësisht para se tretësira të merr ngjyrën e gjelbër (pH = 7, mjedis neutral). Rezultatet evidentohen në tabelë. Pastaj, vazhdohet me shtimin e tretjes me bazë deri sa tretësira nuk ndryshon ngjyrën në të kaltër (pH = 8, mjedis me acid të dobët).

### **Aktiviteti 1:**

Në enë të vogël matëse, ngjashëm si më para, nxënësit në tretje me bazë (sasi e caktuar saktë) në të cilin ka indikator, shtohen me pipetë pikë të tretjes së shkrirë të acidit dhe vërehen ndryshimet e ngjyrës së tretësirës me indikator në të gjelbër (pH = 7, mjedis neutral), dhe vazhdohet me shtimin e pikave të acidit deri në ndryshim të indikatorit në tretjen në ngjyrë të verdhë (pH = 6, mjedis me acid të dobët). Rezultatet evidentohen në tabelë.

### **Aktiviteti 3:**

Nxënësit duhet të krahasojnë numrin e pikave kur ka ndodhur ndryshimi i ngjyrës së tretjes në të gjelbër, dhe në dy grupet. Gjatë kësaj, nëse është punuar mirë dhe saktë, numri i pikave të tretësirës nga baza, gjegjësisht acidi që shtohen dhe në dy aktivitetet duhet të jetë i barabartë (përafërsisht).

Për të fituar rezultatet të njëjta dhe të besueshme, eksperimentet mund të përsëriten!

### **Pyetje për nxënësit:**

- Sqaroni çfarë do të thotë ndryshimi i tretjes në ngjyrë të kaltër, në aktivitetin e parë!
- Sqaroni çfarë do të thotë ndryshimi i tretjes në ngjyrë të verdhë, në aktivitetin e dytë!
- Me fjalë për përshkruajnë formulën e reaksionit kimik!

Nxënësit nga dy grupet i ndajnë përgjigjet e tyre dhe nën udhëzimin e mësimitdhënësit, arrijnë në konkluzion se në momentin kur indikator i ndryshon ngjyrën në të gjelbër, bëhet neutralizim dhe si produkte fitohen kripë dhe ujë.

Nxënësit nga dy grupet fitojnë disa shembuj të ndryshëm për formula të reaksioneve kimike të cilat duhet të përfundojnë dhe të identifikojnë kripën.

acidi sulfurik + kalcium hidroksidi →

acidi klorhidrik + kalium hidroksid →

alumin hidroksidi + acidi sulfurik →

natrium hidroksidi + acidi azotik →

Dy grupet prezantojnë dhe arrijnë në konkluzion, gjegjësisht arrijnë në strukturën e thellë të problemit të dhënë që neutralizimi është reaksion që zhvillohet mes bazës dhe acidit, gjatë së cilës, si produkte fitohen kripë dhe ujë.

---

**Lënda mësimore:** Kimi

**Klasa:** E nëntë

**Tema e programit mësimor:** Shpejtësia e reaksioneve

**Përmbajtja mësimore:** Ndikimi i përqendrimit mbi shpejtësinë e reaksionit kimik

**Qëllime të mësimit:**

**Nxënësi/nxënësja të jetë i/e aftë:**

- të kuptojë ndikimin e përqendrimit të reaguesve mbi shpejtësinë e reaksionit kimik;
- të parashtrojë hipotezë;
- të zhvillojë eksperimente të thjeshta me përdorimin e materialeve përkatëse dhe pajisje dhe të zbatojë masa të kujdesit;
- të bëjë vëzhgime dhe matje;
- të prezantojë rezultatet në mënyrë të ndryshme;
- të analizojë, krahasojë dhe sqarojë rezultate nga reaksione të caktuara kimike duke përdorur njohuri dhe kuptim shkencor;
- të arrijë në konkluzione për ndikimin e përqendrimit mbi shpejtësinë e reaksionit kimik me përdorimin e të menduarit kritik.

**Kritere për sukses:**

**Nxënësi/nxënësja mundet:**

- të sqarojë se përqendrimi i reaguesve ndikon mbi shpejtësinë e reaksionit kimik;
- të vendos hipotezë si rritja e përqendrimit të reaguesve do të ndikonte mbi shpejtësinë e reaksionit kimik;
- të zbatojë eksperiment dhe të merr masat e kujdesit;
- të vëzhgojë, mat dhe evidentojë rezultate;
- të prezantojë rezultatet në mënyrë të ndryshme;
- të interpretojë rezultatet dhe të përshkruajë trendët me rezultatet duke përdorur njohuri dhe kuptim shkencor;
- të arrijë në konkluzion për ndikimin e përqendrimit të reaguesve mbi shpejtësinë e reaksionit kimik;

**Veçori të KRRP të cilat do të zhvillohen me anë të aktivitetit:**

- vlerësimi i dëshmive për dhe kundër qëndrimeve të ndryshme;
- kuptimi i strukturës më të thellë të problemeve;
- përdorimi i pajisjes “Mikro:bit”..

**Aktivitete:**

**Pyetje hyrëse:**

- Çfarë nënkuptohet me shpejtësia e reaksionit kimik?
- Theksoni shembuj të reaksioneve të shpejta dhe të ngadalshme!

- 
- Çfarë duhet të ndodh me copëzat e reaguesve për të arritur tek reaksioni kimik?
  - Numëroni cilët faktorë ndikojnë mbi shpejtësinë e reaksionit kimik!

#### **Aktiviteti hyrës:**

Nga nxënësit kërkohet që të parashikojnë se çfarë ndikimi do të kishte rritja e përqendrimit të reaguesve mbi shpejtësinë e reaksionit.

Që të kuptojnë nxënësit nocionin e përqendrimit, ju jepet për detyrë në grupe që të bëjnë krahasim të ngjyrës së lëngjeve me sasi të ndryshme të shurupit (lëngut me tretje) në ato. Pastaj, vizatojnë diagrame në të cilat do të shfaqen përqendrimi i copëzave të shurupit në çdo enë.

#### **Aktiviteti kryesor:**

Nxënësit, të ndarë në grupe ose çifte, zbatojnë hulumtim për kohën që është e nevojshme që një lentë magnezit me gjatësi prej 3 cm të reagojë tërësisht me acid klorhidrik me përqendrim të caktuar. Secili grup bën matje të kohës për pesë reaksione të ndryshme të magnezit me mostra të ndryshme të acidit klorhidrik, me përqendrim të caktuar të ndryshëm.

#### **Detyra të cilat parashtrihen nxënësit/nxënës:**

- vëzhgo se çfarë ndodh dhe përshkruaj ndryshimet;
- mat kohën për secilën prej reaksioneve në veçanti;
- evidento rezultatet në tabelë;
- prezanto rezultatet në mënyrë grafike;
- shëno formulën e reaksionit të përbërë nga emrat e substancave;
- diskuto rezultatet – analizo, krahaso dhe sqaro;
- arrij në konkluzion.

#### **Mënyra e punës:**

- Në pesë epruveta të ndryshme vendosen 25 cm<sup>3</sup> acid klorhidrik në përqendrim përkatës. Në secilën epruvetë shtohet një copë e lentës së magnezit në gjatësi prej 3 cm. Për secilin reaksion në veçanti, matet koha nga momenti i shtimit të lentës së magnezit deri në momentin kur ajo do të reagojë tërësisht me acidin klorhidrik. Matja mund të bëhet me pajisjen “Mikro:bit», i cili mund të kodohet që të veprojë si orë për matje.

- Rezultatet evidentohen në tabelë:

| Epruveta nr. | <i>l</i> (Mg) | <i>V</i> (HCl)                                | <i>t</i> |
|--------------|---------------|---|----------|
| 1            | 3 cm          | 25 cm <sup>3</sup> (0,1 mol/dm <sup>3</sup> ) |          |
| 2            | 3 cm          | 25 cm <sup>3</sup> (0,5 mol/dm <sup>3</sup> ) |          |
| 3            | 3 cm          | 25 cm <sup>3</sup> (1,0 mol/dm <sup>3</sup> ) |          |
| 4            | 3 cm          | 25 cm <sup>3</sup> (1,5 mol/dm <sup>3</sup> ) |          |
| 5            | 3 cm          | 25 cm <sup>3</sup> (2,0 mol/dm <sup>3</sup> ) |          |

- Pastaj, rezultatet prezantohen në mënyrë grafike.
- Shkruhet formula për reaksion e përbërë nga fjalë.
- Analizohen rezultatet, diskutohet për dëshmitë dhe arrihet në konkluzion për ndikimin e rritjes së përqendrimit të reaguesve mbi shpejtësinë e reaksionit.

#### **Konkluzion/struktura e thellë e problemit të parashtruar:**

Me rritjen e përqendrimit të reaguesve rritet shpejtësia e reaksionit kimik.

#### **Resurse:**

- ujë;
- shurup (lëng për tretje, për shembull, shurup të portokallit);
- lugë;
- gota;
- mbajtëse për epruveta;
- pesë epruveta me vëllim më të madh se 25 cm<sup>3</sup>;
- pipetë ose enë për matje me vëllim prej 50 cm<sup>3</sup> ose 100 cm<sup>3</sup>;
- orë për matje ose pajisje “Mikro:bit”;
- lentë magnezi;
- Acid klorhidrik me përqendrime vijuese: 0,1 mol/dm<sup>3</sup>, 0,5 mol/dm<sup>3</sup>, 1,0 mol/dm<sup>3</sup>, 1,5 mol/dm<sup>3</sup> dhe 2,0 mol/dm<sup>3</sup>.

#### **Shënime për siguri:**

Gjatë zbatimit të eksperimentit, detyrimisht duhet të mbahen syze mbrojtëse dhe doreza mbrojtëse!

---

**Lënda mësimore:** Kimi

**Klasa:** E nëntë

**Tema e programit mësimor:** Fitimi i kripërave

**Përmbajtja mësimore:** Fitimi i kripërave nga karbonet

**Qëllime të mësimimit:**

**Nxënësi/nxënësja të jetë i/e aftë:**

- të kuptojë në çfarë mënyre fitohen disa kripëra të zakonshme nga karbonet;
- të përshkruajë përbërjen e oksideve, acideve dhe kripërave;
- të zbatojë nomenklaturë të oksideve, acideve dhe kripërave;
- të përshkruajë formula të oksideve, acideve dhe kripërave me përdorimin e valencës;
- të prezantojë reaksione kimike me ndihmën e formulave kimike;
- të barazojë formula kimike me ndihmën e koeficientëve steihometrike;
- të parashtrijë hipotezë;
- të zhvillojë eksperimente të thjeshta me përdorimin e materialeve përkatëse dhe pajisje dhe të zbatojë masa të kujdesit;
- të bëj vëzhgime;
- të analizojë, krahasojë dhe sqarojë rezultate duke përdorur njohuri dhe kuptim shkencor;
- të arrijë në konkluzione me përdorimin e të menduarit kritik.
- të vlerësojë metodat e përdorura dhe të përmirësojë ato për hulumtime të mëtutjeshme.

**Kritere për sukses:**

**Nxënësi/nxënësja mundet:**

- të sqarojë mënyrat e fitimit të kripës nga karbonet;
- të emërojë dhe të shkruajë formula të oksideve, acideve dhe kripërave;
- të shkruajë dhe barazojë formula të reaksioneve kimike;
- të parashtrijë hipotezë si mund të fitohet kripë nga karbonet;
- të zbatojë eksperiment dhe të merr masat e kujdesit;
- të vëzhgojë, analizojë dhe diskutojë për rezultatet;
- të arrijë në konkluzion për mënyrën e fitimit të kripërave nga karbonet;
- të vlerësojë metodat e përdorura dhe të përmirësojë ato për hulumtime të mëtutjeshme.

**Veçori të KRRP të cilat do të zhvillohen me anë të aktivitetit:**

- zgjidhje të problemeve dhe çështjeve të parregullta;
- vlerësimi i dëshmimeve për dhe kundër qëndrimeve të ndryshme;
- marrja parasysh e perspektivave të ndryshme të problemeve;
- kuptimi i strukturës më të thellë të problemeve.

## **Aktivitete:**

### **Aktiviteti hyrës:**

Tregohen/shfaqen formulat kimike të karboneve të ndryshme. Nxënësit shqyrtojnë përbërjen e karboneve, diskutojnë dhe përgjigjen pyetjeve të parashtruar nga mësimdhënësi.

### **Pyetje hyrëse:**

- Nga çfarë përbëhen karbonet?
- Cilit grup të përbërjeve joorganike takojnë?
- Çfarë kanë të përbashkët në përbërje gjithë karbonet?
- Sa valent është karboni jon?
- Cila është formula e kalcium karbonit?
- Çfarë paraqet gëlqerja sipas përbërjes?
- A e dini se çfarë paraqet mermeri sipas përbërjes? Hulumtoni në internet!
- Cila është përbërja e shiut acidik? Si ndodh shiu acidik në natyrë?
- Çfarë ndodh nëse shiu acidik mbi objektin e gëlqeres ose mermerit? Theksoni shembuj të ndryshëm për përbërje të shiut acidik! Shënoni formulat e reaksioneve kimike për shembujt e ndryshëm!

### **Aktiviteti kryesor:**

Mësimdhënësi demonstroi eksperiment si fitohet kripë me reaksion të karbonit dhe acidit, si për shembull, kalcium karbonit dhe acid sulfurik të tretur. Procedura është kjo në vijim:

- në enë laboratorike vendoset një vëllim i caktuar i acidit të tretur;
- shtohet pjesa e tepruar e karbonit në acid të tretur deri sa nuk ndalet me të treturit;
- substanca e tepruar e fortë (karboni) largohet me filtrim;
- tretja (filtruesi) avullohet deri sa nuk paraqitet pak substancë (kripë) në formë agregate të fortë;
- tretja lihet të ftohet që kripa të kristalizohet;
- tretja filtrohet për të ndarë kristalet nga kripa.

Nxënësit ndahen në grupe nga tre deri pesë nxënës. Secili grup zbaton eksperiment për të fituar një kripë të caktuar (për shembull, kalcium klorid, sulfat (II) bakri dhe nitrat magnezi) me anë të reaksionit të një karboni të caktuar (për shembull, kalcium karbon, karbon (II) bakri, karbon magnezi) me acidin e caktuar të tretur (për shembull, acid klorhidrik, acid sulfurik dhe acid azotik). Nxënësit bëjnë vlerësime të rrezikut në procedurën.

Pasi që të mbrojnë eksperimentin, nxënësit në grupin diskutojnë për rezultatet dhe i analizojnë. Bëjnë përmbledhje se në çfarë mënyre fitohet kripa nga karbonet. E shkruajnë formulën e reaksionit përkatës kimik dhe barazojnë me ndihmën e koeficientëve stehometrik. Bëjnë vlerësim të procedurës. Me diskutim të drejtuar, e udhëhequr nga mësimdhënësi, nxënësit japin propozime për përmirësim të mundshëm të procedurës.

### **Konkluzion/struktura e thellë e problemit të parashtruar:**

Gjatë reaksionit të karbonit me acidin fitohet: ujë, kripë dhe dyoksid karbon.



---

**Resurse:**

- karbon në formë të fortë agregate (kalcium karbon, karbon (II) bakri, karbon magnezi);
- tretje acidike (acid klorhidrik, acid sulfurik, acid azotik);
- gota laboratorike;
- pipetë ose enë për matje me vëllim prej 50 cm<sup>3</sup> ose 100 cm<sup>3</sup>;
- lugë;
- mbajtëse metalike;
- unazë metalike;
- hinkë për filtrim;
- letër-filtër;
- gërshërë;
- shufër qelqi;
- enë për avullim (enë e vogël porcelani);
- pajisje për ngrohje.

**Shënime për siguri:**

Gjatë zbatimit të eksperimentit, detyrimisht duhet të mbahen syze mbrojtëse dhe doreza mbrojtëse!

---

**Lënda mësimore:** Kimi

**Klasa:** E nëntë

**Tema e programit mësimor:** Renditja e reaksionit të metaleve

**Përmbajtja mësimore:** Sistematizimi i temës Renditja e reaksioneve të metaleve me anë të zgjedhjes së problemeve të parregullta

**Qëllime të mësimin:**

**Nxënësi/nxënësja të jetë i/e aftë:**

- të përdor njohurinë e përvetësuar për reaksionin e metaleve gjatë zgjedhjeve të problemeve të parregullta;
- të analizojë probleme të parregullta;
- të parashtrojë hipoteza;
- të interpretojë situata të parregullta;
- të propozojë mënyra për zgjedhjen e problemeve të parregullta;
- zgjidhje të problemeve të parregullta;
- të analizojë, krahasojë dhe sqarojë rezultate duke përdorur njohuri dhe kuptim shkencor;
- të arrijë në konkluzione nga zgjidhja e problemeve të parregullta.

**Kritere për sukses:**

**Nxënësi/nxënësja mundet:**

- të përdor njohurinë e përvetësuar gjatë zgjedhjeve të problemeve të parregullta;
- të analizojë probleme të parregullta;
- të parashtrojë hipoteza;
- të interpretojë situata të parregullta;
- të propozojë mënyra për zgjedhjen e problemeve të parregullta;
- zgjidhje të problemeve të parregullta;
- të analizojë, krahasojë dhe sqarojë rezultate duke përdorur njohuri dhe kuptim shkencor;
- të arrijë në konkluzione nga zgjidhja e problemeve të parregullta.

**Veçori të KRRP të cilat do të zhvillohen me anë të aktivitetit:**

- zgjidhje të problemeve dhe çështjeve të parregullta;
- marrja parasysh e perspektivave të ndryshme të problemeve;
- vlerësimi i dëshmimeve për dhe kundër qëndrimeve të ndryshme;
- kuptimi i strukturës më të thellë të problemeve.

**Aktivitete:**

Nxënësit, të ndarë në grupe, fitojnë fletë pune në të cilat janë dhënë tre probleme të parregullta lidhur me temën Renditja e reaksionit të metaleve. Nxënësit punojnë në zgjidhjen e problemeve të parregullta, dhe pastaj nga ata kërkohet që të prezantojnë dhe sqarojnë zgjidhjen për secilin problem në veçanti. Vijnë diskutim në të cilën krahasohen zgjidhjet e grupeve të ndryshme dhe arrihet në konkluzion për problemet e parregullta.

### **Problem 1:**

Në ndonjë fabrikë për prodhimin e pjesëve metalike për kamion, duhet të identifikohet metali që do të ishte më i përshtatshëm për prodhimin e pjesëve që do të jenë më të nënshkruar ndikimeve atmosferike. Në dispozicion kanë pasur tre metale: X, Y dhe Z. Në laboratorin kimik të fabrikës, kimisti ka bërë disa eksperimente të caktuara për metalet dhe ka fituar rezultatet vijuese:

- X reagon me HCl, duke nxjerrë oksigjen, ndërsa Y dhe Z nuk reagojnë me HCl;
- Kur Y zhytet në tretje ujore me  $ZSO_4$ , nuk ka reaksion kimik.

Sipas këtyre rezultateve, ai saktë ka përcaktuar se cili metal është më i përshtatshëm për prodhimin e pjesëve të nevojshme.

Vendosu në rolin e hulumtuesit dhe arrij në zgjidhjen e saktë të problemit! Sqaro përse mendon se ajo është ashtu!

### **Problem 2:**

Në një vend zbulimi arkeologjik ishin gjetur mbeturina të imta të gjërave të prodhuar nga ndonjë metal. Sipas të dhënave historike, bëheshe fjalë për një vend zbulimi prej rreth vitit 3 000 p.e.s, gjegjësisht nga koha e bakrit. Ngjyra e kuqe, karakteristike për bakrin, nuk vërehet në mbeturinat. Por, arsye për këtë mund të jetë sepse gjërat kanë qenë të mbyllur në tokë një kohë më të gjatë ose ndoshta nuk bëhet fjalë për gjëra të prodhuar nga bakri.

Krijoni një plan dhe përcakto reaksione kimike me të cilat do të dëshmosh nëse bëhet fjalë për gjëra të prodhuar nga bakri.

Për këtë hulumtim imagjinar, në dispozicion ke pajisjet dhe lëndët kimike më poshtë: mbajtëse me epruveta, pipeta, tretje ujore me sulfat zinku, tretje ujore nga sulfat (II) bakri, tretje ujore nga nitrat argjendi, acid klorhidrik të tretur dhe acid azoti të koncentruar.

Vendos hipoteza! Shqyrto problemin nga perspektiva tjetër, gjegjësisht nëse copëzat e metalit ndoshta janë prodhuar nga bakri ose ndoshta nga ndonjë metal tjetër. Ofro zgjidhje për problemin!

### **Problem 3:**

Gjatë ndërtimit të gyp sjellësit metalik të vendosur në tokë, duheshe të gjendet zgjidhje si të mbrohet gypi nga korrozioni. Inxhinierët, të cilët kanë punuar në këtë problematikë, kanë vendosur që gypin në mënyrë të drejtë të lidhin me metal tjetër që do të "sakrifikohet", gjegjësisht do të ndryshket në vend të gypit.

Nëse e dini që gypit sjellës ka qenë nga hekuri, dhe në dispozicion kanë pasur shufra të magnezit dhe blloqe të plumbit, cili prej këtyre dy metaleve i kanë lidhur drejt në gypin për të mbrojtur nga korrozioni? Sqaro përse! Shqyrto problemin nga perspektiva tjetër!

---

**Lënda mësimore:** Kimi

**Klasa:** E nëntë

**Tema e programit mësimor:** Shpejtësia e reaksioneve

**Përmbajtja mësimore:** Konvertuesit katalitik

**Qëllime të mësimimit:**

**Nxënësi/nxënësja të jetë i/e aftë:**

- të interpretojë rolin e katalizatorëve në reaksionet katalitike;
- të kuptojë rolin dhe mënyrën e funksionimit të konvertuesve katalitik;
- të interpretojë rolin e katalizatorit në proceset kimike në sistemin e shkarkimit të automjeteve;
- të krahasojë rëndësinë dhe përfitimin nga përdorimi i konvertuesve katalitik;
- të sqarojë fakte duke përdorur njohuri dhe kuptim shkencor;
- të zgjedh probleme;
- të diskutojë për zgjidhje dhe qartë të krahasojë me tjerët;
- të arrijë në konkluzione me përdorimin e të menduarit kritik.

**Kritere për sukses:**

**Nxënësi/nxënësja mundet:**

- të sqarojë parimin e funksionimit të konvertuesve katalitik;
- të sqarojë proceset kimike të sistemit të shkarkimit të automjeteve;
- të sqarojë rolin e katalizatorit në proceset kimike të sistemit të shkarkimit të automjeteve, duke përdorur njohuri dhe kuptim shkencor;
- të analizojë probleme;
- të zgjedh probleme;
- të diskutojë për zgjidhje;
- të gjeneralizojë konkluzione me përdorimin e të menduarit kritik.

**Veçori të KRRP të cilat do të zhvillohen me anë të aktivitetit:**

- zgjidhje të problemeve dhe çështjeve të parregullta;
- marrja parasysh e perspektivave të ndryshme të problemeve;
- kuptimi i strukturës më të thellë të problemeve.

**Aktivitete:**

**Pyetje hyrëse:**

- Në çfarë mënyre mund të rritet shpejtësia e reaksionit kimik?
- Çfarë janë katalizatorit dhe si ndikojnë mbi shpejtësinë e reaksionit?

### **Aktiviteti hyrës:**

Me anë të stuhisë së ideve, nga nxënësit kërkohet që të theksohen shembuj të jetës së përditshme me përdorimin e katalizatorëve.

### **Aktiviteti kryesor:**

Nxënësve ju tregohen fotografi nga konvertuesi katalitik, që është pjesë përbërëse e sistemit të shkarkimit të automjeteve motorik.

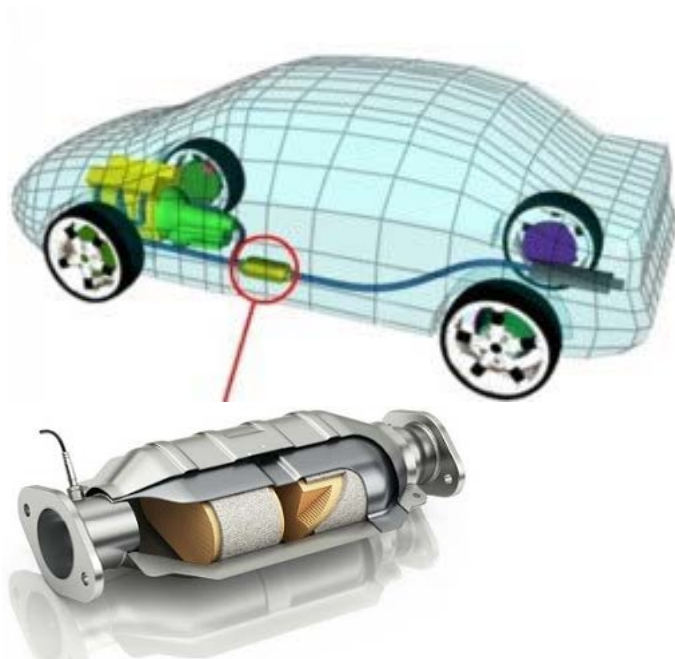

Konvertuesi katalitik



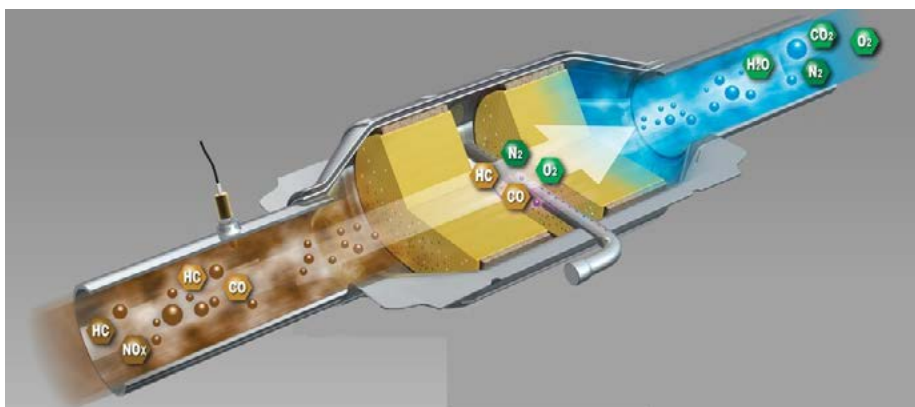

Me anë të diskutimit, i udhëhequr nga mësimdhënësi, nxënësit japin përgjigje pyetjes për rolin e konvertuesit katalitik. Pritet, që në bazë të ilustrimeve, të sqarojnë se në çfarë mënyre funksion konvertuesi katalitik.

Nxënësve ju jepet kohe për të menduar dhe sqaruar përse konvertuesit katalitik janë të shpuar, gjegjësit kanë shumë hapje. Tregohet fotografia.



Nxënësit ndahen në grupe nga më së shumti deri më pesë nxënës. Të gjithë hulumtojnë (në internet ose në letërsinë e rekomanduar nga mësimdhënësi) për atë se cilat janë përfitimet e përdorimit të konvertuseve katalitik në motorët e veturave. Gjatë kësaj, gjysma e grupit bëjnë krahasim mes automjeteve me dhe pa katalizator, ndërsa grupet tjera krahasojnë automjete me standard të ndryshëm për nivelin e emisioneve të gazrave të dëmshme në ajër (gjegjësisht, EURO standard). I prezantojnë zbulimet dhe bashkërisht, me anë të diskutimit të udhëhequr nga mësimdhënësi, arrijnë në konkluzion/strukturën e thellë të problemit, gjegjësisht që konvertuesit katalitik (katalizatorët) ndikojnë mbi shpejtësinë e reaksionit. Ky parim i funksionimit të katalizatorit ka përdorim të gjerë në industrinë automobilistike, në të cilat katalizatori i shpejton proceset kimike të sistemit shkarkues të automjetit, që rezulton me kthimin e gazrave të rrezikshëm dalës në më pak të dëmshme, si për njeriun, ashtu edhe për natyrën.

---

**Konkluzion:**

Konvertuesit katalitik (katalizatorët) në sistemin shkarkues të automjeteve e shpejtojnë shpejtësinë e reaksionit, gjatë së cilës gazrat dalës i ndryshojnë në gazra që janë më pak të dëmshme për njerëzit dhe rrethinën.

Për të përcaktuar deri në cilën shkallë janë përfituar njohuritë e reja, para fundit të orës, secili nxënës plotëson fletë pune me pyetje për kontrollimin e njohurive të reja.

## FLETË PUNE

Një numër i madh i motorëve të sotëm kanë të integruar konvertues katalitik (katalizator) me të cilën zvogëlohet dëmi i gazrave dalës për njeriun dhe për rrethinën.

Rreth 90% të gazrave të dëmshme ndryshohen në gazra që nuk janë të dëmshme. Në diagramin më poshtë, janë të dhënë gazra që hyjnë në konvertorin dhe gazra që dalin prej tij.

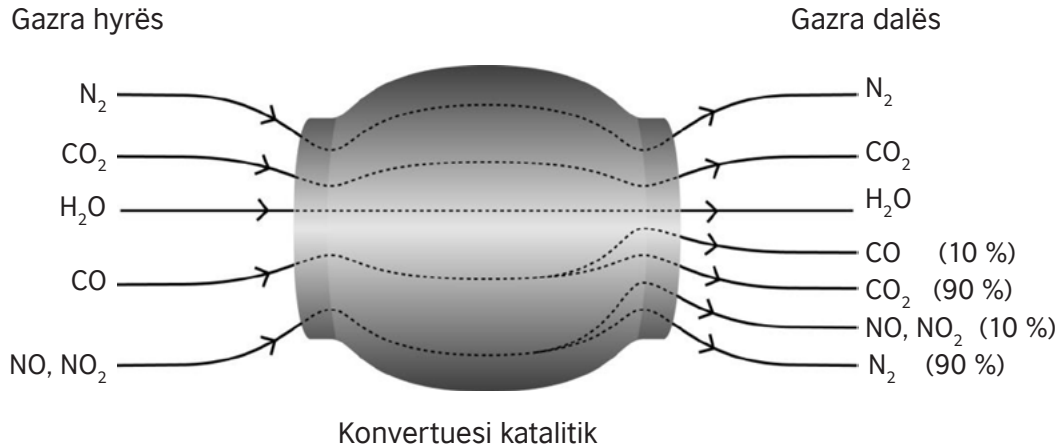

### Detyra 1:

Me ndihmën e diagramit të dhënë më lartë, tregoni shembuj për mënyrën si konvertuesi katalitik e zvogëlon dëmin e gazrave dalës.

---

---

---

### Detyra 2:

Në konvertuesin katalitik vije në ndryshim kimik të gazrave të caktuar. Sqaro se çfarë ndodh me atomet dhe molekulat e këtyre substancave.

---

---

---

### Detyra 3:

Duke përdorur diagramin e dhënë më lartë, shkruani formulat e reaksioneve kimike që zhvillohen brenda konvertuesit katalitik.

---

---

---







# SHEMBUJ NGA LËNDA E FIZIKËS

**Lënda mësimore:** Fizikë

**Klasa:** E tetë

**Tema e programit mësimor:** Forcat dhe lëvizja

**Përmbajtja mësimore:** Figura distanca – koha (1)

**Qëllime të mësimimit:**

**Nxënësi/nxënësja të jetë i/e aftë:**

- të interpretojë figura të thjeshta që do të tregojnë rrugën e kaluar varësisht nga koha dhe shpejtësia dhe varësisht nga koha;
- të përzgjedh ide dhe të kthejnë ato në formë që mund të kontrollohet;
- të prezantojë rezultate në mënyrë përkatëse në tabela, diagrame dhe figura.

**Kritere për sukses:**

**Nxënësi/nxënësja mundet:**

- të bëjë analizë të përshkrimit të lëvizjes dhe të arrijë në të dhëna relevante;
- të njehsojë shpejtësinë e lëvizjes në periudha të caktuara kohore;
- të analizojë dhe sistematizojë të dhëna;
- të krijojë shfaqje tabelore të lëvizjes;
- të vizatojë figura të thjeshta që do të tregojnë rrugën e kaluar varësisht nga koha dhe shpejtësia dhe varësisht nga koha;

**Veçori të MKZP të cilat do të zhvillohen me anë të aktivitetit:**

- zgjidhje të problemeve të parregullta;
- marrja parasysh e perspektivave të ndryshme të problemeve;
- kuptimi i strukturës më të thellë të problemeve.

**Strategji mësimore që do të përdoren për zhvillimin e këtyre veçorive:**

- parashtrimi i pyetjeve për ndërlidhje me njohurinë paraprake, me qëllim të arritjes së të menduar në nivel më të lartë dhe kontrollimi nëse nxënësit e kuptojnë lidhjen mes rrugës së kaluar varësisht nga koha dhe shpejtësia varësisht nga koha;
- modelimi i të menduarit kritik gjatë interpretimit të figurave që tregojnë rrugën e kaluar varësisht nga koha dhe shpejtësia varësisht nga koha, si dhe zgjedhja e problemeve lidhur me marrjen e ndërsjellë të rrugës së kaluar, kohës dhe shpejtësisë gjatë lëvizjes së trupave.

**Propozim – aktivitete:**

Nxënësit, të ndarë në grupe, zgjedhin një problem të dhënë – paraqesin lëvizje të përshkruar tabelore dhe grafike. Secili grup fiton një fletë pune në të cilën është përshkruar lëvizja.

### *Detyra 1:*

Ema është nisur për në shkollë në orën 7:00 (h). Deri tek shtëpia e Aleksandrës, ka kaluar një rrugë prej 300 m për 5 minuta. Pastaj, e ka pritur Aleksandrën edhe 5 minuta dhe bashkë kanë shpejtuar për në shkollë, deri të cilën rrugën prej 1 200 m e kanë kaluar për 15 minuta.

### *Detyra 2:*

Kirë ka mbaruar me punë në orën 13:30 (h). Prej aty, është nisur për në basketboll, ndërsa rrugën prej 2 km prej atje me biçikletë e ka kaluar për 10 minuta. Në basketboll ka qëndruar 1 orë (h), pas të cilës, është kthyer në punë dhe ka qëndruar 2 orët vijuese (h). Pastaj është nisur për në shtëpi, ndërsa rrugën prej 3.5 km e ka kaluar për 20 minuta.

### *Detyra 3:*

Për 2 orët (h) e para nga nisja, treni ka lëvizur me shpejtësi mesatare prej 100 km/h. Në stacion ka qëndruar për 15 minuta dhe pastaj ka vazhduar lëvizjen, ndërsa rrugën prej 150 km deri në stacionin e radhës e ka kaluar për 2.5 orë (h). Këtu ka qëndruar për 30 minuta, dhe pastaj është kthyer mbrapa, ndërsa rrugën e plotë pa ndalesa e ka kaluar për 3.5 orë (h).

### *Detyra 4:*

Marija ka udhëtuar me veturë nga Shkupi për në Ohër dhe rrugën prej 175 km e ka kaluar për 2 orë (h). Në Ohër ka qëndruar 1.5 orë (h) dhe është nisur për në Shkup. Pas 50 minutave vozitje, ka arritur në Kërçovë, ku ka qëndruar për 1 orë (h). Rruga Ohër – Kërçovë është me gjatësi prej 60 km. Rrugën prej 50 km, Kërçovë – Gostivar e ka kaluar për 40 minuta.

**Rekomandime për mësimdhënësin:** Ky problem është problem i parregullt për nxënësit që janë vetëm më të informuar për mënyrat e prezantimit tabelor të të dhënave dhe madhësitë fizike që i përcaktojnë lëvizjet më të thjeshta mekanike. Por, që të mund nxënësit në mënyrë tabelore të prezantojnë të dhënat të dhënë në përshkrimin e lëvizjes, si dhe të dhënat që nuk janë dhënë në këtë përshkrim, por duhet të njehsojnë, gjegjësisht nxënësit duhet të zgjedhin problemin; duhet që mësimdhënësi të jep mbështetje gjatë identifikimit të të dhënave eksplicite të dhënë në tekstin, të dhënat të cilat duhet të njehsohen gjatë krijimit të tabelës dhe plotësimit, si dhe gjatë vizatimit të figurës.

### **Propozim – strategjia për prezantim të lëvizjes që është përshkruar në detyrën është:**

**analizo;**

**përcakto** rrugën e kaluar në momente të ndryshme dhe intervale të ndryshme kohore;

**njehso** shpejtësi të lëvizjes në intervale të ndryshme kohore;

**krijo** dhe **plotëso** tabelë; dhe

**vizato figurën** e lëvizjes.

### **Nxënësit udhëzohen për:**

- analizimi i lëvizjes (Përcakto momentin fillestar dhe pozitën fillestare të Emës. Cilat madhësi fizike përcaktojnë lëvizjen? Cilat janë të dhënat që jepen në përshkrimin e

lëvizjes? Cilat të dhëna mund të njehsojmë nga përshkrimi i lëvizjes? Në sa ora Ema ka arritur në shkollë?);

- përcaktim të rrugës së kaluar në momente të ndryshme dhe intervale të ndryshme kohore  
(Sa rrugë ka kaluar Ema gjatë 5 minutave të para të lëvizjes? A ka kaluar rrugën e njëjtë Ema edhe gjatë 5 minutave tjera? Sa rrugë ka kaluar Ema gjatë 10 minutave të para të lëvizjes? Në sa intervale kohore është ndarë lëvizja? Përcakto tre intervalet kohore me anë të momentit të fillimit, momentit të përfundimit dhe madhësisë. Në cilin interval kohor Ema ka kaluar rrugën më të gjatë? Sa është rruga e plotë që ka kaluar Ema për të arritur në shkollë?);
- njehsimi i shpejtësive të mesme të lëvizjes (Njehso shpejtësinë me të cilën ka lëvizur Ema gjatë 5 minutave të para. Sa është shpejtësia e mesme e lëvizjes në intervalin kohor prej 7:05 deri më 7:10? Njehso shpejtësinë e mesme në intervalin e tretë kohor. Përcakto shpejtësinë e mesme të lëvizjes.);
- krijimi dhe plotësimi i tabelës (Cilat të dhëna i kemi të dhënë në përshkrimin e lëvizjes? Cilat të dhëna i kemi njehsuar duke përdorur përshkrimin e lëvizjes? Cilat të dhëna duhet të përmbajë tabela që të kemi pasqyrë të plotë të lëvizjes së Emës?);

| Pjesa e rrugës | Koha (h) | Gjithsej rruga e kaluar (m) | Intervale kohore (s) | Rruga e kaluar sipas intervaleve kohore (m) | Shpejtësia e mesme në intervale kohore (m/s) |
|----------------|----------|-----------------------------|----------------------|---|--|
| Fillimi        | 7:00     | 0                           | ----                 | ----  | ----   |
| A              | 7:05     | 300                         | 300                  | 300   | 1  |
| B              | 7:10     | 300                         | 300                  | 0   | 0  |
| B              | 7:25     | 1500                        | 900                  | 1200  | 1,33   |

- **vizatimi i figurës** së lëvizjes që është përshkruar në detyrën.

Me anë të aktiviteteve të dhënë më lartë, që në bazë fillojnë nga një problem i parregullt i paraqitur, nxënësit nxiten që të përdorin njohuritë dhe shkathtësitë e përfituara dhe të zhvillojnë aftësi për qasje analitike dhe sistimore për zgjedhjen e problemeve, gjegjësisht të zhvillojnë shkathtësi për zbulimin e parimit themelore/strukturës së thellë të problemit me të cilin përballohen që të mund të zbatojnë atë gjatë zgjidhjes së problemeve tjera, sipërfaqësisht të ndryshëm por në thelb të njëjtë me të cilat do të përballohen.

### Resurse:

Fletë pune dhe përshkrim i lëvizjes.

## **FLETË PUNE**

**Anëtarë të grupit nr. 1:** \_\_\_\_\_

### **1. Detyra e punës:**

#### **Prezanto në mënyrë tabelore dhe grafike lëvizjen e Emës.**

Emë është nisur për në shkollë në orën 7:00 (h). Deri tek shtëpia e Aleksandrës, ka kaluar një rrugë prej 300 m për 5 minuta. Pastaj, e ka pritur Aleksandrën edhe 5 minuta dhe bashkë kanë shpejtuar për në shkollë, deri të cilën rrugën prej 1 200 m e kanë kaluar për 15 minuta.

### **2. Analiza e lëvizjes.**

#### **3. Rruga e kaluar në momente të ndryshme dhe intervale të ndryshme kohore.**

#### **4. Shpejtësi të mesme në intervale të ndryshme kohore.**

#### **5. Shfaqje tabelore e lëvizjes.**

#### **6. Shfaqje grafike e lëvizjes.**

## **FLETË PUNE**

**Anëtarë të grupit nr. 2** \_\_\_\_\_

### **1. Detyra e punës:**

**Претстави го табеларно и графички движењето на Кире.**

Кире завршил со работа во 13:30 часот (h). Од таму заминал на кошарка, а патот од 2 km до таму со велосипед го поминал за 10 минути. На кошарка останал 1 час (h), по што се вратил на работа каде што останал следните 2 часа (h). Потоа заминал дома, а патот од 3,5 km го поминал за 20 минути.

### **2. Analiza e lëvizjes.**

**3. Rruga e kaluar në momente të ndryshme dhe intervale të ndryshme kohore.**

**4. Shpejtësi të mesme në intervale të ndryshme kohore.**

**5. Shfaqje tabelore e lëvizjes.**

**6. Shfaqje grafike e lëvizjes.**

## **FLETË PUNE**

**Anëtarë të grupit nr. 3** \_\_\_\_\_

### **1. Detyra e punës:**

**Prezanto në mënyrë tabelore dhe grafike lëvizjen e trenit.**

Për 2 orët (h) e para nga nisja, treni ka lëvizur me shpejtësi mesatare prej 100 km/h. Në stacion ka qëndruar për 15 minuta dhe pastaj ka vazhduar lëvizjen, ndërsa rrugën prej 150 km deri në stacionin e radhës e ka kaluar për 2.5 orë (h). Këtu ka qëndruar për 30 minuta, dhe pastaj është kthyer mbrapa, ndërsa rrugën e plotë pa ndalesa e ka kaluar për 3.5 orë (h).

### **2. Analiza e lëvizjes.**

**3. Rruga e kaluar në momente të ndryshme dhe intervale të ndryshme kohore.**

**4. Shpejtësi të mesme në intervale të ndryshme kohore.**

**5. Shfaqje tabelore e lëvizjes.**

**6. Shfaqje grafike e lëvizjes.**



---

## **FLETË PUNE**

**Anëtarë të grupit nr. 4 :** \_\_\_\_\_

### **1. Detyra e punës:**

#### **Prezanto në mënyrë tabelore dhe grafike lëvizjen e Marijës.**

Marija ka udhëtuar me veturë nga Shkupi për në Ohër dhe rrugën prej 175 km e ka kaluar për 2 orë (h). Në Ohër ka qëndruar 1.5 orë (h) dhe është nisur për në Shkup. Pas 50 minutave vozitje, ka arritur në Kërçovë, ku ka qëndruar për 1 orë (h). Rruga Ohër – Kërçovë është me gjatësi prej 60 km. Rrugën prej 50 km, Kërçovë – Gostivar e ka kaluar për 40 minuta.

### **2. Analiza e lëvizjes.**

### **3. Rruga e kaluar në momente të ndryshme dhe intervale të ndryshme kohore.**

### **4. Shpejtësi të mesme në intervale të ndryshme kohore.**

### **5. Shfaqje tabelore e lëvizjes.**

### **6. Shfaqje grafike e lëvizjes.**

---

**Lënda mësimore:** Fizikë

**Klasa:** E tetë

**Tema e programit mësimor:** Forcat dhe lëvizja

**Përmbajtja mësimore:** Interpretimi i figurave distancë – kohë

**Qëllime të mësimimit:**

**Nxënësi/nxënësja të jetë i/e aftë:**

- të interpretojë figura të thjeshta që do të tregojnë rrugën e kaluar varësisht nga koha dhe shpejtësia dhe varësisht nga koha;
- të përshkruajë lëvizje në bazë të një figure të dhënë;
- të identifikojë trendë të lëvizjes në bazë të figurave;
- të diskutojë për sqarime të rezultateve duke përdorur njohuri dhe kuptim shkencor, si dhe qartë të ndajë me të tjerët.

**Kritere për sukses:**

**Nxënësi/nxënësja mundet**

- të interpretojë figura të thjeshta që do të tregojnë rrugën e kaluar varësisht nga koha;
- të prezantojë dhe lexojë rezultate që janë të dhënë në figura;
- të njehsojë shpejtësinë e lëvizjes në periudha të caktuara kohore;
- të përshkruajë lëvizje që është prezantuar me figurë.

**Veçori të MKZP të cilat do të zhvillohen me anë të aktivitetit:**

- marrja parasysh e perspektivave të ndryshme të problemeve;
- kuptimi i strukturës më të thellë të problemeve.

**Strategji mësimore që do të përdoren për zhvillimin e këtyre veçorive:**

- parashtrimi i pyetjeve për ndërlidhje me njohurinë paraprake, me qëllim të arritjes së të menduar në nivel më të lartë dhe kontrollimi nëse nxënësit e kuptojnë lidhjen mes rrugës së kaluar varësisht nga koha dhe shpejtësia varësisht nga koha;
- modelimi i të menduarit kritik gjatë interpretimit të figurave që tregojnë rrugën e kaluar varësisht nga koha dhe shpejtësia varësisht nga koha, si dhe zgjedhja e problemeve lidhur me marrjen e ndërsjellë të rrugës së kaluar, kohës dhe shpejtësisë gjatë lëvizjes së trupave

**Propozim – aktivitete:**

- I. Mësimdhënësi bashkë me nxënësit diskuton dhe analizon figurën e Detyrës 1. Në analizën e figurës janë përfshirë gjithë nxënësit. Gjatë kësaj, nxënësit përdorin Fletë Pune 1

Detyra 1:

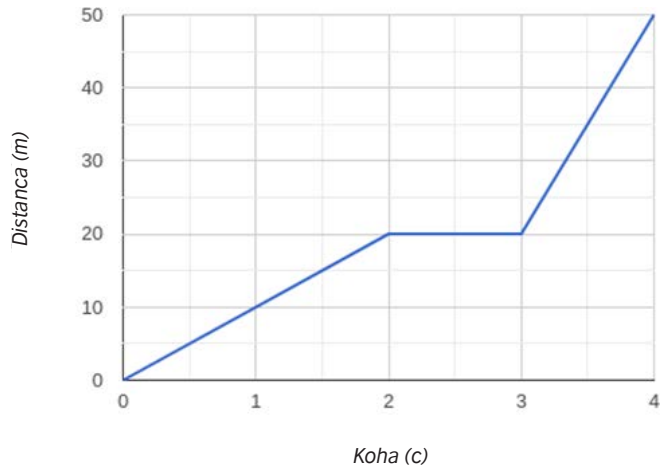

II. Nxënësit, të ndarë në grupe, zgjedhin problem të caktuar - e përshkruajnë lëvizjen e prezantuar në figurën rrugë - kohë. Secili grup me fletë pune në të cilin është dhënë figura.

Detyra 2:

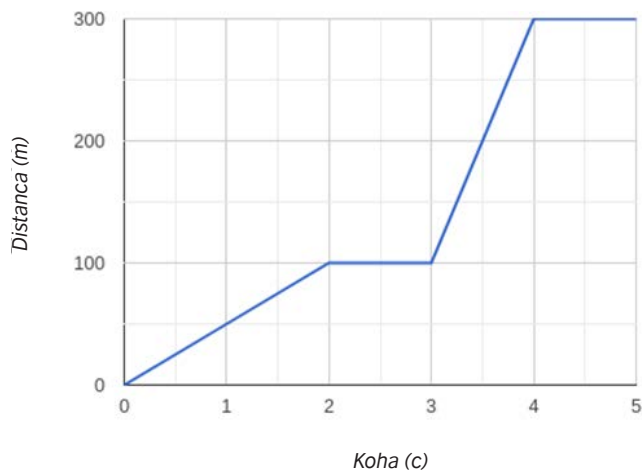

Detyra 3:

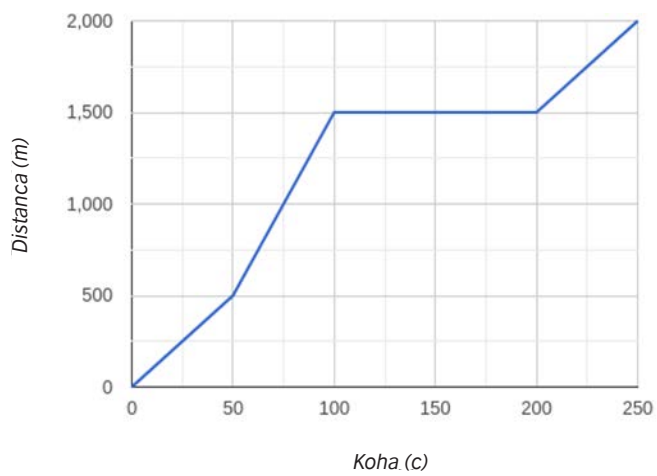

Detyra 4:

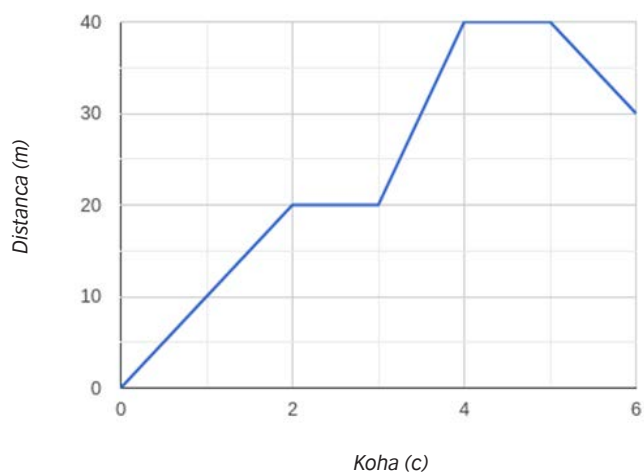

Detyra 5:

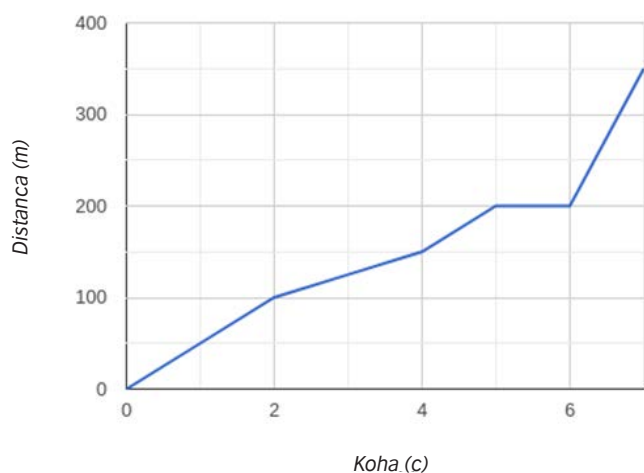

Detyra 6:

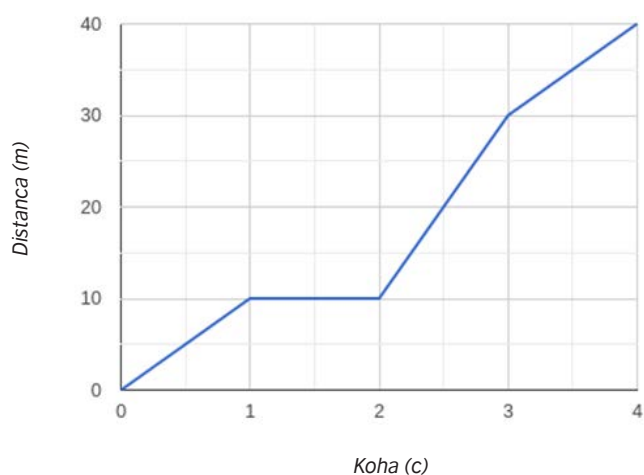

**Rekomandime për mësimdhënësin:** Me anë të problemit të dhënë, nxënësit që janë të njoftuar me mënyrën e prezantimit të rezultateve nga matjet dhe i kuptojnë nocionet karakteristike për lëvizjet më të thjeshta mekanike, zhvillojnë shkathtësi dhe aftësi për qasje analitike dhe sistemore ndaj zgjidhjes së problemeve, gjegjësisht për zbulimin e parimit themelore/strukturës së thellë të problemit me të cilin përballohen, të përdorin në situatën e dhënë, por edhe të dinë të zbatojnë gjatë zgjedhjeve të problemeve

---

tjera, sipërfaqësisht të ndryshëm por në thelb, të njëjtë me të cilat do të përballohen. Mësimdhënësi duhet të ofrojë mbështetje gjatë identifikimit të ndryshueshmeve të pavarura dhe të varur të figurës, përcaktimit të vlerave të lëvizjes dhe zhvillimit të krijimtarisë së nxënësve.

### **Propozim-strategjia për përshkrimin e lëvizjes që është përshkruar në figurën është:**

**analizo;**

**përcakto** pozitën në momente të ndryshme të kohës;

**njihso** shpejtësi të lëvizjes;

**përpilo** përshkrim të lëvizjes

### **Nxënësit udhëzohen për:**

- Analizimin e figurës (Çfarë është kjo figurë? Cila është pjesa e pavarur e ndryshueshme, dhe cila e varur e ndryshueshme e figurës? Cilat informacione i jep kjo figurë për lëvizjen? Çfarë është lëvizja që është prezantuar me këtë figurë?);
- Përcaktimin e pozitës së trupit në momente të ndryshme të kohës (pyetjet për Detyrën 1: Ku gjendet trupi në momentin fillestar? A mund ky trup të jetë Sara, ndërsa pozita fillestare të jetë shtëpia e Sarës? Në çfarë distance nga shtëpia ishte Sara pas 1 sekonda (s) nga nisja? Ku gjendet Sara pas 2 sekondave (s) nga nisja? Çfarë rruge ka kaluar Sara për 4 sekonda (s)? Në çfarë distance nga shtëpia ishte Sara pas 4 sekonda (s) nga nisja? Çfarë rruge ka kaluar Sara për periudhën prej sekondës së parë deri në sekondën e dytë? Në çfarë intervali kohor ka qëndruar Sara?);
- njehsimi i shpejtësive të lëvizjes (pyetje për Detyrën 1: Njihso shpejtësinë me të cilën ka lëvizur Sara në sekondën e parë të nisjes? Çfarë është shpejtësia e lëvizjes në periudhën prej sekondës së parë deri në sekondën e dytë? Çfarë është shpejtësia e lëvizjes në periudhën prej sekondës së dytë deri në sekondën e katërt? Çfarë tregojnë pjesët horizontale të figurës? Çfarë tregon linja me kthesë në figurën?);
- përshkrimi i lëvizjes (pyetje për Detyrën 1: Nga është nisur Sara? Me çfarë ka lëvizur Sara? Çfarë ka bërë Sara pas 1 sekonde (s) nga nisja? Ku ka arritur Sara pas 4 sekondave (s) nga nisja? Me çfarë shpejtësi ka lëvizur Sara në intervale të ndryshme kohore?).

### **Konkluzion:**

Detyra e dhënë ka për qëllim që të zhvillojë tek nxënësit shkathtësi për leximin e drejtë të të dhënave të prezantuara në mënyrë grafike dhe analiza e figurave grafike gjatë përcaktimit sasiore të madhësive që nuk janë dhënë në mënyrë eksplicite. Me anë të problemit të dhënë, nxënësit nxiten që të përdorin njohuritë dhe shkathtësitë e përfituara dhe të zhvillojnë aftësi për qasje analitike dhe sistemore për zgjedhjen e problemeve, gjegjësisht të zhvillojnë shkathtësi për zbulimin e parimit themelore/strukturës së thellë të problemit me të cilin përballohen që të mund të zbatojnë atë gjatë zgjidhjes së problemeve tjera, sipërfaqësisht të ndryshëm por në thelb të njëjtë me të cilat do të përballohen. Gjatë përshkrimit të lëvizjes që është dhënë në figurën, nxënësve ju jepet mundësi që të zhvillojnë krijimtarinë e tyre duke u orientuar sipas përpjesëtimit mes madhësive që janë prezantuar në mënyrë eksplicite dhe jo eksplicite me figurën e dhënë, por edhe arritjet e trupit të paramenduar që është në lëvizje.

**Resurse:** *Fleta pune 1 dhe 2.*

## FLETË PUNE 1

### Nxënësi

---

Trupat në natyrë janë vazhdimisht në lëvizje. Lëvizjet e trupave i përcaktojmë me anë të rrugës (distancës) së kaluar gjatë një kohe të caktuar dhe shpejtësisë me të cilën lëviz trupi. Nëse kemi të dhëna se kur dhe nga cili vend është nisur trupi, sa rrugë ka kaluar për një kohë të caktuar ose për shpejtësinë me të cilën lëviz, mund të përcaktojmë pozitën e trupit në çdo moment të kohës. Të gjitha këto të dhëna mund të jepen në mënyrë tabelore ose grafike.

#### 1. Detyra e punës:

Përshkruaj lëvizjen e trupit që është dhënë në figurën.

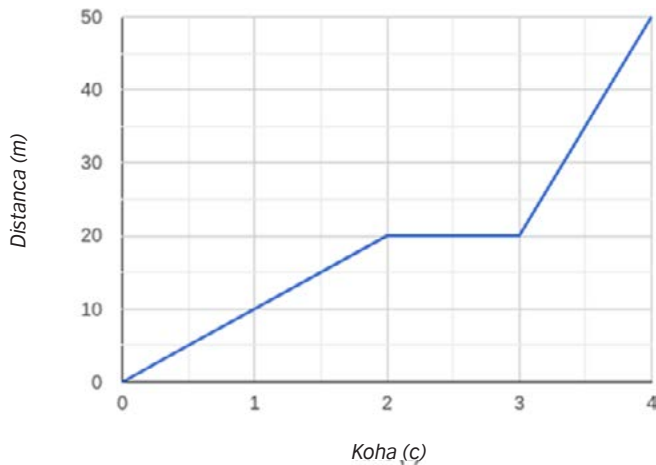

#### 2. Analiza e figurës.

---

### **3. Përcaktimi i pozitës në momente të ndryshme të kohës.**

1. Ku gjendet trupi në momentin fillestar?
2. Në çfarë distance nga shtëpia ishte Sara pas 1 sekonda (s) nga nisja?
3. Ku gjendet Sara pas 2 sekondave (s) nga nisja?
4. Çfarë rruge ka kaluar Sara për 4 sekonda (s)?
5. Në çfarë distance nga shtëpia ishte Sara pas 4 sekonda (s) nga nisja?
6. Çfarë rruge ka kaluar Sara për periudhën prej sekondës së parë deri në sekondën e dytë?
7. Në çfarë intervali kohor ka qëndruar Sara?

### **4. 4. Njehsimi i shpejtësisë së lëvizjes.**

1. Njehso shpejtësinë me të cilën ka lëvizur Sara në sekondën e parë të nisjes.
2. Çfarë është shpejtësia e lëvizjes në periudhën prej sekondës së parë deri në sekondën e dytë?
3. Çfarë është shpejtësia e lëvizjes në periudhën prej sekondës së dytë deri në sekondën e katërt?
4. Çfarë tregojnë pjesët horizontale të figurës?
5. Çfarë tregon linja me kthesë në figurën

### **5. Përshkrimi i lëvizjes.**

## FLETË PUNE 2

Anëtarë të grupit nr. 1 \_\_\_\_\_

### 1. Detyra e punës:

Përshkruaj lëvizjen e trupit që është dhënë në figurën.

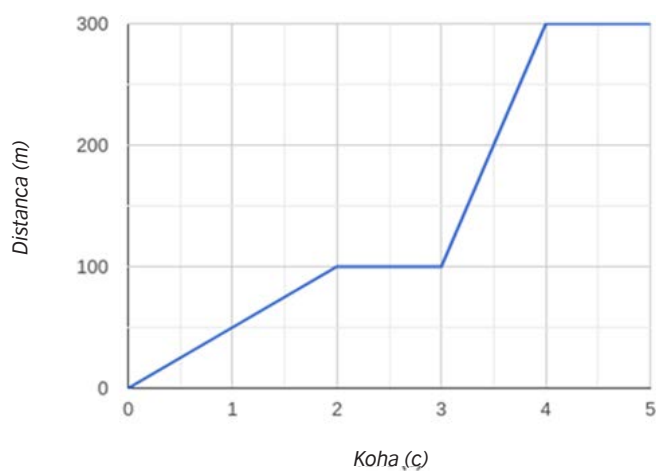

### 2. Analiza e figurës.

### 3. Përcaktimi i pozitës në momente të ndryshme të kohës.

### 4. Njehsimi i shpejtësisë së lëvizjes.

### 5. Përshkrimi i lëvizjes.



## FLETË PUNE 2

Anëtarë të grupit nr. 2 \_\_\_\_\_

### 1. Detyra e punës:

Përkruaj lëvizjen e trupit që është dhënë në figurën.

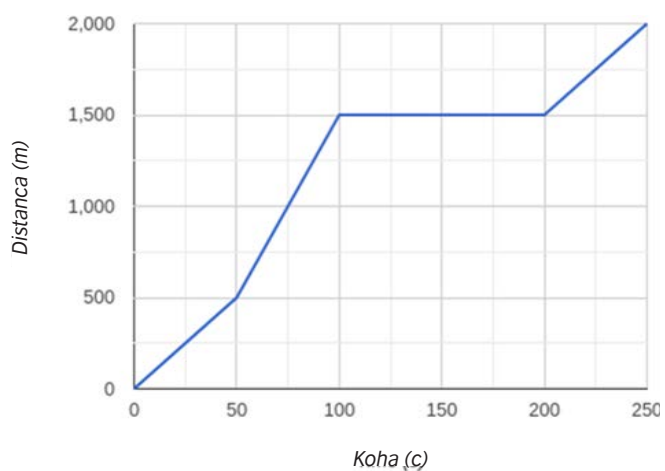

### 2. Analiza e figurës.

3. Përcaktimi i pozitës në momente të ndryshme të kohës.

4. Njehsimi i shpejtësisë së lëvizjes.

5. Përshkrimi i lëvizjes.

## FLETË PUNE 2

Anëtarë të grupit nr. 3 \_\_\_\_\_

### 1. Detyra e punës:

Përshkruaj lëvizjen e trupit që është dhënë në figurën.

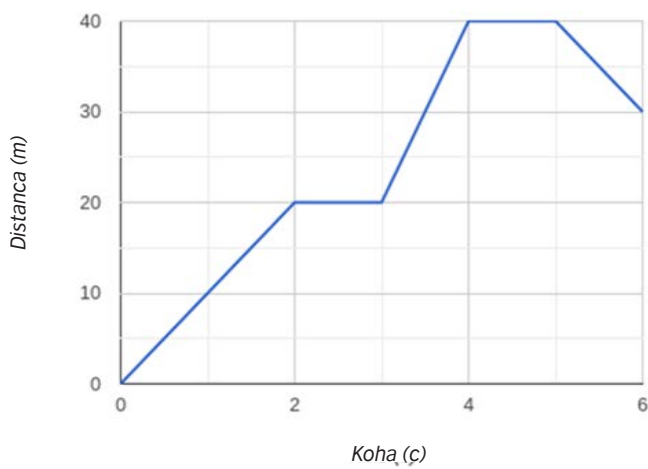

### 2. Analiza e figurës.

3. Përcaktimi i pozitës në momente të ndryshme të kohës.

4. Njehsimi i shpejtësisë së lëvizjes.

5. Përshkrimi i lëvizjes.

## FLETË PUNE 2

Anëtarë të grupit nr. 4 \_\_\_\_\_

### 1. Detyra e punës:

Përkruaj lëvizjen e trupit që është dhënë në figurën.

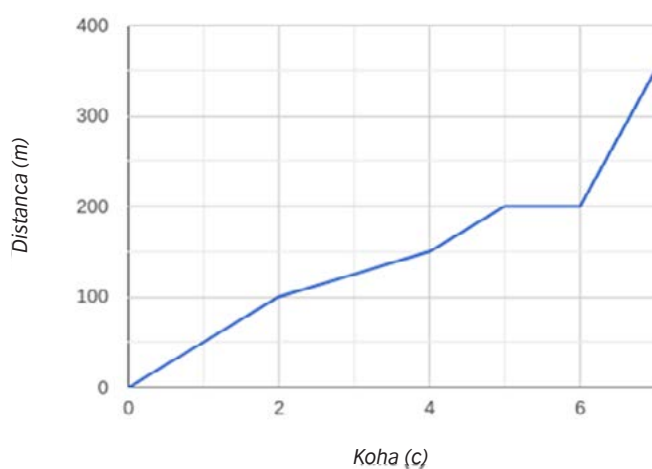

### 2. Analiza e figurës.

3. Përcaktimi i pozitës në momente të ndryshme të kohës.

4. Njehsimi i shpejtësisë së lëvizjes.

5. Përshkrimi i lëvizjes.

## FLETË PUNE 2

Anëtarë të grupit nr. 5 \_\_\_\_\_

### 1. Detyra e punës:

Përshkruaj lëvizjen e trupit që është dhënë në figurën.

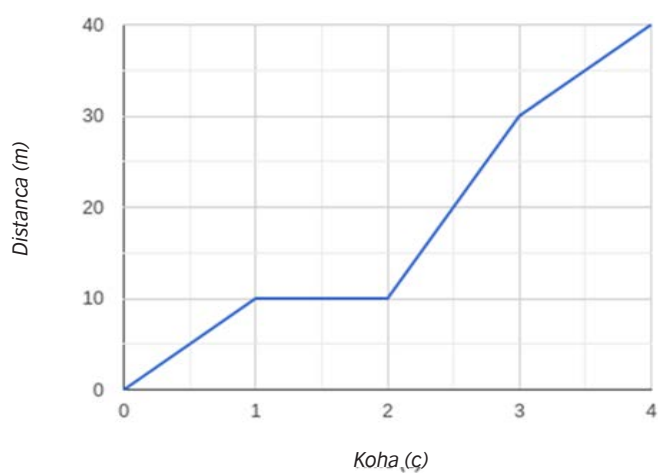

### 2. Analiza e figurës.

3. Përcaktimi i pozitës në momente të ndryshme të kohës.

4. Njehsimi i shpejtësisë së lëvizjes.

5. Përshkrimi i lëvizjes.

---

**Lënda mësimore:** Fizikë

**Klasa:** E tetë

**Tema e programit mësimor:** Drita

**Njësia mësimore:** I hulumtojmë hijet (1)

**Qëllime të mësimimit:**

**Nxënësi/nxënësja të jetë i/e aftë:**

- të përdor burime të dritës kur sqarohet për formimin e hijeve dhe fenomeneve tjerë;
- të mbledh ide dhe të kthejnë ato në formë që mund të kontrollohet;
- të bëj plan të hollësishëm për të kontrolluar idenë me anë të hulumtimit;
- të identifikojë të ndryshueshme të pavarura kyçe për hulumtimin;
- të përcaktojë të ndryshueshme të pavarura, të varura dhe kontrolluese në procesin e hulumtimit;
- të numërojë metodat dhe pajisjen që do të përdoret;
- të bëj parashikimin me përdorimin e njohurive dhe kuptimeve shkencore;
- të diskutojë për rreziqe dhe mangësi të cilat janë të lidhura me aktivitetin, dhe përfshijnë të gjithë, si dhe të përdor masa të kujdesit.

**Kritere për sukses:**

**Nxënësi/nxënësja mundet**

- të theksojë shembuj të jetës së përditshme që madhësia e hijes ndryshon;
- të interpretojë shfaqje skematike për formimin e hijes;
- të përdor rreze nga burime të ndryshme të dritës gjatë sqarimit për hijes, formimin e tyre, si dhe fenomene tjera të dritës;
- të identifikojë të ndryshueshme të pavarurat kryesore dhe të bëjë vëzhgime të ndryshimit të tyre gjatë procesit të hulumtimit;
- të përcaktojë ndryshme të pavarura, të varura dhe kontrolluese;
- të parashikojë rezultate nga hulumtimet;
- të krijojë tabelë për prezantimin e të dhënave nga hulumtimi;
- të arrijë në konkluzion për nevojën e testimit të drejtë dhe zbatimit të më tepër matjeve

**Veçori të MKZP të cilat do të zhvillohen me anë të aktivitetit:**

- zgjidhje të problemeve të parregullta;
- marrja parasysh e perspektivave të ndryshme të problemeve; dhe
- kuptimi i strukturës më të thellë të problemeve.

**Strategji mësimore që do të përdoren për zhvillimin e këtyre veçorive:**

- parashtrimi i pyetjeve/diskutim për të nxitur nxënësit që të bëjnë vlerësimin sa është me rëndësi planifikimi i punës shkencore-hulumtuese për të zbatuar hulumtimin cilësor që do të jep rezultate relevante;

- modelimi i të menduarit kritik me anë të gjetjes së zgjidhjes më të mirë për plan cilësor dhe gjithëpërfshirës të hulumtimit shkencor;
- qëllimi i aktivitetit është zhvillimi i shkathtësive për planifikim të punës së hulumtimit dhe kontrollimit të hipotezës (supozimit) me anë të problemit të pazakonshëm. Zgjedhja e problemeve të pazakonshëm me përdorimin e njohurive të përfituara rrit shkathtësitë e nxënësve për qasje analitike dhe sistemore gjatë zgjedhjes së problemeve të ndryshme.

### Propozim – aktivitete:

Nxënësit planifikojnë hulumtim shkencore për të përgjigjur pyetjen:

“Si ndikon distanca mes burimit të dritës dhe objektit mbi madhësinë e hijes?”

### Aktiviteti hyrës:

Me parashtrimin e pyetjeve të hapura, mësimdhënësi vendoset në rol të lehtësuesit të diskutimit për lidhjen e ndërsjellë të distancës mes burimit të dritës dhe objektit me madhësinë e hijes së tij. Ora fillon me krahasimin e hijeve të dy objekteve me madhësi dhe formë të njëjtë, që janë të ndriçuar nga burim i dritës që rrezet bien në dy objektet nga këndi i njëjtë. Gjatë kësaj, njëri objekt është vendosur në distancë më të vogël, ndërsa tjetri në distancë më të madhe nga drita.

Nxënësve ju parashtrohet pyetja: Përse hija e njërit objekt është më e shkurtër, ndërsa tjetrit më e gjatë? Përgjigjet e nxënësve duhet të arrihen në konkluzionin që duhet të zbatohet hulumtim shkencore për të përcaktuar varshmërinë mes distancës së objektit nga burimi dritës dhe madhësia e hijes.

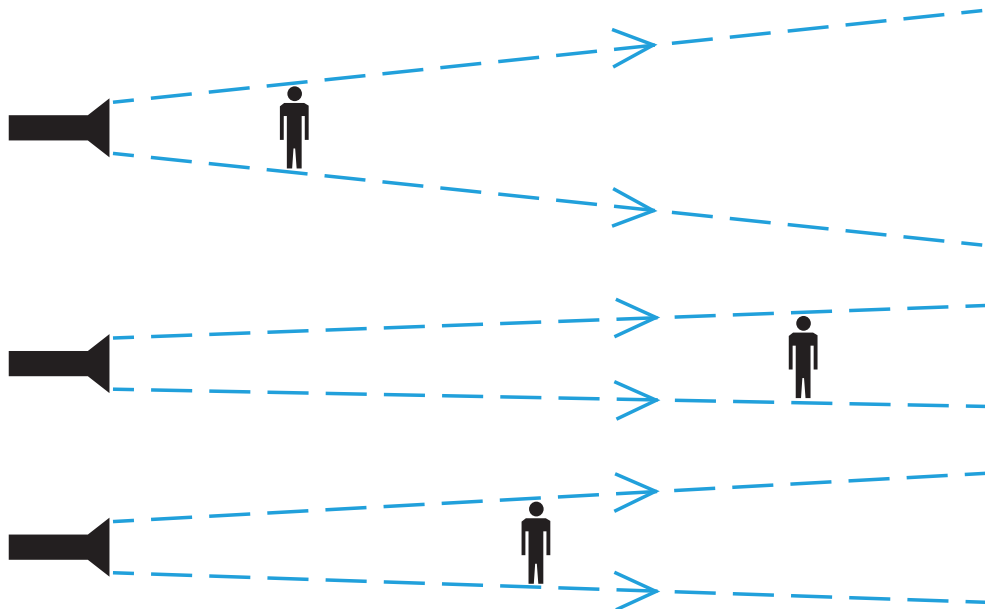

### Rekomandime për mësimdhënësin:

Planifikim i hulumtimit shkencor paraqet një problem i parregullt për nxënësit që janë të njoftuar me konceptin e hulumtimit shkencore të zgjerimit në vijë të drejtë (rrugës) së dritës, përdorimi i rrezes së dritës për supozim me anë të diagrameve dhe mënyrën e formimit të hijeve.

## Aktiviteti kryesor:

Qëllimi i orës mësimore është të përcaktohen metoda të hulumtimit që drejtojnë nxënësit të vështrojnë problemin nga kënde të ndryshme. Duke marrë parasysh rëndësinë e planifikimit të zbatimit të hulumtimit cilësor që do të jep rezultate relevante, nxënësit njoftohen me strukturën e thellë të planifikimit të punës shkencore-hulumtuese, gjegjësisht segmentet kryesore të planit:

- përcaktimi i metodës relevante për hulumtim;
- përcaktimi i resurseve të nevojshme;
- përcaktimi i saktë i të ndryshueshme të pavarurave kryesore dhe klasifikimi i tyre në varura, pavarur dhe kontrolluese;
- evidentimi i rezultateve të fituara; dhe
- shfaqej e rezultateve në mënyrë që është më përkatëse për hulumtimin shkencor të dhënë.

Por, që të mund nxënësit të bëjnë plan për punën shkencore-hulumtuese, gjegjësisht të zgjedhin problemin, duhet që mësimdhënësi të sigurojë mbështetje gjatë:

- përcaktimit të resurseve të nevojshme për zbatimin e hulumtimit;
- identifikimi i të ndryshueshmeve të pavarura, gjegjësisht të varur, si dhe të të ndryshueshme të pavarurave kontrolluese në tabelën për test më të drejtë;
- krijimi i tabelës për rezultate nga matja; dhe
- dhënia e supozimit.

Propozim-strategjia për planifikim të këtij hulumtimi shkencor është::

**supozo;**

**Përpilo listë** të resurseve të nevojshme;

**planifiko** metodë të hulumtimit;

**identifiko** të ndryshueshme të pavarura të rëndësishme dhe përcakto të ndryshueshme të pavarurat e pavarura, të varura dhe kontrolluese në tabelën për testim të drejtë;

**krijo** tabelë për evidentim të rezultateve nga matjet, dhe

**planifiko** prezantim grafik të rezultateve nga matja

Me anë të pyetjeve, mësimdhënësi nxit nxënësit të mendojnë, gjegjësisht i udhëzon drejt:

- *dhënia e supozimeve (Çfarë mendoni, në çfarë mënyre madhësia e hijes varet nga distanca mes objektit dhe burimit të dritës? Çfarë ndodh me hijen kur ndryshohet distanca mes objektit dhe burimit të dritës?);*
- *përpilimi i listës së resurseve të nevojshme për këtë hulumtim (Çfarë duhet që të bëjmë hulumtimin? Në çfarë mënyre do të bëjmë matjet dhe do të rregullojmë të dhënat? A mjafton prezantimi tabelor i rezultateve për arritjen e konkluzioneve të sakta?);*
- *zgjedhja e metodës së hulumtimit;*
- *kuptimi i nevojës nga identifikimi i gjitha të ndryshueshme të pavarurave të pavarura, klasifikimi i tyre dhe sigurimi i testit të drejtë (Nga çfarë varet madhësia e hijes? Numëro gjitha të ndryshueshme të pavarurat dhe shënoi në tabelën për test të drejtë. Çfarë duhet të ndërmarrim që të bëjmë matje relevante dhe të arrijmë në konkluzione të sakta*

|                                   |                            |                   |
|-----------------------------------|----------------------------|-------------------|
| Ndryshimi i pavarur               | Ndryshim i kontrolluar     | Ndryshimi i varur |
| Distanca mes burimit dhe objektit |                            | Madhësia e hijes  |
|                                   | Burimi i dritës            |                   |
|                                   | Pozita e burimit të dritës |                   |
|                                   | Dimensione të objektit     |                   |
|                                   | Pozita e ekranit           |                   |

- krijimi i tabelës për evidentim të rezultateve nga matjet (Cila është distanca fillestare mes burimit dhe objektit që do të përdorin? Sa matje do të bëjmë gjatë një distance të njëjtë? Përse është e nevojshme të përsërisim matjet? Cilat njësi matëse do të përdorim?)

|                               |     |    |    |    |    |    |    |    |    |    |
|-------------------------------|-----|----|----|----|----|----|----|----|----|----|
| Distanca (cm)                 | 100 | 90 | 80 | 70 | 60 | 50 | 40 | 30 | 20 | 10 |
| Lartësia (cm) (matje 1)       |     |    |    |    |    |    |    |    |    |    |
| Lartësia (cm) (matje 2)       |     |    |    |    |    |    |    |    |    |    |
| Lartësia (cm) (matje 3)       |     |    |    |    |    |    |    |    |    |    |
| Lartësia (cm) (matje 4)       |     |    |    |    |    |    |    |    |    |    |
| Lartësia (cm) (matje 5)       |     |    |    |    |    |    |    |    |    |    |
| Lartësia (cm) (vlera e mesme) |     |    |    |    |    |    |    |    |    |    |

- krijimi i figurës me të cilën do të prezantohen rezultatet e fituara nga matjet (Nxënësit bëjnë supozime për mënyrën si do të duket figura për prezantim të dhënave nga supozimet

Hulumtimi zhvillohet në orën vijuese, ndërsa nga rezultatet e fituara arrihet në konkluzion, gjegjësisht përcaktohet trendi. Në këtë mënyrë kontrollohet supozimi i dhënë paraprakisht.

### **Konkluzion:**

Me parashtrimin e pyetjeve të hapura, mësimpldhënësi vendoset në rol të lehtësuesit të diskutimit për lidhjen e ndërsjellë të distancës mes burimit të dritës dhe objektit me madhësinë e hijes së tij, prej ku edhe arrihet konkluzioni për nevojën e hulumtimit shkencor, për të përcaktuar lidhjen e ndërsjellë të distancës mes burimit të dritës dhe objektit me madhësinë e hijes së tij.

Planifikim i hulumtimit shkencor paraqet një problem i parregullt për nxënësit që janë të njoftuar me konceptin e hulumtimit shkencor të zgjerimit në vijë të drejtë (rrugës) së



---

dritës, përdorimi i rrezes së dritës për supozim me anë të diagrameve dhe mënyrën e formimit të hijeve. Vetë qëllimi i orës mësimore është të përcaktohen metoda të hulumtimit që drejtojnë nxënësit të vështrojnë problemin nga kënde të ndryshme. Duke marrë parasysh rëndësinë e planifikimit të zbatimit të hulumtimit cilësor që do të jep rezultate relevante, nxënësit njoftohen me strukturën e thellë të planifikimit të punës shkencore-hulumtuese, gjegjësisht segmentet kryesore të planit: metoda relevante e hulumtimit, resurse të nevojshme, përcaktimi i saktë i të ndryshueshme të pavarurave kryesore dhe klasifikimi i tyre në pavarur, të varur dhe kontrolluese, evidentimi i rezultateve të fituara dhe shfaqja e rezultateve në mënyrën më përkatëse për hulumtimin e dhënë shkencor.

**Resurse:** : Fletë pune.

**FLETË PUNE**

Anëtarë të grupit nr: \_\_\_\_\_

**1. Qëllimi i hulumtimit:**

---

---

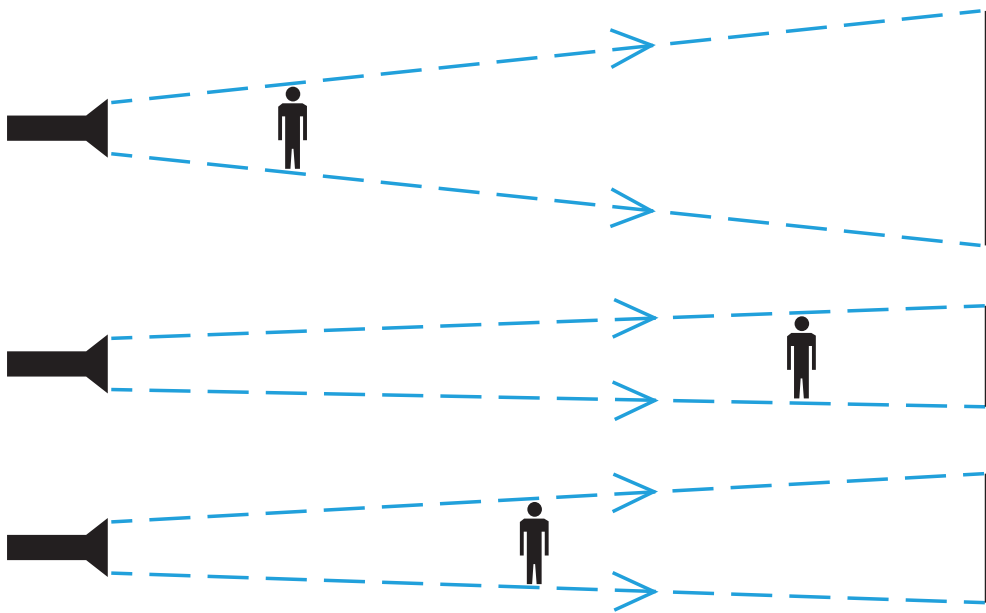

**2. Supozimi:**

---

---

---

**3. Pajisja e nevojshme për hulumtimin:**

---

---

**4. Tabela për test të drejtë:**

| Ndryshimi i pavarur | Ndryshim i kontrolluar | Ndryshimi i varur |
|---------------------|------------------------|-------------------|
|                     |                        |                   |
|                     |                        |                   |
|                     |                        |                   |
|                     |                        |                   |

**5. Tabela me rezultate:**

**6. Prezantimi grafik i rezultateve:**

**7. A kanë konfirmuar supozimin rezultatet e fituara:**

---

---

---

**8. Konkluzion:**

---

---

---

---

**Lënda mësimore:** Fizikë

**Klasa:** E tetë

**Tema e programit mësimor:** Energjia

**Përmbajtja mësimore:** Transferimi i energjisë

**Qëllime të mësimimit:**

**Nxënësi/nxënësja të jetë i/e aftë**

- të analizojë transformime energjetike gjatë lëvizjeve të caktuara dhe veprimeve të ndërsjella mes trupave

**Kritere për sukses:**

**Nxënësi/nxënësja mundet**

- të demonstrojë rënie të lirë të topit nga lartësia e caktuar dhe top që varet të ngjitur me tel spirale dhe të bëjë matje relevante të lartësive;
- të emërojë së paku tre lloje të energjive të lëvizjes së topit që bie lirshëm nga një lartësi e caktuar dhe top që është ngjitur në tel spirale për të sqaruar transformimin e energjisë;
- të bëjë analizë të plotë të transformimit të energjisë gjatë lëvizjes së topit që bie lirshëm nga një lartësi e caktuar dhe top që varet dhe i ngjitur në tel spirale;
- të krijojë diagram të transformimeve energjetike gjatë lëvizjes së topit që bie lirshëm nga një lartësi e caktuar dhe top që varet dhe i ngjitur në tel spirale

**Veçori të MKZP të cilat do të zhvillohen me anë të aktivitetit:**

- parashtrimi i pyetjeve/diskutim me gjithë klasën për të nxitur të menduar në nivel më të lartë, të vlerësohen njohuritë e nxënësve/të kontrollohet nëse ndokush dhe cili prej nxënësve i kupton konceptet e proceseve dhe dukurive dhe në çfarë niveli;
- modelimi i të menduarit kritik dhe zgjidhja e problemeve me anë të eksperimentimit, mbledhjes dhe vlerësimit të dëshmimeve dhe të mësuarit me bashkëpunim;
- sigurimi i informacioneve kthyesë sistematike dhe korrigjim

**Strategji mësimore që do të përdoren për zhvillimin e këtyre veçorive:**

- поставување прашања/дискусија со целото одделение за да се поттикне размислување на повисоко ниво, да се проценат знаењата на учениците/да се провери дали и кој од учениците ги сфаќа концептите на процесите и појавите и до кој степен;
- моделирање на критичкото размислување и решавање проблеми преку eksperimentирање, собирање и оценување на докази и kooperativно учење;
- обезбедување систематски повратни информации и поправка.

## Propozim – aktivitete:

Nxënësit zgjedhin problem - diagram kohor të transformimit të energjisë nga njëri lloj në tjetrin. Ata ndahen në dy grupe, ku secili prej grupeve merr për detyrë të prezantojë me diagram transformimin e energjisë të:

1. topit që bie lirshëm nga një lartësi e caktuar në sipërfaqen e tokës prej ku kërcen dhe vazhdon të lëviz;
2. topit që varet dhe i ngjitur në tel spirale dhe që lëvizet nën veprimin e fuqisë së jashtme shtypëse

Në dy rastet, lëvizja përsëritet shumë herë. Fërkimi mes topit/sistemit dhe ajrit duhet të injorohet.

## Aktiviteti hyrës:

Me parashtrimin e pyetjeve të hapura, mësuesi vendoset në rol të lehtësuesit të diskutimit në të cilën marrin pjesë gjithë nxënësit e klasës, dhe që ka të bëjë me përvojën e tyre paraprake lidhur me energjinë potenciale të gravitacionit, energjinë potenciale elastike. Nxënësit vetëm më e kanë të njohur ligjin për ruajtjen e energjisë që vetëm më e kanë mësuar në lëndën e Biologjisë (Zinxhirët e të ushqyerit) dhe Kimi (*Transferimi i energjisë në kontekst të të ndryshueshme të pavarurave të gjendjes agregate dhe reaksioneve kimike*). Ora (diskutimi) fillon me shembullin e kërcimit të tokës nga sipërfaqe horizontale që bie nga një lartësi e caktuar, gjegjësisht topit që varet dhe të lidhur në tel spirale dhe që lëvizet nën ndikimin e fuqisë së jashtme të shtypjes. Pyetja për nxënësit është të identifikojnë energjitë e dy trupave .

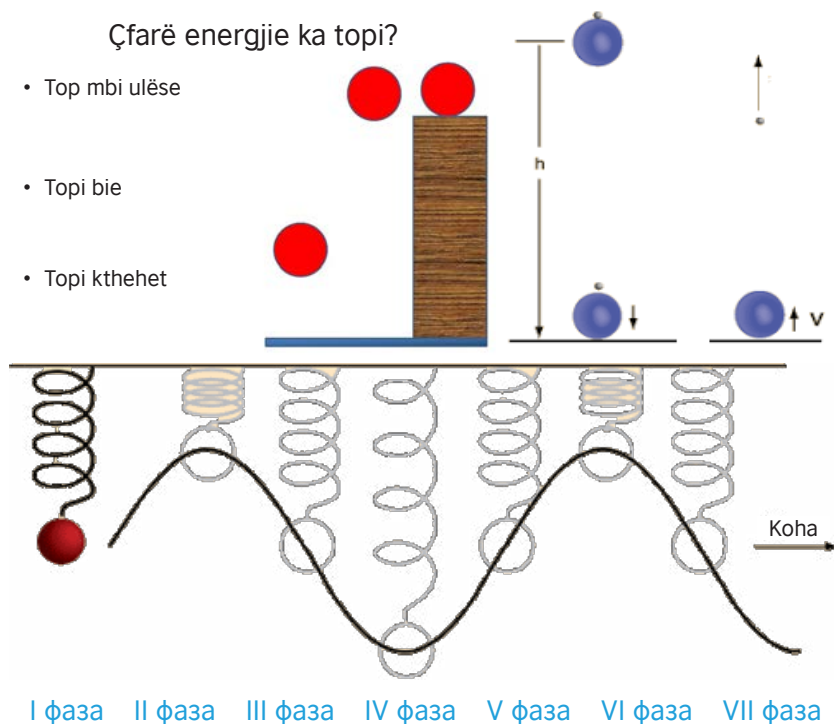

## Rekomandime për mësimdhënësin:

Nxënësit vetëm më janë të njoftuar me llojet e ndryshme të energjisë dhe transformimi i tyre nga njëri lloj në tjetrin. Detyra e dhënë praqet një problem të parregullt dhe që të mund të përpilojnë diagramin kohor të transformimit të energjisë nga njëri në tjetrin, gjegjësisht të zgjedhin problemin, duhet që mësimdhënësi të sigurojë mbështetje gjatë identifikimit të energjive me të cilat disponon trupi në momente të ndryshme gjatë lëvizjes, si dhe renditja e tyre në diagram kohor

Propozim-strategjia për përpilimin e diagramin kohor të të ndryshueshme të pavarurave energjetike gjatë lëvizjes të dhënë në përshkrimin është:

- **demonstro, vëzhgo dhe mat;**
- **analizo** dhe **identifiko** energji dhe transformimet e tyre;
- **krijo** diagram.

## Nxënësit udhëzohen për:

1. demonstrim të lëvizjes së trupave:

1.1. demonstrim i rënies së lirë të një topi nga një lartësi të caktuar  $h_1$  të cilën e matim, dhe

1.2. demonstrim i lëvizjes rrotulluese të trupit të ngjitur në tel spirale. Sistemi trup-spirale fillon të rrotullohet nën veprimin e fuqisë së jashtme që e deformon spiralen;

## 2. analiza e lëvizjes së cilit trup:

2.1 analizimi i lëvizjes së topit që bie lirshëm, kërcen dhe vazhdon të lëviz, dhe identifikimi i energjisë dhe transformimet nga njëri lloj në tjetrin. (Përcaktoni momentin fillestar dhe pozitën fillestare të topit. Me çfarë energjie disponon topi në momentin fillestar? Çfarë ndodh me energjinë e topit gjatë rënies së lirë? Me çfarë energjie disponon topi në momentin kur e prek sipërfaqen e tokës? Çfarë transformimet të energjisë ndodhin në momentin kur topi godet mbi sipërfaqen e tokës, dhe çfarë në momentin kur topi fillon sërish të lëviz lartë? Çfarë energjish paraqiten në momenti në goditjes? A është transformimi i energjisë gjatë lëvizjes së topit në drejtimin vertikal i njëjtë me transformimin e energjisë gjatë rënies së lirë? Me çfarë energjie disponon topi në momentin e arritjes së lartësisë  $h_2$ ? A arrin topi lartësinë e njëjtë, gjegjësisht nëse  $h_2 = h_1$ ? Përse? Çfarë ndodh me lëvizjen e topit dhe energjinë më tutje?);

2.2 analiza e lëvizjes rrotulluese të sistemit spirale-top të varur në sipërfaqe të fiksuar horizontale. (Përcaktoni momentin fillestar dhe pozitën fillestare të sistemit. Me çfarë energjie disponon sistemi në momentin fillestar? Çfarë ndodh me energjinë e sistemit gjatë deformimit? Me çfarë energjie disponon sistemi në momentin kur fillon nëpër pozitë të baraspeshës? Çfarë transformimesh të energjisë ndodhin në momentin kur sistemi kalon në anën tjetër të pozitës së baraspeshës, dhe çfarë në momentin kur sistemi fillon sërish të lëviz nga lartë? A është transformimi i energjisë gjatë lëvizjes së sistemit në drejtimin vertikal i njëjtë me transformimin e energjisë gjatë lëvizjes lartë? Me çfarë energjie disponon sistemi në momentin e arritjes së amplitudës? A arrin sistemi amplitudën e njëjtë fillestare, gjegjësisht  $A_2 = A_1$ ? Përse? Çfarë ndodh me lëvizjen e sistemit dhe energjinë më tutje?);

---

### 3. krijimi i diagramit kohor të transformimeve energjetike (të ndryshueshme të pavarurave)::

3.1. energjia potenciale e gravitacionit → energjia kinetike → energjia potenciale elastike + energjia e ngrohjes + energjia e zërit → energjia kinetike → energjia potenciale e gravitacionit → energjia kinetike → etj...

Të ndryshueshme të pavarurat e energjisë potenciale të gravitacionit dhe energjisë së ngrohjes që paraqitet për shkak të fuqive të fërkimit janë të vogla dhe prandaj i injorojmë;

3.2. energjia potenciale elastike → energjia kinetike → energjia potenciale elastike → energjia kinetike → energjia potenciale elastike → ...

Nxënësit mund të angazhohen si detyrë plotësuese me anë të detyrave të shtëpisë për krijimin e diagramit kohor të transformimit të energjisë që e fitojmë me anë të ushqimit.

#### **Vërejtje:**

Vetë qëllimi i orës mësimore, nxënësit të zgjedhin problem të parregullt që ka të bëjë me dallimin e llojeve të energjisë dhe transmetimi i energjisë, i udhëzon nxënësit të shikojnë problemin nga shumë anë, mundëson zhvillimin e aftësive të tyre për vëzhgim, analizim dhe zbatim të njohurive paraprake në situata konkrete. Natyra e detyrës i rrit shkathtësitë e nxënësve për qasje analitike dhe sistemore ndaj problemeve lidhur me energjinë, gjegjësisht përdorimin e strukturës së thellë të problemit të dhënë – transformimin e energjisë nga njëri lloj në tjetrën dhe në situata tjera.



---

**Lënda mësimore:** Fizikë

**Klasa:** E nëntë

**Tema e programit mësimor:** Valë të zërit

**Përmbajtja mësimore:** Zgjidhja e detyrave për valët e zërit të prezantuar në osciloskop

**Qëllime të mëimit:**

**Nxënësi/nxënësja të jetë i/e aftë:**

- të identifikojë amplitudë dhe frekuencë të valëve të zërit të prezantuar me osciloskop;
- të përshkruajë lidhjen mes nivelit të zërit dhe amplitudës, si dhe mes lartësisë dhe frekuencës

**Kritere për sukses:**

**Nxënësi/nxënësja mundet:**

- të përcaktojë amplitudë, periudhë dhe frekuencë të valëve të zërit të prezantuar me figurë ose osciloskop;
- të analizojë prezantime grafike të valëve të zërit;
- të interpretojë rezultate, duke përdorur njohuri dhe kuptim shkencor dhe të arrijë në konkluzione;
- të sqarojë si në mënyrë të drejtpërdrejtë (pa njehsime) nga prezantimi grafik bën dallimin mes zërit më të lartë/ultë dhe zëshëm/heshtur

**Veçori të MKZP të cilat do të zhvillohen me anë të aktivitetit:**

- zgjidhje të problemeve të parregullta;
- marrja parasysh e perspektivave të ndryshme të problemeve;
- kuptimi i strukturës më të thellë të problemeve

**Strategji mësimore që do të përdoren për zhvillimin e këtyre veçorive:**

- parashtrimi i pyetjeve për të nxitur të menduar në nivel më të lartë dhe kontrollim nëse nxënësit kuptojnë;
- modelimi i të menduarit kritik dhe zgjidhja e problemeve

**Propozim – aktivitete:**

Nxënësit zgjedhin problem – zëri më i lartë dhe më i zëshëm.

I. Mësimdhënësi bashkë me nxënësit diskuton dhe analizon figurën e Detyrës 1. Në analizën e figurës janë përfshirë gjithë nxënësit. Gjatë kësaj, nxënësit përdorin Fletë Pune.

Detyra 1:

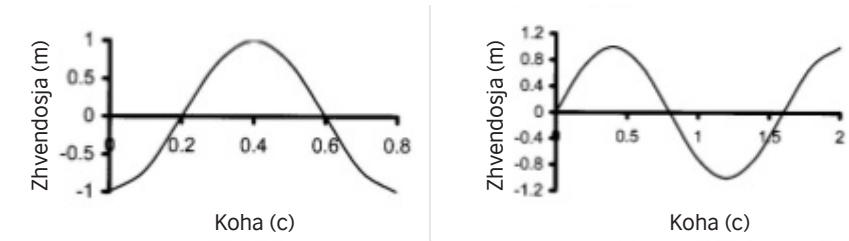

Слика 1.

II. Nxënësit të ndarë n grupe zgjedhin problem – zëri më i lartë dhe më i zëshëm.

Secili grup merr Fletë Pune 2, me detyrë të ndryshme.

Detyra 2:

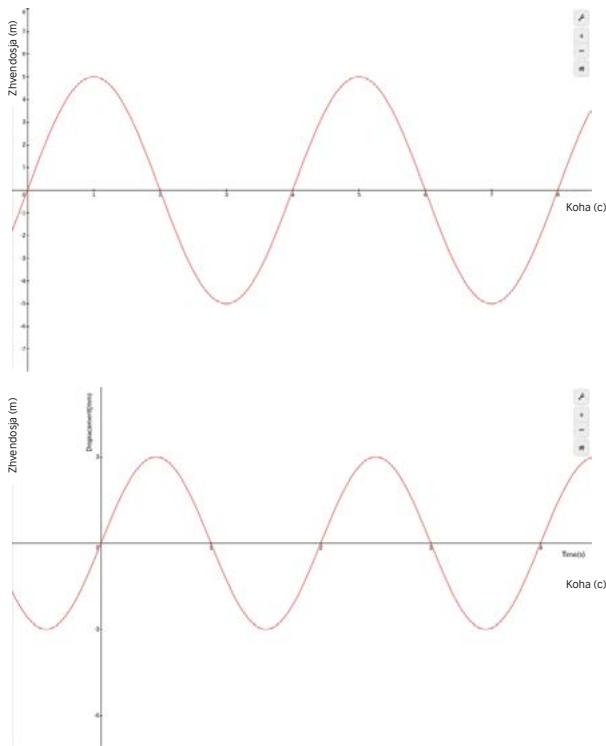

Detyra 3:

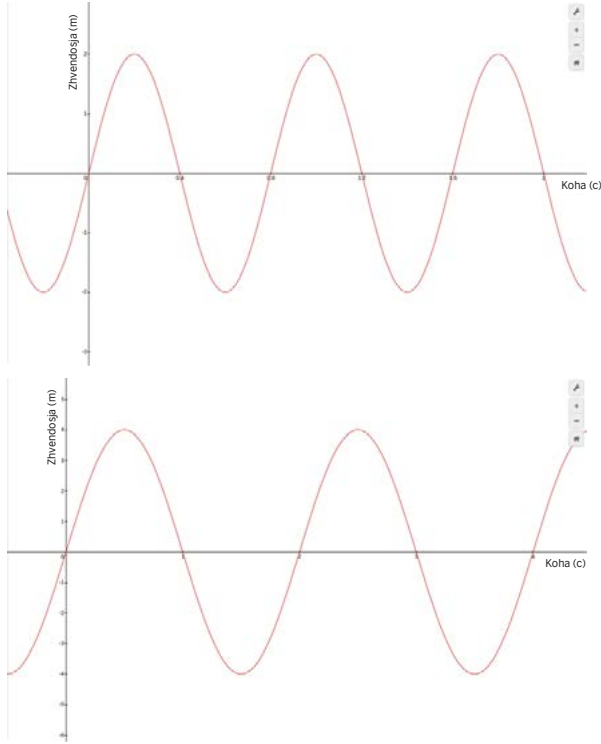

Detyra 4:

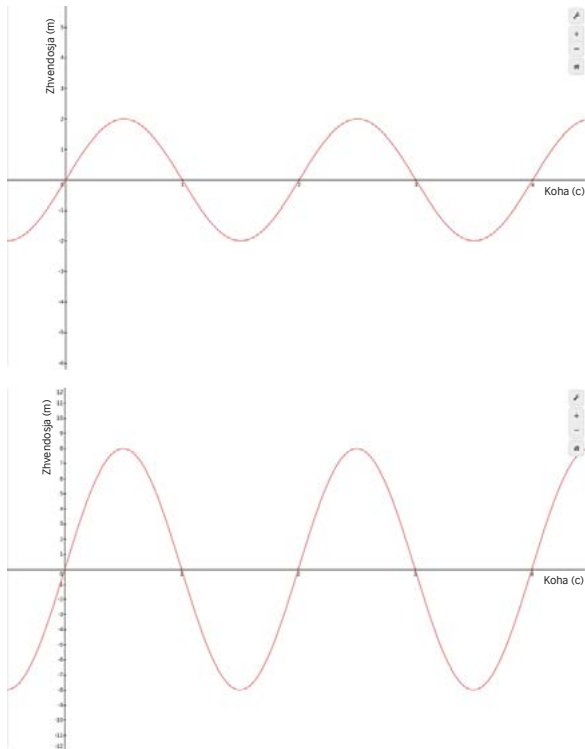

## Detyra 5:

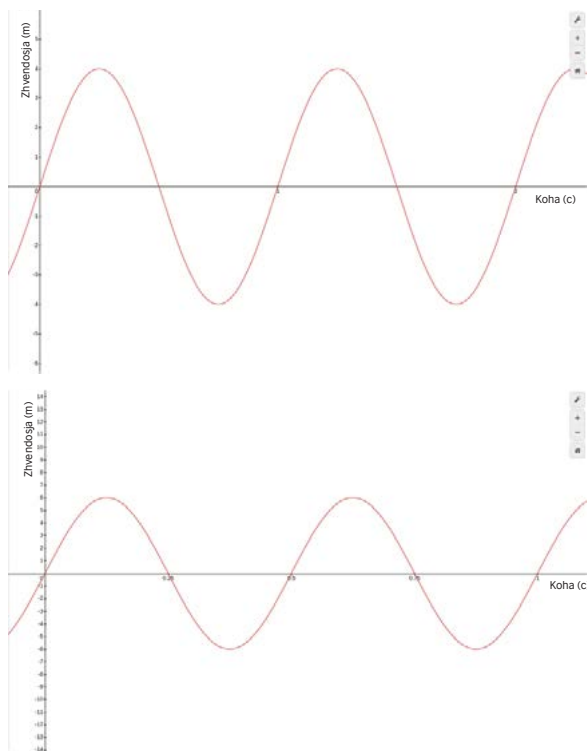

### Rekomandime për mësimdhënësin:

Ky problem do të ishte një problem i parregullt për nxënësit e Klasës IX të cilët vetëm më kanë hyrje në konceptin e oscilimeve, mënyrën e transmetimit të oscilimeve nga copëza në copëz dhe zëri i lëvizje oscilluese që transmetohet nga burimi deri në pranuesin me anë të copëzave. Gjithashtu, nxënësit janë të njoftuar me karakteristikat e zërit: amplitudë, frekuencë, niveli i zërit dhe lartësia. Për të mundur nxënësit të zgjedhin problemin, me rëndësi është që mësimdhënësi të jep mbështetje gjatë lidhjes mes madhësive fizike të periudhës dhe amplitudës, të cilat mund të lexojnë nga figurat, si dhe nivelin e zërit dhe lartësinë të cilat nuk mund menjëherë të lexohen, por mund të përcaktohen me anë të amplitudës dhe periudhës.

Strategjia e propozuar për përcaktimin e zërit të lartë/ultë dhe zëshëm/heshtur është: **supozo** cilat prej zërave të dhënë në figurën është më i lartë/ultë dhe zëshëm/heshtur; dhe **kontrollo supozimin me anë të analizës së figurës, përpilimit të listave, njehsimeve dhe konkluzioneve.**

### Mësimdhënësi i udhëzon nxënësit drejt:

1. supozimit (Çfarë mendoni, cili prej zërave të dhënë është më i lartë, cili më i zëshëm? Përse?);
2. kontrollimit të supozimit me anë të analizës së figurës dhe përpilimit të listave, njehsimeve dhe konkluzione:
  - Përpilimi i listave të veçori të cilat përcaktojnë nëse zëri është i lartë ose i ultë, me zë ose i heshtur (Me çfarë dallohen zërat e lartë dhe të ultë? Me çfarë i dallojmë zërat e zëshëm dhe të heshtur? A mund të matet lartësia e zërit? A mund të matet zëshmëria e zërit? A mund lartësinë dhe zëshmërinë të përcaktojmë drejtpërdrejtë nga figura e dhënë?);

- Analiza të figurave dhe përpilimi i listave të madhësive fizike dhe masat të cilat mund drejtpërdrejtë të lexojmë nga shfaqja grafike (Cilat informacione për zërin i japin figurat nga Figura 1? Sa janë amplitudat dhe periudhat e zërave të dhënë? A janë këto të dhëna të mjaftueshme për të përcaktuar se cilat zërat janë më të zëshëm, dhe cilat më të lartë?)

Amplituda:  $A_1 = 1 \text{ m}$ ,  $A_2 = 1 \text{ m}$  Periudha:  $T_1 = 0,8 \text{ s}$ ,  $T_2 = 1,6 \text{ s}$ ;

- Në çfarë mënyre do të përcaktojmë frekuencën nga të dhënat që i kemi?
- $f = 1/T$
- $f_1 = 1,25 \text{ Hz}$ ,  $f_2 = 0,625 \text{ Hz}$ ;

• **Prezantimi tabelor i rezultateve:**

|                        | Amplituda (m) | Periudha (s) | Frekuenca (Hz) |
|------------------------|---------------|--------------|----------------|
| Zëri nga figura e parë | 1             | 0,8          | 1,25           |
| Zëri nga figura e dytë | 1             | 1,6          | 0,625          |

- Arritja e konkluzionit (Sipas rezultateve nga tabela, cilat prej zërave që janë në figurë në Figurën 1 është më i zëshëm, dhe cili më i lartë? A përsëritet supozimi i dhënë paraprakisht ose jo? Përse?).

Pas përfundimit me aktivitetet, mësimpldhënësi kërkon si plotësim nga nxënësit të sqarojnë si mund drejtë nga figura (pa njehsime), saktë të përcaktojmë cilat prej zërave të dhënë në figurën është më i lartë/ultë dhe zëshëm/heshtur?

**Vërejtje:**

Qëllimi i aktiviteteve është të zhvillohen aftësi për leximin e saktë dhe analizimin e figurave grafike gjatë përcaktimit cilësor dhe sasior të madhësive që nuk janë të dhënë në mënyrë eksplicite, si dhe të kontrollohet ato. Zgjedhja e problemeve të pazakonshme me përdorimin e njohurive të përfituara rrit shkathtësitë e nxënësve për qasje analitike dhe sistemore gjatë zgjedhjes së problemeve të ndryshme.

**Resurse:**

Problemi “Zëri më i lartë dhe më i zëshëm Figura 1 dhe tabela (e dhënë më poshtë)” dhe Fletë Pune për nxënësit.

## FLETË PUNE 1

Nxënësi: \_\_\_\_\_

### 1. Detyra e punës:

Gjatë oscilimit të trupave krijohet zë. Zërat dallohen sipas lartësisë dhe zëshmërisë. Lartësia dhe zëshmëria e zërit varet nga oscilimi i burimit. Nëse oscilimet janë më të mëdha (me amplituda më të mëdha), atëherë zëri është më i zëshëm. Nëse trupi oscilon më shpejtë (me frekuencë më të lartë, dhe periudhë më të shkurtër) zëri është më i lartë. Zëri krijohet me goditjen e lehtë të trupit që mund të oscilohet (dridhet). Oscilimet e trupit me anë të molekulave të ajrit transmetohen më tutje si valë. Valët e zërave zakonisht në mënyrë grafike prezantohen si një vijë me valë.

Dridhjet e telave të kitarës mund lehtë të vërehen, ndërsa zërat të dëgjohen si të lartë ose të ultë, të zëshëm ose të heshtur. Në figurat e Figurës 1 janë dhënë zëra të telave të ndryshëm të kitarës.

Кoj од овие звуци е повисок, а кој е погласен?

Figura 1

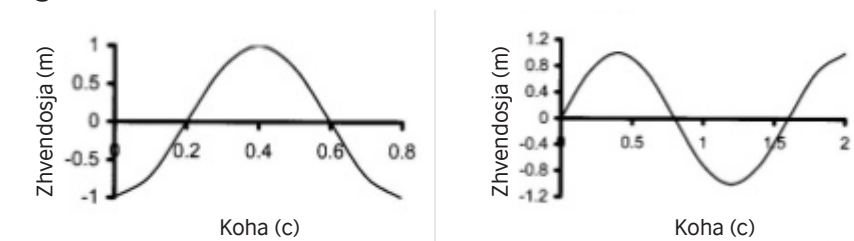

### 2. Supozimi:

3. Lista e veçorive që përcakton nëse zëri është i lartë ose i ulët:

---

**4. Lista e madhësive fizike madhësi të cilave mund drejtpërdrejtë të lexojmë nga figura e dhënë:**

**5. Njehsimi i frekuencës si vlerë reciproke e periudhës:**

**6. Prezantimi tabelor i rezultateve:**

**7. Konkluzion:**

**8. A ishte i saktë supozimi i dhënë? Përse?**

## FLETË PUNE 2

Anëtarë të grupit nr.: \_\_\_\_\_

### 1. Detyra e punës:

Cili prej këtyre zërave të dhënë në figurë është më i lartë, dhe cili më i zëshëm?

#### Detyra 2:

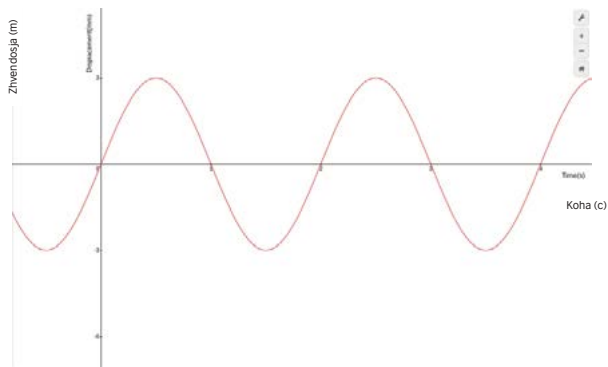
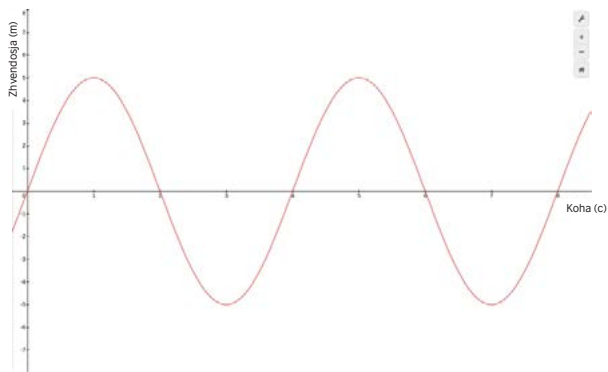

### 2. Supozimi:

3. Lista e veçorive që përcakton nëse zëri është i lartë ose i ulët:

4. Lista e madhësive fizike madhësi të cilave mund drejtpërdrejtë të lexojmë nga figura e dhënë:



---

**5. Njehsimi i frekuencës si vlerë reciproke e periudhës:**

**6. Prezantimi tabelor i rezultateve:**

**7. Konkluzion:**

**8. A ishte i saktë supozimi i dhënë? Përse?**

**9. Sqaro si në mënyrë të drejtë nga figura e dhënë mund saktë të përcaktojmë cili prej zërave është më i zëshëm, dhe cili më i lartë.**

---

**Lënda mësimore:** Fizikë

**Klasa:** E nëntë

**Tema e programit mësimor:** Forcat dhe lëvizja

**Përmbajtja mësimore:** Përcaktimi i dendësisë së materialeve të padrejta të forta

**Qëllime të mësimit:**

**Nxënësi/nxënësja të jetë i/e aftë**

- të përcaktojë dendësinë e trupave të fortë me anë të formulës  $\text{dendësi} = \frac{\text{pesha}}{\text{vëllimi}}$ ;
- të interpretojë rezultate, duke përdorur njohuri dhe kuptim shkencor;
- të përcaktojë cilat matje dhe vëzhgime janë të nevojshme dhe cila pajisje të përdoret;
- të bëjë vëzhgime dhe matje;
- të krahasojë rezultate dhe të arrijë në konkluzione

**Kritere për sukses:**

**Nxënësi/nxënësja mundet**

- të zbërthejë njësi matëse;
- Të mat vëllimin e trupit të fortë me formë të padrejtë duke përdorur matje;
- të tregojë që vëllimi i trupit të zhytur në lëngun është i barabartë me vëllimin e lëngut të derdhur

**Veçori të MKZP të cilat do të zhvillohen me anë të aktivitetit:**

- zgjidhje të problemeve të parregullta;
- marrja parasysh e perspektivave të ndryshme të problemeve;
- kuptimi i strukturës më të thellë të problemeve

**Strategji mësimore që do të përdoren për zhvillimin e këtyre veçorive:**

- parashtrimi i pyetjeve për të nxitur të menduar në nivel më të lartë dhe kontrollim nëse nxënësit kuptojnë;
- modelimi i të menduarit kritik dhe zgjidhja e problemeve

**Propozim – aktivitete:**

Nxënësit zgjedhin problem – përcaktimi i dendësisë së trupave të fortë me formë të padrejtë.

**Rekomandime për mësimdhënësin:**

Ky problem do të jetë një problem i parregullt për nxënësit e Klasës IX të cilët vetëm janë të njoftuar me konceptin e njehsimit të dendësisë si peshë/vëllim. Gjithashtu, nxënësit janë të njoftuar me mënyrën e matjes së peshës dhe mënyrës së njehsimit të vëllimit të trupave me formë të rregullt gjeometrike. Nxënësit dinë të matin vëllimin e lëngut me ndihmën e matjeve. Megjithatë, vëllimi i trupave me formë të parregullt nuk mund të njehsohet dhe duhet të matet. Për këtë, që të mund nxënësit të njehsojnë dendësinë e trupit të fortë me

---

formë të parregullt, me rëndësi është që mësimitdhënësi të jep mbështetje gjatë zbulimit të mënyrës në të cilën do të matin vëllimin e trupit me formë të parregullt dhe peshën, dhe prej këtu do të matin dendësinë e trupit.

### **Strategjia e propozuar për zgjidhjen e këtij problemi është:**

**mat** vëllimin e trupit të fortë me ndihmën e matjes;

**njuhso** dendësinë e trupit të fortë;

**krahaso** peshën, vëllimin dhe dendësinë e trupave në grupe të ndryshme

### **Nxënësit udhëzohen për:**

- përkujtim (mësimitdhënësi i përkujton nxënësit për lidhjen mes dendësisë, vëllimit dhe peshës së trupave, me anë të parashtimit të pyetjeve si: Në çfarë mënyre janë të lidhur dendësia, vëllimi dhe pesha? Sqaroni si njuhsojmë dendësinë e trupit me formë të drejtë? A mund në mënyrën e njëjtë të përcaktojmë dendësinë e trupit të fortë me formë të padrejtë?).  
Në diskutimin janë të përfshirë gjithë nxënësit;
- matje dhe njuhsim.
- Nxënësit janë të ndarë në grupe. Secili grup merr fletë pune, peshore, matje, ujë dhe trup me formë të padrejtë. Trupat që i marrin grupet kanë vëllim të ndryshëm, por peshë të njëjtë. Mësimitdhënësi kërkon nga nxënësit që të supozojnë se nga cili material janë trupat, dhe pastaj të kontrollojnë supozimin. Me anë të parashtimit të pyetjeve, mësimitdhënësi drejton punën e grupeve  
(Si do të matim vëllimin e trupit të fortë me formë të padrejtë, duke përdorur resurset që i kemi? A mjafton që nga një matje për rezultatet, ato të jenë të saktë? Përsëritni matjen më tepër se tre herë dhe përcaktoni vlerën e mesme. Matni masën e trupit me përdorimin e peshores ose pajisje tjetër për matjen e peshës. Përsëritni matjen më tepër se tre herë dhe përcaktoni vlerën e mesme. Shfaqni në mënyrë tabelore rezultatet e fituara. Njuhsoni dendësinë e trupit si pesha/vëllimi duke përdorur vlerat e mesme. Gjatë matjes dhe njuhimit keni kujdes për njësitë matëse.);
- diskutim - nxënësit bashkë në tabelë shkruajnë të dhënat e fituara, pesha, vëllimi dhe dendësia dhe diskutojnë për ato; - vërejnë që trupat tek gjitha grupet kanë peshën e njëjtë, por vëllim të ndryshëm, dhe nga kjo paraqitet edhe dallimi në dendësitë; - arrijnë në konkluzion që trupi me vëllim më të madh ka dendësinë më të vogël; - me ndihmën e tabelës për dendësi e kontrollojnë përbërjen e trupit; - diskutojnë për të dhëna nga tabela dhe informacionet që mund të arrihen  
(Për shembull, uji ka dendësinë 1000 kg/m<sup>3</sup>, ndërsa nafta 800 kg/m<sup>3</sup>. Cila ka peshë më të madhe në një vëllim të njëjtë, uji ose nafta?)

### **Vërejtje:**

Qëllimi i aktivitetit është të rritet interesi për hulumtim shkencor tek nxënësit dhe të zhvillohen aftësi për vëzhgim, matje, njuhsim, analizim dhe arritje në konkluzione relevante. Zgjedhja e problemeve të pazakonshëm me përdorimin e njohurive të përfituara rrit shkathtësitë e nxënësve për qasje analitike dhe sistimore gjatë zgjedhjes së problemeve të ndryshme dhe të menduar kritik.

---

**Resurse::**

Peshore, trupa të fortë me formë të padrejtë, cilindër dhe fletë pune, si dhe tabelë me dendësi të substancave.

## FLETË PUNE

Anëtarë të grupit nr.: \_\_\_\_\_

### Legjenda thotë:

Arkimedi ka qenë mik i ngushtë me Heronin, mbretin e Sirakuzës. Një ditë mbreti Heron i ka dhënë një sasi të caktuar ari një punëtori të arit që duheshe t'i bëjë një kurorë të artë. Pasi punëtori ka mbaruar kurorën, mbreti ka dyshuar që punëtori nuk ka përdorur gjithë arin që i ka dhënë, por vetëm një pjesë dhe tjetrën e ka mbajtur për vete, ndërsa në kurorën ka shtuar argjend. Mbreti Heron e ka thirrur Arkimedin dhe i ka dhënë për detyrë nëse kurora është përpunuar vetëm nga ari ose jo, pa mos e dëmtuar.

Eksperimentin që ka bërë Arkimedi ka qenë shumë i thjeshtë. Gjegjësisht, ai ka marrë një peshore dhe në njërën enë të peshores ka vendosur kurorën, ndërsa në tjetrin ka vendosur një pjesë të arit me peshën e njëjtë sikur kurora. E ka baraspeshuar peshoren, dhe pastaj kurorën dhe pjesën e arit me kujdes i ka zhytur në ujë. Ai ka vërejtur që nën ujë enët e peshores nuk janë të baraspeshuar. Ena me copën e arit ka qenë më e ultë se ena me kurorën. Ajo do të thotë që copa e arit është me peshë më të madhe se kurora, gjegjësisht kurora nuk është përpunuar nga ari i pastër. Mungesa e baraspeshës së peshores tregon që kurora ka larguar një vëllim më të madh të ujit, andaj është më e lehtë nga copa e arit. Do të thotë, kurora me peshë të njëjtë, ka vëllim më të madh nga copa e arit, gjegjësisht në përbërjen ka element me dendësi më të vogël, siç është argjendi.

Me ndihmën e Arkimedit dhe eureka e tij (çdo trup i zhytur në lëng derdh aq lëng sa është edhe vëllimi dhe bëhet më e lehtë vetëm për sa peshon lëngu u derdhur) mund të njehsojmë dendësinë e trupave me formë të padrejtë

### 1. Detyra e punës:

Përcakto dendësinë e trupave të fortë me formë të padrejtë.

Trupat e fortë jo çdoherë kanë formë të drejtë dhe për këtë vëllimi i tyre nuk mund të njehsohet me formulë matematikore. Për të matur vëllimin e tyre duhet të përdorin zbulimin e Arkimedit.



---

## 2. Supozo:

Prej çfarë materiali është objekti që e keni marrë?

## 3. Matja e peshës dhe vëllimit të trupit të fortë me formë të padrejtë:

| Nr.  | $V1$ (m <sup>3</sup> ) | $V2$ (m <sup>3</sup> ) | $V2 - V1$ (m <sup>3</sup> ) | $m$ (kg) |
|------|------------------------|------------------------|-----------------------------|----------|
| 1    |                        |                        |                             |          |
| 2    |                        |                        |                             |          |
| 3    |                        |                        |                             |          |
| Mes. |                        |                        |                             |          |

## 4. Njehsimi i dendësisë:

---

**Lënda mësimore:** Fizikë

**Klasa:** E nëntë

**Tema e programit mësimor:** Energjia

**Përmbajtja mësimore:** Energjia për një ishull

**Qëllime të mësimi:**

**Nxënësi/nxënësja të jetë i/e aftë:**

- të analizojë potenciale energjetike dhe të propozojë metoda për zgjidhjen e problemit.

**Kritere për sukses:**

**Nxënësi/nxënësja mundet:**

- të përdor njohuri për burimet energjetike gjatë zgjidhjes së një problemi konkret për të plotësuar nevojat energjetike;
- të interpretojë të dhëna nga burime sekondare;
- të bëjë analiza të resurseve në dispozicion dhe të merr vendim.

**Veçori të MKZP të cilat do të zhvillohen me anë të aktivitetit:**

- zgjidhje të problemeve të parregullta;
- marrja parasysh e perspektivave të ndryshme të problemeve;
- kuptimi i strukturës më të thellë të problemeve.

**Strategji mësimore që do të përdoren për zhvillimin e këtyre veçorive:**

- parashtrimi i pyetjeve për të nxitur të menduar në nivel më të lartë dhe kontrollim nëse nxënësit kuptojnë;
- modelimi i të menduarit kritik dhe zgjidhja e problemeve.

**Propozim – aktivitete:**

Nxënësit zgjedhin problem – të identifikohen opsionet më të përshtatshme për energji të ripërtërirë për komunitetin e ishullit.

Një numër i madh i njerëzve që jetojnë në vendet në zhvillim ende nuk kanë qasje në energji elektrike. Gjasat e tyre për lidhje me botën rreth tyre ende janë shumë të vogla. Përse është ashtu? Çfarë mendoni?

Ishulli Moja gjendet në Afrikën Lindore, në Oqeanin Indian dhe nuk ka energji elektrike. Banorët, gjithsej 1 450, përdorin llamba me kerozinë dhe qiri për ndriçim, ndërsa dru për të gatuar ushqimin.

Qeveria e ishullit Moja ka vendosur që të investojë mjete financiare për të furnizuar ishullin me energji elektrike.

## Aktivite hyrëse:

Me parashtrimin e pyetjeve të hapura, mësimdhënësi vendoset në rol të lehtësuesit të diskutimit në të cilën marrin pjesë gjithë nxënësit e klasës, dhe që ka të bëjë me përvojën e tyre paraprake lidhur me llojet e ndryshme të energjisë dhe resurseve energjetike. Në diskutimin marrin pjesë gjithë nxënësit.

## Rekomandime për mësimdhënësin:

Ky problem do të jetë një problem i parregullt për nxënësit e Klasës IX të cilët janë të njoftuar me konceptin e energjisë, nevojat energjetike të botës, burimet dhe rezervat e lëndëve djegëse fosile, si dhe ndikimin e tyre mbi mjedisin jetësor, prodhimtaria dhe shpenzimi i energjisë elektrike dhe fitimi i energjisë duke përdorur energji nga burime të ripërtërirë.

## Strategjia e propozuar për zgjidhjen e këtij problemi është:

**hulumtim** të burimeve të energjisë së ripërtërirë;

**analizë** të resurseve në rrethinën e komunitetit të fshatit;

**identifikimi** i opsioneve përkatëse.

## Nxënësit udhëzohen për:

- Analizim (Me çfarë burime të energjisë disponon ishulli? Bëni vlerësim të nevojave energjetike të banorëve (komuniteteve të ndryshme të fshatit) nga ishulli. A mjaftojnë burimet e energjisë me të cilat disponon ishulli për plotësimin e përhershëm të nevojave energjetike të komuniteteve të fshatrave në ishullin? A do të mjaftojë të përdoret vetëm një burim i energjisë së ripërtërirë ose duhet të përdoren më tepër burime? Cili prej burimeve do të mund në vazhdimësi të sigurojë energji të mjaftueshme në ishullin?);
- marrja e vendimit (Në kuadër të grupit merrni vendim bashkërisht dhe zgjidhni një ose dy burime të energjisë së ripërtërirë për hartimin e një plani energjetik. Gjatë marrjes së vendimit, merrni parasysh rezultatet nga hulumtimet dhe analiza e bërë për potencialet energjetike të ishullit.).

Nxënësit punojnë në grupe. Secili grup përgatit nga një plan energjetik për një komunitet komunal të ishullit. Njëri grup punon në identifikimin e mangësive të energjisë nga burimet e ripërtërirë. Në kuadër të klasës, nxënësit i prezantojnë punimet e tyre dhe debatojnë për dhe kundër burimeve të ripërtërirë të energjisë.

## Vërejtje:

Qëllimi i aktivitetit është që me anë të zgjedhjes së kësaj çështje të parregullt, puna në grupe, marrja e vendimi dhe marrja e përgjegjësisë për të rritur shkathtësinë e nxënësve për punë në ekipe, ndarja e informacioneve dhe përgjegjësisë, përdorimi i burimeve sekondare të informacioneve, si dhe rritja e shkrim/leximit mediatik dhe vetëbesimi.



---

**Resurse:**

Fletë pune, përshkrim i ishullit dhe internet. Harta e ishullit Moja: [https://www.sustainablelearning.com/sites/default/files/asset-files/moja\\_island\\_map.pdf](https://www.sustainablelearning.com/sites/default/files/asset-files/moja_island_map.pdf)

## **FLETË PUNE**

**Anëtarë të grupit nr.:** \_\_\_\_\_

Një numër i madh i njerëzve që jetojnë në vendet në zhvillim ende nuk kanë qasje në energji elektrike. Gjasat e tyre për lidhje me botën rreth tyre ende janë shumë të vogla. Përse është ashtu? Çfarë mendoni?

Ishulli Moja gjendet në Afrikën Lindore, në Oqeanin Indian dhe nuk ka energji elektrike. Banorët, gjithsej 1 450, përdorin llamba me kerozinë dhe qiri për ndriçim, ndërsa dru për të gatuar ushqimin.

Qeveria e ishullit Moja ka vendosur që të investojë mjete financiare për të furnizuar ishullin me energji elektrike.

**1. Detyra e punës: Identifikoni opsionet më të përshtatshme për energji të ripërtërirë për komunitetin e ishullit.**

**Erikas** është komuniteti komunal nga pjesa jugore e ishullit Moja – kryesisht pjesë malore me 300 banorë dhe 5 vendbanime. Në çdo vendbanim ka rreth 20 shtëpi/baraka. Banorët merren me blegtori (dhi dhe lopë).

**2. Përpilo listë të burimeve energjetike me të cilat disponon ishulli.**

**3. Opsioni më i përshtatshëm (Përse?)**

## **FLETË PUNE**

**Anëtarë të grupit nr.:** \_\_\_\_\_

Një numër i madh i njerëzve që jetojnë në vendet në zhvillim ende nuk kanë qasje në energji elektrike. Gjasat e tyre për lidhje me botën rreth tyre ende janë shumë të vogla. Përse është ashtu? Çfarë mendoni?

Ishulli Moja gjendet në Afrikën Lindore, në Oqeanin Indian dhe nuk ka energji elektrike. Banorët, gjithsej 1 450, përdorin llamba me kerozinë dhe qiri për ndriçim, ndërsa dru për të gatuar ushqimin.

Qeveria e ishullit Moja ka vendosur që të investojë mjete financiare për të furnizuar ishullin me energji elektrike.

### **1. Detyra e punës: Identifikoni opsionet më të përshtatshme për energji të ripërtërirë për komunitetin e ishullit.**

**Sandis** është komuniteti komunal nga pjesa verilindore e ishullit Moja, përfshirë edhe ishullin e madh afër bregut - gjysmë malore dhe gjysmë tokë përpunuese. Ka 450 banorë në 5 vendbanime. Në çdo vendbanim ka rreth 40 shtëpi/baraka. Banorët merren me blegtori (dhi dhe lopë) në pjesën malore dhe kultura bujqësore, kryesisht rripë të sheqerit, në pjesën e tokës së përpunueshme.

### **2. Përpilo listë të burimeve energjetike me të cilat disponon ishulli.**

### **3. Opsioni më i përshtatshëm (Përse?)**

**Anëtarë të grupit nr.:** \_\_\_\_\_

Një numër i madh i njerëzve që jetojnë në vendet në zhvillim ende nuk kanë qasje në energji elektrike. Gjasat e tyre për lidhje me botën rreth tyre ende janë shumë të vogla. Përse është ashtu? Çfarë mendoni?

Ishulli Moja gjendet në Afrikën Lindore, në Oqeanin Indian dhe nuk ka energji elektrike. Banorët, gjithsej 1 450, përdorin llamba me kerozinë dhe qiri për ndriçim, ndërsa dru për të gatuar ushqimin.

Qeveria e ishullit Moja ka vendosur që të investojë mjete financiare për të furnizuar ishullin me energji elektrike.

**1. Detyra e punës: Identifikoni opsionet më të përshtatshme për energji të ripërtërirë për komunitetin e ishullit.**

**Hankis** është komuniteti komunal nga pjesa veriperëndimore të ishullit Moja, përfshirë edhe ishujt e vogël afër bregut – pjesë e rrafshët me tokë të përpunueshme. Ka 300 banorë në 5 vendbanime. Në çdo vendbanim ka rreth 40 shtëpi/baraka. Banorët merren me bujqësi, kryesisht rrepë të sheqerit, në tokën e ishullit, ndërsa në bregun dhe ishujt e vegël merren me peshkim.

**2. Përpilo listë të burimeve energjetike me të cilat disponon ishulli.**

**3. Opsioni më i përshtatshëm (Përse?)**

## **FLETË PUNE**

**Anëtarë të grupit nr.:** \_\_\_\_\_

Një numër i madh i njerëzve që jetojnë në vendet në zhvillim ende nuk kanë qasje në energji elektrike. Gjasat e tyre për lidhje me botën rreth tyre ende janë shumë të vogla. Përse është ashtu? Çfarë mendoni?

Ishulli Moja gjendet në Afrikën Lindore, në Oqeanin Indian dhe nuk ka energji elektrike. Banorët, gjithsej 1 450, përdorin llamba me kerozinë dhe qiri për ndriçim, ndërsa dru për të gatuar ushqimin.

Qeveria e ishullit Moja ka vendosur që të investojë mjete financiare për të furnizuar ishullin me energji elektrike.

### **1. Detyra e punës: Identifikoni opsionet më të përshtatshme për energji të ripërtërirë për komunitetin e ishullit.**

**Mondis** është komunitet komunal nga pjesa qendrore dhe pjesa veriore e ishullit Moja, rreth bregut të lumit. Një fshat gjenet në bregun e ishullit – kryesisht tokë e ultë, e rrafshët dhe përpunuese. Në pjesën jugore të rajonit ka burime gjeotermale. Ka 400 banorë në 5 vendbanime. Në çdo vendbanim ka rreth 25 shtëpi/baraka. Banorët merren me bujqësi dhe peshkim nga brigjet e lumenjve.

### **2. Përpilo listë të burimeve energjetike me të cilat disponon ishulli.**

### **3. Opsioni më i përshtatshëm (Përse?)**

**Anëtarë të grupit nr.:** \_\_\_\_\_

***Ishulli i parë me sistem elektrik të mbushur me erë, ujë dhe diell.***

Që nga viti 2008, ishulli skocez Eig është ishulli i parë me sistem elektrik të mbushur nga era, uji dhe dielli. Para kësaj, banorët janë mbështetur në gjeneratorë të zëshëm dhe të shtrenjtë që ndoshta kanë punuar vetëm disa orë në ditë.

Sot, ishulli është shembull për mënyrën e prodhimit të energjisë elektrike nga burime të ripërtërirë pa qasje në rrjetin kombëtar - sfidë me të cilën duhet të përballohet një e pesta e popullatës botërore. Eig mbushet nga tre burime – hidro, erë dhe solare, të cilat janë të integruar në rrjet të qëndrueshëm nëntokësor.

Panelet solare prodhojnë më tepër energji në maj, qershor dhe korrik.

Tre gjeneratorë hidroelektrik prodhojnë energji nga uji për të pirë që më tepër përdoret gjatë dimrit. Në një gurë, në maje prej 390 metrave, ka 4 turbina për erë të cilat prodhojnë deri më 24 kW energji në rrjetin.

Mesatarisht, në ishullin 90-95% e energjisë që përdoret është e ripërtërirë. Sërish ka raste kur përdorimi i gjeneratorëve është e domosdoshme. Në dimër paraqitet edhe një problem tjetër – prodhohet më tepër energji sesa mund të ruhet, por ka sistem edhe për atë. Kur paraqitet kjo, automatikisht kyçen ngrohësit elektrik në disa ndërtesa publike dhe dy kisha.

Për mos të ngarkuar sistemin dhe të jetë sigurt që secili ka qasje të njëjtë në energji elektrike, banorët me votë njëzëri ka miratuar kushtin që secili të fitojë nga 5 kW dhe të harxhojë menjëherë - sasi e mjaftueshme për të kyçur bojler elektrik dhe makinë për larjen e rrobave. Firmat fitojnë nga 10 kW.

Gjatë 20 viteve të fundit, popullata e ishullit është rritur - nga 65 banorë në rreth 100. Po ndërtohen shtëpi të reja dhe fillohen biznese të reja, andaj edhe rritet nevoja për sistem të energjisë elektrike.

***1. Detyra e punës: Identifiko anët e mira dhe të dobëta të përdorimit të energjisë nga burime të ripërtërirë.***

---

**Lënda mësimore:** Fizikë

**Klasa:** E nëntë

**Tema e programit mësimor:** Energjia

**Përmbajtja mësimore:** Energjia e ripërtërirë

**Qëllime të mësimimit:**

**Nxënësi/nxënësja të jetë i/e aftë:**

- të përdor njohurinë për burime të energjisë, përfshirë edhe lëndët fosile dhe energjinë e ripërtërirë në lidhje me nevojat energjetike të botës;
- të analizojë përparësitë dhe mangësitë e lëndëve djegëse fosile dhe energjisë së ripërtërirë;
- të zhvillojë të menduar kritik dhe të krijojë qëndrime pozitive për natyrën dhe ruajtjen e natyrës.

**Kritere për sukses:**

**Nxënësi/nxënësja mundet:**

- të përdor figura dhe të arrijë në konkluzione të sakta;
- të lidh të dhënat në tekstin me të dhënat e figurës;
- të bëj analiza dhe të arrijë në konkluzione të sakta;
- të shpreh qëndrime personale në lidhje me nevojat energjetike të botës, di dhe për mënyrën e fitimit dhe përdorimit të energjisë dhe ndikimi mbi mjedisin jetësor.

**Veçori të MKZP të cilat do të zhvillohen me anë të aktivitetit:**

- zgjidhje të problemeve të parregullta;
- marrja parasysh e perspektivave të ndryshme të problemeve;
- kuptimi i strukturës më të thellë të problemeve.

**Strategji mësimore që do të përdoren për zhvillimin e këtyre veçorive:**

- parashtrimi i pyetjeve për të nxitur të menduar në nivel më të lartë dhe kontrollim nëse nxënësit kuptojnë;
- modelimi i të menduarit kritik dhe zgjidhja e problemeve.

**Propozim – aktivitete:**

Nxënësit zgjedhin problem – përparësitë dhe mangësitë e lëndëve djegëse fosile dhe burimeve të ripërtërirë të energjisë.

**Rekomandime për mësimdhënësin:**

Ky problem do të jetë një problem i parregullt për nxënësit e Klasës IX të cilët janë të njoftuar me konceptin e energjisë, transformimit nga njëri lloj në tjetrin, nevoja e energjisë, nevoja për të përdorur energji të ripërtërirë, mënyra e fitimit të energjisë elektrike, përdorimi përkatës, si dhe rritja e shkrim/leximit shkencor të nxënësve. Megjithatë, ky problem është më i ndërlikuar, figurat janë më të ndërlikuar, andaj për këtë, mësimdhënësi

---

duhet të jep mbështetje nxënësve gjatë mënyrë të leximit të figurave dhe tekstit, si dhe burimet e informacioneve.

Strategjia e propozuar për zgjidhjen e këtij problemi është:

**analizo** tekstin dhe figurat grafike;

**krijo** tabelë të përparësive dhe mangësive të gjitha burimeve të ripërtërirë;

**debato**.

Në fillim të orës, mësimitdhënësi hap diskutimin për burimet energjetike, për përfaqësimin e tyre në prodhimtarinë energjetike në nivel botëror dhe për nevojën e përdorimit më të gjerë të energjisë së ripërtërirë.

**Nxënësit udhëzohen për:**

- analizë – nxënësit punojnë në grupe dhe secili grup fiton nga një prej fletëve të punës të përgatitura (Fletë pune 1 – Lëndë djegëse fosile, Fletë pune 2 – Energjia e erës); - mësimitdhënësi i drejton nxënësit për të analizuar tekstet e dhënë dhe figurat grafike në të cilat janë dhënë përgjigjet e pyetjeve;
- krijimi i tabelës me përparësi dhe mangësi të gjitha burimeve të energjisë dhe zhvillimi i diskutimit me gjithë klasën.

**Vërejtje:**

Qëllimi i aktivitetit është të rriten shkathtësitë e nxënësve për të bërë analizë dhe përdorimi i të dhënave që janë të shfaqur në mënyrë tekstuale dhe grafike. Në këtë mënyrë rritet të menduarit kritik tek nxënësit dhe shkathtësia për të krijuar qëndrime personale, shprehja e tyre dhe mbrojtja e njohurisë shkencore.

**Resurse:**

Fletë pune.



## FLETË PUNE 1

### Tema: Lëndë djegëse fosile

Shumë centrale elektrike djegin lëndë në bazë të dyoksidit dhe lirojnë dyoksid karbon CO<sub>2</sub> - me çfarë lirohet në atmosferën dhe ka ndikim negativ mbi klimën globale. Inxhinierët përdorin strategji të ndryshme për të ulur sasinë e CO<sub>2</sub> që lirohen në atmosferën.

Një prej strategjive përbëhet nga djegia e biolëndës në vend të lëndëve djegëse fosile. Lëndët fosile fitohen nga organizma që vetëm më janë të ngordhur gjatë kohë, ndërsa biolënda fitohet nga bimë që kanë jetuar dhe janë tharë para shumë kohë.

Strategjia tjetër përfshin gjuajtjen e një pjesë të CO<sub>2</sub> që i lëshojnë centralet elektrike dhe ruajtja e tyre thellë nën tokën dhe oqeanet. Kjo strategji quhet gjuajtje dhe ruajtje të dyoksidit.

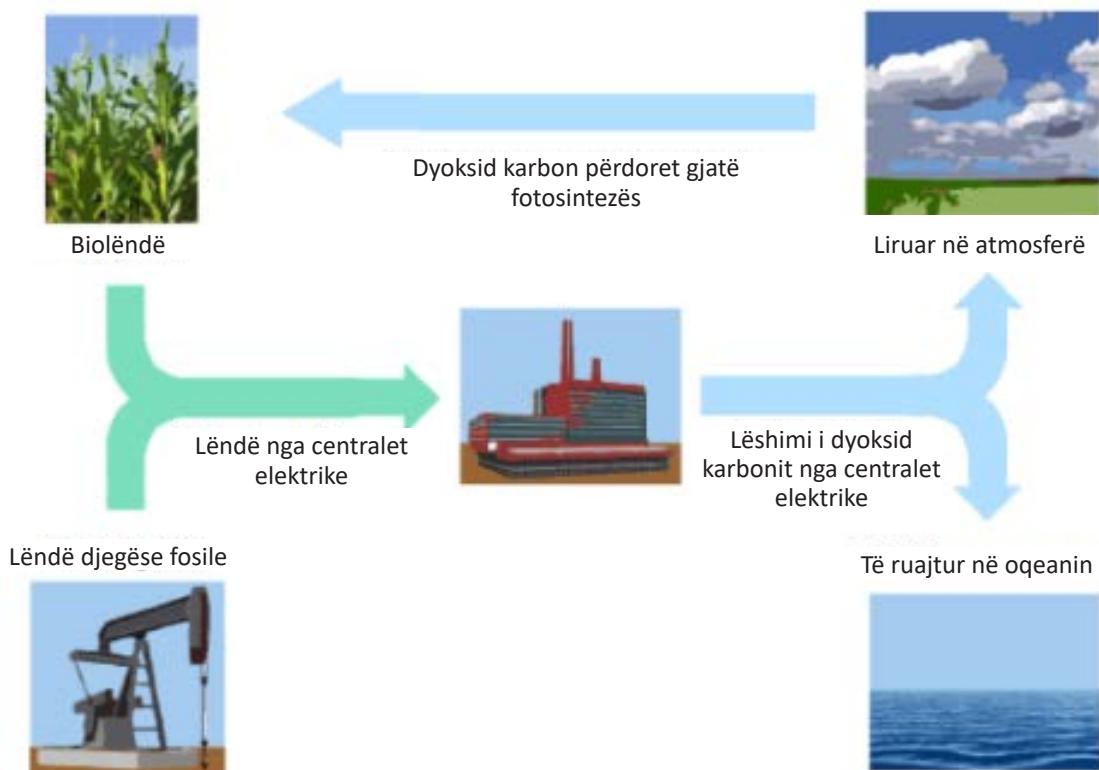

### Pyetje nr. 1:

Përdorimi i biolëndës nuk ndikon mbi nivelin e CO<sub>2</sub> në atmosferën si përdorimi i lëndëve djegëse fosile. Cila prej pohimeve të dhënë më mirë sqaron atë:

- Biolënda gjatë djegies nuk liron CO<sub>2</sub>.
- Bimët që përdoren për biolëndë e thithin CO<sub>2</sub> nga atmosfera deri sa rriten.
- Kur digjet biolënda, e thith CO<sub>2</sub> nga atmosfera.
- CO<sub>2</sub> që e lëshojnë centralet elektrike me biolëndë ka përbërje kimike nga ajo që e lëshojnë elektronet e lëndëve djegëse fosile.

## Pyetje nr. 2:

Ndonëse ka përparësi biolënda për mjedisin jetësor, përdorimi i lëndëve djegëse fosile ende përdoret mjaft shumë. Në tabelën më poshtë është bërë krahasim mes energjisë dhe CO<sub>2</sub> që lirohet me djegien e naftës dhe etanolit. Nafta është lëndë djegëse fosile, ndërsa etanoli është biolëndë.

| Lënda djegëse | Energjia e liruuar<br>(kJ energji/g lëndë djegëse) | Dyoksid karbon i liruuar<br>(mg CO <sub>2</sub> /kJ energji të prodhuar nga lënda) |
|---------------|--|--|
| Nafta         | 43,6   | 78   |
| Etanoli       | 27,3   | 59   |

1. Sipas tabelës, përse më shpesh përdoret naftë në vend të etanolit, ndonëse kanë çmim të njëjtë?

-----

2. Sipas tabelës, cili është një nga përparësitë e përdorimit të etanolit mbi vajin?

-----

### **Gjuajtja dhe ruajtja e karbonit**

Gjuajtja dhe ruajtja e karbonit përbëhet nga mbledhja e një pjese të CO<sub>2</sub> që lirohet nga centralët elektrike dhe ruajtja e tyre në vende në të cilat nuk mund të lirohet në atmosferën. Një prej vende të mundshme për ruajtjen e CO<sub>2</sub> është oqeani, duke marrë parasysh që CO<sub>2</sub> tretet në ujë.

Gjuajtja dhe ruajtja e karbonit përbëhet nga mbledhja e një pjese të CO<sub>2</sub> që lirohet nga centralët elektrike dhe ruajtja e tyre në vende në të cilat nuk mund të lirohet në

atmosferën. Një prej vende të mundshme për ruajtjen e CO<sub>2</sub> është oqeani, duke marrë parasysh që CO<sub>2</sub> tretet në ujë.

Shkencëtarët kanë zhvilluar model matematikor për njehsimin e përqindjes së CO<sub>2</sub> që mbetet në ruajtje pasi CO<sub>2</sub> do të lëshohet në oqean në tre thellësi të ndryshme (800 m, 1 500 m dhe 3 000 m). Modeli sugjeron që CO<sub>2</sub> është hedhur në oqeanin 2000 vite. Figura më poshtë tregon rezultate të fituara me ndihmën e kësaj metode.

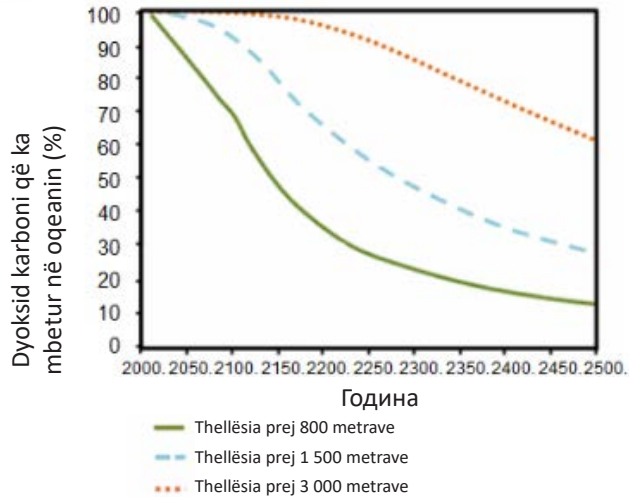

**Pyetje nr. 3:**

Duke përdorur të dhënat e figurës, sqaro në çfarë mënyre thellësia ka ndikuar mbi ruajtjen afatgjate të CO<sub>2</sub> në oqeanin.

## FLETË PUNE 2

### Tema: Energjia e erës

Energjia e erës konsiderohet si energji që mund të ndryshojë energjinë që fitohet nga termocentralet elektrike me naftë dhe qymyr. Pajisjet që janë prezantuar në fotografitë janë turbina të erës, me lopatëza që era i rrotullon. Ky rrotullim ju mundëson gjeneratorëve të këtyre turbinave të prodhojnë energji elektrike.



1. Në figurat më poshtë është dhënë shpejtësia mesatare e erës në katër vende të ndryshme gjatë një viti. Cila prej figurave tregon vendin që është më i përshtatshëm për të ndërtuar një central elektrik?

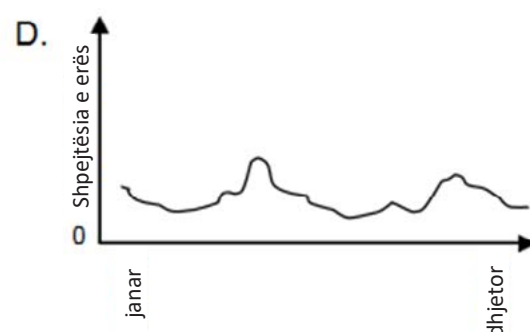
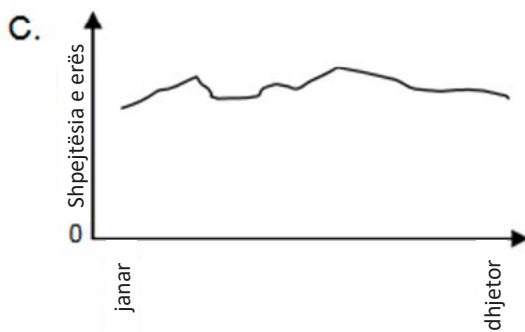
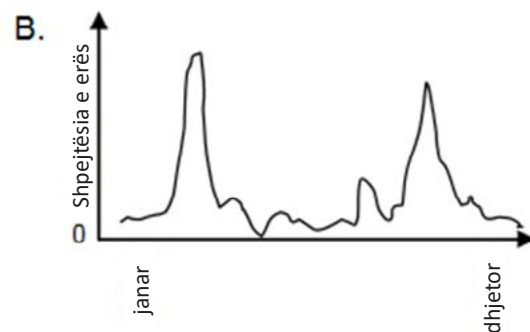
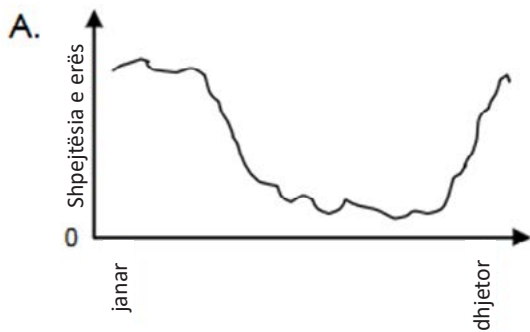

2. Sa të jetë era më e fortë, lopatëzat e turbinave të erës më shpejtë lëvizin dhe prodhohet më tepër energji elektrike. Megjithatë, në situatë të vërtetë nuk ka një lidhje të drejtë mes shpejtësisë së erës dhe fuqisë së fituar elektrike. Më poshtë janë dhënë katër kushtet për punë të centraleve elektrike me erë në një situatë të vërtetë:

- Lopatëzat fillojnë të rrotullohen kur era të arrijë shpejtësi  $v_1$ ;
- Për arsye sigurie, rrotullimi i lopatëzave nuk do të shpejtohet kur shpejtësia e erës do të jetë më e madhe se  $v_2$ ;
- Fuqia elektrike (W) është më e madhe kur shpejtësia e erës është  $v_2$ ;
- Lopatëzat e erës nuk do të rrotullohen kur shpejtësia e erës do të arrijë shpejtësinë  $v_3$ .

3. Cila prej figurave më poshtë më mirë prezanton lidhjen mes shpejtësisë së erës dhe fuqisë elektrike të prodhuar në ato kushte të punës?

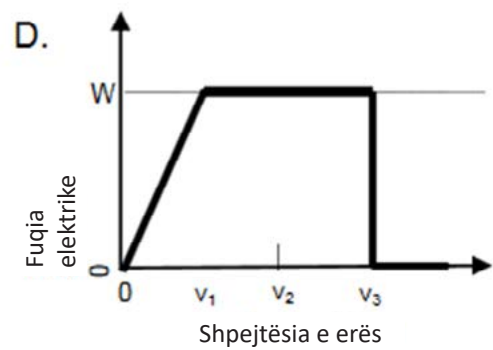
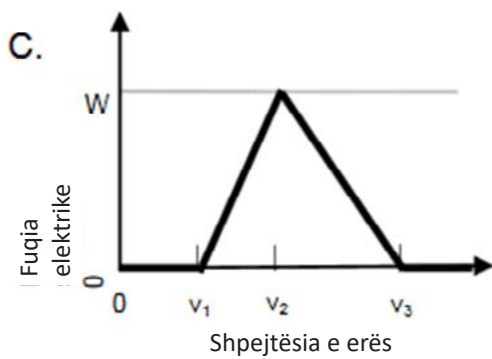
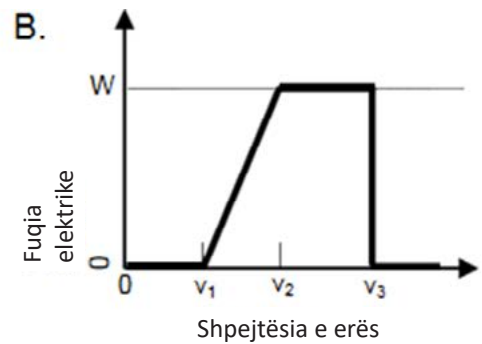
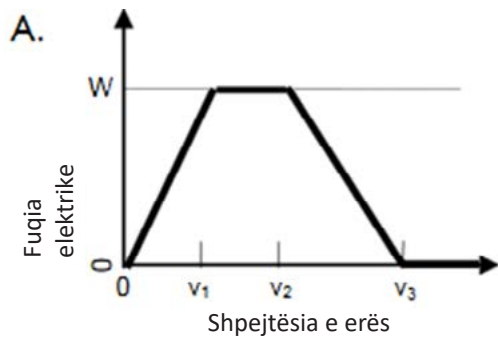



# SHEMBUJ NGA LËNDA E GJEOGRAFISË

Lënda mësimore: Gjeografi

Klasa: E gjashtë

Tema 2 e programit mësimor për gjysmëvjetorin e parë: Planeti Tokë

Përmbajtja mësimore 4: Gjerësia dhe gjatësia gjeografike

Qëllime të mëimit:

**Nxënësi/nxënësja të jetë i/e aftë:**

- të përcaktojë koordinata (gjerësinë dhe gjatësinë gjeografike) dhe të orientohet në glob, hartë gjeografike ose atlas;
- të hulumtojë se cilat shtet kanë gjerësi veriore, dhe cilat gjerësi jugore gjeografike;
- të zbulojë dhe grupojë veçoritë e shteteve, qyteteve dhe rajoneve;
- të krahasojë dhe të analizojë veçori të shteteve që kanë gjerësi dhe gjatësi të ngjashme gjeografike, si dhe ngjashmëritë dhe dallimet e tyre në shfaqje tabelore.

**Veçori të MKZP të cilat do të zhvillohen me anë të aktivitetit:**

Shembulli do të përfshin shqyrtim të perspektivave të ndryshme (fakte dhe të dhëna) në përcaktimin e gjerësisë gjeografike dhe gjatësisë gjeografike, për ndikimin e faktorëve tjerë indirekt të shteteve që kanë gjerësi dhe gjatësi të ngjashme gjeografike, si dhe për atë sa dhe në çfarë mënyre ndikon pozita e shtetit në zhvillimin e saj.

**Propozim – aktivitete:**

Nxënësit në ueb faqen [www.wikimapia.org](http://www.wikimapia.org) ose hartë gjeografike i përcaktojnë gjerësinë dhe gjatësinë gjeografike të Britanisë së Madhe, Brazilit, Egjiptit, Maqedonisë dhe Kanadasë. Gjerësitë dhe gjatësitë e tyre gjeografike, si dhe veçoritë, shënohen në tabelë. Pastaj, nxënësit i krahasojnë dhe analizojnë veçoritë e tyre.

| Shtete           | Koordinata   | Veçori  |
|------------------|--|---|
| Britania e Madhe | Mes 50° dhe 60° GVG, dhe 0° dhe 4° GPG, 0° dhe 10° GLG | Shtrihet në hemisferën veriore. Ajo është ishull, vend me shi, në të cilin kalon meridiani fillestar i Griniçit.              |
| Brazili          | Mes 5° dhe 0° GVG, dhe 35° GJG dhe mes 30° dhe 7° GPG  | Shtrohet në hemisferën jugore, në ekuator. Ka klimë tropikale, ndërsa në jug ka edhe klimë sub-tropikale.                     |
| Egjipti          | Mes 25° dhe 60° GVG, dhe 25° dhe 35° GLG               | Shtrihet në hemisferën veriore, në lindje të Griniçit. Klima është shkretëtirore dhe e populluar vetëm afër detit dhe oazave. |
| Maqedonia        | Mes 41° dhe 42° GVG, dhe 20° dhe 22° GLG               | Shtrihet në pjesën e mesme të Gadishullit Ballkanik dhe ka klimë të mesme kontinentale.                                       |

|          |   |   |
|----------|---|---|
| Kanadaja | Mes 43° dhe 90° GVG, dhe 50° dhe 140° GLG | Shtrihet në hemisferën veriore. Ka një numër të ishujve dhe është vend i ftohtë dhe me të reshura, që shtrihet në lindje të meridianit fillestar të Griniç. |
|----------|---|---|

### Resurse:

Nxënësit i marrin të dhënat për koordinatat nga harta e botës, atlasit, globit, por më shumë nga ueb faqja [www.wikimapia.org](http://www.wikimapia.org), ndërsa veçoritë vendeve i marrin nga [www.wikipedia.org](http://www.wikipedia.org), [www.igeografija.mk](http://www.igeografija.mk) dhe tjera të ngjashme.

### Rekomandime për mësimdhënësin dhe nxënësit:

- Mësimdhënësi në kompjuter e hap ueb faqen [www.wikimapia.org](http://www.wikimapia.org), i organizon nxënësit në më tepër grupe (nga 3 deri 4 nxënës, varësisht nga numri i kompjuterëve me të cilat disponon klasa). Ju sqaron me anë të shembullit konkret si lexohen koordinatat e secilit qytet, shtet dhe vend tjetër të caktuar.

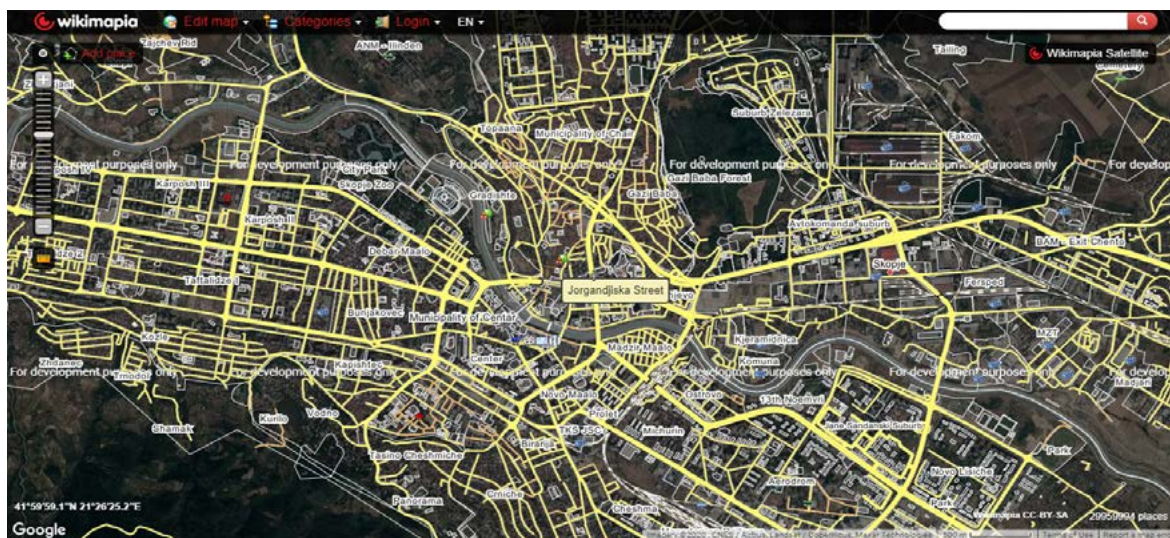

Qyteti i Shkupit – pamje satelitore

Nga fotografia e dhënë mund të vërehet që koordinatat e qytetit të Shkupit janë në këndin e poshtëm në të majtë, në të cilën lehtë mund të lexohen dhe të mësohen koordinatat e secilit qytet, vend, rajon, shtet ose tjera. Në këtë mënyrë, nxënësit do të mund të përfitojnë njohuri të ndryshme.

Mësimdhënësi ju jep udhëzime nxënësve, të ndarë në grupe, të përcaktojnë koordinatat për: Britaninë e Madhe, Brazilin, Egjiptin, Maqedoninë dhe Kanadanë.

- Shembull për përcaktimin e koordinatave të Britanisë së Madhe.



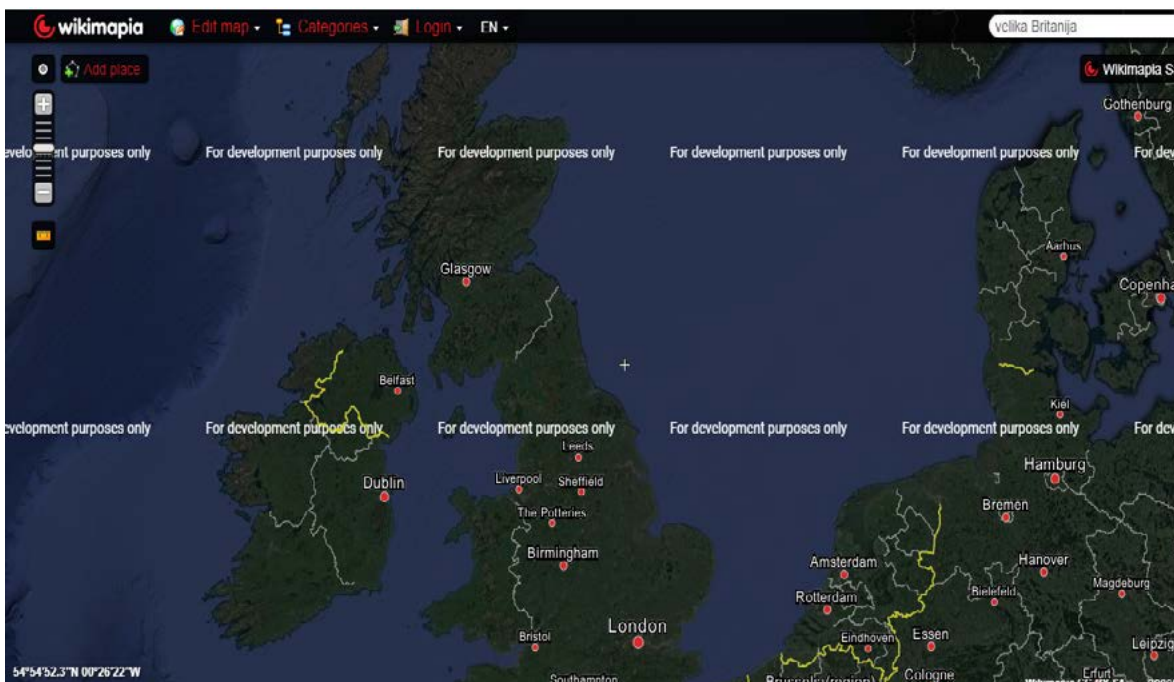

### Britania e Madhe – pamje satelitore

Secili grup i përcakton koordinatat (gjerësia dhe gjatësia gjeografike), dhe pastaj duhet të bëjë një analizë në formë të raportit për veçoritë e vendit, të cilat janë të kushtëzuar nga gjerësia dhe gjatësia gjeografike.

- Nxënësit, të ndarë në grupe, bëjnë një tabelë në të cilat do të ndajnë shtetet që kanë gjerësi veriore gjeografike (GVG), dhe ato që kanë gjerësi jugore gjeografike (GJG). I ndajnë shtetet që kanë GLG dhe ata që kanë GPG.

| Shtete           | GVG | GJG | GLG | GPG |
|------------------|-----|-----|-----|-----|
| Britania e Madhe |     |     |     |     |
| Brazili          |     |     |     |     |
| Egjipti          |     |     |     |     |
| Maqedonia        |     |     |     |     |
| Kanadaja         |     |     |     |     |

- Nxënësit në grupe i përgatitin dhe debatojnë për rezultatet e hulumtimit, si dhe për tabelat e përpunuara dhe koordinatat e caktuara të shteteve.
- Mësimdhënësi analizon hulumtimet e zhvilluar në formë debati dhe bën analizë të aktiviteteve të realizuar me nxënësit dhe i vlerëson arritjet e tyre.

### Kritere për sukses:

#### Nxënësi/nxënësja mundet:

- të përcaktojë koordinata (gjerësinë dhe gjatësinë gjeografike) dhe të orientohet në glob, hartë gjeografike ose atlas;

- 
- të hulumtojnë se cilat shtet kanë gjerësi veriore, dhe cilat gjerësi jugore gjeografike;
  - të zbulojnë dhe grupojnë veçoritë e shteteve, qyteteve dhe rajoneve;
  - të krahasojnë dhe të analizojnë veçori të shteteve që kanë gjerësi dhe gjatësi të ngjashme gjeografike, si dhe ngjashmëritë dhe dallimet e tyre në shfaqje tabelore.

**Vërejtje:**

Aktivitetet e planifikuar do të kontribuojnë që nxënësit pavarësisht të përcaktojnë koordinatat të qyteteve, shteteve, rajoneve ose vendeve tjera të caktuara. Do të dinë të përcaktojnë gjerësinë dhe gjatësinë gjeografike. Do të mësojnë të hulumtojnë dhe të grupojnë veçoritë më të rëndësishme të vendeve dhe të bëjnë tabela me ato, si dhe krahasojnë koordinatat dhe me analizë të tyre, të zgjedhin problemet me ndikimin e pozitës së shtetit mbi zhvillimin përkatës.

---

**Lënda mësimore:** Gjeografi

**Klasa:** E gjashtë

**Tema 2 e programit mësimor për gjysmëvjetorin e parë:** Planeti Tokë

**Përmbajtja mësimore 5:** Rrotullimi i Tokës dhe pasojat nga rrotullimi i Tokës

**Qëllime të mësimimit:**

**Nxënësi/nxënësja të jetë i/e aftë:**

- të zbulojë lëvizjet e Tokës dhe këndin e ekliptikës;
- të debatojë dhe të arrijë në konkluzion për lëvizjen e lehtë të pandërprerë të Tokës, pozitën më të afërt dhe më të largët në krahasim me Diellin;
- të përcaktojë pozitat e Tokës duke përdorur vegla të ndryshme të dhëna në aplikacione;
- të përgatit projekt në të cilin do të prezantojë pasojat nga rrotullimi i Tokës.

**Veçori të MKZP të cilat do të zhvillohen me anë të aktivitetit:**

Shembulli do të përfshijë shqyrtim të perspektivave të ndryshme (fakte dhe të dhëna) gjatë zbulimit dhe përcaktimit të pozitive karakteristike të Tokës në krahasim me Diellin, me ndihmën e veglave për distancë, kohë dhe ndjekje të aplikacionit Solar System Scope. Përcaktohet pozita e pjesëve të Tokës në lidhje me Diellin, gjegjësisht cili është këndi goditës i rrezeve të diellit dhe cilat janë veçoritë klimatike.

**Propozim – aktivitete:**

Nxënësit njoftohen me aplikacionin Solar System Scope. Me ndihmën e veglave të ndryshme, ata zbulojnë dhe përcaktojnë pozita të Tokës në krahasim me Diellin. I përcaktojnë pozitat kur fillojnë katër stinët e vitit. Nxënësit bëjnë kolazh të fotografive të pozitive të ndryshme, për pozitën më të afërt dhe më të lartë të Tokës në krahasim me Diellin, dhe pastaj rezultatet e veçorive të tyre i krahasojnë dhe i analizojnë.



*Aplikacioni Solar System Scope*

### Resurse:

Të dhënat për pozitën e Tokës në krahasim me Diellin i fitojmë nga aplikacioni Solar System Scope, që për këtë orë e përdorim si bazë. Si resurse i përdorim ueb faqet [www.igeografija.mk](http://www.igeografija.mk) dhe <https://www.slideshare.net/valentinastanoevska/zemjina-revlucija>, librin, atlas gjeografik, letërsi me zgjedhje të lirë dhe burime tjera.

### Rekomandime për mësimdhënësin dhe nxënësit:

- Mësimdhënësi ju sugjeron në orën paraprake nxënësve që të shkarkojnë në telefonat e tyre aplikacionin falas Solar System Scope. Mësimdhënësi e hap aplikacionin në telefonin e tij, i organizon nxënësit në më tepër grupe (prej 3 deri 4 nxënës, varësisht nga numri i telefonave të cilat janë në dispozicion). Ju sqaron me shembull konkret si krahasohen pozitat e Tokës duke përdorur veglat e aplikacionit.

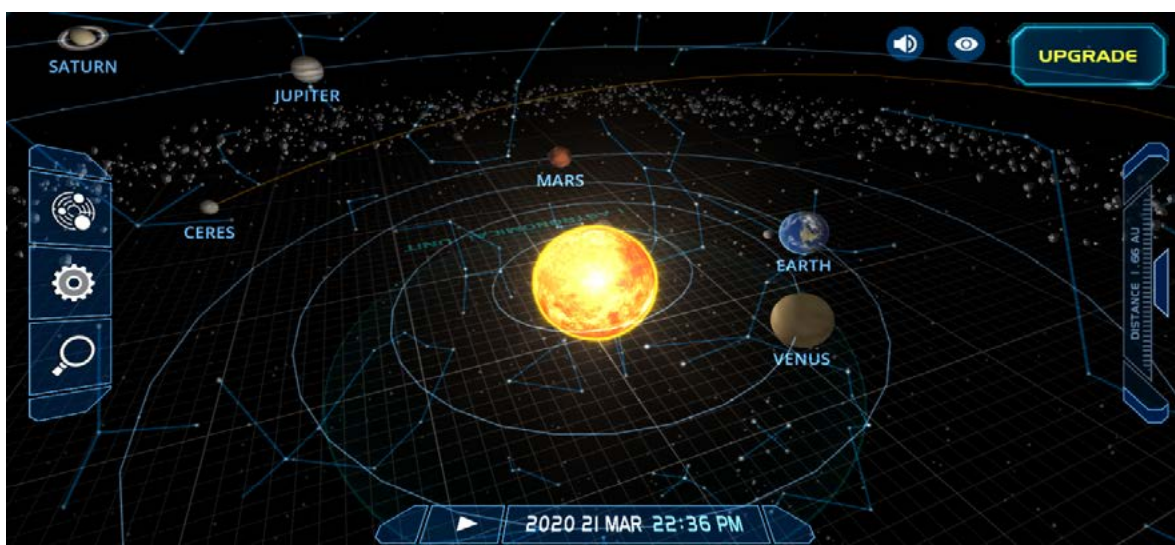

Pozita e Tokës në krahasim me Diellin më 21 mars - fillimi i pranverës





Pozita e Tokës në krahasim me Diellin më 22 qershor - fillimi i verës

Mësimdhënësi ju sqaron që secilën pozitë të Tokës mund të gjejmë duke zgjedhur datën e saktë me anë të veglës për kohën, që gjendet në pjesën e poshtme qendrore në desktop. Tregon që në anën e djathtë gjendet vegla për distancë, ndërsa në të majtën gjenden vegla plotësuese të përshtatjes.



Vegla për kohë që gjendet në pjesën e poshtme qendrore

Nxënësit i ndjekin drejtimit e mësimdhënësit, e përcaktojnë secilën pozitë të Tokës në krahasim me Diellin, e përcaktojnë kur është Toka më së afërmi dhe më së largëti nga Dielli. I përcaktojnë pozitat e Diellit në fillim të katër stinëve të vitit.

Mësimdhënësi ju jep udhëzime nxënësve, të ndarë në grupe, për të përcaktuar/definuar pozitat e Tokës në krahasim me Diellin në fillim të katër stinëve të vitit.

- Пример во кој учениците ја одредуваат положбата на Земјата на 22.12.2020 година.



### Britania e Madhe – pamje satelitore

Nxënësit të ndarë në grupe, përgatitin projekt në të cilin do të prezantojnë pasojat e rrotullimit të Tokës, duke përdorur ueb faqet: [www.igeografija.mk](http://www.igeografija.mk) dhe <https://www.slideshare.net/valentinastanoevska/zemjina-revlucija>.

#### PASOJA NGA RROTULLIMI I TOKËS:

- kohëzgjatje të ndryshme të ditës dhe natës në Tokë;
- ndryshim të stinëve të vitit;
- paraqitja e shumë shiritave ngrohës
- Nxënësit të ndarë në grupe, përpilojnë aktivitete të cilat do të ndihmojnë të përfitohen me njohuri më të larta dhe me përdorim. Ata pavarësisht përgatitin dhe debatojnë për rezultatet e hulumtimit, si dhe për projektet e hartuara mbi pasojat e rrotullimit të Tokës.
- Mësimdhënësi analizon hulumtimet e zhvilluar në formë debati dhe bën analizë të aktiviteteve të realizuar me nxënësit dhe i vlerëson arritjet e tyre.

#### Kritere për sukses:

##### Nxënësi/nxënësja mundet:

- të zbulojë lëvizjet e Tokës dhe këndin e ekliptikës;
- të debatojë dhe të arrijë në konkluzion për lëvizjen e lehtë të pandërprerë të Tokës, pozitën më të afërt dhe më të largët në krahasim me Diellin;
- të përcaktojë pozitat e Tokës duke përdorur vegla të ndryshme të dhëna në aplikacione;
- të përgatit projekt në të cilin do të prezantojë pasojat nga rrotullimi i Tokës.

##### Vërejtje:

Qëllimet dhe aktivitetet e planifikuara do të kontribuojnë që nxënësit të përfitojnë njohuri më të mëdha dhe përdorime. Ata do të mund pavarësisht të përgatitin dhe të debatojnë për rezultatet e hulumtimit, si dhe të përcaktojnë çdo pozitë të Tokës në krahasim me

---

Diellin. Janë të njoftuar që ka aplikacion si Solar System Scope, me të cilat shpejtë dhe lehtë do të përcaktojnë çdo pozitë të Tokës në krahasim me Diellin.

---

**Lënda mësimore:** Gjeografi

**Klasa:** E gjashtë

**Tema 5 e programit mësimor për gjysmëvjetorin e dytë:** Shtresa ujore e Tokës (Hidrosfera)

**Përmbajtja mësimore 3:** Ujërat nëntokësor dhe burimet

**Qëllime të mësimimit:**

**Nxënësi/nxënësja të jetë i/e aftë:**

- të ilustrojë dhe sqaroj si lëvizja qarkore e ujit në natyrë ndikon mbi paraqitjen e ujërave nëntokësor;
- të përcaktojë cilat shkëmbinj janë lëshues, dhe cilat nuk lëshojnë ujin;
- të hartojë makete për të bërë eksperiment për formimin e ujërave nëntokësor;
- të përcaktojë kritere për klasifikimin e burimeve sipas origjinës së ujit, temperaturës dhe pasurisë së ujit.

**Veçori të MKZP të cilat do të zhvillohen me anë të aktivitetit:**

Shembulli do të përfshijë shqyrtimin e perspektivave të ndryshme (fakte dhe të dhëna) dhe vlerësim të dëshmimeve me anë të aktiviteteve hulumtuese për lëvizjen qarkore të ujit në natyrë. Nxënësit mendojnë në mënyrë kritike si lëvizja qarkore e ujit në natyrë ndikon mbi paraqitjen e ujërave nëntokësor dhe burimeve, si dhe ku paraqiten lëshimet nëntokësore, ndërsa ku burimet.

**Propozim – aktivitete:**

Nxënësit nga shumë ueb faqe mund të shohin fotografi dhe ilustrime për lëvizjen qarkore të ujit në natyrë, si dhe të mësohen për mënyrën në të cilën formohen ujërat nëntokësor dhe burimet. Në bazë të asaj që do të hulumtojnë nga ueb faqet, dhe çfarë do të shohin nga ilustrimet, ata do të mund, me ndihmën e mësimitdhënësit, të përpilojnë një eksperiment - maket për formimin e ujërave nëntokësor (daljeve). Pastaj, nxënësit i krahasojnë dhe analizojnë shkëmbinjt dhe veçoritë e tyre. Do të përcaktojë kritere për klasifikimin e burimeve sipas origjinës së ujit, temperaturës dhe pasurisë së ujit.





Lëvizja qarkore e ujit në natyrë

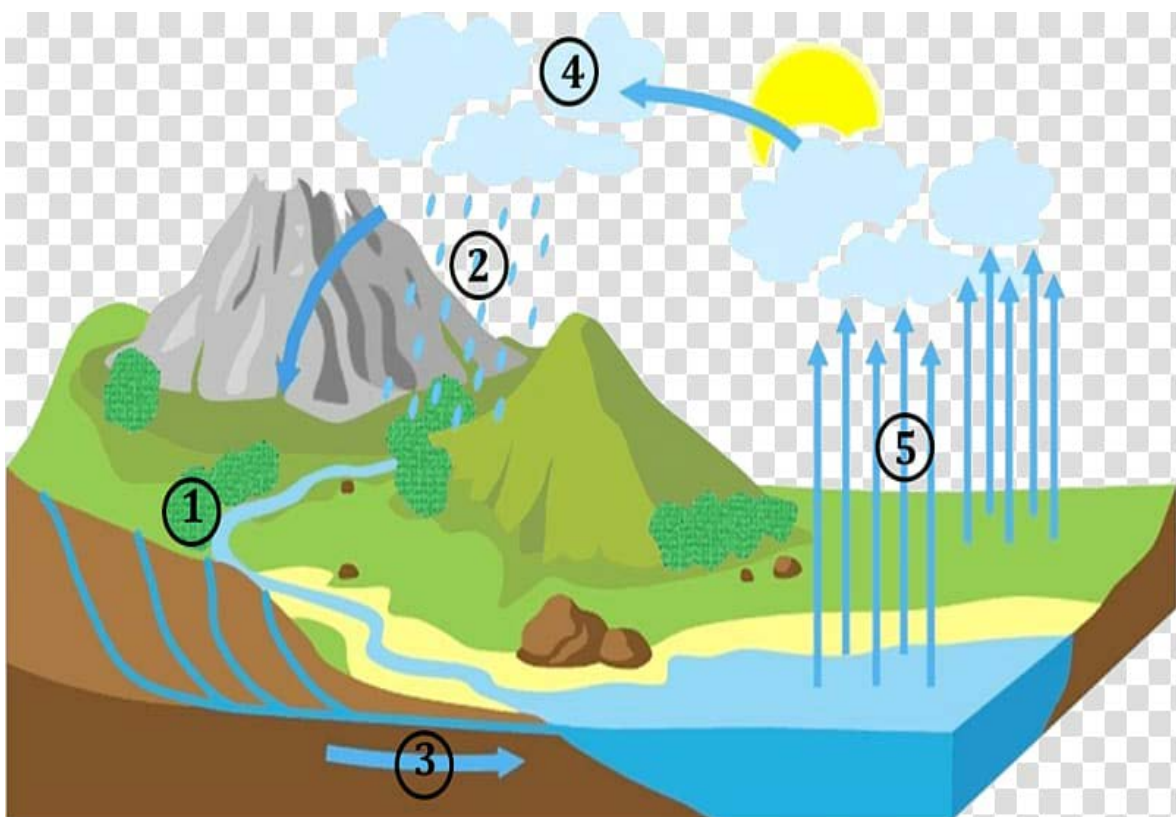

Lëvizja qarkore e ujit në natyrë

**Resurse:**

Të dhënat, fotografitë dhe ilustrimet për lëvizjen qarkore të ujit në natyrë mund të merren nga ueb faqet më poshtë: <https://etc.usf.edu/clippix/picture/the-water-cycle-in-florida.html>; <https://www.pngguru.com/free-transparent-background-png-clipart-wyjax>; <https://>

[etc.usf.edu/clippix/picture/the-water-cycle-in-florida.html](http://etc.usf.edu/clippix/picture/the-water-cycle-in-florida.html); <https://www.istockphoto.com/illustrations/underground->

Të dhëna për formimin e ujërave nëntokësor dhe burimeve, si dhe shembull për eksperiment – makete për formimin e ujërave nëntokës (daljeve) mund të gjenden në ueb faqet vijuese:

[https://www.google.com/search?q=groundwater+formation&source=lms&tbn=isch&sa=X&ved=2ahUKEwjkmB-F37PsAhW56uAKHVJIAAskQ\\_AUoAXoECA8QAw&biw=1366&bih=657#imgsrc=0QQI1vhK6EDI2M&imgdii=OouJWgJ0QC\\_wiM](https://www.google.com/search?q=groundwater+formation&source=lms&tbn=isch&sa=X&ved=2ahUKEwjkmB-F37PsAhW56uAKHVJIAAskQ_AUoAXoECA8QAw&biw=1366&bih=657#imgsrc=0QQI1vhK6EDI2M&imgdii=OouJWgJ0QC_wiM)

<https://www.youtube.com/watch?v=AtJyKiA1vcY;>

[https://courses.lumenlearning.com/geo/chapter/reading-porosity-and-permeability/.](https://courses.lumenlearning.com/geo/chapter/reading-porosity-and-permeability/)

Për këtë orë, më mirë është të shikohen video regjistrimet vijuese në Youtube.

<https://www.youtube.com/watch?v=8mfBomrw0rs>; <https://www.youtube.com/watch?v=HXQt8T1155I> dhe <https://www.youtube.com/watch?v=MeeYy-dVzJU>.

Do të duhet edhe një makete në enë qelqi me karta që nuk lëshojnë, thëngjill dhe rërë.



Pamja e maketit për formimin e daljeve

### Rekomandime për mësimdhënësin dhe nxënësit:

- Mësimdhënësi në kompjuter hap ueb faqen <https://www.pngguru.com/free-transparent-background-png-clipart-wyjax> në të cilën bukur shihet procesi i lëvizjes qarkore të ujit në natyrë. Në orën paraprake, mësimdhënësi ju ka tregon nxënësve se cili prej tyre të sjellin gurë që nuk lëshojnë, cilët thëngjillin dhe cilët rërën. Ai i organizon nxënësit për punë në grupe dhe hulumtim. Ju sqaron me shembull konkret si formohen ujërat nëntokësor dhe burimet.

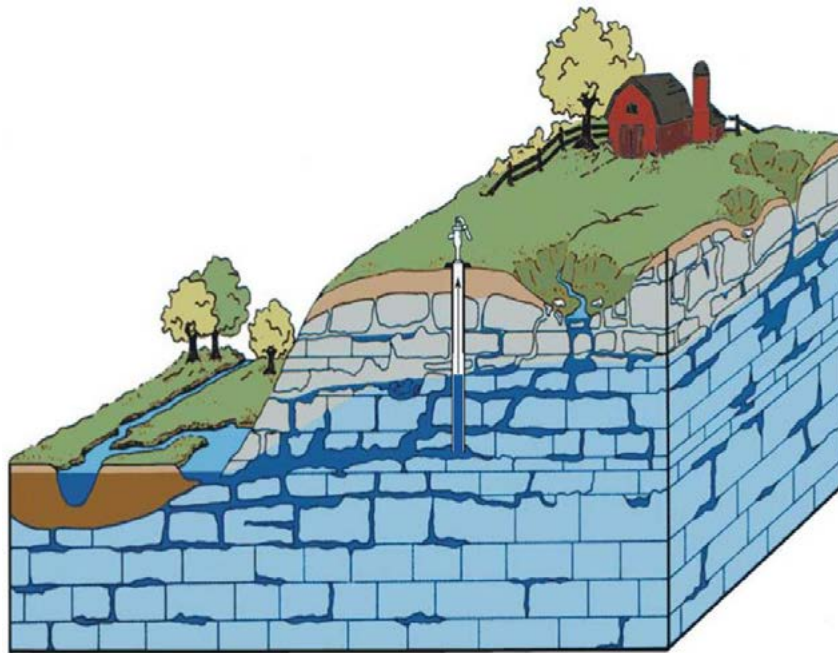

Ilustrim i formimit të ujërave nëntokësor

Nxënësit i dëgjojnë udhëzimet e mësimeve dhe individualisht i hulumtojnë ueb faqet. I shikojnë video regjistrimet për formimin e ujërave nëntokësor dhe për përpilimin e eksperimentit. Pastaj, fillojnë me krijimin e maketit, për të bërë eksperimentin <https://www.youtube.com/watch?v=AtJyKiA1vcY>. Maketi duhet të jetë i thjeshtë dhe e ngjashme me atë në video.

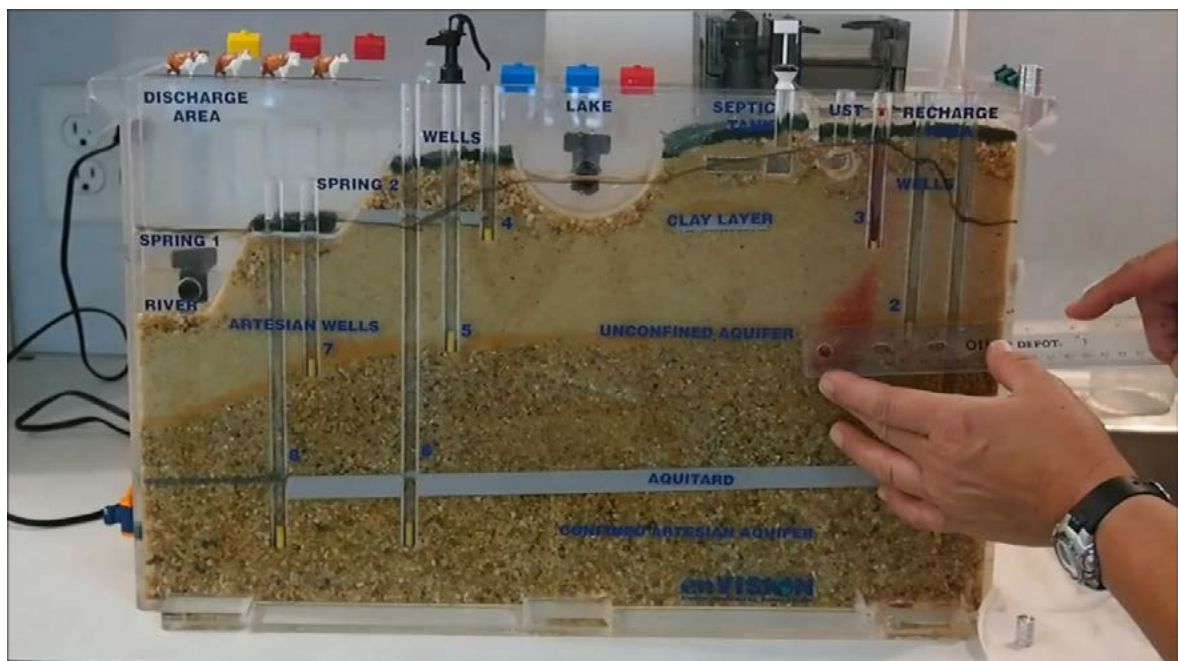

Rrjedhja e ujit nëpërmjet shkëmbinjve që lëshojnë



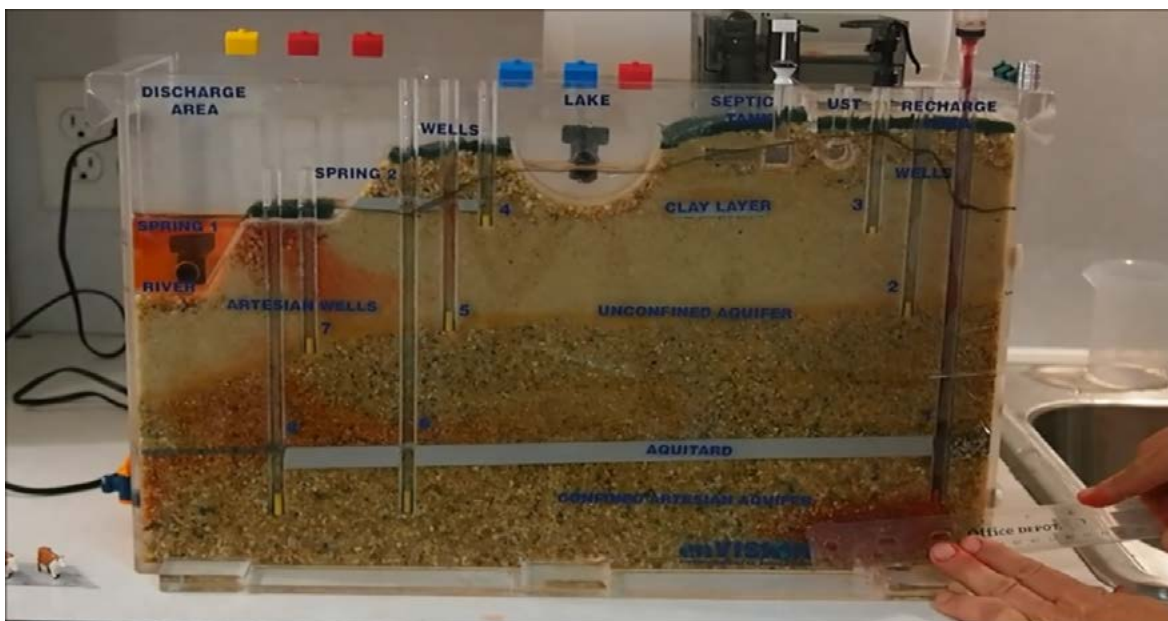

### Derdhja e ujit dhe formimi i lëshimeve (ujëra nëntokësor)

- Nga materiali mund të vërehet që nxënësit individualisht e bëjnë eksperimentin, i ndajnë shkëmbinjtë lëshuese dhe jo lëshuese dhe i renditin. Në këtë mënyrë, nxënësit përfitojnë njohuri më të mëdha të cilat mund të përdorin edhe në përmbajtjet vijuese mësimore.
- Nxënësit debatojnë dhe bëjnë analizë të rezultateve të fituara nga hulumtimi. Pastaj, nxënësit i krahasojnë dhe analizojnë shkëmbinjtë dhe veçoritë e tyre. I përcaktojnë kriteret për klasifikimin e burimeve sipas origjinës së ujit, temperaturës dhe pasurisë së ujit.
- Mësimdhënësi analizon hulumtimet e zhvilluar në formë debati dhe bën analizë të aktiviteteve të realizuar me nxënësit dhe i vlerëson arritjet e tyre.

### Kritere për sukses:

#### Nxënësi/nxënësja mundet:

- të ilustrojë dhe sqaroj si lëvizja qarkore e ujit në natyrë ndikon mbi paraqitjen e ujërave nëntokësor;
- të përcaktojë cilat shkëmbinj janë lëshues, dhe cilat nuk lëshojnë ujin;
- të hartojë makete për të bërë eksperiment për formimin e ujërave nëntokësor;
- të përcaktojë kriteret për klasifikimin e burimeve sipas origjinës së ujit, temperaturës dhe pasurisë së ujit

### Vërejtje:

Qëllimet dhe aktivitetet e planifikuara do të kontribuojnë individualisht të bëjnë eksperimentin, si dhe të ndajnë shkëmbinjtë që lëshojnë dhe nuk lëshojnë ujë. Ata do të bëjnë krahasim dhe analizë të rezultateve të fituara nga hulumtimi, me çfarë do të mund të përfitojnë njohuri më të larta që do të mund të zbatojnë edhe në përmbajtjet vijuese mësimore.

**Lënda mësimore:** Gjeografi

**Klasa:** E gjashtë

**Tema 3 e programit mësimor për gjysmëvjetorin e parë:** Orientimi i Tokës

**Përmbajtja mësimore 4:** Prezantimi i relievit të karpës

**Qëllime të mësimit:**

**Nxënësi/nxënësja të jetë i/e aftë:**

- të dallojë se çfarë është lartësi mbidetare, dhe çfarë relative;
- të prezantojë relievin në hartë me ndihmën e ngjyrave, hijeve dhe izohipse, duke përdorur karton, plastelinë ose thëngjill;
- të grupojë dhe renditë malet sipas krijimit dhe lartësisë;
- të krijojë hartë relievi ose shfaqje multimediale.

**Veçori të MKZP të cilat do të zhvillohen me anë të aktivitetit:**

Shembulli do të përfshijë shqyrtimin e perspektivave të ndryshme (fakte dhe të dhëna) gjatë zbulimit dhe renditjes së mënyrave të ndryshme të prezantimit të relievit në hartë, me të cilën bëhet dallim se çfarë është lartësi mbidetare dhe çfarë ajo relative, si dhe çfarë ka kontribuar që disa male të kanë maje të larta dhe të rrafshëta, ndërsa tjera të kanë maje të larta dhe të mprehta.

**Propozim – aktivitete:**

Nxënësit nga shumë ueb faqe dhe video në Youtube mund të shohin fotografi dhe ilustrime për prezantimin e relievit në hartë, si dhe të njoftohen me mënyrat dhe teknika me të cilat prezantohet relievi në hartë. Nxënësit do të mundohen të prezantojnë relievin me ndihmën e ngjyrave, hijeve, izohipsave, thëngjillit dhe kartonit në hartë relievi ose shfaqje multimediale.

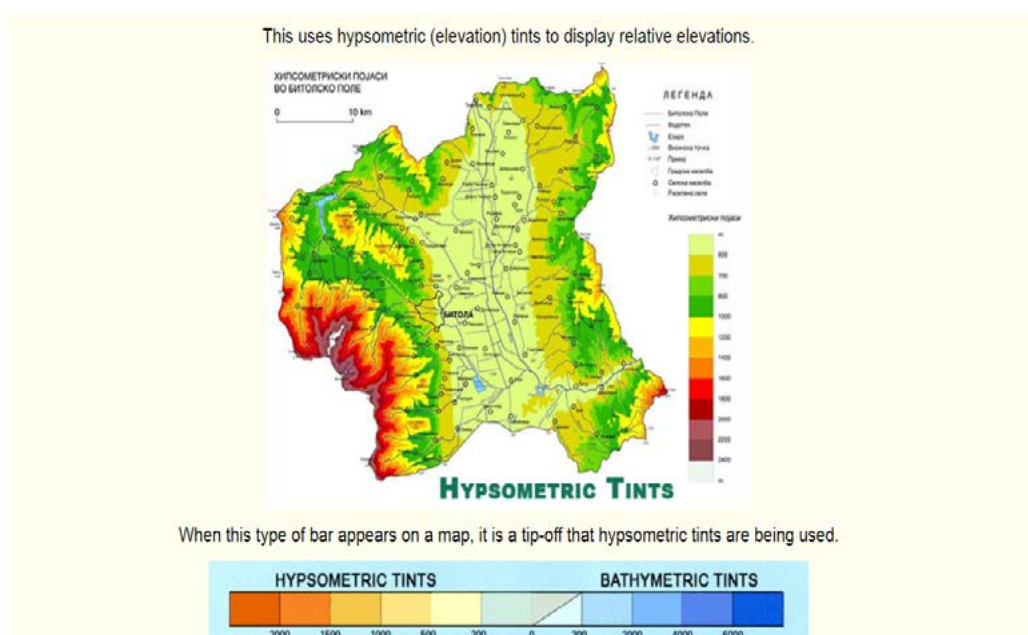

Shfaqja e relievit me ndihmën e ngjyrave

## Resurse:

Të dhënat, fotografitë dhe ilustrimet për prezantim të relievit në hartë mund të fitohet nga videot vijuese në Youtube, të cilat do të shërbejnë si resurse për këtë orë: [https://www.youtube.com/results?search\\_query=map+relief+display](https://www.youtube.com/results?search_query=map+relief+display); <https://www.acsu.buffalo.edu/~dbertuca/maps/cat/map-portion-images.html>; [https://www.youtube.com/watch?v=qkurry\\_Vvj4](https://www.youtube.com/watch?v=qkurry_Vvj4); <https://www.youtube.com/watch?v=AZ7lWrqidgk>; <https://www.youtube.com/watch?v=L1AWNRY0pQ>; <https://www.youtube.com/watch?v=zqPMYGDxCr0..>

Si resurse, do të nevojiten: letër, plastelinë, thëngjill, ngjyra dhe lapsa për vizatim.

## Rekomandime për mësimdhënësin dhe nxënësit:

- Mësimdhënësi në kompjuter i hap ueb faqet, në të cilat shkohet si është prezantuar relievi i hartës me ndihmën e ngjyrave, hijeve dhe izohipsave duke përdorur karton, plastelinë ose thëngjill. I ndan nxënësit në tre grupe dhe secili grup duhet të prezantojë një pjesë të relievit me ndihmën e një teknike. Ai i organizon nxënësit për punë në grupe dhe hulumtim, ju sqaron me një shembull konkret gjitha teknikat individualisht dhe ju tregon një video në të cilën përpunohet një 3D hartë me izohipse të përpiluar nga kartoni (<https://www.youtube.com/watch?v=AZ7lWrqidgk>; <https://www.youtube.com/watch?v=YkwdVzbg>)



Përpunimi i hartës 3D me izohipsa të bërë nga kartoni

Nxënësit i dëgjojnë udhëzimet e mësimdhënësit dhe individualisht i hulumtojnë ueb faqet. Ata i shikojnë videot në të cilat janë prezantuar relievi në hartë me ndihmën e ngjyrave, hijeve dhe izohipsave, me përdorimin e kartonit, plastelinës ose thëngjillit. Secili grup fillon me hartimi ne projektit se shfaqjes multimediale. Gjatë përpunimit, nxënësit formojnë qëndrim në bazë të menduarit kritik për relievit. Ata përcaktojnë se çfarë është lartësia mbidetare, dhe çfarë është lartësia relative dhe i klasifikojnë malet sipas krijimit.



Përpunimi i hartës 3D me izohipsa të bërë nga kartoni dhe të ngjyrosur me nuanca të ngjyrave

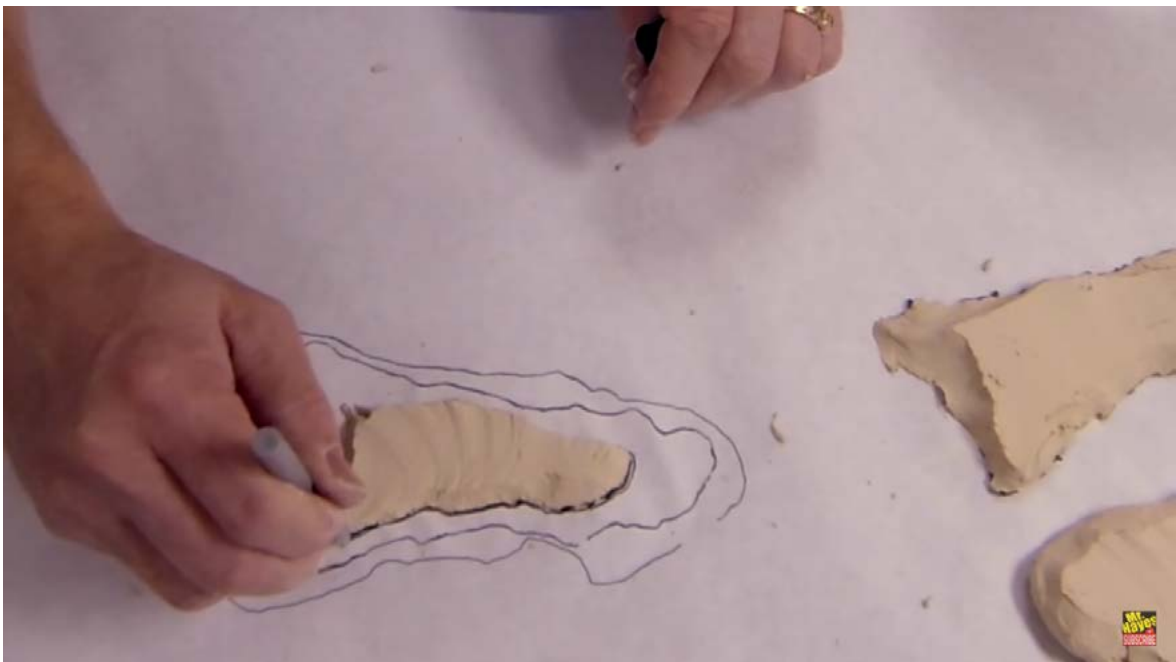

Përpunimi i hartës 3D me izohipsa të bërë nga plastelina dhe të ngjyrosur me nuanca të ngjyrave





Përpunimi i hartës 3D me izohipsa të bërë nga plastelina dhe të ngjyrosur me nuanca të ngjyrave

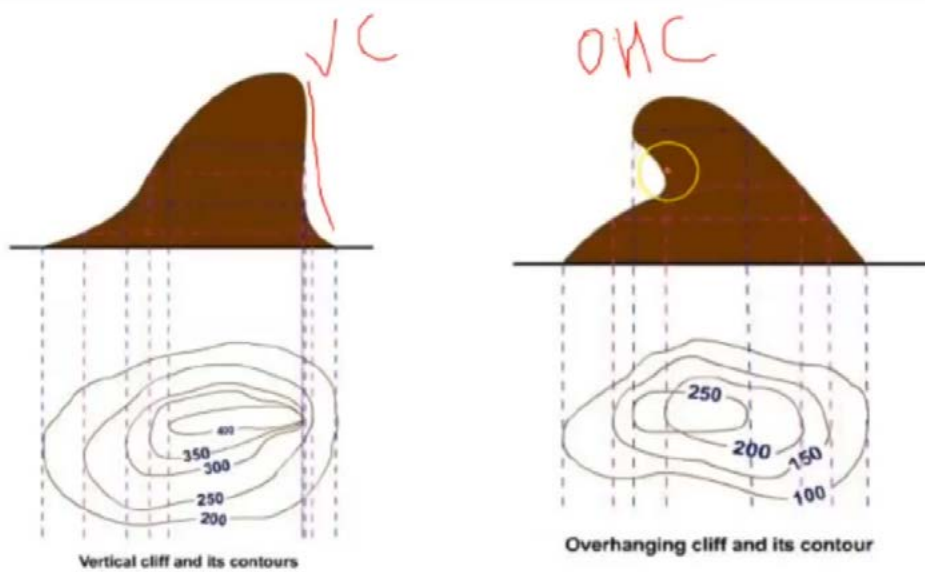

SCREENCASTOMATIC



### Prezantimi i relievit me ndihmën e izohipsave

- Nga kjo në vijim mund të vërehet që nxënësit individualisht e zhvillojnë projektin dhe prezantojnë relievin në hartë me ndihmën e ngjyrave, hijeve dhe izohipsave, duke përdorur karton, plastelinë ose thëngjill. Nxënësit orientohen që të mendojnë në mënyrë kritike, të bëjnë dallime, të klasifikojnë male, të sqarojnë dhe analizojnë se çfarë ka kontribuar disa male të kenë lartësi të vogël dhe maje të rrafshëta, ndërsa male tjera të kenë lartësi të madhe dhe maje të mprehta. Me atë, ata përfitojnë më tepër njohuri që do të mund të përdorin edhe në fazat tjera të arsimit.
- Mësimdhënësi analizon hulumtimet e zhvilluar në formë debati dhe bën analizë të aktiviteteve të realizuar me nxënësit dhe i vlerëson arritjet e tyre.



---

## **Kritere për sukses:**

### **Nxënësi/nxënësja mundet:**

- të dallojë se çfarë është lartësi mbidetare, dhe çfarë relative;
- të prezantojë relievin në hartë me ndihmën e ngjyrave, hijeve dhe izohipse, duke përdorur karton, plastelinë ose thëngjill;
- të grupojë dhe rendit malet sipas krijimit dhe lartësisë;
- të krijojë hartë relievi ose shfaqje multimediale.

### **Vërejtje:**

Qëllimet dhe aktivitetet e planifikuar do të kontribuojnë që nxënësit pavarësisht të prezantojnë relievin në hartë me ndihmën e ngjyrave, hijeve dhe izohipsave, duke përdorur karton, plastelinë ose thëngjill. Nxënësit me anë të këtij lloji të mësimit udhëzohen që të mendojnë në mënyrë kritike, si dhe të bëjnë dallime, të klasifikojnë male dhe të analizojnë prezantimet e relievit, me çfarë përfitojnë më tepër njohuri të cilat do të mund të përdorin edhe në fazat vijuese të arsimit.

**Lënda mësimore:** Gjeografi

**Klasa:** E shtatë

**Fusha programuese:** Gjeografia e R. së Maqedonisë së Veriut

**Tema 1 e programit mësimor për gjysmëvjetorin e parë:** Veçoritë natyrore-gjeografike të R. së Maqedonisë së Veriut

**Përmbajtja mësimore 5:** Faktorët klimatik dhe elementet meteorologjike dhe dukuritë (Temperatura të ajrit)

**Qëllime të mësimimit:**

**Nxënësi/nxënësja të jetë i/e aftë:**

- të zbulojë, diskutojë dhe debatojë se çfarë është ndikimi i faktorëve klimatik mbi shkallën e temperaturave të ajrit në R. e Maqedonisë së Veriut;
- të zbulojë, kontrollojë dhe ndjek temperaturat e rajoneve të ndryshme të hapësirës së mëmëdheut në intervale të ndryshme kohore të vitit;
- të përmbledh të dhënat e fituara nga burime të ndryshme dhe të krijojë prezantime për temperaturat e ajrit gjatë vitit.

**Veçori të KRRP të cilat do të zhvillohen me anë të aktivitetit:**

Shembulli do të përfshijë shqyrtimin e perspektivave të ndryshme (fakte dhe të dhëna) dhe vlerësimi i dëshmimeve - nëse në bazë të gjendjes aktuale të temperaturës së ajrit mund të përcaktohet si do të jetë koha ose moti.

**Propozim – aktivitete:**

Nxënësit zgjedhin problem me mbledhjen dhe përpunimin e të dhënave të vlefshme për temperaturat e ajrit gjatë ndonjë viti të kaluar, ose vetë, në mënyrë vizuale shkruajnë të dhëna duke i udhëhequr nga periudha vjetore.



Figura për temperaturat

### Resurse:

- Të dhëna të posaçme, tabela ose diagrame për temperatura gjatë orës, gjysmëditës, gjysmë javës ose
- gjysmë muajit të ajrit (DPHM – Drejtoria për Punë Hidrometeorologjike, [uhmr@meteo.gov.mk](mailto:uhmr@meteo.gov.mk), [www.waccuweather.com.mk](http://www.waccuweather.com.mk), [weather.com.mk](http://weather.com.mk), [www.vrjeme.net](http://www.vrjeme.net)).

### Rekomandime për mësimdhënësin dhe nxënësit:

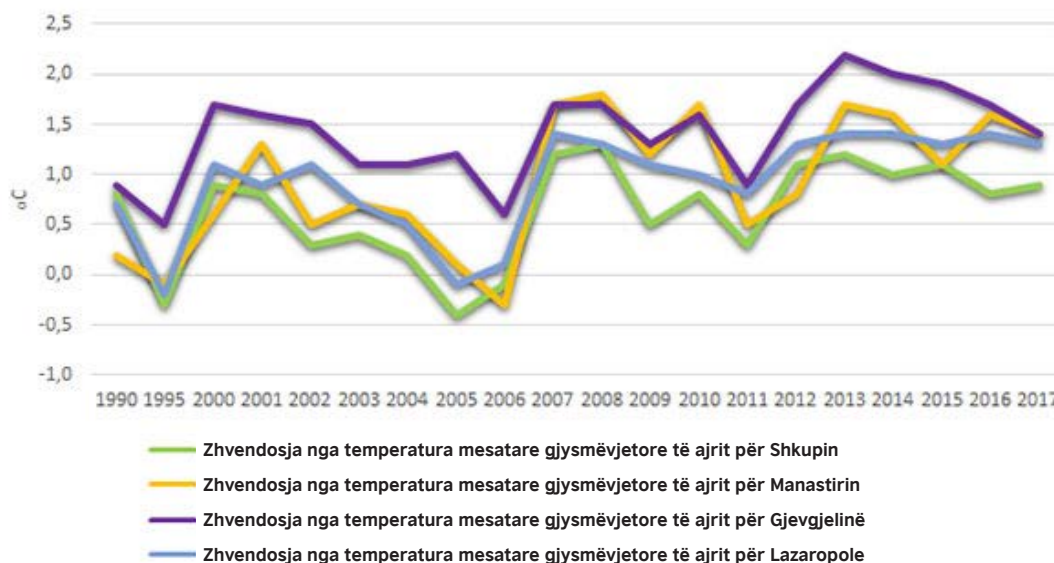
- Mësimdhënësi të organizojë nxënësit në katër grupe (4-6 nxënës) dhe ju jep udhëzime për cilat tre muaj të mbledhin të dhënat, të theksojnë dhe të përpunojnë për temperaturën e ajrit. Secili grup përcakton temperaturën gjysmë ditore, gjysmë javore, gjysmë mujore dhe mestarë tremujore. Pastaj, grupet duhet të bëjnë diagram grafik të temperaturave gjysmë javore për tre muaj (për tremujorin e tyre).
- Shembull për njehsimin e temperaturave gjysmë ditore:
  - në orën 7, temperatura është 5 0C;
  - në orën 14, temperatura është 20 0C;
  - në orën 21, temperatura është 8 0C.

$33 : 3 = 11$  0C gjegjësisht 11 0C është temperatura gjysmë ditore.

- Krijoni një tabelë për të shkruaj temperatura gjysmë ditore nga e hëna deri të dielën, shënoni të dhënat sipas ditëve dhe njehsoni temperaturat mesatare gjysmë ditore. Pastaj, njehso temperaturën mesatare gjysmë javore.

| e hënë | e martë | e mërkurë | e enjte | e premte | e shtunë | e diell | Temperatura gjysmë javore |
|--------|---------|-----------|---------|----------|----------|---------|---------------------------|
| 12 °C  | 14 °C   | 13 °C     | 15 °C   | 14 °C    | 12 °C    | 13 °C   | <b>13,3 °C</b>            |

- Përpiloni një diagram për një tremujor në bazë të temperaturave gjysmë javore.

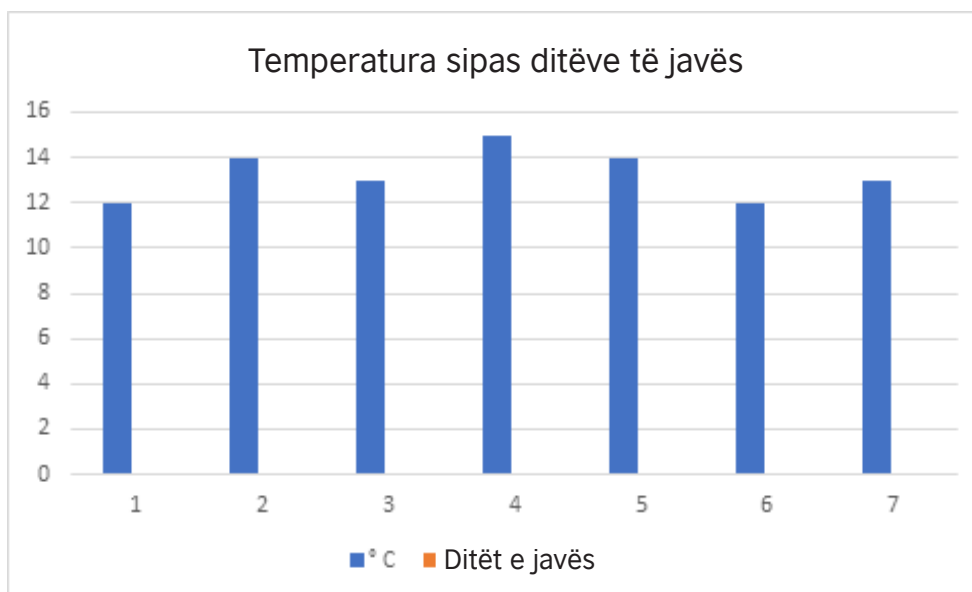

- 
- Nxënësit në grupe përgatitin dhe debatojnë për rezultatet e hulumtimit. Për diagramet e përpiluar nga katër grupe bëhen analiza të lëvizjes, gjegjësisht të lartësisë të temperaturave gjatë gjithë vitit në territorin e tokave (dheut) tonë.
  - Mësimdhënësi analizon hulumtimet e zhvilluar në formë debati dhe bën analizë të aktiviteteve të realizuar me nxënësit dhe i vlerëson arritjet e tyre

### **Kritere për sukses:**

#### **Nxënësi/nxënësja mundet:**

- të mësojë si dhe sa faktorët natyror ndikojnë mbi temperaturat e ajrit për një tremujor ose gjatë gjithë vitit;
- të zbulojë në cilën periudhë të kohës ka më tepër ndryshime të temperaturës, si dhe kur paraqiten më të ultë, dhe kur temperatura më të lartë të vitit në R. e Maqedonisë së Veriut.

#### **Vërejtje:**

Aktivitetet dhe qëllimet e planifikuar do të kontribuojnë që nxënësit vetë të njehsojnë temperaturën gjysmë ditore, gjysmë javore dhe gjysmë mujore të ajrit, për çdo rajon ose për gjithë territorin e vendit. Ata mund të zgjedhin problemin sa temperaturat e ajrit ndikojnë mbi gjendjen aktuale të një hapësire, në një periudhë të caktuar kohore.

---

**Lënda mësimore:** Gjeografi

**Klasa:** E shtatë

**Tema 1 e programit mësimor për gjysmëvjetorin e parë:** Veçoritë natyrore-gjeografike të R. e Maqedonisë së Veriut

**Përmbajtja mësimore 10:** Bota bimore (Vegjetacioni pyjor)

**Qëllime të mësimimit:**

**Nxënësi/nxënësja të jetë i/e aftë:**

- të prezantojë, të interpretojë dhe të ndajë segmente të vegjetacionit në R. e Maqedonisë së Veriut;
- të zbulojë dhe të analizojë në çfarë mënyre në aspektin rajonal është ndarë fondi pyjor në atdheun tonë;
- të kontrollojë nëse disa lloje të caktuara të shiritave pyjore gjatë tridhjetë viteve të fundit në mënyrë të shpejtë janë zvogëluar dhe çfarë pasojash mund të paraqiten për shkak të uljes së fondit pyjor;
- të organizohet dhe të përgatit prezantim, produkt mediatik, plan ose projekt nga të dhënat e fituara për vegjetacionin pyjor nga burime të ndryshme.

**Veçori të KRRP të cilat do të zhvillohen me anë të aktivitetit:**

Shembulli do të përfshijë shqyrtimin e perspektivave të ndryshme (fakte dhe të dhëna) dhe struktura të thella për ndikimin e faktorëve tjerë indirekt për zhvendosjen e pyjeve. Do të shqyrtohet edhe sa dhe si përdoret fondi pyjor në atdheun tonë.

**Propozim – aktivitete:**

**Nxënësit zgjedhin disa probleme:**

- përse fondi pyjor në mënyrë drastike zvogëlohet me çdo dekadë të kaluar;
- sa ulja e sipërfaqeve me pyje ndikon mbi paraqitjen e erozionit dhe degradimit (shkatërrimit të sipërfaqeve me fryte);
- si me shkatërrimin e burimeve kryesore të oksigjenit rritet ndotja e ajrit me përdorimin e drurit për ngrohje.

**Resurse:**

Harta ekonomike e R. e Maqedonisë së Veriut (zhvendosja dhe fondi pyjor);

të dhëna, tabela dhe diagrame për sipërfaqet pyjore: [www.mzsv.gov.mk](http://www.mzsv.gov.mk); [mkdsumi.com.mk](http://mkdsumi.com.mk); [macedonism.org](http://macedonism.org); [biznisvesti.mk](http://biznisvesti.mk); [https://www.google.com/search?q=pelister+molika&source=lnms&tbm=isch&sa=X&ved=2ahUKEwif6e-Pt6foAhU9SRUIHdzQCVEQ\\_AUoAXoECBQQAw&biw=1366&bih=657#imgsrc=U1DOcGB-VpaqyM&imgdii=itGRjp3pvH47yM](https://www.google.com/search?q=pelister+molika&source=lnms&tbm=isch&sa=X&ved=2ahUKEwif6e-Pt6foAhU9SRUIHdzQCVEQ_AUoAXoECBQQAw&biw=1366&bih=657#imgsrc=U1DOcGB-VpaqyM&imgdii=itGRjp3pvH47yM).

## SIPËRFAQE PYJE, 2010

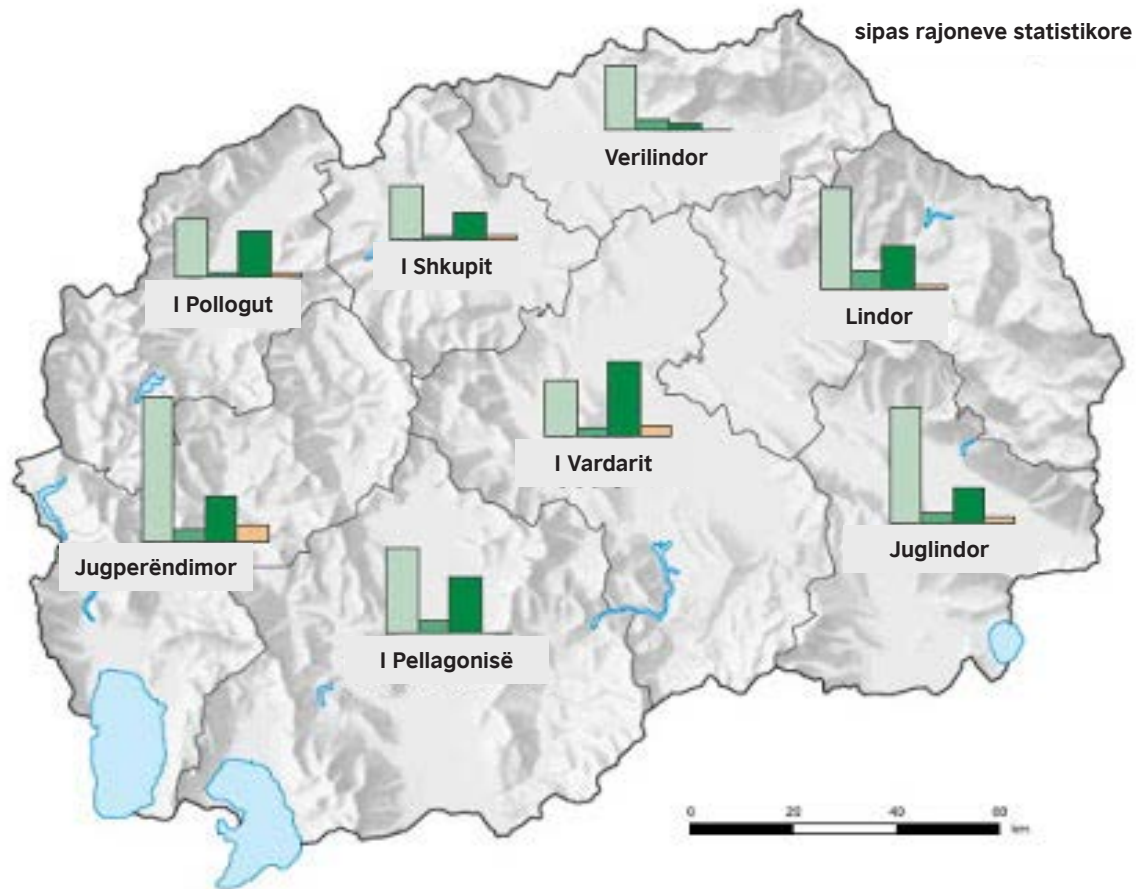

### Lloje të pyjeve



### Sipërfaqe me pyje, në hektarë:

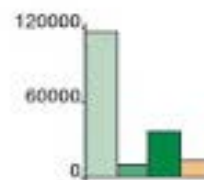

Sipërfaqe me pyje në RM, në ha:

960431

Sipërfaqe me pyje në Maqedoni

### Rekomandime për mësimdhënësin dhe nxënësit:

#### Strategjia e përfshirë në prezantimin hyrës të mësimdhënësit për pyjet dhe fondin pyjor në atdheun tonë (diskutim në rrjet dhe debat me nxënësit për pyjet):

- Formoni pesë grupe për hulumtim të pesë rajoneve.
- Në kuadër të grupeve, përgatitni një tekst të shkurtër për pyjet e rajonit.
- Përgatitni tabelë DDM për të përcaktuar se çfarë njohuri paraprake kanë nxënësit për pyjet sipas rajoneve në R. e Maqedonisë së Veriut

| E di                              | Dua të mësoj  | Mësova   |
|-----------------------------------|---|--|
| Në Pelister ka shumë pyje halore. | Cilat pyje halore janë karakteristike për Pelisterin? | Pisha është karakteristike vetëm në këtë hapësirë. |

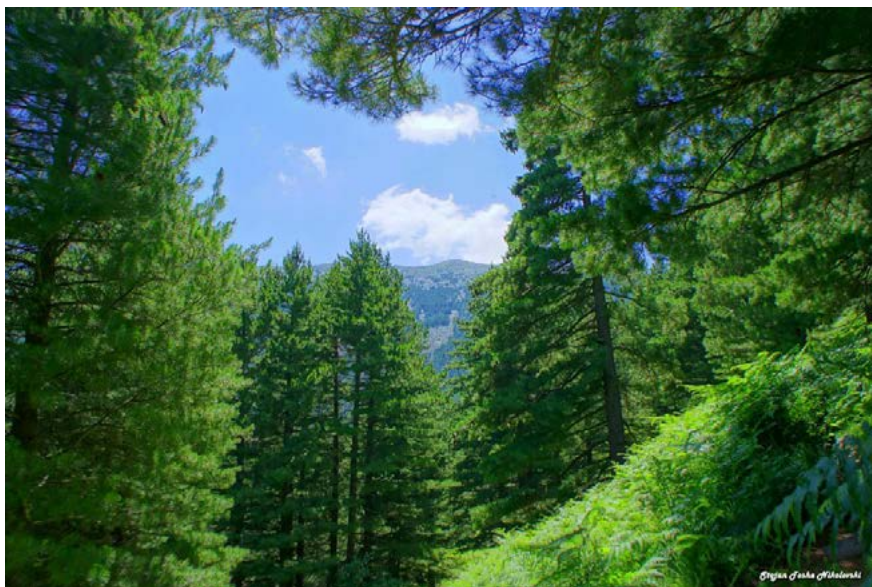

Pelister (pisha, molika)

- Mësimdhënësi i udhëzon nxënësit gjatë leximit të tekstit të shkurtë dhe ju sqaron teknikën e mësimin (DDM).
- Gjatë aktiviteteve, hapni diskutim për çështjet më të rëndësishme.

#### **Aktivite individuale të nxënësve:**

- Nxënësit mbledhin të dhëna individualisht ose në grupe.
- Secili grup plotëson tabelën (DDM) për diskutimin në të cilin janë përfshirë informacione të ndryshme.
- Secili grup prezanton dhe hap diskutim në rrjet për atë që është prezantuar.

#### **Udhëzime për zgjerim të aktiviteteve:**

- Mundohuni të mësoni nëse grupet kanë pasur nevojë për informacione plotësuese ose udhëzime për të arritur qëllimet.
- Sa ka kontribuar rrjeti për diskutim për nxënësit që të fitojnë informacione të mjaftueshme për llojin e pyjeve, për sipërfaqet dhe për rëndësinë ekonomike?
- A mund suksesi, gjegjësisht arritjet e disa nxënësve të vlerësohet më mirë me anë të ndonjë teknike tjetër arsimore (diagram i Venit, tabela dhe skema me katër kënde)?
- A kishte nevojë për plan plotësues për aktivitete (veprim)?

#### **Kritere për sukses:**

##### **Nxënësi/nxënësja mundet:**

- të mësojë në cilin rajon cilat lloje të pyjeve janë përfaqësuar dhe çfarë është fondi pyjor;
- të zbulojë sa është përdorimi i pyjeve dhe nëse ka ulje të madhe të sipërfaqeve gjatë tridhjetë viteve të fundit;

- 
- të arrijë në konkluzion që në disa rajone, për shkak të prerjeve të shumta të pyjeve, ka shkatërrim të mjedisit jetësor.

**Vërejtje:**

Qëllimet dhe aktivitetet e planifikuara do të kontribuojnë që nxënësit të mësojnë se cili vegjetacion pyjor është përfaqësuar, në cilat rajone dhe në çfarë sipërfaqe. Ata do të zgjedhin problemin përse sot në masë të madhe janë zvogëluar sipërfaqet pyjore dhe çfarë pasoja paraqiten për shkak të kësaj gjendjeje.



---

**Lënda mësimore:** Gjeografi

**Klasa:** E shtatë

**Tema 1 e programit mësimor për gjysmëvjetorin e parë:** Veçoritë natyrore-gjeografike të R. e Maqedonisë së Veriut

**Përmbajtja mësimore 12:** Lloje të tokave (dheut) dhe shpërndarja e tyre territoriale

**Qëllime të mësimit:**

**Nxënësi/nxënësja të jetë i/e aftë:**

- të diskutojë dhe të debatojë se çfarë është ndikimi i faktorëve natyror për krijimin e llojeve të caktuara të tokave (dheut) në R. e Maqedonisë së Veriut;
- të zbulojë dhe të kontrollojë cila pjesë të tokave (dheut) tonë ka dhe humusi pjellore dhe ku ka dh të degraduar me cilësi më të dobët;
- të përmbledh të dhënat e fituara nga burime të ndryshme dhe të krijojë prezantime për strukturën dhe veçoritë funksionale të tokave (dheut).

**Veçori të KRRP të cilat do të zhvillohen me anë të aktivitetit:**

Shembulli do të përfshijë shqyrtimin e perspektivave të ndryshme (fakte dhe të dhëna) dhe vlerësim të dëshmimeve me anë të aktiviteteve hulumtuese. Nxënësit duhet të mësojnë se dhe është një prej elementeve më të rëndësishme për jetë në Tokë.

**Propozim – aktivitete:**

Nxënësit zgjedhin problem me fitimin e të dhënave nga mësimdhënësi, me mbledhjen individuale dhe përpunimin e të dhënave të vlefshme dhe me zbatimin e aktiviteteve të drejtpërdrejta hulumtuese me ndihmën e eksperimenteve të llojeve të ndryshme të tokave (dheut).

**Resurse:**

Shembuj të së paku katër llojeve të tokave (dheut) (thëngjill, i kuq, ngjyrë kafe, rërë ose dhe i kriposur), dy cilindra ose kavanoza më të mëdhenj, dy site me hapje të vogla, dy kavanoza më të vegjël dhe tush (ngjyrë), DVD Pakoja e Gjellbër, si dhe lidhjet:

[www.mzsv.gov.mk](http://www.mzsv.gov.mk); [https://www.google.com/search?q=pocva&tbm=isch&ved=2a-hUKEwj8450St6foAhUiM-wKHV9IDQYQ2-cCegQIABAA&oq=pocva&gs\\_l=img.3..0j0i5i30i2j0i24j0i10i24j0i24.250907.257417..259811...0.0..0.2223.5997.1j3j1j6-1j9-2.....0....1..gws-wiz-img.....0i67.pWQzLhSKsjw&ei=N91zXrzsMaLmsAffkLU-w&bih=657&biw=1366#imgsrc=iXQ8\\_I1iod1INM](https://www.google.com/search?q=pocva&tbm=isch&ved=2a-hUKEwj8450St6foAhUiM-wKHV9IDQYQ2-cCegQIABAA&oq=pocva&gs_l=img.3..0j0i5i30i2j0i24j0i10i24j0i24.250907.257417..259811...0.0..0.2223.5997.1j3j1j6-1j9-2.....0....1..gws-wiz-img.....0i67.pWQzLhSKsjw&ei=N91zXrzsMaLmsAffkLU-w&bih=657&biw=1366#imgsrc=iXQ8_I1iod1INM); [https://www.google.com/search?q=%D0%BA%D0%B0%D1%80%D1%82%D0%B0+%D0%B7%D0%B0+%D0%BF%D0%BE%D1%87%D0%B2%D0%B8+%D0%BD%D0%B0+%D0%BC%D0%B0%D0%BA%D0%B5%D0%B4%D0%BE%D0%BD%D0%B8%D1%98%D0%B0&tbm=isch&ved=2ahUKEwi-Hlc6QuKfoAhWT76QKHW\\_vC7wQ2-cCegQIABAA&oq=%D0%BA%D0%B0%D1%80%D1%82%D0%B0+%D0%B7%D0%B0+%D0%BF%D0%BE%D1%87%D0%B2%D0%B8+%D0%BD%D0%B0+%D0%BC%D0%B0%D0%BA%D0%B5%D0%B4%D0%BE%D0%BD%D0%B8%D1%98%D0%B0&gs\\_l=img.3..622264.776598..777922...0.0..0.807.7987.0j15j4j4j1j2j2.....0....1..gws-wiz-img.....0j0i30j0i5i30j0i8i30j0i19j0i5i30i19j0i8i30i19j0i24.niGlk\\_v3A8s&ei=Qd5zXsdwk9-TBe\\_er-AL&bih=657&biw=1366#imgsrc=ZhedYSdJSP-](https://www.google.com/search?q=%D0%BA%D0%B0%D1%80%D1%82%D0%B0+%D0%B7%D0%B0+%D0%BF%D0%BE%D1%87%D0%B2%D0%B8+%D0%BD%D0%B0+%D0%BC%D0%B0%D0%BA%D0%B5%D0%B4%D0%BE%D0%BD%D0%B8%D1%98%D0%B0&tbm=isch&ved=2ahUKEwi-Hlc6QuKfoAhWT76QKHW_vC7wQ2-cCegQIABAA&oq=%D0%BA%D0%B0%D1%80%D1%82%D0%B0+%D0%B7%D0%B0+%D0%BF%D0%BE%D1%87%D0%B2%D0%B8+%D0%BD%D0%B0+%D0%BC%D0%B0%D0%BA%D0%B5%D0%B4%D0%BE%D0%BD%D0%B8%D1%98%D0%B0&gs_l=img.3..622264.776598..777922...0.0..0.807.7987.0j15j4j4j1j2j2.....0....1..gws-wiz-img.....0j0i30j0i5i30j0i8i30j0i19j0i5i30i19j0i8i30i19j0i24.niGlk_v3A8s&ei=Qd5zXsdwk9-TBe_er-AL&bih=657&biw=1366#imgsrc=ZhedYSdJSP-)

kVwM&imgdii=dlf6odQKcXQoiM; [https://www.google.com/search?q=%D0%B4%D0%B5-%D0%B3%D1%80%D0%B0%D0%B4%D0%B0%D1%86%D0%B8%D1%98%D0%B0+%D0%BF%D0%BE%D1%87%D0%B2%D0%B8+%D0%BD%D0%B0+%D0%BC%D0%B0%D0%BA%D0%B5%D0%B4%D0%BE%D0%BD%D0%B8%D1%98%D0%B0&tbm=isch&ved=2ahUKEwjwgqHFvafoAhUzwQIHQ12DzYQ2-cCegQIABAA&aq=%D0%B4%D0%B5%D0%B3%D1%80%D0%B0%D0%B4%D0%B0%D1%86%D0%B8%D1%98%D0%B0+%D0%BF%D0%BE%D1%87%D0%B2%D0%B8+%D0%BD%D0%B0+%D0%BC%D0%B0%D0%BA%D0%B5%D0%B4%D0%BE%D0%BD%D0%B8%D1%98%D0%B0&gs\\_l=img.3...729877.732607..738178...0.0..0.224.1843.0j10j1.....0....1..gws-wiz-img.uVKGB1tuWZQ&ei=7eNzXrDYJLO-Ci-gPjey9sAM&bih=657&biw=1366#imgrc=C5dLcUjCIAWdIM](https://www.google.com/search?q=%D0%B4%D0%B5-%D0%B3%D1%80%D0%B0%D0%B4%D0%B0%D1%86%D0%B8%D1%98%D0%B0+%D0%BF%D0%BE%D1%87%D0%B2%D0%B8+%D0%BD%D0%B0+%D0%BC%D0%B0%D0%BA%D0%B5%D0%B4%D0%BE%D0%BD%D0%B8%D1%98%D0%B0&tbm=isch&ved=2ahUKEwjwgqHFvafoAhUzwQIHQ12DzYQ2-cCegQIABAA&aq=%D0%B4%D0%B5%D0%B3%D1%80%D0%B0%D0%B4%D0%B0%D1%86%D0%B8%D1%98%D0%B0+%D0%BF%D0%BE%D1%87%D0%B2%D0%B8+%D0%BD%D0%B0+%D0%BC%D0%B0%D0%BA%D0%B5%D0%B4%D0%BE%D0%BD%D0%B8%D1%98%D0%B0&gs_l=img.3...729877.732607..738178...0.0..0.224.1843.0j10j1.....0....1..gws-wiz-img.uVKGB1tuWZQ&ei=7eNzXrDYJLO-Ci-gPjey9sAM&bih=657&biw=1366#imgrc=C5dLcUjCIAWdIM)

### Rekomandime për mësimdhënësin dhe nxënësit:

- Në pjesën hyrëse të orës mësimdhënësi sqaron që dheu është shtresa e epërme e sipërfaqes së Tokës, bazë mbi të cilën zhvillohet jeta në planetin tonë.
- Thekson që mbi atë zhvillohen gjitha bashkësitë bimore dhe shtazore, ndërsa për njeriun, ajo është burimi themelor i prodhimit të ushqimit.
- Mësimdhënësi jep udhëzime dhe i organizon nxënësit në katër grupe (4-6 nxënës) dhe i udhëzon me anë të internetit ose me DVD Pakoja e Gjelbër në faqen 2—28 të lexojnë pjesën hyrëse të përmbajtjes Dheu – pasuria jonë.
- Nxënësit mësojnë që theu është baza për krijimin e bio masës dhe burimit të ushqimit për kafshët, bimët dhe njeriu. Dheu është filtër që i pastron ujërat nëntokësor, vendbanim i shumë bimëve dhe kafshëve, bazë mbi të cilën ndërtohen ndërtesa dhe infrastruktura komunikacioni, burim i materialeve të papërpunuara dhe tjera.

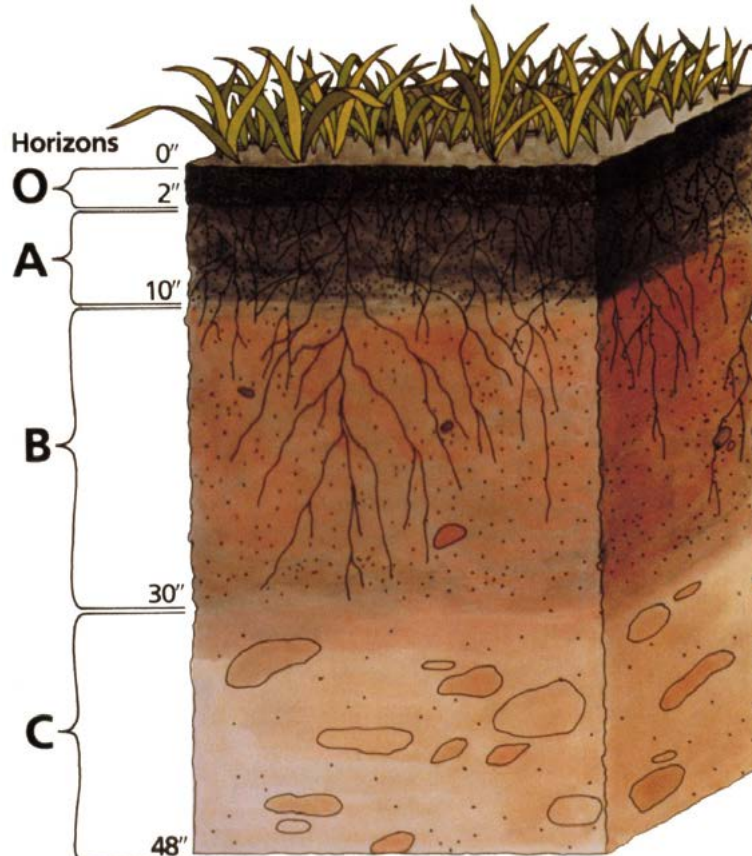

Shtresa e tokave (dheut)





### Çfarë informacione do të fitojnë nxënësit nga eksperimenti:

- Uji i ngjyrosur më shpejtë kalon nëpër rërën dhe në masë të madhe e mban ngjyrën, ndërsa tek thëngjilli, rrjedhja ose filtrimi zgjat më shumë dhe ngjyra e tretur është më e zbehtë.
- Dheu i thëngjillit, me baltë dhe llumi janë pastrues të mirë të ujërave nëntokësor, ndërsa dheu me rërë, zhavorr dhe shkëmbinj kontribuojnë shumë për rinovimin e ujërave nëntokësor.
- Dheu me thëngjill, sepse është më i dendur, i mbajnë substancat dhe janë më pjellore nga ato me rërë dhe shkëmbinj (Përse në fushat me karta ka më pak vegjetacion?).

### Si aktivitete përfundimtare, mund të parashtroni më tepër pyetje:

- Si shkatërrohet dheu, në mënyrë natyrore ose njeriu me aktivitetet përkatëse?
- Me cilat rreziqe përballohet sot dheu në shtetin tonë?
- Si mund të ndihmojmë dhe të mbrojmë dheun?



Erozioni i tokave (dheut)



Degradimi i tokës

- Mësimdhënësi analizon hulumtimet e zhvilluar në formë debati dhe bën analizë të aktiviteteve të realizuar me nxënësit dhe i vlerëson arritjet e tyre.

### Kritere për sukses:

#### Nxënësi/nxënësja mundet:

- të mësojë cilat lloje të tokave (dheut) janë të përfaqësuar në R. e Maqedonisë së Veriut dhe çfarë është përhapja e tyre rajonale;
- të zbulojë veçoritë funksionale dhe përbërjen e llojeve të ndryshme të tokave (dheut);
- të mbledh të dhëna të fituara nga burime të ndryshme, të përpilojë një pasqyrë të rreziqeve që shkatërrojnë shtresën e tokave (dheut);
- të merr pjesë si pjesë përbërëse e shoqërisë, bashkë me të rriturit, në mbrojtjen e tokave (dheut).

---

**Vërejtje:**

Aktivitetet dhe qëllimet e planifikuara do të kontribuojnë që nxënësit vetë të mësojnë për rëndësinë e tokave (dheut) si faktor për jetë në Tokë. Ata do të mund të zbulojnë edhe kërcënimet më të mëdha për shkatërrimin e shtresës së tokave (dheut) siç janë: erozioni, ndotja, acidimi, kripërimi dhe ngurtja.

---

**Lënda mësimore:** Gjeografi

**Klasa:** E shtatë

**Tema 2 e programit mësimor për gjysmëvjetorin e parë:** Vendbanime dhe banime në R. e Maqedonisë së Veriut

**Përmbajtja mësimore 5:** Vendbanime qytetare

**Qëllime të mësimin:**

**Nxënësi/nxënësja të jetë i/e aftë:**

- të njeh dhe të gjejë vendbanimet qytetare;
- Të hulumtojë dhe të zbulojë për pozitën e tyre gjeografike;
- të sqarojë për vendndodhjen relativ të qyteteve;
- të përgatit prezantim për vendndodhjen absolute dhe relative, për pamjen dhe funksionalitetin e vendbanimit.

**Veçori të KRRP të cilat do të zhvillohen me anë të aktivitetit:**

Shembulli do të përfshijë një shqyrtim të perspektivave të ndryshme (fakte dhe të dhëna) dhe struktura të thella për ndikimin e faktorëve tjerë të fizionomisë dhe funksionalitetin e vendbanimit qytetar. Do të shqyrtohet në mënyrë kritike si politikat negative të shtetit kanë kontribuar për shkatërrimin e numrit të lartë të vendbanimeve rurale për shkak të migracionit të gjerë drejt qytetit të Shkupit dhe disa qytete më të mëdha në vend

**Propozim – aktivitete:**

Nxënësit zgjedhin problem. Me përcaktimin e vendndodhjes absolute dhe relative të qytetit, ata do të formojnë një pasqyrë si kjo pozitë gjeografike do të ndikojë mbi fizionominë dhe funksionalitetin e vendbanimit. Si problem do të parashtrohet shkatërrimi i tokës pjellore me përhapje më të madhe hapësinore të qyteteve.

**Ресурси:**

Физичка и стопанска карта на Р. С. Македонија; Google Earth; Google Maps; Википедија (Градови во Р. С. Македонија), Министерство за локална самоуправа; ЗЕЛС; [www.maps.yahoo.com](http://www.maps.yahoo.com); [www.maps.com](http://www.maps.com); [https://www.google.com/search?q=google+eart&tbm=isch&ved=2ahUKEwjOttKrWkfoAhUv5IUkHaPpB4EQ2-cCegQIABAA&oq=google+eart&gs\\_l=img.3..0l10.182047.186224..187529...0.0..0.170.1518.0j11.....0....1..gws-wiz-img.....0i67.ONe6pjdyKA0&ei=3eZzXo7UC6\\_IlwSj05-ICA&bih=657&biw=1366#imgrc=3wcfbwPegYHcM&imgdii=AN62YJF4YZPM](https://www.google.com/search?q=google+eart&tbm=isch&ved=2ahUKEwjOttKrWkfoAhUv5IUkHaPpB4EQ2-cCegQIABAA&oq=google+eart&gs_l=img.3..0l10.182047.186224..187529...0.0..0.170.1518.0j11.....0....1..gws-wiz-img.....0i67.ONe6pjdyKA0&ei=3eZzXo7UC6_IlwSj05-ICA&bih=657&biw=1366#imgrc=3wcfbwPegYHcM&imgdii=AN62YJF4YZPM); <https://earth.google.com/web/@48.85639099,2.35221199,-0.00122127a,70003.73008842d,35y,0h,0t,0r>.

**Rekomandime për mësimdhënësin dhe nxënësit:**

- Mësimdhënësi në fillim jep udhëzime nxënësve që mund të përdorin shfletuesit në internet si Google Earth, Google Maps dhe hartën gjeografike të R. së Maqedonisë së Veriut për përcaktimin e vendndodhjes gjeografike, gjegjësisht gjerësinë dhe gjatësinë gjeografike të shumë qyteteve të rajoneve të ndryshme të shtetit.

- Aktivitete që realizohen në pesë grupe prej disa nxënësve, që duhet të gjejnë pikën e saktë gjeografike të së paku tre qyteteve në vend:
- Hapi 1 – Kyçuni në internet dhe kërkoni në Google Earth dhe Google Earth Galeps..



Google Earth

- Hapi 2 – Vetëm më jeni në Google Earth dhe në monitor paraqitet pamja e Tokës që vështrohet nga gjithësia. Në fillim, gjejeni Evropën, dhe pastaj Maqedonisë. Në pjesën e kërkimit - Search, shënoni emrin e qytetit që dëshironi të gjeni.
- Hapi 3 – Në monitor ngadalë gjendet qyteti në lartësi prej 20-30 km

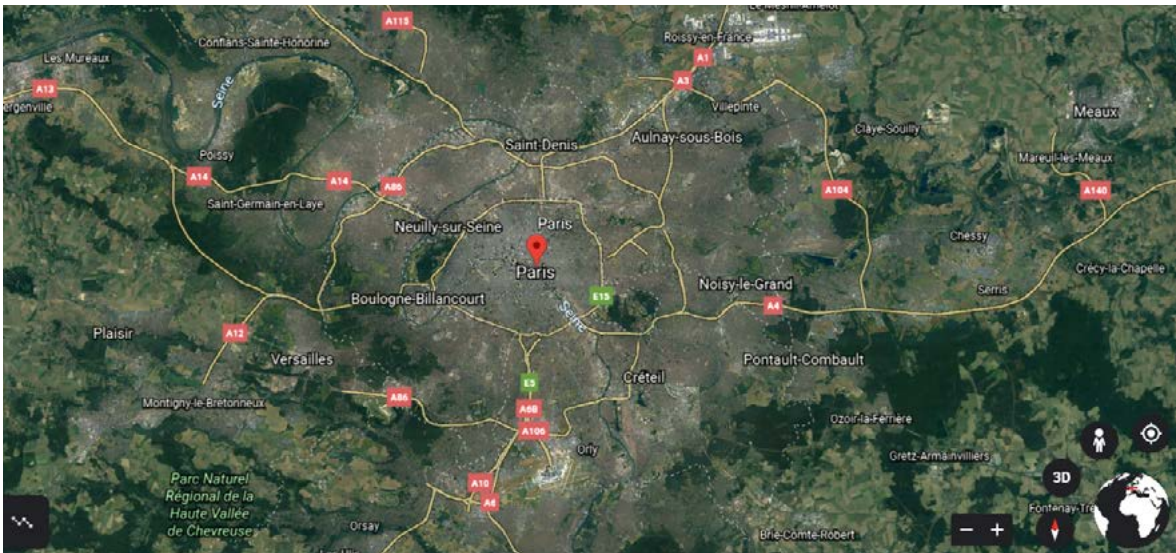

Incizim nga avioni i qytetit

Në monitorin poshtë në të majtë shikohen koordinatat gjeografike, gjerësia dhe gjatësia gjeografike dhe lartësia mbidetare.



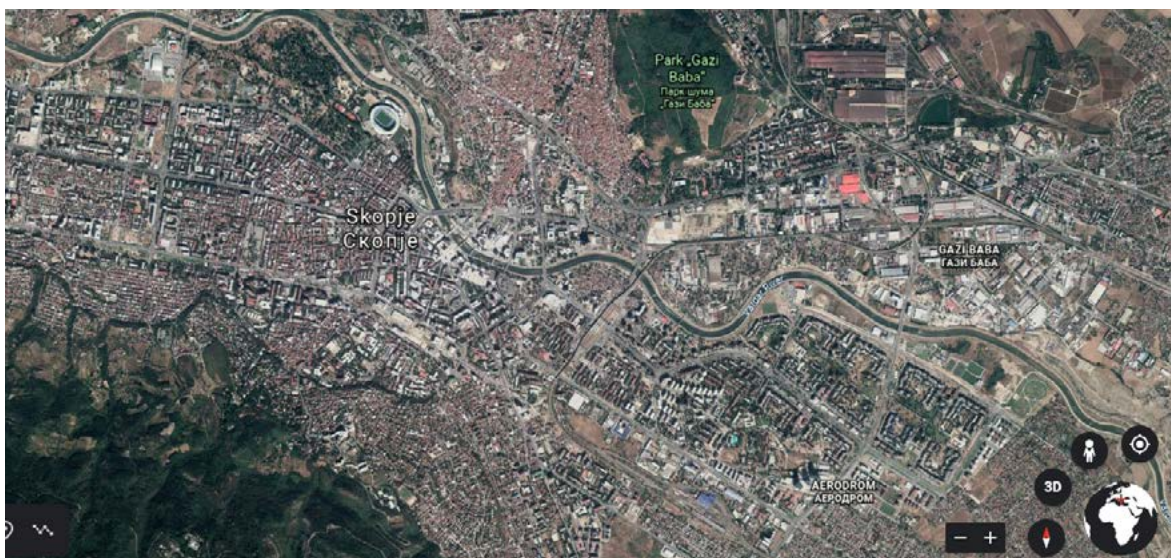

Incizim i Shkupit nga avioni

|          |                  |                  |
|----------|------------------|------------------|
| Manastir | 41° 10' C. G. Ш. | 21° 20' И. Г. Д. |
| Shtip    | 41° 52' C. Г. Ш. | 22° 05' И. Г. Д. |

- Hapi 4 – Me ndihmën e tre veglave që gjenden lartë në të djathtë në monitor, gjegjësisht pjesa që është prezantuar (si vegël për zmadhim, për 3D dhe kompas lëvizës), lehtë mund të afroheni dhe të fitoni tre dimensione ose qyteti të shikohet nga anë të ndryshme të botës.
- Hapi 5 – Me ndihmën e veglës Direction ose Ruler (vizore) mund të matni distancën. Pas koordinatave paraprake që përcaktohen mes dy qyteteve, do të mund të njehsoni edhe vendet e relative, gjegjësisht distanca e tyre e ndërsjellë.
- Cikli i mësimi në arsim në lëndën e gjeografisë parashikon që nxënësit të hapin dosjen e tyre (folder). Në dosjen mund të vendosen pamje ose fotografi të qyteteve, tekste, harta ose plane me infrastrukturë.



#### Dosje

- të aftësohet për të përdorur veglat Google Earth për përcaktimin e shpejtë dhe të saktë të vendndodhjes ose gjërësisë dhe gjatësisë gjeografike;



- 
- të zbulojë se çfarë është vendndodhja hapësinore e qyteteve dhe lidhja e tyre rrugore me qytetet përreth dhe fshatrat.

**Kritere për sukses:**

**Nxënësi/nxënësja mundet:**

- të aftësohet për të përdorur veglat Google Earth për përcaktimin e shpejtë dhe të saktë të vendndodhjes ose gjerësisë dhe gjatësisë gjeografike;
- të zbulojë se çfarë është vendndodhja hapësinore e qyteteve dhe lidhja e tyre rrugore me qytetet përreth dhe fshatrat.

**Vërejtje:**

Qëllimet dhe aktivitetet e planifikuara do të kontribuojnë që nxënësit në mënyrë të shpejtë të përcaktojnë pozitën gjeografike të qytetarëve, si dhe të mësojnë se çfarë është fizionomia e tyre, pamja, lidhja e komunikacionit dhe në çfarë lartësie mbidetare gjenden.

---

**Lënda mësimore:** Gjeografi

**Klasa:** E tetë

**Tema 1 e programit mësimor për gjysmëvjetorin e parë:** Veçoritë natyrore-gjeografike të Evropës

**Përmbajtja mësimore 5:** Fushat klimatike-vegjetative në shiritin e mesëm të ngrohtë në Evropë

**Qëllime të mësimi:**

**Nxënësi/nxënësja të jetë i/e aftë:**

- të përcaktojë kushtet klimatike që ndikojnë në përhapjen e fushave vegjetative;
- të hulumtojë vegjetacionin në shiritin e mesëm të ngrohtë të Evropës;
- të lidh faktorët klimatik me fushat klimatike-vegjetative në shiritin e mesëm të ngrohtë në Evropë;
- të ndërtojë një hartë klimatike-vegjetative për shiritin e mesëm të ngrohtë në Evropë.

**Veçori të MKZP të cilat do të zhvillohen me anë të aktivitetit:**

Shembulli do të përfshijë shqyrtim të perspektivave të ndryshme (fakte dhe të dhëna) dhe struktura të thella për ndikimin e kushteve klimatike mbi përfaqësimin e fushave vegjetative. Do të mendohet në mënyrë kritike si kushtet specifike klimatike kanë kontribuar për krijimin e fushave specifike vegjetative. Ndërtohet një hartë klimatike-vegjetative për shiritin e mesëm të ngrohtë në Evropë

**Propozim – aktivitete:**

Nxënësit në më tepër ueb faqe dhe video në Youtube mund të shohin pamje dhe ilustrime për kushtet klimatike dhe ndikimi i tyre mbi krijimin e fushave vegjetative, si dhe të njoftohen me bashkësitë e ndryshme vegjetative. Ata punojnë një shfaqje tabelore të bashkësive specifike vegjetative dhe do të mundohen që të prezantojnë vegjetacionin në një hartë të zbrazët të një pjese të Evropës, me ndihmën e fotografive të gjetura nga bashkësitë të ndryshme vegjetative.

| Shiriti i mesëm i ngrohtë   | Lloji klimatik atlantik  | Lloji i mesëm kontinental  | Lloji kontinental   |
|-----------------------------|--|--|---|
| <b>Veçori klimatike</b>     | Bregdeti i Oqeanit Atlantik në Evropën Perëndimore. Verë të freskët dhe dimër me të reshura të buta, rryma të ngrohta të gjirit. | Pjesët e mesme të Evropës, nga Alpet, Shkëmbinjte deri në Detin e Veriut dhe Baltik. Karakteristike janë katër stinë të vitit, verë të mesme të ngrohta dhe dimra të ftohtë, me sasi të mjaftueshme të të reshurave. | Pjesët lindore të Evropës, Evropës Lindore, fusha Vllaha dhe Panonike. Verë të ngrohtë dhe të thatë dhe dimra të ftohtë. Ka një pjesë të lagët kontinentale dhe kontinentale stepike. |
| <b>Bashkësi vegjetative</b> | Pyje gjetherënëse dhe bashkësi të kullosave.   | Pyje gjetherënëse dhe gjethembajtëse dhe bashkësi të kullosave.  | Pyje gjethembajtëse me pisha, bredhë dhe smrekë që quhen tajga (në pjesën veriore), ndërsa në jug gjenden stepa në të cilat ka pyje gjetherënëse                                      |

#### Resurse:

Të dhënat për veçoritë klimatike dhe vegjetacionit, nxënësit i marrin nga harta e botës, atlasit, globit, tekstit mësimor, hartën e zbrazët të Evropës, dhe më tepër nga ueb faqet: [https://mk.wikipedia.org/wiki/%D0%95%D0%B2%D1%80%D0%BE%D0%BF%D0%B0#%D0%9A%D0%BB%D0%B8%D0%BC%D0%B0%D1%82%D1%81%D0%BA%D0%BE-%D1%80%D0%B0%D1%81%D1%82%D0%B8%D1%82%D0%B5%D0%BB%D0%BD%D0%B8\\_%D0%BE%D0%B1%D0%BB%D0%B0%D1%81%D1%82%D0%B8](https://mk.wikipedia.org/wiki/%D0%95%D0%B2%D1%80%D0%BE%D0%BF%D0%B0#%D0%9A%D0%BB%D0%B8%D0%BC%D0%B0%D1%82%D1%81%D0%BA%D0%BE-%D1%80%D0%B0%D1%81%D1%82%D0%B8%D1%82%D0%B5%D0%BB%D0%BD%D0%B8_%D0%BE%D0%B1%D0%BB%D0%B0%D1%81%D1%82%D0%B8); [https://www.google.com/search?q=%D1%86%D0%BB%D0%B8%D0%BF%D0%B0%D1%80%D1%82+beech&tbm=isch&source=iu&ictx=1&fir=DT3A9SuzZpSB7M%253A%252Cv9AG49CqrXXF7M%252C\\_&vet=1&usg=AI4\\_-kTVHg\\_TV0CKcYI-51CW4MI6129aZxQ&sa=X&ved=2ahUKEwiA8P\\_FzqHoAhW0s4sKHbo\\_A6kQ9QEwA3oE-CAoQlw#imgsrc=Y1iRCXAFelr73M&imgdii=DT3A9SuzZpSB7Mhttps://www.youtube.com/watch?v=5h7BDNnj3cU](https://www.google.com/search?q=%D1%86%D0%BB%D0%B8%D0%BF%D0%B0%D1%80%D1%82+beech&tbm=isch&source=iu&ictx=1&fir=DT3A9SuzZpSB7M%253A%252Cv9AG49CqrXXF7M%252C_&vet=1&usg=AI4_-kTVHg_TV0CKcYI-51CW4MI6129aZxQ&sa=X&ved=2ahUKEwiA8P_FzqHoAhW0s4sKHbo_A6kQ9QEwA3oE-CAoQlw#imgsrc=Y1iRCXAFelr73M&imgdii=DT3A9SuzZpSB7Mhttps://www.youtube.com/watch?v=5h7BDNnj3cU); <https://www.youtube.com/watch?v=TI3z1dvC9eg>; [www.wikipedia.org](https://www.wikipedia.org), [www.igeografija.mk](http://www.igeografija.mk) dhe tjera.

#### Rekomandime për mësimdhënësin dhe nxënësit:

Mësimdhënësi në kompjuter hap ueb faqe dhe i sqaron veçoritë klimatike të pjesës së mesme të Evropës. E analizon ndikimin e klimës mbi formimin e fushave vegjetative në Evropë. Mësimdhënësi i organizo nxënësit në më tepër grupe (3-4 nxënës, varësisht nga numri i kompjuterëve me të cilat disponon klasa) dhe ju jep ueb faqe nxënësve, me qëllim të gjetjes së fotografive të druve gjetherënëse dhe gjethembajtëse, barë dhe vegjetacion tjetër:

[Three distinct tree species are shown against a white background. On the left is a tall, slender pine tree with a dark brown trunk and green needles. In the center is a deciduous tree with a straight trunk and a full, rounded canopy of green leaves. On the right is another deciduous tree with a thick, textured trunk and a very dense, rounded canopy of green leaves.](https://www.google.com/search?q=%D1%86%D0%BB%D0%B8%D0%BF%D0%B0%D1%80%D1%82+beech&tbm=isch&source=iu&ictx=1&fir=DT3A9SuwZpSB7M%253A%252Cv9AG49CqrXXF7M%252C_&vet=1&usg=AI4_-kTVHg_TV0CKcYI51CW4MI6129aZxQ&sa=X&ved=2ahUKEwiA8P_FzqHoAhW0s4sKHbo_A6kQ9QEWA3oECAoQlw#imgrc=Y1iRCXAFelr73M&imgdii=DT3A9SuwZpSB7M); https://www.google.com/search?q=+clipart+fir%2C+spruce%2C+pine&tbm=isch&ved=2ahUKEwjtvNnlzqHoAhXL34UKHDQQDQUQ2-cCegQIABAA&oq=+clipart+fir%2C+spruce%2C+pine&gs_l=img.3...495614.505079..505816...0.0..0.159.1183.0j9.....0....1..gws-wiz-img.....0j0i8i30j0i24j0i8i7i30.mTyCI3AgXzE&ei=edBwXq2cMMu_lwTUobQo#imgrc=ifGWYUN6UV8MtM&imgdii=nRAtKRqs6ydAsM; https://www.google.com/search?q=grass&tbm=isch&ved=2ahUKEwi2oJyn0aHoAhUU-BoKHeCiAtYQ2-cCegQIABAA&oq=grass&gs_l=img.3..0i67I2j0i67I4j0I2j0i67.6961.6961..7858...0.0..0.140.140.0j1.....0....1..gws-wiz-img.Bet1TVRbQPo&ei=WNNwXraUNpTwaDFirAN&bih=657&biw=1349&hl=en-US#imgrc=0xITjHAW6aYYAM&imgdii=-zm1D8vfpCUgzM</a></p></div><div data-bbox=)

Fotografi të druve gjetherënëse



Fotografi të druve gjetherënëse





Fotografi të druve gjethembajtëse



Loje të vegjetacioneve me barë

Nxënësit i ndjekin udhëzimet e mësimdhënësit dhe hulumtojnë për vegjetacionin. Ata përpilojnë tabelë - secili grup ka për qëllim të hulumtojë një shirit klimatik dhe bashkësi vegjetative që është karakteristike për këtë shirit. Kërkojnë fotografi të gatshme (clipart) të llojeve karakteristike të vegjetacionit. Pastaj, në hartë të zbrazët të Evropës ose në atlas vendosin fotografitë e bimëve dhe në këtë mënyrë përpilojnë një hartë vegjetacioni.

- Shembull i hartës së zbrazët:

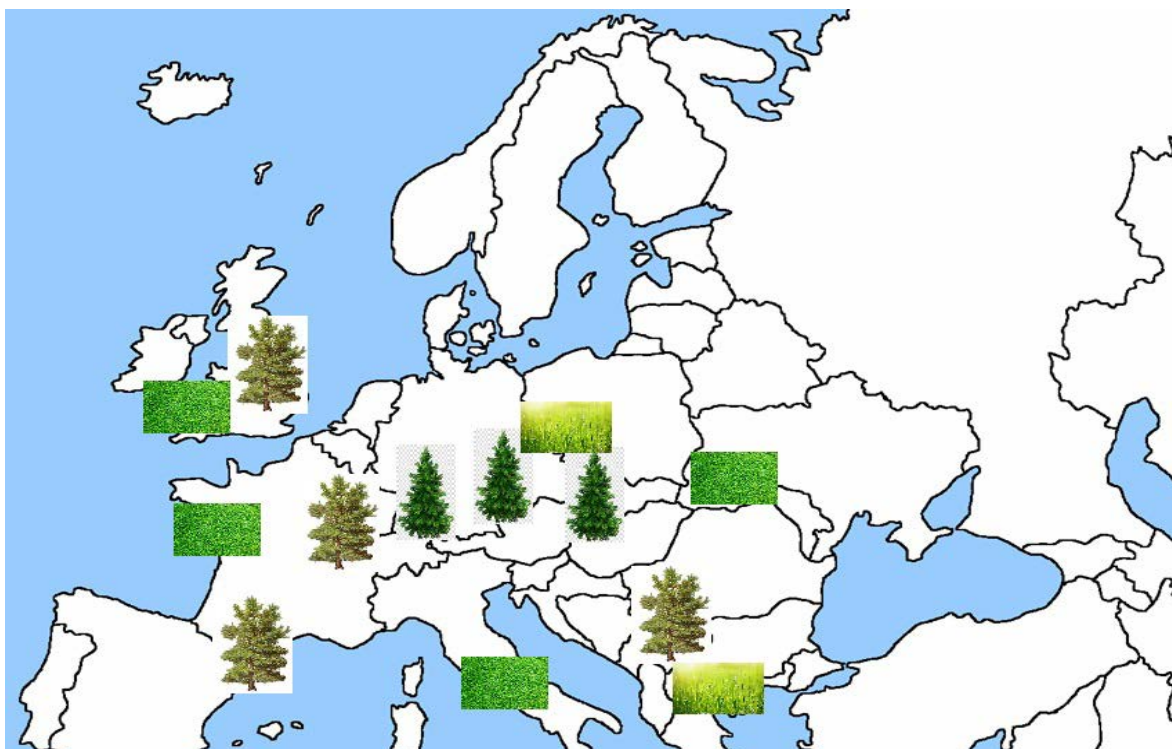

Harta vegetative e Evropës

Secili grup i nxënësve duhet të kontribuojë në hartën, si rezultat i fundit, të duket përafërsisht kështu dhe në mënyrë serioze të qaset në përcaktimin e përhapjes së vegetacioneve.

- Nxënësit në grupe përgatitin dhe debatojnë për rezultatet e hulumtimit, për tabelat e krijuara dhe hartën vegetative. Secili grup bën analizë të rezultateve nga hulumtimi. Në këtë mënyrë, nxënësit do të mund të përfitohen me shkathtësi për hulumtim, kërkim, përzgjedhje dhe grupim të informacioneve të nevojshme, që do të sjell në përfitimin e njohurive të fituara.
- Mësimdhënësi analizon hulumtimet e zhvilluar në formë debati dhe bën analizë të aktiviteteve të realizuar me nxënësit dhe i vlerëson arritjet e tyre.

#### **Kritere për sukses:**

##### **Nxënësi/nxënësja mundet:**

- të përcaktojë kushtet klimatike që ndikojnë në përhapjen e fushave vegetative;
- të hulumtojë vegetacionin në shiritin e mesëm të ngrohtë të Evropës;
- të lidh faktorët klimatik me fushat klimatike-vegetative në shiritin e mesëm të ngrohtë në Evropë;
- të ndërtojë një hartë klimatike-vegetative për shiritin e mesëm të ngrohtë në Evropë.

#### **Vërejtje:**

Qëllimet dhe aktivitetet e planifikuar do të kontribuojnë që nxënësit vetë të përgatitin dhe debatojnë për rezultatet e hulumtimit, si dhe të krijojnë tabela dhe harta vegetative.

---

Në këtë mënyrë, nxënësit do të mund të përfitohen me shkathtësi për hulumtim, kërkim, përzgjedhje dhe grupim të informacioneve të nevojshme, që do të sjell në përfitimin e njohurive të fituara që do të rezultojë me rritje të njohurive të rëndësishme për fazat vijuese të mësimin.

**Lënda mësimore:** Gjeografi

**Klasa:** E tetë

**Tema 2 e programit mësimor për gjysmëvjetorin e parë:** Veçoritë socio-gjeografike dhe ndarja rajonale e Evropës

**Përmbajtja mësimore 3:** Kultura, tradita dhe zakonet e popullsisë në Evropë

**Qëllime të mësimimit:**

**Nxënësi/nxënësja të jetë i/e aftë:**

- të përshkruajë kulturën, traditën dhe zakonet e ndryshme të popujve nga pjesët e ndryshme të Evropës;
- të krahasojë kulturat e ndryshme të popujve të pjesëve të ndryshme të Evropës;
- të lidh popujt në Evropë që kanë kulturë, traditë ose zakone të njëjtë ose të ngjashme;
- të bëjë renditje se cilat kultura në Evropë janë tradicionale, dhe cilat bashkëkohore.

**Veçori të MKZP të cilat do të zhvillohen me anë të aktivitetit:**

Shembulli do të përfshijë shqyrtimin e perspektivave të ndryshme (fakte dhe të dhëna) dhe struktura të thella në krijimin e kulturave, traditave dhe zakoneve të ndryshme të popujve nga pjesë të ndryshme të Evropës. Të menduarit kritik do të udhëzohet drejtë faktorëve që kontribuojnë për të krijuar, kultura, tradita dhe zakone të ndryshme tek popullsia e Evropës.

**Propozim – aktivitete:**

Nxënësit njoftohen me kultura, tradita dhe zakone të ndryshme të popujve nga pjesë të ndryshme të Evropës. Ata organizohen në më tepër grupe. Përdoret teknika Mozaik, gjatë së cilës secili grup përpunon një pjesë të mozaikut. Në fund, bashkohen gjitha pjesët e mozaikut, nga gjitha grupet, dhe zhvillohet debat për kulturën, traditat dhe zakonet e popujve në Evropë.

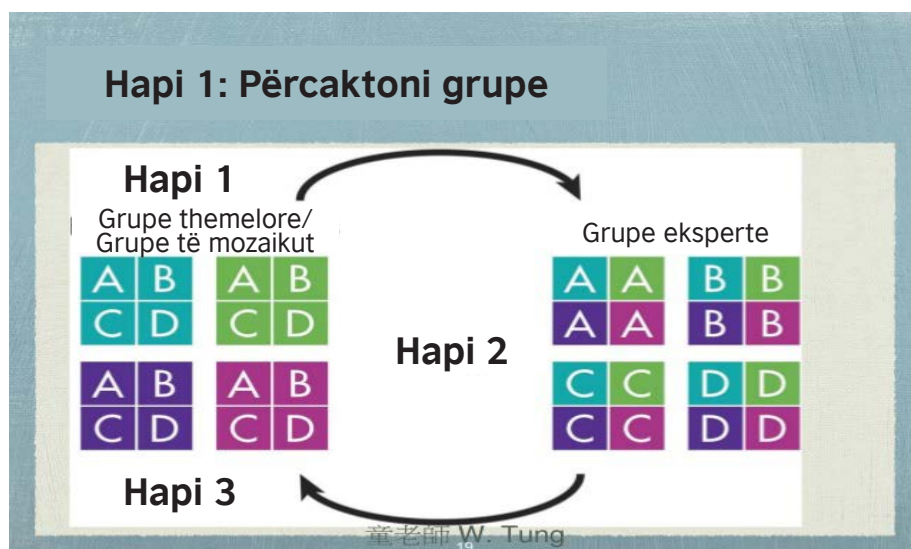

Teknika Mozaik dhe pamja e grupeve



## Resurse:

Të dhënat për kulturat, traditat dhe zakonet e ndryshme të pjesëve të caktuara të Evropës i marrim nga teksti mësimor, letërsia e lirë dhe më tepër ueb faqe, si për shembull, <https://mk.wikipedia.org/wiki/%D0%95%D0%B2%D1%80%D0%BE%D0%BF%D0%B0>; [www.igeografija.mk](http://www.igeografija.mk) dhe tjera.

## Rekomandime për mësimdhënësin dhe nxënësit:

- Mësimdhënësi në orën paraprake i përgatit nxënësit për përmbajtjen e re. Ju tregon që orën e ardhshme duhet të gjejnë burime prej të cilave do të mësojnë më tepër për kulturat, traditat dhe zakonet e ndryshme të popujve të Evropës. Mësimdhënësi i organizon nxënësit në më tepër grupe (prej 3 deri 4 nxënës, varësisht nga numri i telefonave të cilat janë në dispozicion). Ju sqaron për specifika të kulturave, traditave dhe zakoneve të popullatës së Evropës. Secilit grup i përcaktohet se cila kulturë, traditë dhe zakone të hulumtojnë dhe të shkruajnë në pjesën e tyre të mozaikut.
- Nxënësit i ndjekin drejtimet e mësimdhënësit, hulumtojnë dhe gjejnë burimet për kulturat, traditat dhe zakonet e popujve në Evropë. Ata punojnë në grupe heterogjene. Secili nxënës në grupin punon në një veçori, dhe pasi që të identifikohen specifikat, nxënësit i shënojnë në ndonjë tabelë. Pastaj, secili grup prezanton, gjegjësisht sqaron dhe arsyeton pjesën përkatëse. Pastaj, gjitha grupet bashkërisht i krahasojnë veçoritë për kulturat, traditat dhe zakonet e popullsisë në Evropë dhe arrijnë në konkluzion. Në fund, bëjnë një kuiz për materialin e mësuar, me të cilin nxënësit mësojnë me anë të argëtimit.

## Tabela e punës në grupe:

| Popuj të racës së bardhë në Evropë | Sllavët (Maqedonasit, Bullgarët, Serbet, Rusët, Kroatët, Sllovenët, Çekët dhe tjera)) | Gjermanët (Gjermanët, Anglezët, Suedezët, Danezët, Austriakë, etj.) | Romanë (Francezët, Spanjollët, Italianët, Portugezët dhe Rumunët) | Grupe tjera: Grek, Shqiptar, Turq, etj.                                      |
|------------------------------------|---|---|---|--|
| <b>Kulturë</b>                     | Krishterë-ortodoks dhe katolik<br><br>qirilik dhe latinik..                           | Krishterë-ortodoks dhe katolik<br><br>latinik.                      | Katolik, krishterë, latinik                                       | Krishterë, shkronja greke, myslimanë,<br><br>shkronja shqip, shkronja arabe. |

|                |   |  |   |  |
|----------------|---|--|---|--|
| <b>Traditë</b> | Festojnë Krishtlindjet dhe Pashkët (ortodoks dhe katolik).<br><br>Këngë dhe valle popullore                                 | Festojnë Krishtlindjet dhe Pashkët (katolik).<br><br>Këngë dhe valle popullore | Festojnë Krishtlindjet dhe Pashkët (katolik).<br><br>Këngë dhe valle popullore. | Festojnë Krishtlindjet dhe Pashkët (ortodoks). Shqiptarët dhe turqit festojnë Ramazan dhe Kurban Bajramin. Këngë dhe valle popullore |
| <b>Zakone</b>  | Maqedonasit ngjyrosin vezë për Pashkë. Bullgarët bëjnë bukë me vezë të kuqe në mes.<br><br>Kapja e kryqit në ujë për Vodici |  | Luftë me dema tek spanjollët  | Thyerje e pjatave tek grekët.  |

Mësimdhënësi paraprakisht ka përgatitur një kuiz për përsëritje dhe analizë të materialit të mësuar:

| Popuj të grupit sllav   | Zakone tek rusët   | Popuj të grupit gjerman                                 | Popuj që janë tradicional                    |
|---|--|---|--|
| Maqedonasit, Bullgarët, Serbet, Rusët, Kroatët, Sllovenët, Çekët, Polakët, etj. | Kapja e kryqit në ujë për Vodici, ngjyrosja e vezëve, etj. | Gjermanët, Anglezët, Suedezët, Danezët, Austriakë, etj. | Maqedonasit, Rusët, Turqit, Shqiptarët, etj. |

- Nxënësit të ndarë në gupe, përpilojnë aktivitete të cilat do të ndihmojnë të përfitohen me njohuri më të larta dhe me përdorim. Bëhet renditje se cilat kultura në Evropë janë tradicionale, dhe cilat bashkëkohore.
- Mësimdhënësi analizon hulumtimet e zhvilluar në formë debati dhe bën analizë të aktiviteteve të realizuar me nxënësit dhe i vlerëson arritjet e tyre.

### Kritere për sukses:

#### Nxënësi/nxënësja mundet:

- të përshkruajë kulturën, traditën dhe zakonet e ndryshme të popujve nga pjesët e ndryshme të Evropës;
- të krahasojë kulturat e ndryshme të popujve të pjesëve të ndryshme të Evropës;
- të lidh popujt në Evropë që kanë kulturë, traditë ose zakone të njëjtë ose të ngjashme;
- të bëjë renditje se cilat kultura në Evropë janë tradicionale, dhe cilat bashkëkohore.

---

**Vërejtje:**

Qëllimet dhe aktivitetet e planifikuara do të kontribuojnë që nxënësit të përfitojnë njohuri më të mëdha dhe përdorime. Ata individualisht përgatitin dhe debatojnë për rezultatet e hulumtimit të kulturave, traditave dhe zakoneve të ndryshme të popujve nga pjesë të ndryshme të Evropës. Mendohet në mënyrë kritike për faktorët që kontribuojnë për të krijuar, kultura, tradita dhe zakone të ndryshme tek popullsia e Evropës. I lidh popujt në Evropë që kanë kulturë, traditë ose zakone të njëjtë ose të ngjashme.

**Lënda mësimore:** Gjeografi

**Klasa:** E tetë

**Tema 5 e programit mësimor për gjysmëvjetorin e dytë:** Pasqyrë gjeografike e rajonit të Evropës Veriore

**Përmbajtja mësimore 2:** Norvegjia dhe Finlanda

**Qëllime të mësimimit:**

**Nxënësi/nxënësja të jetë i/e aftë:**

- të përcaktojë pozitën gjeografike të shteteve të Norvegjisë dhe Finlandës;
- të krahasojë veçoritë natyrore-gjeografike të shteteve të Norvegjisë dhe Finlandës;
- analizojnë veçoritë hidrografike të shteteve të Norvegjisë dhe Finlandës;
- të bëjë diagram të potencialeve hidroenergjetike të Norvegjisë dhe Finlandës.

**Veçori të MKZP të cilat do të zhvillohen me anë të aktivitetit:**

Shembulli do të përfshijë shqyrtim të perspektivave të ndryshme (fakte dhe të dhëna) dhe struktura të thella për ndikimin e pozitës gjeografike dhe faktorëve tjerë në zhvillimin e shteteve të Norvegjisë dhe Finlandës. Mendohet në mënyrë kritike për ngjashmëritë dhe dallimet mes këtyre dy shteteve me zhvillim të lartë në Evropë.

**Propozim – aktivitete:**

Nxënësit me anë të fotografike mund të hulumtojnë veçoritë natyrore-gjeografike të shteteve të Norvegjisë dhe Finlandës. Aktivitetet do të udhëzohen drejt krahasimit të veçorive të tyre natyrore-gjeografike, analizë të rrjeteve të tyre hidrografike, përpunim të diagramit për potenciale hidroenergjetike dhe përcaktim të ngjashmërive dhe dallimeve mes këtyre dy shteteve me zhvillim të lartë në Evropë dhe me përdorimin e T-teknikës.



Harta e Norvegjisë dhe Finlandës

## Resurse:

Të dhënat, fotografitë dhe veçoritë natyrore-gjeografike nxënësit mund të marrin nga ueb faqet vijuese: <https://mk.wikipedia.org/wiki/%D0%9D%D0%BE%D1%80%D0%B2%D0%B5%D1%88%D0%BA%D0%B0>; <https://edukacija.rs/putovanja/norveska>; <https://katarinaperic955448692.wordpress.com/2018/05/22/finska/>;

<https://popara.mk/2014/patuvanja/destinacii/norveshka-edna-od-najubavite-zemji-vo-svetot-no-i-najdobrite-za-zhivot/>; [https://www.google.com/search?q=diagram+of+hydro+power+potential+of+Norway+and+Finland&tbm=isch&source=iu&ictx=1&fir=fJ7z6W-j6Et70UM%253A%252CoqkKCGXqFDzYdM%252C\\_&vet=1&usg=AI4\\_-kTsnCijzQsh1sNP-wSs6fYrvtLy6EQ&sa=X&ved=2ahUKEwiv2IwBr6ToAhUbRBUIHdmyC24Q9QEWAHoECAo-QBQ#imgsrc=QJXoqes7yPiK\\_M](https://www.google.com/search?q=diagram+of+hydro+power+potential+of+Norway+and+Finland&tbm=isch&source=iu&ictx=1&fir=fJ7z6W-j6Et70UM%253A%252CoqkKCGXqFDzYdM%252C_&vet=1&usg=AI4_-kTsnCijzQsh1sNP-wSs6fYrvtLy6EQ&sa=X&ved=2ahUKEwiv2IwBr6ToAhUbRBUIHdmyC24Q9QEWAHoECAo-QBQ#imgsrc=QJXoqes7yPiK_M).

Do të duhet një kompjuter në të cilën do të përpilohen diagramet, tekstet mësimore dhe letërsi tjetër.

## Rekomandime për mësimdhënësin dhe nxënësit:

- Mësimdhënësi në kompjuter i hap ueb faqet e theksuara, ju sqaron dhe nxit nxënësit individualisht të kërkojnë informacionet. I inkurajon nxënësit që të mendojnë thellë dhe në mënyrë kritike dhe i organizon për punë në grupe dhe hulumtime. Mësimdhënësi ju jep nxënësve një shembull konkret të ngjashmërive mes dy shteteve, për shembull, vende të ftohta veriore; njëra e pasur me liqene, ndërsa tjetra mes gadishuj dhe ishuj, etj. I udhëzon nxënësit dhe ju ndihmon të krijojnë diagrame për potencialin hidroenergjetik të dy vendeve. Ju tregon T-teknikën si mënyrë për të përsëritur atë që është mësuar në orën.

| Shtete           | Ishuj   | Gadishuj   | Liqene  | Lumenj dhe potencial hidroenergjetik   |
|------------------|---|--|---|--|
| <b>Norvegjia</b> | Vesterol, Loftotski, Langej, Sereja dhe tjera - rreth 50 000 ishuj. | Numër i madh i gadishujve, fjarde, të tërhequr në kontinent. | Norvegjia ka më tepër liqene se Finlanda, por shumica prej tyre janë liqene glaciale. | E pasur me potencial hidroenergjetik që japin numri i madh i lumenjve dhe rënie të madhe të ujit.  |
| <b>Finlanda</b>  | Ishujt Olande, ishujt Kimito dhe numër më i vogël i ishujve.        | Numër i vogël.   | Rreth 60 000 liqene   | Përveç numrit të lartë të liqeneve, Finlanda është tokë e ultë që disponon me potencial më të vogël hidroenergjetik për dallim nga Norvegjia |

| Norvegjia   | Finlanda  |
|---|---|
| <ul style="list-style-type: none"> <li>• vend malor;</li> <li>• vend veri-evropian;</li> <li>• shtrihet në Gadishullin Skandinav;</li> <li>• rryma e ngrohtë e gjirit mundëson klimë mesatare në Norvegji dhe mundëson që asnjëherë të mos ngrihen brigjet e Oqeanit Atlantik;</li> <li>• e pasur me liqene dhe lumenj;</li> <li>• më të banuar janë rajonet bregdetare dhe brigjet e Oqeanit Atlantik dhe Detit Baltik;</li> <li>• grupi gjerman i gjuhëve;</li> <li>• krishterë me konfesion protestant;</li> <li>• vend me industri të zhvilluar.</li> </ul> | <ul style="list-style-type: none"> <li>• vend me fusha;</li> <li>• vend veri-evropian;</li> <li>• shtrihet në Gadishullin Skandinav;</li> <li>• klimë më të ftohët;</li> <li>• ngrirja e ujit në Gjirin Finlandez;</li> <li>• e pasur me liqene dhe lumenj;</li> <li>• më të banuar janë fushat bregdetare afër brigjeve të Detit Baltik dhe Gjirit Finlandez;</li> <li>• gjuhë finlandeze;</li> <li>• krishterë me konfesion protestant;</li> <li>• vend me industri të zhvilluar</li> </ul> |

Nxënësit i dëgjojnë udhëzimet e mësimdhënësit dhe individualisht i hulumtojnë vendet. Ata bëjnë krahasim, analizë dhe klasifikim të veçorive natyrore-gjeografike të shtetit që hulumtojnë dhe plotësojnë tabelën me veçoritë e përcaktuara. Shikojnë video të bukurive të dy vendeve. Përpilojnë diagram për potencialet hidroenergjetike. Përcaktojnë ngjashmëri dhe dallime mes këtyre dy shteteve të zhvilluara në Evropë me përdorimin e T-teknikës.

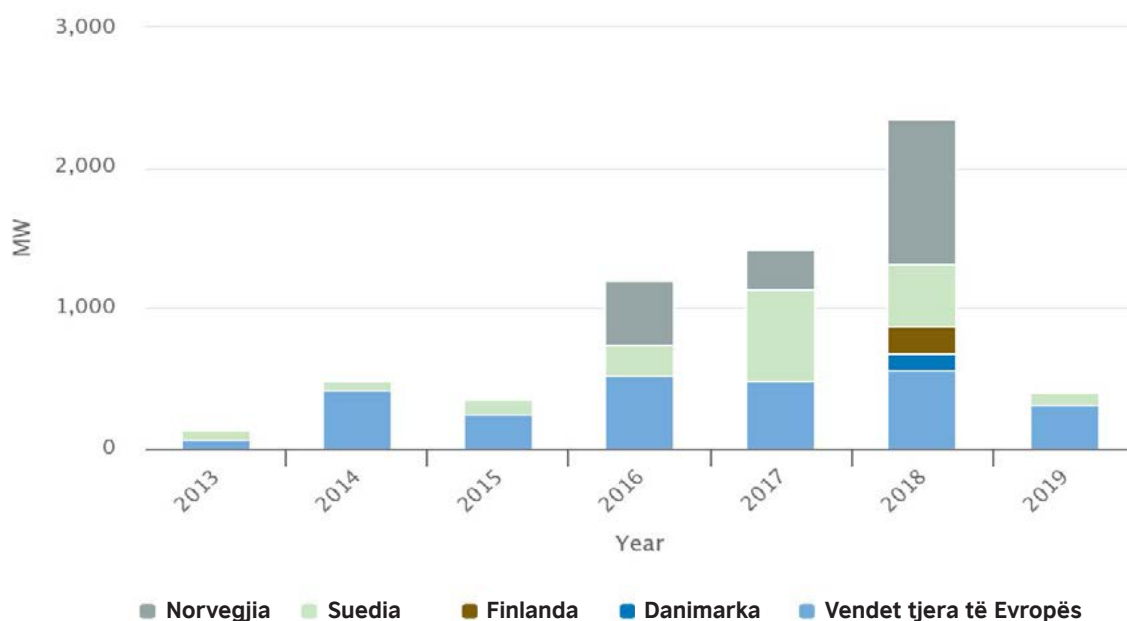

Potenciali hidroenergjetik i vendeve skandinave sipas viteve

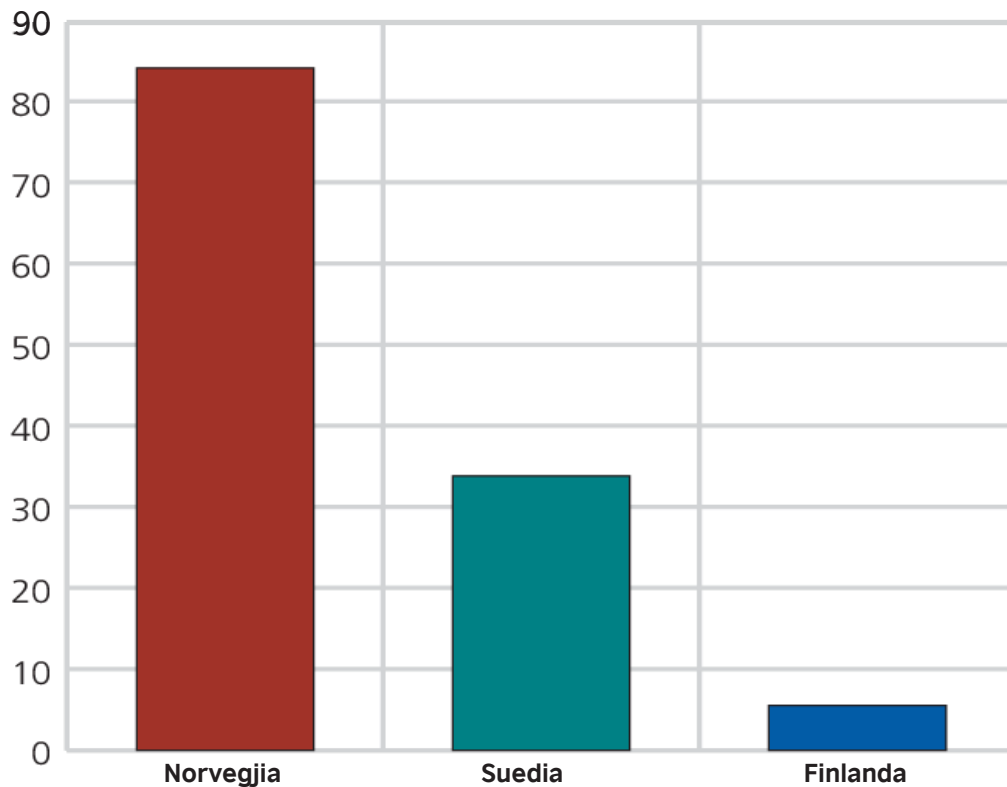

Sa enërgji përdorin vendet skandinave

- Nga kjo më lartë vërehet që nxënësit individualisht hulumtojnë, krahasojnë dhe analizojnë veçoritë natyrore-gjeografike të Norvegjisë dhe Finlandës. Ata i veçojnë në tabelë ngjashmëritë dhe dallimet e tyre dhe përpilojnë diagrame. I përsërisin njohuritë e përfituara me ndihmën e mësimitdhënësit, duke përdorur T-teknikën. Në këtë mënyrë, nxënësit përfitojnë njohuri më të mëdha të cilat mund të përdorin edhe në përmbajtjet vijuese mësimore.
- Mësimitdhënësi analizon hulumtimet e zhvilluar në formë debati dhe bën analizë të aktiviteteve të realizuar me nxënësit dhe i vlerëson arritjet e tyre.

#### Kritere për sukses:

##### Nxënësi/nxënësja mundet:

- të përcaktojë pozitën gjeografike të shteteve të Norvegjisë dhe Finlandës;
- të krahasojë veçoritë natyrore-gjeografike të shteteve të Norvegjisë dhe Finlandës;
- analizojnë veçoritë hidrografike të shteteve të Norvegjisë dhe Finlandës;
- të bëj diagram të potencialeve hidroenergjetike të Norvegjisë dhe Finlandës.

##### Vërejtje:

Qëllimet dhe aktivitetet e planifikuara do të kontribuojnë që nxënësit individualisht të hulumtojnë, klasifikojnë, përcaktojnë dhe dallojnë veçoritë natyrore-gjeografike të Norvegjisë dhe Finlandës. Ata debatojnë për rezultatet e fituara nga hulumtimi, me çfarë do të mund të përfitojnë njohuri më të larta që do të mund të zbatojnë edhe në përmbajtjet vijuese mësimore



**Lënda mësimore:** Gjeografi

**Klasa:** E tetë

**Tema 6 e programit mësimor për gjysmëvjetorin e dytë:** Pasqyrë gjeografike e rajonit të Evropës së Mesme

**Përmbajtja mësimore 4:** Zvicra dhe Austria

**Qëllime të mësimi:**

**Nxënësi/nxënësja të jetë i/e aftë:**

- të përcaktojë pozitën gjeografike të shteteve të Zvicrës dhe Austrisë;
- të sqarojë dhe kufizojë veçoritë natyrore-gjeografike të shteteve të Zvicrës dhe Austrisë;
- të analizojë dhe krahasojë Malet e Alpeve në territoret e shteteve të Zvicrës dhe Austrisë;
- të përpilojë prezantim multimedial nga fotografi karakteristike të dy shteteve.

**Veçori të KRRP të cilat do të zhvillohen me anë të aktivitetit:**

Shembulli do të përfshijë shqyrtim të perspektivave të ndryshme (fakte dhe të dhëna) dhe struktura të thella për ndikimin e pozitës gjeografike dhe faktorëve tjerë në zhvillimin e shteteve të Zvicrës dhe Austrisë. Në mënyrë kritike mendohet për ngjashmëritë dhe dallimet mes dy shteteve të zhvilluara në Evropë dhe përpilohet një prezantim multimedial me fotografi karakteristike të dy shteteve.

**Propozim – aktivitete:**

Nxënësit, me anë të më tepër ueb faqeve, mund të hulumtojnë veçoritë natyrore-gjeografike të shteteve të Zvicrës dhe Austrisë. Aktivitetet do të drejtohen për krahasim të veçorive të tyre natyrore-gjeografike. Do të analizohen dhe krahasohen malet e Alpeve në territorin e dy vendeve. Nxënësit do të gjejnë ata në hartat natyrore-gjeografike. Do të përcaktohen ngjashmëritë dhe dallimet mes dy shteteve të zhvilluara në Evropë dhe përpilohet një prezantim multimedial me fotografi karakteristike të dy shteteve.



Harta e Zvicrës



Harta e Austrisë



## Resurse:

Të dhënat, informacionet dhe fotografitë mund të fitohen nga ueb faqet më poshtë, të cilat do të shërbejnë si resurse për këtë orë:

<https://mk.wikipedia.org/wiki/%D0%A8%D0%B2%D0%B0%D1%98%D1%86%D0%B0%D1%80%D0%B8%D1%98%D0%B0>; <http://eprints.ugd.edu.mk/12678/1/Primena%20na%20IKT%20po%20nastavata%20po%20geografija-1.pdf>; [https://mk.wikipedia.org/wiki/%D0%9F%D0%B5%D0%BD%D0%B8%D0%BD%D1%81%D0%BA%D0%B8\\_%D0%90%D0%BB%D0%BF%D0%B8https://www.google.com/search?q=%D1%88%D0%B2%D0%B0%D1%98%D1%86%D0%B0%D1%80%D0%B8%D1%98%D0%B0&source=Inms&tbm=isch&sa=X&ved=2ahUKEwii1vqMvaToAhUNRBUIHa8wByoQ\\_AUoAXoECB0QAw&biw=1366&bih=657#imgrc=kD5LYgHaCaHSJM](https://mk.wikipedia.org/wiki/%D0%9F%D0%B5%D0%BD%D0%B8%D0%BD%D1%81%D0%BA%D0%B8_%D0%90%D0%BB%D0%BF%D0%B8https://www.google.com/search?q=%D1%88%D0%B2%D0%B0%D1%98%D1%86%D0%B0%D1%80%D0%B8%D1%98%D0%B0&source=Inms&tbm=isch&sa=X&ved=2ahUKEwii1vqMvaToAhUNRBUIHa8wByoQ_AUoAXoECB0QAw&biw=1366&bih=657#imgrc=kD5LYgHaCaHSJM);

[https://www.google.com/search?q=%D1%88%D0%B2%D0%B0%D1%98%D1%86%D0%B0%D1%80%D0%B8%D1%98%D0%B0&source=Inms&tbm=isch&sa=X&ved=2ahUKEwii1vqMvaToAhUNRBUIHa8wByoQ\\_AUoAXoECB0QAw&biw=1366&bih=657#imgrc=kD5LYgHaCaHSJM](https://www.google.com/search?q=%D1%88%D0%B2%D0%B0%D1%98%D1%86%D0%B0%D1%80%D0%B8%D1%98%D0%B0&source=Inms&tbm=isch&sa=X&ved=2ahUKEwii1vqMvaToAhUNRBUIHa8wByoQ_AUoAXoECB0QAw&biw=1366&bih=657#imgrc=kD5LYgHaCaHSJM); <https://mk.wikipedia.org/wiki/%D0%90%D0%B2%D1%81%D1%82%D1%80%D0%B8%D1%98%D0%B0>;

[https://www.google.com/search?q=%D0%B0%D0%B2%D1%81%D1%82%D1%80%D0%B8%D1%98%D0%B0&tbm=isch&ved=2ahUKEwid99rSv6ToAhUU5hoKHZqaA7sQ2-cCegQIABA&oq=%D0%B0%D0%B2%D1%81%D1%82%D1%80%D0%B8%D1%98%D0%B0&gs\\_l=img.3...167744.167744..168351...0.0..0.149.149.0j1.....0....1..gws-wiz-img.e5xxk9dTkq8&ei=e1NyXt3NHJTMa5q1jtgL&bih=657&biw=1366&hl=en-US#imgrc=oCclFXE2y74TuM](https://www.google.com/search?q=%D0%B0%D0%B2%D1%81%D1%82%D1%80%D0%B8%D1%98%D0%B0&tbm=isch&ved=2ahUKEwid99rSv6ToAhUU5hoKHZqaA7sQ2-cCegQIABA&oq=%D0%B0%D0%B2%D1%81%D1%82%D1%80%D0%B8%D1%98%D0%B0&gs_l=img.3...167744.167744..168351...0.0..0.149.149.0j1.....0....1..gws-wiz-img.e5xxk9dTkq8&ei=e1NyXt3NHJTMa5q1jtgL&bih=657&biw=1366&hl=en-US#imgrc=oCclFXE2y74TuM).

Do të nevojitet edhe kompjuter, fotografi dhe harta elektronike prej të cilave mund të bëhet një prezantim multimedial..

## Rekomandime për mësimdhënësin dhe nxënësit:

- Mësimdhënësi, në kompjuter të lidhur me projektor, i hap ueb faqet për hulumtim të shteteve evropiane të Zvicrës dhe Austrisë. Ju tregon dhe sqaron nxënësve veçoritë natyrore-gjeografike të këtyre dy vendeve. I ndan nxënësit në më tepër grupe, varësisht nga numri i kompjuterëve me të cilat disponon klasa. I jep drejtime secilit grup të hulumtojë nga një ose dy veçori natyrore-gjeografike për malet e Alpeve në territorin e shteteve të Zvicrës dhe Austrisë. Mësimdhënësi i udhëzon nxënësit si të bëjnë një përmbledhje të fotografive të cilat përdoren për prezantimin multimedial..

**Shembull të fotografive për prezantim multimedial:**



*Zvicra*



*Alpet Zvicerane*

YNxënësit i dëgjojnë udhëzimet e mësimdhënësit dhe në grupe fillojnë të hulumtojnë nga një ose dy veçori natyrore-gjeografike për Alpet në territorin e shteteve të Zvicrës dhe Austrisë. Ata bëjnë përmbledhje të fotografive që do të përdoren në prezantimin multimedial. Gjatë përpilimit, nxënësit me të menduar kritik formojnë qëndrim për specifikat dhe veçoritë e shteteve që do të ndahen në prezantimin multimedial.



*Alpet austriake*



*Austria*

| Alpet në Zvicër  | Alpet në Austri  |
|--|--|
| <p>pjesa më e madhe e Alpeve në Zvicër ju takojnë Alpeve Perëndimore;</p> <p>lartësia jo shpesh ulet nën 3 000 m;</p> <p>atje janë përfaqësuar Malet Bernine;</p> <p>mali Zulcflu në vargun Retikon, në kufirin mes Austrisë-Zvicrës;</p> <p>Parku kombëtar i Zvicrës;</p> <p>të pasur me pyje, rrafshlartë, lumenj dhe liqene glaciale, specie të kafshëve dhe vegjetacion.</p> | <p>pjesa më e madhe e Alpeve në Austri ju takojnë Alpeve Lindore;</p> <p>Grosglokner (3 798 m) – mali më i lartë në Alpet e Austrisë;</p> <p>mali Zulcflu në vargun Retikon, në kufirin mes Austrisë-Zvicrës;</p> <p>në Alpet e Austrisë është shpallur parku kombëtar Tauri i Lartë;</p> <p>të pasur me pyje, rrafshlartë, lumenj dhe liqene glaciale, specie të kafshëve dhe vegjetacion..</p> |

Nga kjo më lartë, vërehet që nxënësit individualisht i hulumtojnë veçoritë natyrore-geografike të Alpeve në territorin e shteteve të Zvicrës dhe Austrisë. Ata i klasifikojnë dhe i renditin fotografitë e zgjedhura të cilat do të përdoren për prezantimin multimedial. Gjatë përpilimit, nxënësit krijojnë tabelën në të cilën shënojnë veçoritë e Alpeve, posaçërisht për Zvicrën dhe Austrinë. Nxënësit janë të udhëzuar që të mendojnë në mënyrë kritike, të bëjnë dallime, të klasifikojnë malet, të sqarojnë dhe të analizojnë, për të përpiluar prezantimin multimedial. Me atë, ata përfitojnë më tepër njohuri që do të mund të përdorin edhe në fazat tjera të arsimit.

- Mësimdhënësi analizon hulumtimet e zhvilluar në formë debati dhe bën analizë të aktiviteteve të realizuar me nxënësit dhe i vlerëson arritjet e tyre..

### **Kritere për sukses:**

#### **Nxënësi/nxënësja mundet:**

- да ја дефинира географската положба на државите Швајцарија и Австрија;
- да ги објаснува и разграничува природно-географските карактеристики на државите Швајцарија и Австрија;
- да ги анализира и споредува Алпските Планини на територијата на државите Швајцарија и Австрија;
- да изработи мултимедијален приказ со карактеристични фотографии од двете држави.

#### **Vërejtje:**

Qëllimet dhe aktivitetet e planifikuara do të kontribuojnë që të zhvillohet nivel i lartë i kreativitetit tek nxënësit. Nxënësi dhe kompjuteri, në mënyrë të ndarë, mund njëri-tjetrit të parashtrijnë problem-detyrë dhe të zgjedhin situata problematike. Nxënësi me qëndrimet kreative mund të ndryshojë variabelët dhe të arrihet në situata të reja, të cilat mund të jenë të paparashikuara. Nxënësi mund të përsërit, analizojë, krahasojë dhe klasifikojë, që do të mundësojë të përfitojë njohuri më të mëdha të cilat mund të përdor edhe në fazat vijuese të arsimit.



**Lënda mësimore:** Gjeografi

**Klasa:** E nëntë

**Tema 1 e programit mësimor për gjysmëvjetorin e parë:** Azia

**Përmbajtja mësimore 3:** Veçoritë e relievit (vargmalet e reja – Himalaje)

**Qëllime të mësimi:**

**Nxënësi/nxënësja të jetë i/e aftë:**

- të sqarojë për zhvendosjen e masivit më të madh malor në Azi dhe në botë;
- të debatojë dhe të ilustrtojë si janë krijuar malet Himalaje me mbledhjen e shtresave
- sipërfaqësore të kores së tokës;
- të përmbledh të dhënat e fituara nga burime të ndryshme, për të përpiluar prezantim ose produkt mediatik për vargmalet më të larta të reja në Azi dhe në botë.

**Veçori të KRRP të cilat do të zhvillohen me anë të aktivitetit:**

Shembulli do të përfshijë shqyrtimin e perspektivave të ndryshme (fakte dhe të dhëna) dhe vlerësim të prezantimeve për relievin. Nxënësi duhet të kuptojë se format e relievit janë një prej elementeve më të mëdha dhe më të rëndësishëm gjeografike në sipërfaqen e tokës, me theks të veçantë në Azinë Qendrore.

**Propozim – aktivitete:**

Në fillim të orës, mësimdhënësi me anë të bashkëveprimit intensiv kontrollon çfarë njohurish kanë nxënësit për krijimin e shkëmbinjve sedimente dhe nëse janë të informuar se çfarë është struktura e tokës. Pas informacioneve të fituara, i njofton nxënësit me çfarë procedurash dhe resurse do të hulumtojnë krijimin e vargmaleve të reja (Himalaje).



Malet Himalaje (Mont Everest)

## Resurse:

Enciklopedia gjeografike (Himalaje); [www.deo.state.in.us/standars](http://www.deo.state.in.us/standars); [www.worldatlas.com](http://www.worldatlas.com); buke e bardhë, bukë thekre; bukë me rrush të thatë; gjalpë, xhem ose tjetër;

[https://www.google.com/search?q=himalai&source=lnms&tbm=isch&sa=X&ved=2ahUKEwjF\\_vvfiqnoAhXUSxUIHdkaDPEQ\\_AUoAXoECCAQA&biw=1366&bih=657#imgrc=IFwTLxziYm74\\_M](https://www.google.com/search?q=himalai&source=lnms&tbm=isch&sa=X&ved=2ahUKEwjF_vvfiqnoAhXUSxUIHdkaDPEQ_AUoAXoECCAQA&biw=1366&bih=657#imgrc=IFwTLxziYm74_M); [https://www.google.com/search?q=himalai+mont+everest&tbm=isch&ved=2ahUKEwj81MXiiqnoAhWZgM4BHSd-CyEQ2-cCegQIABAA&oq=himalai+mont+everest&gs\\_l=img.3...129090.133699..134610...0.0..0.142.1685.0j13.....0....1..gws-wiz-img.....0j0i30j0i24j0i10i24.hoH\\_zigNwQ4&ei=ILtOXvzEEZmBur4PoPyviAI&bih=657&biw=1366#imgrc=r-N-eDRC528DtM&imgdii=53gse5g86p-4oM](https://www.google.com/search?q=himalai+mont+everest&tbm=isch&ved=2ahUKEwj81MXiiqnoAhWZgM4BHSd-CyEQ2-cCegQIABAA&oq=himalai+mont+everest&gs_l=img.3...129090.133699..134610...0.0..0.142.1685.0j13.....0....1..gws-wiz-img.....0j0i30j0i24j0i10i24.hoH_zigNwQ4&ei=ILtOXvzEEZmBur4PoPyviAI&bih=657&biw=1366#imgrc=r-N-eDRC528DtM&imgdii=53gse5g86p-4oM).

## Rekomandime për mësimdhënësin dhe nxënësit:

- Nxënësit bëjnë sandviçë me bukë të bardhë, gjalpë, xhem prej rrushi, bukë me rrush të thatë ose përbërës tjerë të cilët preferojnë nxënësit.

|                                    |
|------------------------------------|
| Bukë thekre – shtresa me rërë kafe |
| Xhem prej rrushi – thëngjilli      |
| Bukë integrale – argjilë           |

Nxënësi mund të zgjedh edhe përbërës tjerë, si për shembull, kaçkavall = argjilë, gjalpë = kripë.

- Përdoren emra të imagjinuar për shtresat, si shtresë rëre prej thekre ose xhem prej thëngjilli.
- Me sandviçin dëshmohet se shkëmbinjtë sedimentar janë mbledhur në shtresa.
- Diskutoni si janë formuar shkëmbinjtë sedimentar deri sa e përgatitni sandviçin.
- Kur sandviçi të jetë gati, me anë të lojës Pyetje dhe përgjigje kontrollohen njohuritë për vjetërinë e shtresave të tokës (dheut).

## Shembull për pyetje::

1. Cila shtresë është më e vjetër dhe përse?
  2. Cila shtresë është më e re dhe përse?
  3. Kush mund të tregojë se sa është e vjetër shtresa e mesme?
- Për të ilustruar ose prezantuar ndarjen, duhet të pritet një sandviç në gjysmë, të ngjiten gjysmat dhe të rrëshqitën ngadalë njëri në afër tjetrës

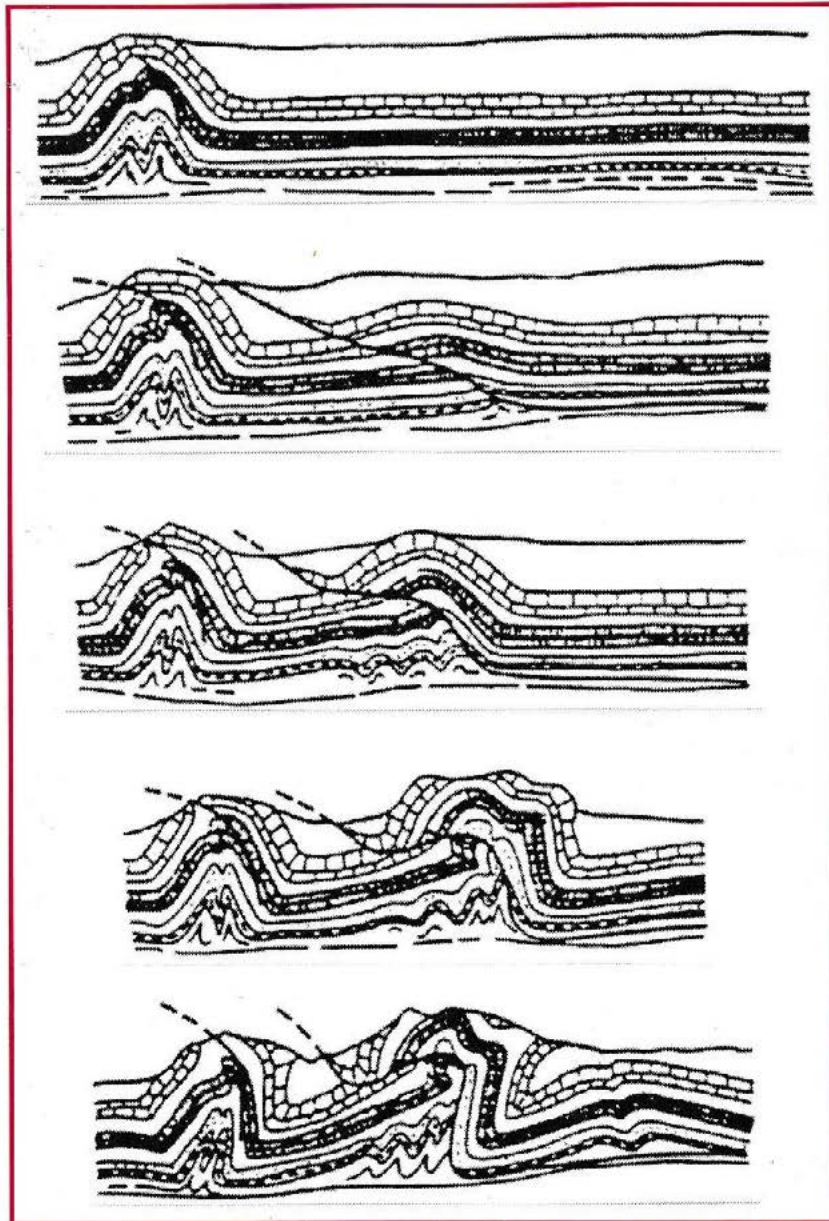

- Aktiviteti 2: Formimi i maleve (mbledhja dhe ndarja)
- Nxënësit duhet të ngjyrosin secilën shtresë të shkëmbit nga figura e parë. Do të identifikojnë dhe do të mund të ndjekin secilën shtresë të shkëmbit, nga mbledhja e shkëmbit më të ri mbi shkëmbin më të vjetër, në shtresa të renditura.
- Me përdorimin e ngjyrave të njëjta, me të cilat nxënësit i kanë ngjyrosur shtresat e figurës së parë, i ngjyrosin edhe figurat tjera. Theksojnë që mbledhja dhe ndarja, të cilat zhvillohen gjatë formimit të maleve, mund lehtë të vërehen.

#### **Nxënësit diskutojnë për pikat vijuese::**

- Për arsyet të cilat me siguri kanë shkaktuar ndryshimet, gjegjësisht për ngritjen e kores së tokës që ka ndodhur gjatë paraqitjes së aktiviteteve vullkanike dhe tërmeteve.
- Përse mina hekuri mund të gjendet vetëm me shpuarës?
- Përse është e vështirë të gjendet naftë ose gaz natyror?

- 
- Shënim: Do të ishte mirë që nxënësit të përdorin kopje. Në këtë rast, pjesa ku gjendet thëngjilli nuk duhet të ngjyroset. Ngjyra e verdhë është e përshtatshme për arin, ngjyra e gjelbër për bakrin, ngjyra e kuqe për hekurin dhe ashtu me radhë.

#### **Kritere për sukses:**

#### **Nxënësi/nxënësja mundet:**

- të debatojë krijimin e vargmaleve Alpe-Himalaje;
- të debatojë për përbërjen e shkëmbinjve sedimentar, mbledhja e tyre,
- dhe krijimi i ndarjeve me paraqiten e tërmeteve më të forta dhe erupsioneve vullkanike;
- të përmbledh të dhënat e fituara nga burime të ndryshme dhe të krijojë prezantime për krijimin e shkëmbinjve sedimentar, që nën veprimin e fuqive të brendshme (vullkane ose tërmete) mblidhen dhe të arrihet në konkluzion që në këtë mënyrë janë krijuar vargmalet e reja të larta.

#### **Vërejtje:**

Qëllimet dhe aktivitetet e planifikuara do të kontribuojnë që nxënësit individualisht të shqyrtojnë arsyet dhe dukuritë e krijimit të maleve Himalaje dhe vargmaleve tjera të reja në Tokë. Para se të krijohet struktura e relievit, sipërfaqja e Tokës ka pasur pamje tërësisht tjetër.

---

**Lënda mësimore:** Gjeografi

**Klasa:** E nëntë

**Tema 2 e programit mësimor për gjysmëvjetorin e parë:** Afrika

**Përmbajtja mësimore 2:** Relievi dhe degëzimi i brigjeve (krijimi i relievit - shkëmbinj)

**Qëllime të mëimit:**

**Nxënësi/nxënësja të jetë i/e aftë:**

- të demonstrojë në hartë dhe të hulumtojë për krijimin e relieveve të ndryshme;
- të sqarojë sa krijimi i relievit, gjegjësisht lloji i shkëmbinjve dhe tokave do të ndikojë mbi zhvendosjen e florës, faunës dhe popullsisë;
- të përmbledh të dhënat e fituara nga burime të ndryshme dhe të krijojë plan ose prezantime për
- krijimin e relievit, gjegjësisht llojin e shkëmbinjve dhe tokave, drejtpërdrejtë ndikon mbi paraqiten e ujërave sipërfaqësor dhe nëntokësor dhe për zhvillimin e botës së gjallë.

**Veçori të KRRP të cilat do të zhvillohen me anë të aktivitetit:**

Shembulli do të përfshijë shqyrtimin e perspektivave të ndryshme (fakte dhe të dhëna) dhe vlerësim të eksperimenteve dhe prezantimeve të ndryshme për llojin e shkëmbinjve dhe tokave që janë pjesë përbërëse të formave të relievit. Nxënësi duhet të aftësohet për të demonstruar si llojet e ndryshme të shkëmbinjve dhe tokave në mënyrë të drejtpërdrejtë ndikojnë mbi zhvendosjen e resurseve të ujit dhe të botës së gjallë.

**Propozim – aktivitete:**

Në fillim të orës, mësimdhënësi me anë të bashkëveprimit intensiv kontrollon sa janë njohuritë tek nxënësit për Malet e Atlasit, Shkretëtira e Saharasë, Kalahari dhe Namibi, ,

Lugina e lumit Nilit, Rrafshlartë e Liqenit dhe Pellgu i Zairit.

Pas informacioneve kthyesë, i sugjeron nxënësve që të hulumtojnë dhe të mbledhin fakte dhe të dhëna për atë se çfarë ndikimi ka pasur lloji i shkëmbit dhe dheut mbi pamjen dhe funksionalitetin e hapësirave gjeografike: Malet e Atlasit, Shkretëtira e Saharasë, Kalahari dhe Namibi, Lugina e lumit Nil, Rrafshlartë e Liqenit dhe Pellgu i Zairit.



## А Ф Р И К А



Harta fizike e Afrikës

### Resurse:

Harta fizike e Afrikës, harta për florën dhe faunën në Afrikë, fjalor vizual për krijimin e Tokës dhe ueb faqet: [https://www.google.com/search?q=fizicka+karta+na+Afrika&tbm=isch&ved=2ahUKEwiSh92ji6noAhVGzaQKHeApDyEQ2-cCegQIABAA&oq=fizicka+karta+na+Afrika&gs\\_l=img.3...180785.189081..189640...0.0..0.191.3196.0j23.....0....1..gws-wiz-img.....0j0i67j0i30j0i8i30j0i24.5kkBD9lp69A&ei=qLt0XpKTPMaakwXg07yIAg&bih=657&biw=1366#imgrc=aSum9xHL3IABRM](https://www.google.com/search?q=fizicka+karta+na+Afrika&tbm=isch&ved=2ahUKEwiSh92ji6noAhVGzaQKHeApDyEQ2-cCegQIABAA&oq=fizicka+karta+na+Afrika&gs_l=img.3...180785.189081..189640...0.0..0.191.3196.0j23.....0....1..gws-wiz-img.....0j0i67j0i30j0i8i30j0i24.5kkBD9lp69A&ei=qLt0XpKTPMaakwXg07yIAg&bih=657&biw=1366#imgrc=aSum9xHL3IABRM); [https://www.google.com/search?q=magmatski+karpi&tbm=isch&ved=2ahUKEwio0ljrjanoAhXQtKQKHezUAuwQ2-cCegQIABAA&oq=magmatski+karpi&gs\\_l=img.3..0.130761.134961..135603...1.0..0.175.1488.0j11.....0....1..gws-wiz-img.....0i7i30j0i8i7i30j0i24.Ci6qjHBOTpM&ei=Y790XuiSN9DpkgXsqYvgDg&bih=657&biw=1366#imgrc=SK-wsH5GhSQCfM&imgdii=0FP8FcOiYwiN7M](https://www.google.com/search?q=magmatski+karpi&tbm=isch&ved=2ahUKEwio0ljrjanoAhXQtKQKHezUAuwQ2-cCegQIABAA&oq=magmatski+karpi&gs_l=img.3..0.130761.134961..135603...1.0..0.175.1488.0j11.....0....1..gws-wiz-img.....0i7i30j0i8i7i30j0i24.Ci6qjHBOTpM&ei=Y790XuiSN9DpkgXsqYvgDg&bih=657&biw=1366#imgrc=SK-wsH5GhSQCfM&imgdii=0FP8FcOiYwiN7M).

Materiale të nevojshme për hulumtim: më tepër lloje të shkëmbinjve me ngjyrë, madhësi, fortësi dhe peshë të ndryshme; disa llupa dore; mikroskop shkollor; blloqe për skicim; më tepër lapsa dhe goma; fotografi të llojeve të ndryshme të shkëmbinjve; vizatime si janë krijuar shkëmbinjtë; teksti për shkëmbinjtë; harta të ndryshme nga rajonet; tekst për zbulime miniere dhe tekst për atë se cili shkëmb për çfarë përdoret.

### Rekomandime për mësimdhënësin dhe nxënësit:

- Mësimdhënësi, në fillim të realizimit të aktiviteteve, ju tregon nxënësve që do të punojnë në grupe nga 4-5 nxënës.
- Angazhim hyrës: Tregoni nxënësve disa lloje të ndryshme të shkëmbinjve.



Shkëmbinj

### Pyetje:

1. Çfarë kam në dorë?
  2. Si mendoni, janë krijuar këto shkëmbinj?
- Nëse dinë diçka për shkëmbinjtë, kërkoni nga nxënësit që të përdorin përvojën e tyre dhe të japin përshkrim të ndonjë shkëmbi ose të tregojnë diçka për krijimin e shkëmbit.
  - Pasi nxënësit të përgjigjen pyetjeve, tregoni që në këtë orë do të bëni hulumtim për atë si janë krijuar shkëmbinjtë dhe çfarë lloje të shkëmbinjve ka në sipërfaqen dhe në brendësinë e kontinentit të Afrikës.
  - Hulumtim: Mësimdhënësi grupeve të ndarë nga 4-5 nxënë ju jep udhëzime. Ju tregon se secili grup duhet të krijojë ose realizojë detyrat në vijim::
    - Secilit grup i jepni nga dy-tre shkëmbinj të ndryshëm.
    - Në fillim, tregoni nxënësve që secili shkëmb duhet të emërojnë sipas zgjedhjes së tyre me emër, numër ose shkronjë.
    - Pastaj, tregoni nxënësve që duhet mirë të analizojnë shkëmbinjtë, të matin peshën e tyre, dhe të analizojnë fortësinë dhe ngjyrën dhe të shikojnë përbërjen e shkëmbit nën llupë ose mikroskop.
    - Tregoni që gjitha shënimet për shkëmbinjtë të shënojnë në fletoret e tyre dhe të mundohen të vizatojnë pamjen dhe përbërjen e shkëmbinjve.

- Pas këtyre hapave, nxënësve ju tregoni që të mundohen shkëmbinjtë lehtë të goditin me njëri-tjetrën dhe gjatë kësaj të vërejnë ndryshimet karakteristike të shkëmbit, nëse paraqiten (për shembull, nëse thyhet, bëhet grimcë, ndriçon, nuk ka asnjë ndryshim, etj.).
- Mësimdhënësi godet shkëmbin me shkëmb, ndërsa nxënësit në fletoret e tyre ose blloqet i shënojnë ndryshimet karakteristike të pamjes së secilit shkëmb, nëse ka ndryshime, ose shënojnë që nuk janë vërejtur ndryshime në shkëmbin.
- Diskutim: Nxënësit diskutojnë për shënimet dhe vizatimet e tyre në nivel të grupit. Kërkoni që të hulumtojnë nocionet: shkëmbinj magmatik, sedimentar dhe metamorf dhe për llojet e tyre të shkëmbinjve siç janë: graniti, gnajsi, pllaka, mermer, tokët me rërë, thëngjilli dhe tjera



Shkëmbinj magmatike



Shkëmbinj sedimentar



Shkëmbinj metamorfe

- Mësimdhënësi i sqaron termet: minerale dhe xehe, me gjitha veçoritë e tyre.
- Nxënësit, në bazë të tekstit, fotografive dhe vizatimeve që ju jep mësimdhënësi, i identifikon emrat e llojeve të ndryshme të shkëmbinjve.
- Mësimdhënësi jep një sqarim të shkurtë për veçoritë e llojeve të ndryshme të shkëmbinjve, ndërsa nxënësit në bazë të tekstit, fotografive dhe vizatimeve shkëmbejnë diskutime të shkurta.
- Sqaroni nxënësve përse janë të rëndësishme këto lloje të ndryshme të shkëmbinjve, gjegjësisht përdorimin e tyre të ndryshëm. Diskutoni, përse llojet e ndryshme të shkëmbinjve mund të shkaktojnë probleme të ndryshme për format dhe pamjen e relievit në Afrikë.
- Kërkoni nga nxënësit të lexojnë një material përkatës për llojet e ndryshme të shkëmbinjve që ndikojnë mbi pamjet e relievit.





Male të zhveshura

- Procedura për zbatim, analizë dhe vlerësim:
  - Kërkoni nga secili grup që të zgjedh udhëheqës-moderator, mbledhës të informacioneve, rregullues të informacioneve dhe prezantues. Moderatorin organizon grupin dhe i ndjek aktivitetet e grupit, mbledhësi i informacioneve merr shënime ose ide që i krijon grupi, redaktori i analizon dhe zgjedh informacionet, ndërsa prezantuesi është përgjegjës për prezantim të zbulimeve të grupit dhe rekomandimeve për gjithë klasën.

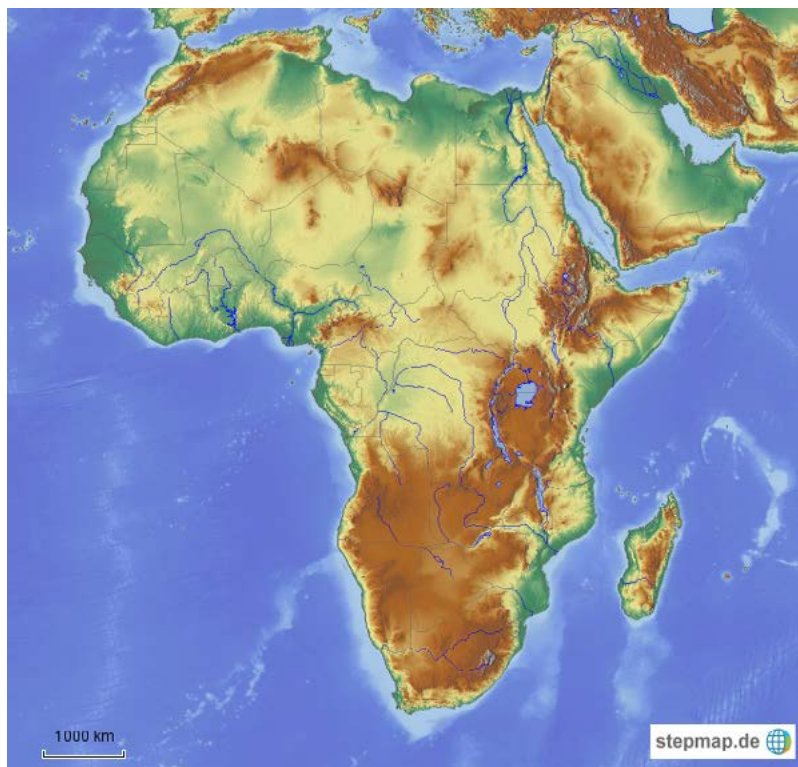

Harta fizike e Afrikës

- Siguroni një hartë në të cilën janë shënuar vend zbulimet e llojeve të ndryshme të shkëmbinjve në tërësitë e relievit: Malet e Atlasit, Shkretëtira e Saharasë, Kalahari dhe Namibi, Lugina e lumit Nil, Rrafshlartë e Liqenit dhe Pellgu i Zairit.
- Jepni nxënësve një tekst të shkurtër në lidhje me hartën – vendet e zbulimit ose llojet e shkëmbinjve në rajonet e Afrikës.
- Secili grup duhet të përdorë tekstin dhe hartën, dhe pastaj me njohurinë paraprake të bëjë klasifikim të shkëmbinjve sipas zhvendosjes së tyre në tërësitë e theksuar të relievit.
- Në fund, pritet që secili prezantues i grupit të ofrojë një sqarim të përmbajtur për planin e propozuar dhe për aktivitetet e realizuar të grupit.

### **Kritere për sukses:**

#### **Nxënësi/nxënësja mundet:**

- të sqarojë krijimin e shkëmbinjve magmatike, sedimentar dhe metamorfike;
- të debatojë për zhvendosjen, pamjen, fortësinë dhe veçoritë funksionale të granitit, gnajsët, pllakat, mermerit, tokës me rërë dhe thëngjillit në hapësirën e Afrikës;
- të përmbledhë të dhënat e fituara nga burime të ndryshme dhe të krijojë prezantime për krijimin e llojeve të ndryshme të shkëmbinjve, zhvendosjen e tyre dhe veçoritë e tyre natyrore.

#### **Vërejtje:**

Qëllimet dhe aktivitete e planifikuara do të kontribuojnë që nxënësit në veçanti të shqyrtojnë arsyet për krijimin e shkretëtirave të Saharës, Kallaharit dhe Namibit, si shkretëtira me rërë (erge) në të cilat kanë mbisunduar kryesisht shkëmbinj sedimentar që shpërbëhen lehtë. Në rajonet e Atlasit dhe Rrafshlartë e Liqenit mbisundojnë kryesisht shkëmbinj të fortë magmatik. Në luginën e lumit Nil, ka shkëmbinj metamorfik që shpesh janë të mbuluar me llucë, rërë ose thëngjill.

Nxënësit do të mësojnë sa lloji i shkëmbinjve është një prej faktorëve më të rëndësishëm për këtë pamje të tërësive të theksuar të relievit ose gjeografike në Afrikë.

---

**Lënda mësimore:** Gjeografi

**Klasa:** E nëntë

**Tema 2 e programit mësimor për gjysmëvjetorin e parë:** Afrika

**Përmbajtja mësimore 3:** Veçoritë klimatike dhe bota e gjallë (shiriti i Ekuatorit)

**Qëllime të mësimimit:**

**Nxënësi/nxënësja të jetë i/e aftë:**

- të mësojë dhe të debatojë se në cilat gjerësi gjeografike dhe në cilat shtete shtrihet shiriti i Ekuatorit në Afrikë;
- të ilustrojë dhe të sqarojë për veçoritë klimatike, florën, faunën dhe kulturën, zakonet dhe aktivitetet ekonomike të popullatës vendase;
- të përmbledh të dhënat e fituara nga burime të ndryshme dhe të krijojë prezantime për popullatën autoktone, shkalla e arsimit, shërbimet shëndetësore dhe atraksionet turistike në Afrikën e Ekuatorit.

**Veçori të KRRP të cilat do të zhvillohen me anë të aktivitetit:**

Shembulli do të përfshijë shqyrtimin e perspektivave të ndryshme (fakte dhe të dhëna) dhe vlerësim të dëshmimeve. Nxënësi duhet të kuptojë veçoritë natyrore-gjeografike si faktor për paraqitjen e shiritit klimatik të ekuatorit dhe shtetet që përfshihen, me disa prej veçorive të tyre gjeografike.

**Propozim – aktivitete:**

Në fillim të orës, mësimdhënësi me anë të bashkëveprimit intensiv kontrollon çfarë janë njohuritë e nxënësve për ekuatorin dhe shiritin e ekuatorit. Pas informacioneve kthyesë të fituara, i udhëzon nxënësit për një udhëtim hulumtues, individualisht ose në çifte, për shtetet në Afrikë, në të cilat kalon ekuatori.

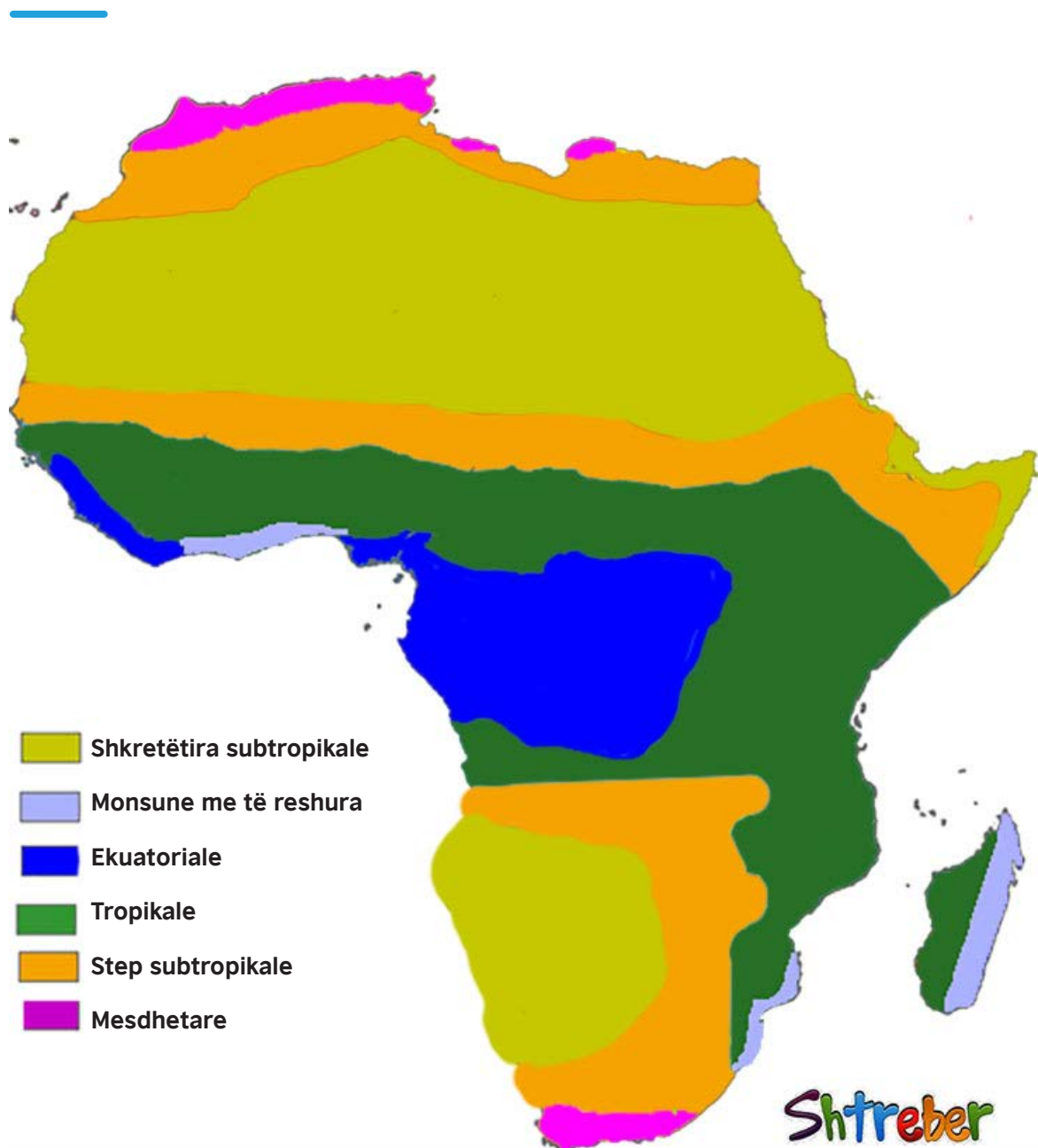

Harta e Afrikës Ekuatoriale

**Resurse:**

ΓEnciklopedia gjeografike, enciklopedia për evolucionin e njeriut, enciklopedia edukative, enciklopedia për racat dhe popujt, enciklopedia për arkitekturën botërore,

atlasit gjeografik, Google Earth, ueb faqet: [www.enchantedlearning.com/geography/continents/](http://www.enchantedlearning.com/geography/continents/);

[www.hao.ucar.edu/public/](http://www.hao.ucar.edu/public/); [www.vesicolores.ca/SeedesOfLife/](http://www.vesicolores.ca/SeedesOfLife/); [www.kenyaweb.com/](http://www.kenyaweb.com/);

[www.afrika.upenn.edu](http://www.afrika.upenn.edu) (hartat topografike); [www.weather.com](http://www.weather.com); [www.atmosfera.com](http://www.atmosfera.com); [https://www.google.com/search?q=karta+na+ekvatorijalna+afrika&tbm=isch&ved=2ahUKEwio05T9kKnoAhWCq6QKHTwHBzQQ2-cCegQIABAA&oq=karta+na+ekvatorijalna+afrika&gs\\_l=img.3...120713.136943..140930...0.0..0.152.1979.0j15.....0....1..gws-wiz-img.....0.KQYkLvJallo&e\\_i=osFOXqj6K4LXkgW8jpygAw&bih=657&biw=1366#imgrc=kyimpufcP\\_TspM](https://www.google.com/search?q=karta+na+ekvatorijalna+afrika&tbm=isch&ved=2ahUKEwio05T9kKnoAhWCq6QKHTwHBzQQ2-cCegQIABAA&oq=karta+na+ekvatorijalna+afrika&gs_l=img.3...120713.136943..140930...0.0..0.152.1979.0j15.....0....1..gws-wiz-img.....0.KQYkLvJallo&e_i=osFOXqj6K4LXkgW8jpygAw&bih=657&biw=1366#imgrc=kyimpufcP_TspM); <https://www.google.com/search?q=forest+rain+afrika&tbm=isch&ved=2ahUKEwihmpSYkqnoAhXN6aQ>



KHcC4Bi8Q2-cCegQIABAA&oq=forest+rain+afrika&gs\_l=img.3...20103.28886..29304...0.0...0.136.2283.0j18.....0....1..gws-wiz-img.....0j0i8i30j0i24j0i8i10i30.n9e8WpTHwUw&ei=58J0XuGKL83TkwXA8Zr4Ag&bih=657&biw=1366#imgrc=Fkw5y9hFoilWCM&imgdii=UpplwDJxF84-5M.

### **Rekomandime për mësimdhënësin dhe nxënësit:**

- Nxënësit «dërgohen», individualisht ose në çifte, në udhëtim hulumtues rreth ekuatorit pa mos dalë nga klasa ose kabineti. Formohen pesë grupe prej 5 deri 7 nxënës të cilët duhet të hulumtojnë për shtetet Gabon, Zair, Ugandë, Keni dhe Somali.
- Detyra për hulumtim do të jetë të paramendojnë që janë të angazhuar nga ndonjë shtëpi gazetareske që të jenë autorë të artikujve të parë që do të jenë pjesë e enciklopedisë së parë për ekuatorin.
- Mësimdhënësi sqaron si duhet të duket punimi (enciklopedia).

### **Në strukturën duhet të kenë kujdes elementeve vijuese:**

- të dhëna gjeografike për shtetin; gjerësia dhe gjatësia gjeografike (pozita), madhësia e sipërfaqes, lartësia mbidetare, si dhe përparësitë dhe mangësitë e pozitës;
- popullsia: numri, dendësia, rritja natyrore (nataliteti dhe mortaliteti), grupe kulturore dhe konflikte;
- klima: temperatura, të reshura, lagështia e ajrit dhe erërat;



Afrika Ekuatoriale

- hidrografia: lumenj dhe liqene;
  - ekonomia: import, eksport, industri, valuta dhe norma e shkëmbimit në dollarë amerikan;
  - historia: ndryshime gjatë kohës;
  - arsimi: statistika për nivelin e arsimit dhe numri mesatar i viteve të shkollimit për kokë banorë;
  - shëndetësia: sëmundje dhe qasja në shërbime shëndetësore;
  - atraksione turistike
- 
- Nxënësit, në kuadër të gupeve, individualisht merren vesh se kush do të jetë lider i grupit, shënuesi, lektori dhe redaktori. pas përpunimit individual, lexohen artikujt, dhe pastaj akordohen të dhënat, në mënyrë mekanike ngjiten dhe mendohet për ballinën.
  - Pyetje për diskutim pas prezantimit të artikujve për secilin shtet:



- Analizë të mënyrës si ka filluar globalizimi në shtetet e Gabonit, Zairit, Uganda, Kenisë dhe Somanisë.
- Debat për bashkësitë e fuqishme tradicionale tek popullata autoktone dhe asimilimi i tyre.



Vendbanime në fshat në Afrikë



Popullsia në Afrikë

- Sqarim, për mënyrën si disa popuj, gjegjësisht, shtet, përballohen me procesin e globalizimit.
- Debat për vlerat kulturore dhe tradicionale.
- Analizë për atë si dhe përse ndryshimet kulturore dhe adaptimi janë të rëndësishme për mbijetesën e popujve, gjegjësisht kombeve në këto shtete..
- Mësimdhënësi analizon artikujt e prezantuar për shtetet gjatë debatit dhe bën analizë të aktiviteteve të realizuar me nxënësit dhe i vlerëson arritjet e tyre

---

**Kritere për sukses:****Nxënësi/nxënësja mundet:**

- të sqarojë karakteristikat natyrore-gjeografike të shteteve të Afrikës Ekuatoriale;
- të debatojë dhe të arrijë në konkluzione për vlerat kulturore dhe tradicionale të popullsisë;
- të përmbledh të dhënat e fituara nga burime të ndryshme dhe të përpilojë prezantime për atë si popullata autoktone përballohet me globalizimin dhe me ndryshimet bashkëkohore kulturore

**Vërejtje:**

Qëllimet dhe aktivitetet e planifikuara do të kontribuojnë që nxënësit individualisht të kuptojnë veçoritë gjeografike të shteteve, të sqarojnë vlerat e vjetra kulturore dhe tradicionale, si dhe të theksojnë ndryshimet e reja kulturore dhe shkallën e globalizimit.

---

**Lënda mësimore:** Gjeografi

**Klasa:** E nëntë

**Tema 3 e programit mësimor për gjysmëvjetorin e dytë:** Amerika

**Përmbajtja mësimore 6:** Hidrografia (liqenet)

**Qëllime të mësimimit:**

**Nxënësi/nxënësja të jetë i/e aftë:**

- të demonstrojë pozitën e liqeve dhe të ilustrojë veçoritë natyrore-gjeografike të liqeve;
- të sqarojë origjinën e liqeve dhe rëndësinë e tyre ekonomike për shtetet në të cilat shtrihen;
- të përmbledh të dhënat e fituara nga burime të ndryshme dhe të krijojë plan ose prezantim (afishe), me të cilën do të prezantohen liqenet në ndonjë gazetë ose ndonjë lloj tjetër mediatik..

**Veçori të KRRP të cilat do të zhvillohen me anë të aktivitetit:**

Shembulli do të përfshijë shqyrtimin e perspektivave të ndryshme (fakte dhe të dhëna) dhe vlerësim të prezantimeve për liqenet në Amerikë. Nxënësi duhet të aftësohet që të demonstrojë veçoritë natyrore-gjeografike të liqeve dhe të kuptojë se çfarë potenciali ekonomik kanë ato hapësira në të cilën gjenden liqenet.

**Propozim – aktivitete:**

Në fillim të orës, mësime nxënësi me anë të bashkëveprimit intensiv kontrollon se çfarë janë njohuritë e nxënësve për veçoritë natyrore-gjeografike për Amerikën Veriore dhe Jugore. Pas informacioneve kthyesë të fituara, i udhëzon nxënësit për një udhëtim hulumtues, individualisht ose në çifte, për liqenet në kontinentin e Amerikës.



Harta fizike e Amerikës Veriore dhe Jugore

## Resurse:

Kompjuterë të lidhur me internet (për të përdorur Google Earth), harta fizike të Amerikës Veriore dhe Jugore, atlas gjeografik i botës, hartë e zbrazët e Liqeve të Mëdha, Titikaka dhe Poopo,

tekst për Liqenet e Mëdha, Titikaka dhe Poopo (i marrë nga Wikipedia) ose vende tjera të ndryshme, si dhe ueb faqet: [www.hydrology.vu/hydrology.index\\_bgc.html](http://www.hydrology.vu/hydrology.index_bgc.html); [www.river.com](http://www.river.com); [https://www.google.com/search?q=severna+i+juzna+amerika&tbm=isch&ved=2ahUKEwiOpOnukqnoAhUbkaQKHW1ZCz4Q2-cCegQIABAA&oq=severna+i+juzna+a&gs\\_l=img.1.0.0j0i30.292873.304821..306354...6.0.0.182.3106.0j23.....0....1..gws-wiz-img.....0i67j0i24.Nr-jp62TdFck&ei=ncNOXs7hH5uikgXtsq3wAw&bih=657&biw=1366#imgrc=qgfUFcACvu0B\\_M](https://www.google.com/search?q=severna+i+juzna+amerika&tbm=isch&ved=2ahUKEwiOpOnukqnoAhUbkaQKHW1ZCz4Q2-cCegQIABAA&oq=severna+i+juzna+a&gs_l=img.1.0.0j0i30.292873.304821..306354...6.0.0.182.3106.0j23.....0....1..gws-wiz-img.....0i67j0i24.Nr-jp62TdFck&ei=ncNOXs7hH5uikgXtsq3wAw&bih=657&biw=1366#imgrc=qgfUFcACvu0B_M).

## Rekomandime për mësimdhënësin dhe nxënësit:

- Tregoni nxënësve, në hartat gjeografike të Amerikës Veriore dhe Jugore, ku gjenden liqenet si dhe tregoni disa fotografit të ndryshme të Liqeve të Mëdha, Titikaka dhe Poopo

## Pyetje:

- Në cilat shtete shtrihen Liqenet e Mëdha, Titikaka dhe Poopo?
- Nëse përcaktoni që kanë njohuri të vogla për Liqenet e Mëdha, Titikaka dhe Poopo, kërkoni nga nxënësit që të përdorin njohurinë e tyre. Pasi nxënësit të përgjigjen pyetjeve, tregoni që në këtë orë individualisht do të hulumtojnë për Liqenet e Mëdha, Titikaka dhe Poopo, si dhe për rëndësinë e tyre ekonomike për këtë pjesë të botës.



Liqenet në Amerikën Veriore



**Ndani nxënësit në 7 grupe me nga 3-4 nxënës dhe kërkoni nga secili grup që për njëjërën prej liqeve të zhvillojë detyrat më poshtë:**

1. Të përshkruhet pozita e liqeve dhe të përcaktohet se cilit grup të liqeve i takojnë sipas krijimit dhe pozitës.
2. Të përshkruhet se cilat qytete gjenden në brigjet e liqenit.
  - Secilit grup i jepni materialin e duhur (hartë të zbrazët të Liqeve të Mëdha, Titikaka dhe Poopo)



Harta e zbrazët e Amerikës

- Pastaj, nxënësve ju sqaroni si të plotësojnë hartën e zbrazët. Tregoni nxënësve që pjesa më e madhe e hulumtimit duhet të bëjnë me anë të internetit.
- Në fund, tregoni nxënësve që duhet të hapin dosje (folderë) në të cilat do të ruajnë gjithë atë që mendojnë se do të jetë e nevojshme për afishen e tyre ose prezantimin përkatës.
- Njoftoni nxënësit me termet: Liqenet e Mëdha, Iri, Hjurion, Miçigen, Ontario, Liqeni i Epërm, Titikaka dhe Poopo. Në pika të shkurta, sqaroni nxënësve veçoritë e paralajmëruara të Liqeve të Mëdha, Titikaka dhe Poopo.
- Nxënësit, në bazë të hulumtimit në internet – Google Earth, e rrisin fotografinë e 3D pozitës për rajonin, e përdorin kompasin lëvizës, ruajnë në dosje fotografi të ndryshme, hartë për pozitën e pjesës rreth liqenit, maten distanca e linjës së bregut, përcaktojnë lartësi mbidetare, koordinata gjeografike, përdorin tekste dhe shtypin artikuj të ndryshëm për rajonin - liqenin, qytetet e rrethinës, objektet ekonomike dhe tjera.



Incizim 3D i liqeve

- Pastaj, nxënësit shkëmbejnë diskutime të shkurta për Liqenet e Mëdha, Titikaka dhe Poopo.
- Në bazë të dhënave të cilat kanë gjetur dhe në bazë të tekstit, për secilin liqe në veçanti, mësimmhënësi kërkon që të përpilojnë një afshe në të cilin do të theksojnë gjitha të dhënat të cilat paraprakisht i kanë ruajtur në dosjet e tyre. Gjithashtu, preferohet që një pjesë e të dhënave të vendosen në tabelë ose të përpilojnë një figurë.
- Nëse ka nevojë, kërkon nga nxënësit që orën vijuese të kontrollojnë, zgjerojnë dhe të përcaktojnë materialin e përpunuar. Mësimmhënësi jep propozimin që secili grup të përpilojë një afishe.
- Përcakton kohë, orë plotësuese, për prezantimin e punimeve, si dhe persona të cilat do të realizojnë prezantimin e punimeve të tyre (afisheve).

---

**Kritere për sukses:****Nxënësi/nxënësja mundet:**

- të sqarojë veçoritë natyrore-gjeografike të Liqeve të Mëdha, Titikaka dhe Poopo;
- të debatojë dhe të arrijë në konkluzion për rëndësinë ekonomike të liqeve në Amerikën Veriore dhe Jugore;
- të grumbullojë të dhënat e fituara nga burime të ndryshme dhe të përpilojë prezantime, për pozitën gjeografike, madhësinë e pellgut të liqenit, thellësinë, transparencën e ujit të liqenit, veçoritë ekonomike dhe tjera.

**Vërejtje:**

Aktivitetet dhe qëllimet e planifikuar do të kontribuojnë që pavarësisht të shqyrtojnë veçoritë gjeografike të liqeve, si dhe të japin sqarim për krijimin e tyre dhe rëndësinë ekonomike për rajonet dhe shtetet në të cilat shtrihen liqenet.



# SHEMBUJ NGA LËNDA E HISTORISË

**Lënda mësimore:** Histori

**Klasa:** E gjashtë

**Tema e programit mësimor:** Parahistoria

**Përmbajtja mësimore:** Historia dhe rëndësia (Njehsimi i kohës)

**Qëllime:**

**Nxënësi/nxënësja të jetë i/e aftë** të identifikojë dhe të shqyrtojë mënyrën e njehsimit të kohës.

**Rezultate nga mësimi:**

- njehsimi i pavarur i periudhave kohore;
- caktimi i datave për ngjarjet në linjë kohore.

**Terme karakteristike (të reja):**

Shekull, milenium, linja kohore, para erës së re, era e re, etj...

**Veçori të MKZP të cilat do të zhvillohen me anë të aktivitetit:**

Zgjidhje të problemeve të parregullta.

**Koha e parashikuar:**

Një orë mësimore.

Në fillim të orës publikohen termet *vit*, *dekadë*, *shekull* dhe *milenium*, si dhe mënyrën në të cilën shënohen. Nxënësve ju prezantohet një linjë kohore me shënim të periudhave *para erës së re* dhe *era e re*. Linja ndahet në shekuj dhe ato shënohen me numra romak.

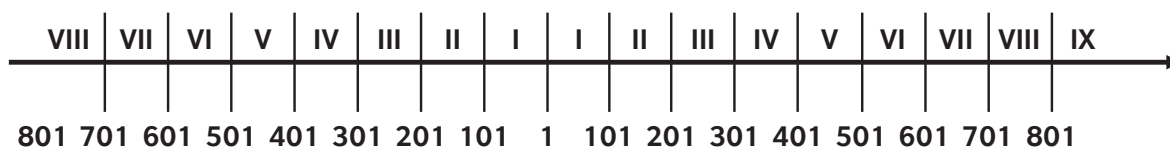

**Aktiviteti:**

Aktiviteti është ndarë në disa detyra. Detyra e këtij aktiviteti është të përpilohet një linjë kohore ku do të përcaktohet periudha kohore për jetë të një personi të imagjinuar. Gjatë kësaj, në linjën kohore duhet saktë të shënohet periudha kohore dhe të njehsohet sa ka jetuar personi i caktuar. Detyra zhvillohet në mënyrë individuale. Detyrën e parë e zgjedhin gjithë nxënësit, ndërsa të tjerët (detyrat 2, 3 dhe 4) mësimdhënësi i shpërndan në mënyrë të barabartë.

*Detyra 1:* Në linjën kohore në mënyrë të dukshme shënoni periudhat *para erës së re* dhe *era e re*, si dhe mileniumet. Gjithashtu, shënoni edhe momentin e lindjes së Jezu Krishtit, si dhe vdekjen e tij.

---

*Detyra 2: Nëse mbreti A është lindur në vitin 34 p.e.r. dhe ka vdekur në vitin 39, sa vite ka jetuar, në cilin shekull dhe në cilin milenium? Në linjën kohore shënoni periudhën e jetës së tij!*

*Detyra 3: Nëse mbreti BA është lindur në vitin 123 p.e.r. dhe ka vdekur në vitin 53, sa vite ka jetuar, në cilin shekull dhe në cilin milenium? Në linjën kohore shënoni periudhën e jetës së tij!*

*Detyra 4: Nëse mbreti Ç është lindur në vitin 356 p.e.r. dhe ka vdekur në vitin 83, sa vite ka jetuar, në cilin shekull dhe në cilin milenium? Në linjën kohore shënoni periudhën e jetës së tij!*

**Vërejtje:**

Nxënësit vendosen në situata që të mendojnë në mënyrë kritike si të zgjedhin problemin e parregullt.

**Kritere për sukses:**

**Nxënësi/nxënësja mundet:**

- pavarësisht dhe saktë të bëjë njehsimin në linjën kohore;
- të arsyetojë në mënyrë të argumentuar në cilën mënyrë është fituar rezultati.

---

**Lënda mësimore:** Histori

**Klasa:** E gjashtë

**Tema e programit mësimor:** Ballkani në shekullin e vjetër

**Përmbajtja mësimore:** Sparta dhe Athina

**Qëllime:**

**Nxënësi/nxënësja të jetë i/e aftë** të shqyrtojë dhe përcaktojë logjikën e edukimit spartan.

**Rezultate nga mësimi:**

Nxënësit do të përcaktojnë se civilizimi spartan bazohet në këndvështrimin ushtarak që nuk lejon tolerancë për mendime të kundërta ose kufizime fizike.

**Veçori të MKZP të cilat do të zhvillohen me anë të aktivitetit:**

Zgjedhja e problemit të parregullt në aspekt të perspektivave të ndryshme.

**Koha e parashikuar:**

Një orë mësimore.

**Aktiviteti:**

Pasi mësimdhënësi të tregojë nxënësve vendndodhjen e Spartës, si dhe rregullimin shtetëror dhe shoqëror, kalon në aktivitet hyrës për nxënësit para se të flet për *edukimin spartan*.

Nxënësit ndahen në 4 (katër) grupe. Secili grup merr tekstin e njëjtë: *Komandanti Lir (Aneksi 1)*. Në fillim, mësimdhënësi lexon tekstin me zë, dhe pastaj lejon që secili grup të diskutojë mbi tekstin dhe bashkërisht të përgjigjet pyetjeve (*Aneksi 2*).

Secili grup shpreh mendimin dhe e mbështet atë me qëndrime dhe mendime. Gjithashtu, shprehen edhe dilemat që kanë dalë pas leximit të tekstit. Në pjesën tjetër të orës, mësimdhënësi vazhdon me ligjëratën mbi Spartën, me theks të veçantë mbi edukimin spartan.

**Vërejtje:**

Aktiviteti i dhënë mundëson që të merren parasysh perspektiva të ndryshme dhe zhvillimin e strukturës më të thellë të problemeve.

**Kritere për sukses:**

**Nxënësi/nxënësja mund** të analizojë dokumente, si dhe të formojë qëndrime të veta dhe të mbrojë ato në mënyrë të argumentuar.

## Aneksi 1

### Dilema Spartane

Komandanti Lir

*Dita filloi me pritje të mirë për komandantin Lir, udhëheqësin e mijëra ushtarëve më të mirë të vendit të tij. I biri tij shtatëvjeçar duheshe të hyjë në Akademinë Ushtarake për të Rinj, ndërsa bashkëshortja e tij pritje edhe një fëmijë, ndoshta madje edhe sot.*

*Lir ishte krenar që të birin e tij do të vizitojnë persona zyrtar të akademisë ushtarake. Përveç faktit që i biri i tij nuk do të del nga akademia deri në moshën njëzet vjeçare, komandanti e dinte që nuk është lehtë që të bëhet ushtar i fortë dhe i disiplinuar (ndoshta edhe oficer, një ditë). Ashtu ishte edhe vetë Lir. Të gjithë synoni që të arrijnë atë.*

*Në atdheun e tij, burrat e vërtetë nuk merreshin me art dhe shkencë; burrat e vërtetë sundonin me burra tjerë.*

*Megjithatë, gëzimi i tij që e dërgon të birin në akademi ishte ndërprerë nga mesazhi që duhet urgjentisht të kthehet në shtëpi. Pas kthimit të komandantit Lir në shtëpi, e ka pritur shërbëtorja me shikim nga toka. Të qarat në dhomën tjetër e paralajmëruan për një dhimbje të madhe emocionale, jo fizike. Bashkëshortja e tij qante pa kontroll. Ajo kishte lindur. Në djepin ishte i biri i tij i porsalindur, por në vend të gëzimit, në shtëpi kishte pikëllim. Foshnja nuk ishte mbuluar dhe dukeshë qartë se këmbën*

*e djathtë e kishte të lakuar. Lir tani kuptoi përse qante bashkëshortja e tij. Qartë, me këtë këmbë, nuk do të mund të marshojë asnjëherë.*

*Pas njoftimit për lindjen e të birit të tij, pleqtë e këshillit e kanë vizituar dhe kanë kontrolluar gatishmërinë fizike të fëmijës. Kanë konstatuar që nuk do të mund të kalojë inspektimin dhe do të mbytet. Fëmijët djem me mangësi fizike nuk do të mund të kontribuojnë për shoqërinë, andaj duheshe të largohen. Komandanti Lir qetë doli nga dhoma. Dita e tij e lumtur u bë në ferr. Si çdo ushtari tjetër i mirë, ai pa mos kundërshtuar i ndiqte urdhrat.*

## Aneksi 2

### Përgjigjuni pyetjeve më poshtë:

1. tregoni veçoritë pozitive që i keni vërejtur tek komandanti Lir.
2. Theksoni gjitha veçoritë negative të komandantit Lir.
3. Nga teksti, çfarë mund të konkludojmë ose të mësojmë për vendin në të cilin ka jetuar komandanti Lir?
4. Çfarë është përshtypja juaj ose ndjenja për vendin që jetoni? A mund ndonjë gjë vërtetë të ekzistojë? Përse po ose jo?
5. Si do të vepronit nëse do të ishit në vendin e komandantit Lir?

---

**Lënda mësimore:** Histori

**Klasa:** E gjashtë

**Tema e programit mësimor:** Maqedonia në shekullin e vjetër

**Përmbajtja mësimore:** Shteti maqedonas në kohën e Filipit II

**Qëllime:**

**Nxënësi/nxënësja të jetë i/e aftë** të analizojë dhe të interpretojë procesin e forcimit të shtetit maqedonas në kohën e Filipit II.

**Rezultate nga mësimi:**

Nxënësit do të përshkruajnë dhe në mënyrë kritike do të vlerësojnë si ka qenë i forcuar dhe përhapur shteti në kohën e Filipit II.

**Terme të reja:**

Demosten, Heroneja dhe logograf.

**Veçori të MKZP të cilat do të zhvillohen me anë të aktivitetit:**

Kuptimi i strukturës më të thellë të problemeve.

**Resurse:**

Pjesë nga *Olintiki dhe Filipiki* të Demostenit dhe burime tjera për Demostenin, si dhe të dhëna për betejën tek Heroneja.

**Korniza kohore:**

Një orë.

**Aktivite:**

Debat për përforcimin dhe zgjerimin e shtetit.

Në fillim të orës, nxënësit marrin një detyrë të shkurtë që të tregojnë se çfarë dinë mbi Filipin II dhe shtetin e tij me anë të *stuhisë së ideve*, nga ajo që është mësuar nga ndonjë orë paraprake me përmbajtje të njëjtë.

Pastaj, mësimdhënësi shënon pyetjen kryesore: *Përse Filipi ka arritur të fitojë qytetet helene?*

Mësimdhënësi ju jep nxënësve që të lexojnë për Për Demosten dhe fjalimet e tij, pjesë nga *Filipoka e Tretë e Demostenit* dhe *Betejën tek Heroneja*.

Nxënësit me zë lexojnë një paragraf të tekstit.

Me anë të teksteve, nxënësit duhet të përshkruajnë si ka ndikuar përhapja dhe përforcimi i shtetit maqedonas tek popullata e Athinës dhe qytetet tjera helene, gjegjësisht të arrijnë në konkluzionin që tek ata ka pasur qëndrime të ndryshme dhe mendime për pjesëtarët dhe kundërshtarët e Filipit II.

---

Nxënësit me anë të tekstit *Beteja tek Heroneja* do të mund të vlerësojnë se cili ka qenë rezultati i betejës dhe si ajo është pasqaruar tek helenët.

Mund të bëhet një renditje tjetër e bankave dhe karrigeve në klasë para se të fillojë ora, që të mund të debatohet, me atë që nxënësit do të ulen në rreth.

Debati duhet të zgjat 15 deri 20 minuta. Në fund të debatit, mësimdhënësi duhet të nxit nxënësit që të arrijnë në konkluzionin se cila është arsyeja kryesore që Filipi me sukses i ka pushtuar grekët.

Nxënësit me anë të teksteve dhe debatit duhet të kuptojnë që Filipi, përveç që ka zbatuar reforma të mëdha në shtet, me sukses ka përdorur edhe mungesën e pajtimit mes qyteteve greke.

Nxënësit do të debatohet për temën: *Përse Filipi ka arritur të fitojë qytetet helene?*

Strategjia e propozuar është kuptimi i teksteve, që të mund nxënësit të përfitojnë njohuri, të zhvillojnë shkathtësi, të formojë qëndrime dhe të mësojnë si të arrijnë në vlerat. Do të përfitohen njohuri për atë se çfarë a ndodhur gjatë sundimit të Filipit II, me anë të debatit do të zhvillohen shkathtësi për të folurit dhe do të formojnë qëndrime, dhe me anë të menduarit kritik do të përfitojnë vlera.

Pas realizimit të orës, nxënësit do të mund të analizojnë gjendjen në shtetin maqedonase dhe qytetet e pushtuara nga ana e Filipit II.

### **Vërejtje:**

Aktiviteti i dhënë do të ndihmojë nxënësit që të përshkruajnë, analizojnë dhe interpretojnë gjendjet në Maqedoni dhe në qytetet helene gjatë kohës së Filipit II.

### **Kritere për sukses:**

**Nxënësi/nxënësja mund** të analizojë burime të shkruara, si dhe të formojë qëndrime të veta dhe të mbrojtë ato.

### Për Demosten dhe fjalimet e tij

Ai ka qenë oratori më i madh në Greqinë Antike dhe shtetëror i njohur athinas. Fjalimet e tij janë me vlerë të madhe letrare dhe artistike dhe prej tyre mund të mësojmë për ngjarjet politike dhe kulturore të Greqisë Antike gjatë shekullit IV të erës sonë. Demosteni ka mësuar shkathësinë e të folurit duke studiuar fjalimet e paraardhësve të tij të mëdhenj.

Gjatë punës së tij si logograf, Demosteni ka treguar interes për politikën dhe më 354 e.s. ka mbajtur fjalimet e tij të para politike. Ai pjesën më të madhe të kohës është kundërshtuar zgjerimit të Maqedonisë Antike.

Ai e ka dashur shumë qytetin Athinë dhe gjatë gjithë jetës ka luftuar që të kthejë sundimin mbi tjerët, dhe ka bindur bashkëqytetarët e tij të kundërshtohen Filipit II dhe Maqedonisë. E ka parë mundësinë për arritjen e këtyre

qëllimeve për të ruajtur lirinë e Athinës dhe formimin e aleancave me qytetet tjera kundër Maqedonisë. Por, ai nuk ka arritur që të ndalojë planet e Filipit, të zgjerojë ndikimin e tij në jug dhe të miratojë politikën greke.

Në atë kohë, gjendja politike ishte qartë në Athinë dhe ishin formuar dy parti, kryesisht në lidhje me politikën e Maqedonisë. Në krye të partisë së parë, më herët konservative, ka qenë Eshin, orator shumë i talentuar. Në këtë parti ka qenë edhe Filokrati, negociatori kryesor me Filipin, kur ka nënshkruar paqe në vitin 346 p.e.s., dhe pastaj edhe Demadi, Pitijasi, Hegemoni, Aristogitoni dhe tjerë. Partia tjetër, ish "radikale" ishte anti-maqedonase; kërkonte urgjentisht fillimin e luftës kundër Filipit. Me këtë parti ka drejtuar Demosteni, dhe këtu kanë qenë edhe Likurg, Hiperid, që është konsideruar

si qyteti më i shëndoshë në Athinë, Nausikle dhe tjera.

Pas vdekjes së Filipit, Demosteni, gjithashtu, ka pasur rol të rëndësishëm në kryengritjen athinase kundër mbretit të ri maqedonas, Aleksandrit të Madh, të birit të Filipit. Por, përpjekjet e tij kanë qenë kot dhe kryengritja ka shkaktuar reagim tek maqedonasit. Për të ndaluar probleme të ngjashme, Antipater, gjenerali i Aleksandrit, ka dërguar një grup kërkimi për Demosten. Demosteni nuk ka lejuar që të kapet dhe ka marrë jetën.

*("Historia e Popullit Maqedonas", Instituti për Histori Kombëtare, Shkup, 2008, dr Fanula Papazoglu „Istorija Helenizma – epoha Aleksandra Velikog“, „Naučna knjiga“, Beograd, 1987*

<https://bs.wikipedia.org/wiki/Demosten>

### Pjesë nga Filipika e Tretë për Demosten

"Asnjë vend grek ose barbar nuk mund të ndalojë ambicien e madhe të këtij personi. Por ne, bashkësia greke, e shikojmë dhe e dëgjojmë këtë, dhe në vend që të dërgojmë persona tek njëri-tjetri në lidhje me atë dhe të shmangim keqkuptime, gjendemi në një gjendje mizore dhe jemi aq të mbyllur në qyte-

tet mizore sa që edhe sot nuk mund të bëjmë atë që kërkojnë interesat dhe nevojat tona".

"Por, në lidhje me Filipin dhe sjellën e tij, ju jeni të qetë, ndonëse që nuk është Grek dhe në asnjë mënyrë në lidhje me Grekët, dhe nuk është barbar

nga ndonjë vend i vlefshëm për të përmendur. Ai është një njeri dinak nga Maqedonia, nga ku më herët nuk mundeshe të blihet as një skllav i mirë".

*("Olinshiki dhe Filipiki" nga Demosten, Fjalimet e grekut Demosten kundër Filipit të Maqedonisë, Gjurgja, 2012)*

### Beteja tek Heroneja

Lufta mes Filipit II Maqedonas dhe politikave helene ka filluar dhe mbaruar me një betejë tek Heroneja në gusht të vitit 338 p.e.s..

Falanga maqedonase ka pasur 30 000 ushtarë, si dhe ushtritë aleate helene. Në betejën ka marrë pjesë edhe Aleksandri, mbreti i ardhshëm, në krye me krahun e majtë të falangës maqedonase, ndërsa Filipin në krahun e djathtë. Në betejën ka marrë pjesë edhe Demosten.

Filipi i ka fituar fuqitë aleate helene.

Kjo betejë është shumë e rëndësishme për botën antike. Fitorja e ka bërë Filipin të jetë në krye. Në qytetin Korint ishte formuar *Liga e Korintit* (që ishte

firmosur paqe) ose ashtuquajtur *Paqja e Korintit*.

Të gjitha qytetet-shtete e kanë humbur pavarësinë dhe janë bërë pjesë e perandorisë së Filipit II të Maqedonisë. Poliset greke ishin mposhtur dhe kanë rënë nën pushtetin maqedonase, por nuk kanë pasur status dhe kanë paguar tatim. Me *Paqen e Përgjithshme* të nënshkruar në dimrin e 338/7 p.e.s. Grekëve ju është lejuar liria dhe autonomia, që sërish ka qenë e kufizuar.

*("Historia e Popullit Maqedonas", Instituti për Histori Kombëtare, Shkup, 2008, dr Fanula Papazoglu „Istorija Helenizma – epoha Aleksandra Velikog“, „Naučna knjiga“, Beograd, 1987)*

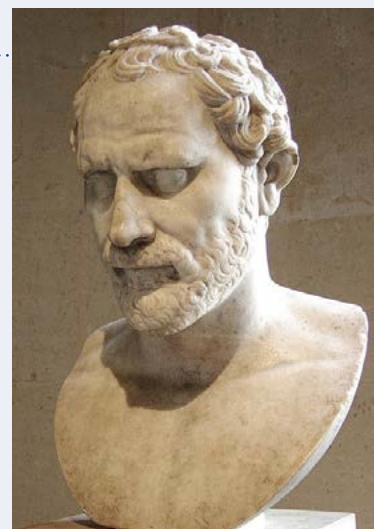

---

**Lënda mësimore:** Histori

**Klasa:** E gjashtë

**Tema e programit mësimor:** Roma e vjetër

**Përmbajtja mësimore:** Paraqitja e krishterimit

**Qëllime:**

**Nxënësi/nxënësja është i/e aftë** të analizojë dhe të sqarojë procesin e zhvillimit të krishterimit nga religjion që nuk ka qenë e pranuar në një që është bërë shtetërore.

**Rezultate nga mësimi:**

Nxënësit do të japin një pasqyrë të shkurtë, në kuadër të një dokumenti të përgatitur - tekst që ka dalë nga analiza dhe sqarimi i gjendjeve, për lidhjen e shtetit romak me krishterimin, nga paraqitja deri në momentin kur është bërë religjioni shtetëror.

**Terme:**

Jezu Krishti, krishterimi, ringjallja, Krishtlindjet, Pashët, Libri i Shenjtë - Bibla, apostujt, kisha, Konstantin, apostulli Pali dhe doktrina.

**Veçori të MKZP të cilat do të zhvillohen me anë të aktivitetit:**

Marrja parasysh e perspektivave të ndryshme të problemeve.

**Resurse:**

Pjesë nga dy enciklopedi *Historia* dhe nga *Vikipedia*, si dhe *Karta e Krishterimit të Evropës* dhe Misioni i *Apostullit Pali*, fotografi nga Shën Pali, Konstantin i Madh dhe Bibla.

**Korniza kohore:**

Dy orë.

**Aktivitete:**

Hulumtimi me përdorimin e burimeve të dhënë, burime nga mësimdhënësi dhe burime të cilat nxënësit mund të gjejnë për përmbajtjen *Paraqitja e krishterimit*. Mësimdhënësi ju tregon nxënësve që të vendosin veten në rolin e një historiani shkencëtar që duhet të shkruajë një tekst në bazë të më tepër teksteve të lexuara për të përcaktuar një ngjarje ose më tepër ngjarje të ndërlidhura për një temë.

Në orën paraprake, mësimdhënësi kërkon nga nxënësit që duhet të gjejnë tekste nga libra, enciklopedi, gazeta ose internet, që kanë të bëjnë me përmbajtjen *Paraqitja e krishterimit*.

Mësimdhënësi, gjithashtu, mund të gjejë dokumente të caktuara për përmbajtjen dhe të ofrojnë nxënësve gjatë orës.

Në fillim të orës së parë, mësimdhënësi me anë të *stuhisë së ideve* i pyet nxënësit nëse dinë diçka për krishterimin. Përgjigjet e tyre shënohen në tabelë.



---

Pastaj parashtron pyetjen kryesore që duhet të përgjigjen nxënësit me anë të analizës së teksteve të ofruara dhe tjerave, dhe me përdorimin e pyetjeve të përgatitura (nga ne dhe mësimdhënësi).

Mësimdhënësi i ndan nxënësit në grupe, dhe pastaj grupeve ju jep tekste që duhet të lexojnë dhe të përgjigjen pyetjeve.

Pyetjen kryesore që nxënësit duhet të përgjigjen me ndihmën e hulumtimit të bërë është: *Çfarë ka qenë relacioni i shtetit romak ndaj krishterimit nga fillimi i njohjes së religjionit si religjioni i shtetit?*

Secilit grup të nxënësve ju ofrohen tekste të shkurta nga librat që kanë të bëjnë me krishterimin, Ediktin e Milanos, Konstantin i Madh, dhe kartë me vendet në të cilat Shën Pali ka pasur për mision për krishterimin e Evropës.

Nxënësit i lexojnë tekstet në grupe dhe pastaj përgjigjen pyetjeve. Secili nxënës i grupit fiton një tekst dhe pastaj përgjigjet pyetjeve të cilat mësimdhënësi do të shkruajë në tabelë.

Në orën e dytë, të gjithë nxënësit përpilojnë një dokument në të cilën shënohen përgjigjet e pyetjeve që janë dhënë në këtë planifikim, si dhe përgjigjet e pyetjeve plotësuese nga mësimdhënësi.

Secili grup merret vesh dhe i lexon përgjigjet që i kanë gjetur për pyetjet e dhëna.

Pastaj, nxënësit duhet të fillojnë të përgatitin dokumentin – tekstin që është përgatitur në bazë të hulumtimit. Pas leximit të përgjigjeve, ata shkurtë debatojnë për atë si duhet të jetë përgjigja që do të përshihet në dokumentin e përbashkët. Për debatin, nxënësit duhet të krijojnë qëndrime të përbashkëta që do të mbështeten me fakte të cilat i kanë lexuar në tekstet e dhënë, dhe ashtu përgjigjet e formuluar të përfshijnë në dokumentin e përbashkët.

Dokumenti do të përmbajë pjesë e njëjtë, si dhe pyetjet e ofruara.

### **Pyetjet për nxënësit në lidhje me burimet që janë dhënë:**

1. Nga rrjedhin burimet historike që i përdorin për këtë hulumtim?
2. Ku kanë ndodhur ngjarjet për të cilat janë shkruar burimet historike?
3. Shënoni periudhën që janë zhvilluar ngjarjet që janë përshkruar në burimet historike?
4. Çfarë keni mësuar për fillimet e krishterimit nga burimet historike që i keni lexuar?
5. Përse shteti romak e ka ndryshuar relacionin ndaj krishterimit?

### **Vërejtje:**

Aktiviteti i dhënë do të ndihmojë nxënësit që të bënë vlerësim të perspektivës së ndryshme në lidhje me krishterimin, nga fillime deri në momentin kur bëhet religjioni i shtetit.

### **Kritere për sukses:**

**Nxënësi/nxënësja mund të** hulumtojë në pavarësi dhe të prezantojë rezultate të fituara nga hulumtimi, duke mbajtur llogari që të jep përgjigje dhe të posedojë qëndrime të cilat janë të argumentuar në mënyrë shkencore.

---

## Paraqitja e krishterimit

Krishterimi është religjion monoteist që ka origjinën nga judaizmi. Nuk ka dëshmi që Jezusi ka pasur për qëllim të krijojë lëvizje religjioze. Kisha e hershme është paraqitur pas vdekjes së tij në kryqin, nëpër të cilën, sipas krishterët, ai i ka pastruar mëkatet e njerëzimit. Krishterët e parë ishin mbledhur në shtëpi private dhe nuk kanë pasur ndonjë dogmë të rreptë të përcaktuar; vende zyrtare për adhurim janë paraqitur madje edhe disa dekada më vonë. Religjioni i ri ka duruar shumë persekutime dhe shpesh të përgjakshme nga hebrenjtë ortodoks dhe nga perandorët romak, posaçërisht nga Neroni në vitin 64 e.s. dhe nga Domitijan, në fundit të shekullit I të e.s. Por, në vend që të shkatërrojnë religjionin, persekutimet e kanë përforcuar besimin e adhuruesve.

## Jezusi

Jezusi ka inspiruar lëvizjen religjioze të quajtur krishterim, emri i të cilës rrjedh nga fjala greke *hristos*, sinonim i fjalës hebraike *mesija*, që do të thotë *i përzgjedhuri*. Jezusi me siguri e ka konsideruar veten si reformator në shoqëri, por për disa hebrenj nën pushtimin romak ai është bërë si Shpëtimtari, i parashikuar në shkresat e shenjta hebraike. Në ungjijtë krishtere ai përshkruhet si i Biri i Zotit. Pothuaj se gjithë jetën Jezusi e ka kaluar rreth detit Galile, i shoqëruar nga një grup i nxënësve dhe ndjekësve. Ndjekësit e tij ishin rritur, ndërsa fama e tij si mesia ishte përhapur madje edhe pas udhëtimit në Jerusalem dhe vdekjes në kryqin.

## Gjurmët e krishterimit

Perandoria romake ka qenë në masë të madhe meritore për përhapjen e krishterimit. Ndonëse mbretët njëri pas tjetrit i kanë shtypur bashkësitë aktive krishtere, Shën Pali ka mundur të lëviz lirshëm nëpër Evropë dhe të krijojë qeli krishtere në Korint, Selanik, Efes, Galati dhe në vende tjera. Kur mbreti Konstantin i Madh ishte konvertuar në krishterim në pjesën e hershme të shekullit IV e.s. përhapja ka marrë hovin më të madh.

Madje edhe para sundimit të Konstantinit, krishterimi ishte përhapur shpejtë nëpër Siri dhe në veriperëndim, në Azi të Vogël dhe në Greqi. Në shekullin II e.s. një bashkësi e gjallë e krishterëve që kanë folur gjuhën greke ishte themeluar në fushën e Ronës në Francë, ndërsa deri në vitin 200 e.s. kisha ka pasur mbështetje të madhe edhe në Afrikën Veriore me qendër në Kartagenë. Në verilindje, pas kufirit me perandorinë, përparimin e ka ngadalësuar barriera gjuhësore, ndonëse në shekullin II ishte themeluar kisha në Edesa, Turqia e sotme. Megjithatë, pjesa më e madhe e punës misionare ishte përqendruar në Evropën perëndimore - Itali, Francë dhe Spanjë, ndërsa Britania me siguri nuk ka ndjerë ndikim të madh deri në mesin e shekullit II, por deri në vitin 400 e.s. ishte në masë të madhe krishtere.

*(Konsulenti i kolegjiut publikues Adam Hart-Dejvis, "Historia" - udhëzues i plotë vizual prej krijimit të civilizimit deri më sot - Mlladinska Kniga, Shkup, 2015)*

---

## Barbarë dhe peshkopë

Konstantini ka bërë një precedent pasi instanca të caktuara gjyqësore ju ka dhënë peshkopëve krishterë, me çfarë ata janë përfitur edhe me fuqi hyjnore. Përveç kësaj, kisha krishtere ka fituar të drejtën për të marrë dhurata dhe certifikata, me çfarë së shpejti u përfitua edhe me fuqi të madhe ekonomike. Gjithashtu, Konstantini ka filluar praktikën e përzjerjes së çështjeve teologjike dhe disiplinore, që në praktikë do të thoshte se pushteti perandorak me masa ligjore do të luftojë kundër ndjekësve të mësimëve që kisha i ka shpallur për herezi. Nga ana tjetër, Konstantini ka filluar traditën e mbledhjes, gjegjësisht ndërtimin e kishave, dhe pak më vonë, dhe manastireve. Në fund të shekullit IV, vetëm edhe një mbret, nipi i Konstantini, Juliani ka qenë mbështetës i paganizmit tradicional.

Megjithatë, në perëndim, paganët ishin më të shumët, dhe që është më e rëndësishme, elita politike e përfaqësuar në senatin romak kryesisht besonin në fenë tradicionale romake. Ashtu, Graciani, nën ndikimin e peshkopit Ambrozij i Milanos, në vitin 382, ka urdhëruar që të largohet *Oltari i Fitores* së vjetër nga salla e Senatit dhe i ka larguar subvencionet shtetërore për kultet pagane. Në ankesë të senatorëve perandori ishte përgjigjur në mënyrë që ka larguar titullin tradicional të kryepriutit romak (*pontifex maximus*) dhe ja ka dhënë këtë peshkopit të qytetit të Romës, gjegjësisht papës. Pak më herët, në vitin 381, në Konstantinopol, Teodosij ka thirrur Këshillin e Dytë Ekumenik që edhe njëherë ka dënuar arianizmin. Megjithatë, pasoja më e gjatë nga mbledhja ka qenë vendosja e hierarkisë së peshkopëve në kishën krishtere, sipas të cilës, pas peshkopit romak, që ka gëzuar përparësinë si trashëgimtar i kokës së apostullit Shën Pjetri, ka vijuar peshkopi i qendrës së re perandorake - Konstantinopol (që sipas legjendës e ka themeluar vëllai i Pjetrit, Shën Andrij i Parëthëni).

([https://www.wikiwand.com/mk/%D0%97%D0%B0%D0%BF%D0%B0%D0%B4%D0%BD%D0%BE\\_%D0%A0%D0%B8%D0%BC%D1%81%D0%BA%D0%BE\\_%D0%A6%D0%B0%D1%80%D1%81%D1%82%D0%B2%D0%BE](https://www.wikiwand.com/mk/%D0%97%D0%B0%D0%BF%D0%B0%D0%B4%D0%BD%D0%BE_%D0%A0%D0%B8%D0%BC%D1%81%D0%BA%D0%BE_%D0%A6%D0%B0%D1%80%D1%81%D1%82%D0%B2%D0%BE))

## Fillimet e krishterimit

Tre shekujt e parë të historisë së krishterimit ishin përcjellë me persekutim të rreptë të besimtarëve krishterë, por numri i tyre sërish rritej. Persekutimet më të mëdha ishin gjatë kohës së perandorëve romak Dioklecijan dhe Maksimiljan. Ishin të ndaluar librat krishterë, ndërsa krishterët ishin të keqtrajtuar.

## Konstantini i Madh I

Konstantini është ndoshta më i njohur për të qenë perandori i parë romak i krishterë. Mbretërimi i tij shënoi një pikë kthese për kishën e krishterë. Konstantini para betejës në Urën Milivan në vitin 312 vështroi diellin dhe pa një kryq të madh shkëlqyes me mbishkrimin Greqisht : „EN TOYTΩ NIKA“ („Me këtë shenjë do të fitosh.“). Pas kësaj, Konstantini urdhëroi mburojat e çdo ushtari të zbukuroheshin me një simbol të krishterë. Në betejë, Konstantini doli fitimtar dhe pushtoi tërë perandorinë. Sa e vështirë ishte për Konstantinin të pranonte krishterimin në atë kohë është e vështirë të shpjegohet. Bashkëpunëtorët më me ndikim të Konstantinit praktikonin akoma zakone pagane. Në monedhat romake, që ishin bërë tetë vite pas Betejës së Urës së Milivanit, ende ishin vizatuar zotët romak.

---

Vetëdija krishtere e Konstantinit të Madh ishte ngritur nga ana e së ëmës së tij, Shën Elena. Sot, ka një kontest shkencor për atë nëse Konstantini ka pranuar krishterimin që në rini, gjatë jetës së tij ose pak para vdekjes.

Kur ka pasur tronditje në kishën për shkak të veprimit të Arij, mbreti Konstantin ka thirrur në Nikeja Këshillin e Parë Ekumenik. Nga ajo ka dalë një doktrinë e unifikuar dhe e pranuar krishtere. Me krijimin e simbolit të Nikejës për fenë, precedent ishte krijuar sipas së cilës për herë të parë kishës i ishte dhënë një model me të cilën në të ardhmen duheshë të krijohen dogma dhe doktrina kanonike.

Konstantini i Madh ka rol të madh në historinë e krishterimit. Ai është një prej financierëve më të mëdhenj të kishës, ka ndërtuar shumë bazilika, ka liruar kishën nga shumë tatime dhe në këtë mënyrë ka ndihmuar përhapjen e krishterimit. Në periudhën prej vitit 324 deri më 330 ai ka zhvendosur perandorinë nga Roma në Vizantion, qytet që më vonë, për nderin e tij, ishte quajtur Konstantinopol. Qytetin e ka ndërtuar në frymën e religjionit të ri me shumë kisha dhe mure mbrojtës. Në *Romën e Re*, që ishte quajtur, nuk ka pasur tempuj pagan. Konstantini ishte pagëzuar në shtratin e vdekjes.

## Beteja në Urën e Milvanit

Gjatë vitit 312, Konstantini me 40.000 ushtarë ishte nisur nga Britania drejt Italisë. Nga ana tjetër, Maksencij, e ka pritur Konstantini me ushtri prej rreth 75.000 deri 120.000 ushtarë. Ashtu, sipas legjendës, para betejës kundër Kansencij, vitin e njëjtë, Konstantini ka menduar se cilit zot të lutet. Një ditë, rreth mesditës, në qiell ka parë një shenjë – një kryq të shenjët dhe me shkresën: “*Me këtë shenjë do të fitosh*”. Atë e kanë parë edhe ushtarët e tij. Pastaj, natën tjetër, Konstantinit në ëndërr ju ka paraqitur Shpëtimtari me shenjën e njëjtë dhe i ka thënë që të bëjë shenjë ushtarake siç e ka parë në qiell, që mbajë para ushtrisë dhe do të fitojë armikun. Në mëngjes ju ka treguar ëndrrën miqve të tij dhe menjëherë ka thirru punëtor që të bëjnë kryqin siç ju ka përshkruar.

Me këtë shenjë, Konstantini ka hyrë në luftë kundër Maksencij, që me ushtrime e madhe ka qenë i vendosur në afërsi të Romës, dhe me lehtësi e ka fituar. Duke ikur me pak ushtarë, Maksencij ishte mbytur në lumin Tibër më 28 tetor 312. Konstantini ka hyrë në Romë, i pritur me gëzim nga popullata sepse kishte liruar qytetin.

## Edikti i Milanos

Pas fitores së madhe në Romë, Konstantini ka miratuar një ligj me emrin Edikti i Milanos në vitin 313 me të cilën ka ndaluar persekutimin e krishterëve, ju ka lejuar të ndërtojnë tempuj dhe të luten brenda tyre. Konstantini në mes të Romës ka ndërtuar një përmendore për këtë, me çfarë e ka shënuar që ai është rojtari i Perandorisë Romake. Më vonë, ka ndërtuar edhe përmendore me fytyrën e tij me kryq në dorën e djathtë dhe me shkrimin në latinisht: “*Me këtë shenjë shpëtimtare që është dëshmi e guximit të vërtetë e kam liruar qytetin tonë nga duart e sundimit tiran, senatit dhe popullit romak ju kam kthyer lirinë dhe stolinë e mëhershme dhe shkëlqimin*”.

---

## Këshilli i Parë Ekumenik

Kur ka pasur tronditje në kishën për shkak të veprimit të Arij, mbreti Konstantin ka thirrur në Nikeja Këshillin e Parë Ekumenik.

Nga ajo ka dalë një doktrinë e unifikuar dhe e pranuar krishtere. Me krijimin e simbolit të Nikejës për fenë, precedenti ishte krijuar sipas cilit për herë të parë kishës i ishte dhënë një model me të cilën në të ardhmen duhet të krijohen dogma dhe doktrina kanonike.

**Apostulli Pali**, i njohur si **Shën Pali** ose **Pali nga Tarsusi** (nga greqishtja e vjetër: Σαούλ (Saul), Σαῦλος (Sulos), dhe Παῦλος (Pavlos); nga latinishtja: *Paulus* ose *Paullus*; hebraishtja שׂאוּל תַּרְסוּס *Ša`ul HaTarsi* (Shaul na Tarsus) (rreth 5 - rreth 67) — është një prej apostujve më të rëndësishëm për predikimin dhe përhapjen e krishterimit.

Pali konsiderohet si një prej figurave më të rëndësishme të periudhës së apostujve, i cili prej mesit të viteve të 30-ta deri në mesin e viteve 5—ta të shekullit 1 ka themeluar disa kisha në Azi të Vogël dhe në Evropë. Ai ka shfrytëzuar statusin e tij si hebre dhe shtetas romak që të predikojë para popullatës hebraike dhe romake. Sipas shkrimeve të Dhiatës së Re, edhe para konvertimit të tij, Pali ka qenë i përkushtuar në persekutimin e nxënësve të parë të Jezusit në rajonin rreth Jerusalemit. Në historinë, Veprat e Apostujve (që shpesh njihen edhe me emrin *Vepra*), Pali ka udhëtuar në rrugën prej Jerusalemit deri në Damask, me mision “*të shpëtojë dhe t'i kthejë në Jerusalem*”, kur Jezusi i ringjallur ishte paraqitur me dritë. Ai ka qenë i verbëruar nga drita, por pas tre ditëve, shikimin ja ka kthyer Ananij nga Damasku, ndërsa Pali ka filluar të predikojë që Jezusi nga Nazareti është Mesija hebraik dhe i Biri i Zotit. Rreth gjysma e librit të Veprave të Apostujve është dedikuar jetës dhe veprat e Palit.

Katërmbëdhjetë prej njëzet dhe shtatë libra të Dhiatës së Re tradicionalisht janë përkushtuar Palit. Shtatë shkresat nuk kontestohen nga ana e shkencëtarëve si autentike për autorin, ndërsa ka një shkallë të caktuar të argumenteve edhe për tjerët. Veprat e autorit të Palit në Shkresën për Hebrenjtë nuk është konfirmuar nga vetë shkrimi dhe ka dyshime që ai është autor që në shekullin 2 dhe 3. Megjithatë, pa kusht ka qenë e pranuar që prej shekullit 5 deri 16 se Pali ka qenë autor i Shkresës për Hebrenjtë, por ky mendim sot është pothuaj se e përjashtuar në mënyrë universale nga ana e shkencëtarëve. Për gjashtë tjera, disa shkencëtarë besojnë se janë shkruar nga ndjekësit që kanë shkruar në emrin e tij, duke përdorur material nga letrat e shpëtuara dhe letrat e Palit, të shkruar nga vetë ai, që nuk kanë përjetuar edhe sot. Shkencëtarë tjerë pohojnë që ideja për pseudonim për shkresa kontestuese ka nxitur shumë probleme.

Sot, shkresat e Palit vazhdojnë të jenë rrënjë vitale të teologjisë, adhurimit dhe jetës së pastorëve në traditat katolike dhe protestante të perëndimit, si dhe për traditat ortodokse të lindjes. Ndikimi i Palit mbi mendimin dhe praktikën krishtere është karakterizuar si “*e thellë siç edhe është përhapur*” në mesin e shumë apostujve dhe misionarëve të cilët kanë qenë të përfshirë në përhapjen e fesë krishtere.

([https://mk.wikipedia.org/wiki/%D0%9A%D0%BE%D0%BD%D1%81%D1%82%D0%B0%D0%BD%D1%82%D0%B8%D0%BD\\_%D0%B8\\_%D1%85%D1%80%D0%B8%D1%81%D1%82%D0%B8%D1%98%D0%B0%D0%BD%D1%81%D1%82%D0%B2%D0%BE%D1%82%D0%BE](https://mk.wikipedia.org/wiki/%D0%9A%D0%BE%D0%BD%D1%81%D1%82%D0%B0%D0%BD%D1%82%D0%B8%D0%BD_%D0%B8_%D1%85%D1%80%D0%B8%D1%81%D1%82%D0%B8%D1%98%D0%B0%D0%BD%D1%81%D1%82%D0%B2%D0%BE%D1%82%D0%BE))



---

**Lënda mësimore:** Histori

**Klasa:** E shtatë

**Tema e programit mësimor:** Maqedonia në fillimet e mesjetës

**Përmbajtja mësimore:** Paraqitja dhe zhvillimi i shkrimit dhe kulturës sllave

**Qëllime:**

**Nxënësi/nxënësja të jetë i/e aftë:**

- të identifikojë kornizë kohore dhe territoriale të përhapjes së shkrimit sllav;
- të përcaktojë vështirësi në përhapjen e shkrimit dhe kulturës sllave;
- të përcaktojë rëndësinë e veprimit të Shën Qirilit dhe Shën Metodit.

**Rezultate nga mësimi:**

- krijimi i hartës historike dhe identifikimi i drejtimeve të lëvizjes në kornizë kohore;
- vlerësimi i veprimitarisë së mesimdhënësve sllav dhe dedikimin e tyre;
- përcaktimi i vështirësive me të cilat janë përballuar mesimdhënësit.

**Terme karakteristike (të reja):**

Misioni.

**Veçori të MKZP të cilat do të zhvillohen me anë të aktivitetit:**

Zgjedhja e problemit të parregullt dhe vlerësimi i dëshmive, duke shqyrtuar strukturën më të thelluar.

**Koha e parashikuar:**

Një orë mësimore.

Ora është paramenduar si orë e përsëritjes dhe duhet të përfshihen veprimet e mesimdhënësve gjithë-sllav Shën Qirili dhe Shën Metodi. Qëllimi është të përmbillet procesi i përhapjes së shkrimit dhe kulturës sllave. Gjithashtu, aktiviteti mund të zbatohet edhe si pjesë e orës për mësimin e përmbajtjes mësimore *Paraqitja dhe zhvillimi i shkrimit dhe kulturës sllave*.

**Aktiviteti:**

Nxënësit punojnë në mënyrë individuale dhe fitojnë detyra të njëjta. Aktiviteti zhvillohet në disa hapa dhe parashikon punë me hartë historike dhe burime primare.

**Hapi 1: PUNA ME HARTËN HISTORIKE**

Nxënësit marrin një *hartë pa fjalë* në të cilën janë prezantuar pjesët e shteteve aktuale të sotme. Në hartë janë shënuar edhe vendet ku kanë punuar mesimdhënësit sllav të përmendur. Më poshtë, ka edhe legjendë për hartën. Nxënësit kanë për detyrë që të vizatojnë hartën me udhëtimet (misionin) e mesimdhënësve sllav. Gjatë kësaj, duhet të theksojnë edhe vitet se kur kanë ndodhur këto udhëtime. Në hartë janë shënuar edhe

fushat në të cilat nxënësi duhet të shënojë numrin që është përgjegjës për secilin prej dokumenteve të një ngjarje përkatëse. (Aneksi 1)

## Hapi 2: PUNË ME BURIME TË SHKRUARA

Nxënësit marrin 4 burime të shkruara. Secili prej burimeve ka numër dhe duhet të vendoset në vendin që përket në hartën, gjegjësisht në kohën dhe vendin që përket. Njëherë, nxënësit marrin edhe tabelë të zbrazët në të cilën duhet të plotësojnë përgjigje të pyetjeve përkatëse që kanë të bëjnë për secilin dokument në veçanti. Për secilin prej dokumenteve duhet të përgjigjen pyetjeve të dhënë për analizë. (Aneksi2)

### Kritere për sukses:

#### Nxënësi/nxënësja mundet:

- me sukses dhe saktë të përfundojë detyrën e dhënë në kuadër të kohës së caktuar;
- në mënyrë logjike të arsyetojë gjitha përgjigjet për të anuluar mundësinë për zgjedhje të rastësishme.

#### Vërejtje:

Ky aktivitet zhvillohet për të mundësuar vizualizim të procesit dhe ngjarjeve që janë të lidhur me shkrimin dhe kulturën sllave – **mësimi më i thellë** me anë të zgjidhjes së **problemimit të parregullt**, gjegjësisht të shihet mundësia e nxënësit për të lidhur kohën, hapësirën dhe procesin.

Ky aktivitet mund të zbatohet edhe në orë për të përballuar me përmbajtje të re mësimore. Në fillim, hartën mund të kenë nxënësit para vetes dhe kur mësojnë përmbajtjet mësimore, gjegjësisht në momentin kur flitet për një mision të caktuar ose udhëtim të mësimdhënësve, ajo të shënohet në hartë. Kjo vlen edhe për dokumentet që përpunohen gjatë orës dhe shënohen në hartë.

### Aneksi 1

| VENDI                  | VITI    |
|------------------------|---------|
| Moravia e Madhe        | 863     |
| Selanik                | 845     |
| Romë                   | 869     |
| Polihron               | 850     |
| Konstantinopol         | /       |
| Misioni i Bregallnicës | 845-850 |





## Dokumenti 1

Në qytetin e Selanikut kishte një njeri me emrin Lav, i drejtë, që edhe të vërtetën dhe Zotin i respektonte...ai kishte 7 fëmijë...më i riu ishte Konstantini hyjnor, por me trurin dhe vepra fluturonte lartë...ai kishte dhuntinë hyjnore, si apostull, të flet gjuhë të ndryshme.

Por, vëllai i tij më i moshuar, Metodi hyjnor, nga vite të hershme ka filluar të merr prani të shenjta. Me urtësinë e tij ishte sikur një lule me aromë të mirë në lulëzim dhe ishte adhuroar nga gjithë sundimtarët, sepse nga të folurit tregoheshë si Solomon, duke shprehur histori të çuditshme dhe fjalë të urta dhe çështje nga thellësia e zemrës dhe në shërbimin të gjithë e donin, dhe në luftë paraqitej si anësor, sikur Samsoni...andaj edhe morri një titull ushtarak dhe me atë kaloi pak kohë...

*Nga "Fjala lëvduese e Qirilit dhe Metodit", dhe autor konsiderohet nxënësi i tyre më i dalluar Klimenti i Ohrit*

## Dokumenti 2

Patriarku i asaj kohe në Carigrad, Johan, ishte fyerje dhe turp i ikonave të shenjat. Këshilli i largoi nga troni. Kur tek ai shkoi Konstantin Filozofi edhe atë e turpëroi dhe e ndryshoi me të keqe.

Pastaj, shkoi në Bregallnicë dhe pasi gjeti nga populli sllav disa të pagëzuar, i pagëzoi, i morri në fenë ortodokse. Ju shkroi libra në gjuhë sllave. Ata i ktheu në fenë krishtere, ishin 54 000...

*Nga "Fjala e Shkurtë e Qirilit", autor konsiderohet nxënësi i tyre më i dalluar Klimenti i Ohrit*

## Aneksi 2

### Dokumenti 3

Më parë, Sllavët nuk kanë pasur alfabet, por me viza dhe shenja kanë numëruar dhe shikuar, sepse ishin paganë. Pasi u pagëzuan, u mundonin që të shkruajnë fjalët sllave me shkronja romake dhe greke pas asnjë rend...pastaj, Zoti njeri-dashës e dërgoi Konstantin Filozofin, i quajtur Qirili, burrë i drejtë dhe i vërtetë, që ju ka krijuar 38 shkronja, disa nga shembulli i shkronjave greke, tjera nga fjalët sllave.

*Nga "Mbi Shkronjat", Crnoricez Hrabar (ende person i panjohur)*

## Dokumenti 4

---

Të bekuar, mësues i shenjtë, duke lënë familje dhe atdhe, grua dhe fëmijë, në shkretëtirë ke shkuar që të jetosh me të tuat.

*Nga "Shërbimi i Shën Metodit", autori i panjohur*

## Dokumenti 5

---

Në gjitha ato ditë ndodhi që Rostislavi, një princ slloven, me Svetopulk, kanë dërguar njerëz nga Moravija deri tek mbreti Mihail, duke thënë: "Për hir të hyjnorit, jemi të shëndoshë dhe tek ne kanë ardhur shumë mësime të krishtera nga Vllahët dhe Grekët dhe nga Gjermanët, duke na mësuar ndryshe. Por, ne sllavët jemi popull i thjeshtë dhe nuk kemi kush të na mësojë të vërtetën. Andaj, zotëri i mirë, dërgo një burrë që do të na drejtojë në këtë drejtësi".

Atëherë, mbreti Mihail i tha Konstantin Filozofit: "E dëgjove këtë fjalë, Filozof? Këtë nuk mund tjetër përveç teje. Andaj, ja shumë dhurata dhe merr vëllain, igumenin Metodi, dhe shkoni! Sepse ju jeni selanikas, dhe gjithë selanikasit flasin pastër gjuhë sllave".

*Nga "Fjala panonike e Metodit", autor i panjohur*

---

**Lënda mësimore:** Histori

**Klasa:** E shtatë

**Tema e programit mësimor:** Ballkani në mesjetën e zhvilluar dhe në fund

**Përmbajtja mësimore:** Shteti osman

**Qëllime:**

**Nxënësi/nxënësja të jetë i/e aftë:**

- të njeh rregullimin shoqëror dhe shtetëror të shtetit osman;
- të vërejë strukturën e sistemit timaro-spahik.

**Rezultate nga mësimi:**

- nxënësit interpretojnë dhe strukturojnë të dhëna;
- nxënësit shikojnë lidhje themelore të elementeve në sistem.

**Terme karakteristike (të reja):**

Pashallëk, vilajet, sanxhak, kaza, nahija, spahija, timar, has, zijamet, sulltan, vezir, divan, etj..

**Veçori të MKZP të cilat do të zhvillohen me anë të aktivitetit:**

Zgjedhja e problemeve të parregullta, të menduarit kritik dhe vlerësimi i dëshmimeve.

**Koha e parashikuar:**

Një orë mësimore.

Në fillim sqarohen termet *sulltan*, *vezir* dhe *divan*, si terme karakteristike të rregullimit shtetëror të shtetit osman. Gjithashtu, sqarohen edhe termet *vilajet*, *sanxhak*, *kaza* dhe tjera, të cilat janë karakteristike për ndarjen administrative-territoriale të mbretërisë osmane.

**Aktiviteti:**

Aktiviteti është ndarë në disa detyra që punohen në grupe, gjatë së cilës, secili grup merr nga një detyrë të ndryshme. Pas përfundimit të detyrës, ajo prezantohet para grupeve tjera. Me këtë nxënësit përfitojnë njohuri me anë të punës dhe prezantimit.

Pasi secili grup të përfundojë me prezantimet dhe punimet, ato përpilohen dhe fitohet një pasqyrë se si ka qenë i organizuar shteti osman.

Grupi 1: KUSH DREJTON ME SHTETIN OSMAN?

Detyra: Analizo kartolinat me sqarim që është dhënë për *sulltanin*, *vezirin e madh dhe porta e madhe*. Vendos figurën e zbrazët sipas hierarkisë. Pasta, termet e reja vendosi në fjalëkryqin.

---

## Grupi 2: SI ËSHTË NDARË SHTETI OSMAN?

Detyra: Analizo kartolinat me sqarimin që është dhënë për *vilajet, sanxhak, nahija dhe kaza*. Rendit ato sipas madhësisë territoriale nga e më e madhja (lartë) deri në më të vogël (poshtë). Pastaj, termet e reja vendosi në fjalëkryqin.

## Grupi 3: SI E KA FITUAR FUQINË USHTARAKE SHTETI OSMAN?

Rendit sipas madhësisë pronat e spahive që i kanë fituar për pjesëmarrje në veprimet ushtarake në emër të sulltanit, nga më e madhja në më të vogël. Pastaj, termet e reja vendosi në fjalëkryqin.

### Vërejtje:

Ora mundëson që nxënësit të zgjedhin **probleme të parregullta** dhe kanë nevojë për një nivel më të lartë të **menduarit kritik** dhe **vlerësim të dëshmimeve**, gjegjësisht analizë dhe sintezë të të dhënave. Gjithashtu, aktiviteti pjesërisht ka edhe karakter argëtues (fjalëkryq) që e bën të jetë më konkurruese, por edhe jep mundësi për punë në ekipe.

### Kritere për sukses:

#### Nxënësi/nxënësja mundet:

- pavarësisht të analizojë të dhëna dhe të përpilojë një figurë për renditjen shoqërore dhe shtetërore të perandorisë osmane;
- të arsyetojë në mënyrë të argumentuar në cilën mënyrë është fituar rezultati.

## Grupi 1

**Sulltani** gjendet në krye të shtetit dhe titulli i tij ka kuptimin “autoritet” ose “fuqi”. Ka fuqi të pakufizuar mbi shtetin dhe mbi të gjithë që jetojnë në shtet. Ai është komandanti suprem i ushtrisë, gjykatës dhe kreu fetar. Fuqia e tij mund të trashëgohet.

**Veziri** është një lloj i titullit aktual të “ministrit”, që merr një nivel të lartë politik dhe këshilltar fetar i sulltanit.

**Veziri i Madh** është një lloj i titullit aktual të “kryeministrit”. Ai gjendet në krye të divanit dhe është këshilltar i parë i sulltanit.

**Divan** (*Porta e Madhe*) është këshilli i përbërë nga vezirët. Ai ka rolin të jep këshilla sulltanit për çështje të ndryshme lidhur me udhëheqjen e shtetit.

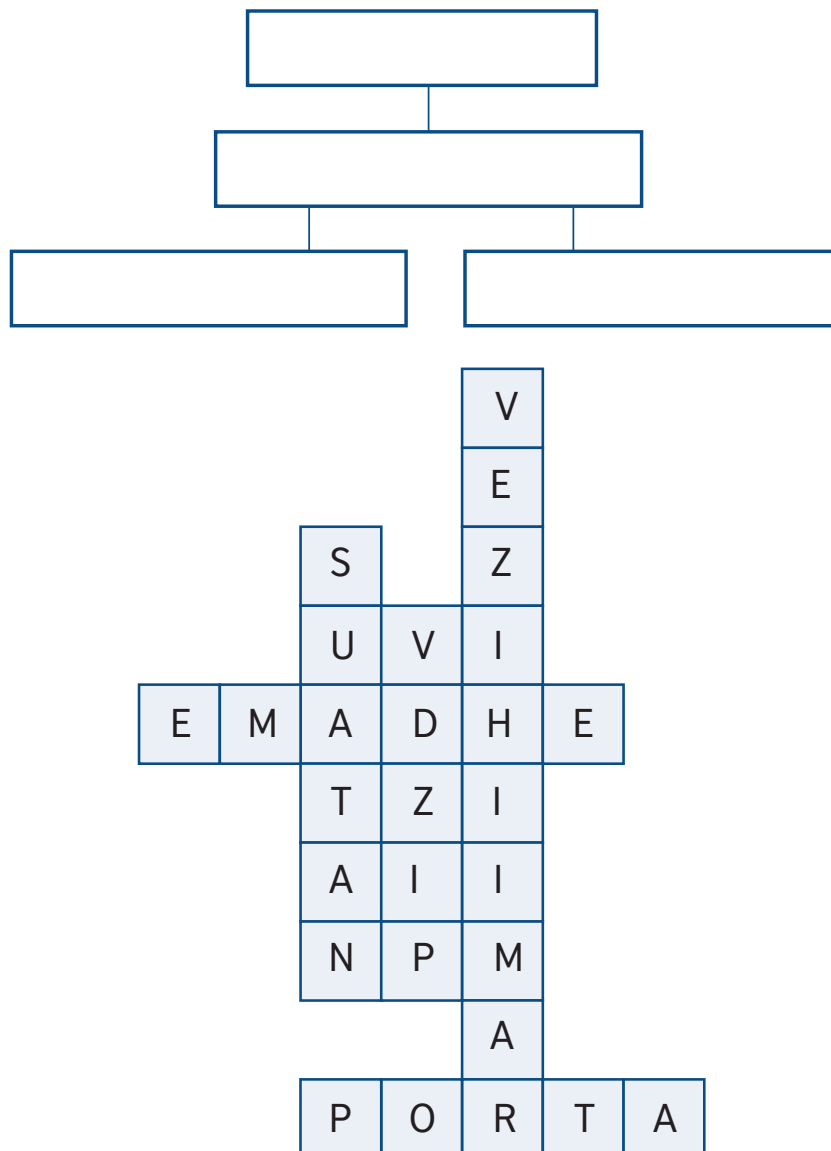

## Grupi 2

Territori i shtetit osman ishte ndarë në rajone të mëdha të quajtura **pashallëqe** (të njohur edhe si **vilajete**, gjegjësisht **beglerbeglac**). Me ata kanë drejtuar, pashët, gjegjësisht **beglerbegcët**.

Njësitë më të vogla territoriale në shtetin osman janë quajtur **nahi** dhe janë të shumtë. Gjithashtu, me secilën prej tyre ka drejtuar **mudiri**.

**Sanxhakët** janë njësi më të vogla territoriale që janë pjesë përbërëse të vilajeteve. Me ata drejton **sanxhakbegu**.

Sanxhaqet janë të ndarë në territore më të vogla të quajtur **kazi**, me të cilat ka drejtuar **kajmakami**.

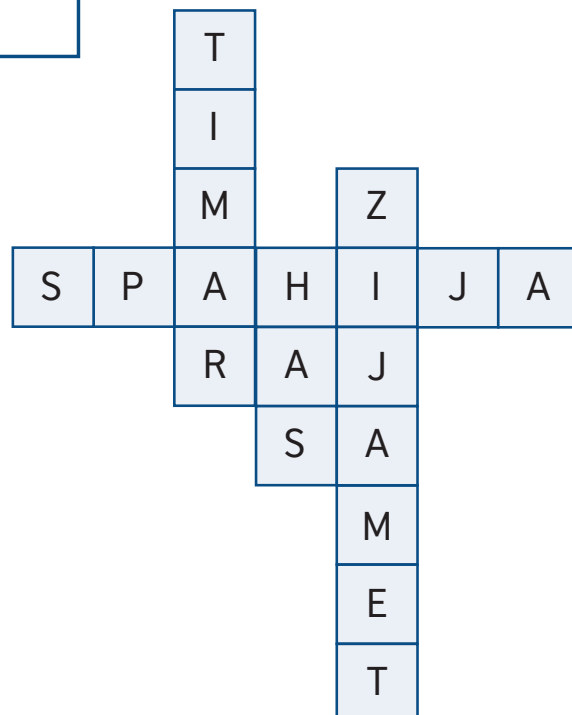
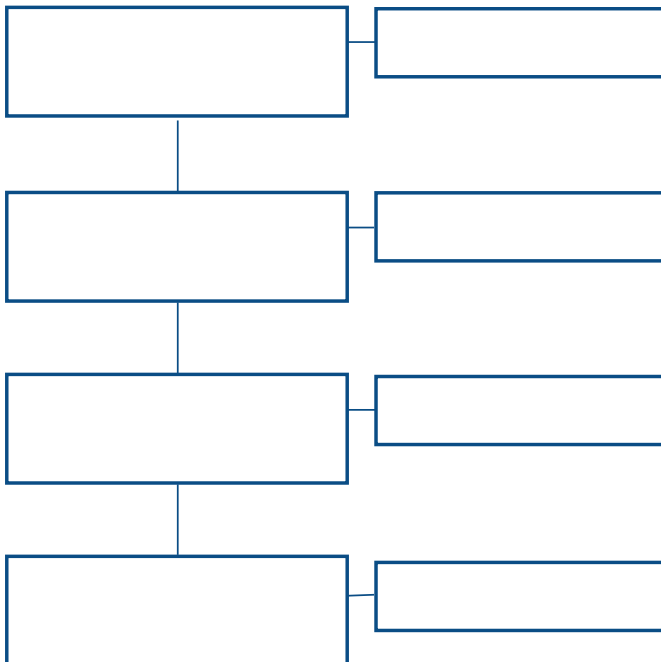

### Grupi 3

**Spahija** – feodal osman që ka shkuar në luftë në thirrje të sulltanit dhe për këtë shërbim ka fituar pronë nga territoret e reja. Pronën e ka fituar me përdorim dhe sulltani ka mundur të merr këtë nëse spahija refuzon të shkojë në luftë sipas kërkesës së tij.

Por, edhe gjatë luftës së radhës, ka mundur të fitojë pronë të re. Madhësia e pronës që spahija ka fituar ka qenë sipas kontributit të tij në luftë, gjegjësisht me sa ushtarë ka marrë pjesë. Gjithë spahitë që kanë marrë pjesë me ushtri të madhe, kanë marrë pronë. Në rast të vdekjes së spahisë, pronën e ka trashëguar i biri, por me kushtet e njëjta të luftës.

**Timar** – pronë që kanë fituar spahitë si kompensim për luftën në emër të sulltanit. Timar është pronë që ka mundur të sjell të ardhura vjetore prej 20.000 akçi (monedha turke).

**Zijamet** – pronë që kanë fituar spahitë si kompensim për luftën në emër të sulltanit. Zijameti është pronë që ka mundur të sjell të ardhura vjetore prej 20.000 deri më 100.000 akçi (monedha turke).

**Has** – pronë që kanë fituar spahitë si kompensim për luftën në emër të sulltanit. Has është pronë që ka mundur të sjell të ardhura vjetore mbi 1000.000 akçi (monedha turke).

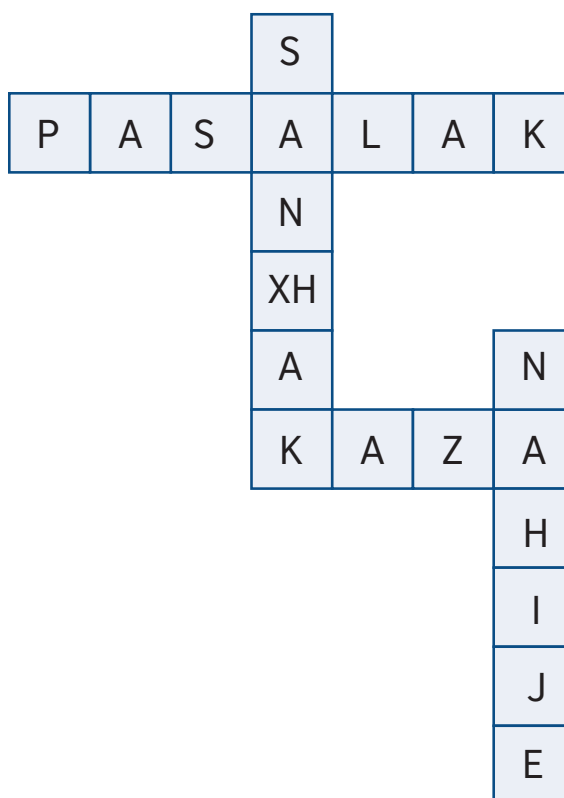

---

**Lënda mësimore:** Histori

**Klasa:** E shtatë

**Tema e programit mësimor:** Bota dhe Evropa në mesjetën e zhvilluar dhe të fundit

**Përmbajtja mësimore:** Zbulimet e mëdha gjeografike

**Qëllime:**

**Nxënësi/nxënësja të jetë i/e aftë** të përdor njohuri të përfituara më para për zbulimet e mëdha gjeografike.

**Rezultate nga mësimi:**

Nxënësit do të mund të përpilojnë meny për ushqim me produkte që kanë qenë në Evropë gjatë kohës së zbulimeve të mëdha gjeografike dhe do të mund të prezantojnë sa kanë zgjidhur udhëtimet e detarëve të njohuri që kanë zbuluar rrugë detare në mesjetë.

**Terme:**

Kristofer Kolumbo, Vasko de Gama dhe Magelan.

**Veçori të MKZP të cilat do të zhvillohen me anë të aktivitetit:**

Zgjidhje të problemeve dhe çështjeve të parregullta.

**Korniza kohore:**

Një orë.

**Aktivitete:**

*Puna në grupe:*

Në këtë orë do të përsëritet material i mësuar më parë dhe do të ketë dy lloje të punimeve, me anë të punës në grupe, do të mund të përcaktojnë dhe zgjerojnë njohurinë e fituar.

Nxënësit nga grupi i parë duhet të bëjnë dy meny me ushqime që i kanë konsumuar popujt e Evropës dhe në Amerikë para zbulimeve gjeografike. Në orën paraprake kanë marrë për detyrë që të kontrollojnë se cilat bimë kanë ekzistuar në Evropë, dhe cilat në Amerikë para zbulimeve gjeografike.

Nxënësit e grupit të dytë duhet të bëjnë një njehsim sa vite gjithsej ka udhëtuar Kolombo, Magelani, Vasko de Gama, Amerigo Vespuçi dhe Bartollomej Dijas, dhe sa secili prej tyre në veç.

**Vërejtje:**

Aktivitetet japin një spektër të gjerë të mundësive për zhvillim të menduarit kritik dhe zgjedhjen e problemeve. Gjithashtu, mundësojnë edhe zgjidhje të problemeve të parregullta.



## Kritere për sukses:

**Nxënësi/nxënësja mund** të përdor dhe të krijojë me njohuri të përfituara paraprakisht me anë të përgatitjes së menyve, në mënyrë të saktë të përcaktojë periudhën kohore të udhëtimeve të detarëve.

## Kristofer Kolombo – zbulimi i Amerikës

Natën e 3 gushtit 1492, Kolombo ka udhëtuar nga Palos me tre anije – “*Shën Marija*”, “*Ninja*” dhe “*Pinta*”. Anijet kanë qenë në pronësi të Huan de la Kosa dhe vëllezërit Pinzon (Martin dhe Vinçente Janjez), por murgët i kanë detyruar banorët e Palosit të kontribuojnë për ekspeditën. Kolombo në fillim ka lundruar tek Ishujt Kanare, që kanë qenë në pronësi të Kastiljas. Atje anijet janë mbushur me rezerva dhe kanë bërë riparime, dhe më 6 shtator janë nisur në udhëtimin pesë javor nëpërmjet oqeanin Atlantik.

Sipas disa legjendave, ekipi ka qenë aq i frikësuar dhe i ka marrë malli për shtëpi, sa që është kërcënuar se do të lundrojë mbrapa në Spanjë. Ndonëse e vërteta nuk është e njohur, sërish besohet se lundruesit janë shprehur në formë të ankesave dhe sugjerimeve.

Pas 29 ditëve pas mos parë tokë, më 7 tetor 1492, (sipas shënimit në ditarin e anijes), ekipi ka vërejtur shpezë që fluturojnë drejt perëndimit dhe menjëherë e kanë ndryshuar drejtimin për të ndjekur shpezët drejt tokës.

Në fund, kanë vërejtur tokë më 12 tetor në orën 2 pas mesnatës.

## Vasko de Gama – rruga detare për në Indi

Për herë të parë, Vasko de Gama ka nisur rrugën nga Lisbona më 8 korrik .1497. Ekspedita e tij ka përfshirë katër anije.

1. *Sao Gabriel*, i komanduar nga Vasko de Gama, që ka peshuar rreth 178 tonelata, me gjatësi prej 27 metra dhe gjerësi prej 8.5 metra, me ekuipazh prej 150 personave.
2. *Sao Rafael*, që ka pasur për komandant të vëllain Paulo de Gama, që ka pasur veçori të njëjta sikur Sao Gabriel.
3. *Karvel Berio*, shumë më i vogël në krahasim me dy tjerët, që ka qenë i komanduar nga Nikolao Koeljo.
4. Emri i anijes së fundit që ka qenë anije mallrash nuk është i njohur (ka peshuar rreth 200 tonelata). Kjo anije ka qenë e komanduar nga Gonzalo Nunjez.

Prej 16 dhjetorit, flota ka kaluar lumin Grejt Fish – vendi kur Dijas dhe grupi i tij janë kthyer. Në atë moment, ata në fakt kanë lundruar drejt një vendi që atëherë nuk ka qenë i njohur për opinionin evropian. Me këtë udhëtim hyjnor ata kanë arritur në breg dhe e kanë emëruar Natal, emër që shënon lindjen e Krishtit.

Në vitin 1498, kanë arritur në shtetin e sotëm të Mozambikut, që në atë kohë ka qenë pjesë e Afrikës, që e kanë kontrolluar arabët.

Më 25 janar, kanë arritur në tokë dhe rreth një muaj kanë qëndruar aty për shkak të riparimit të anijeve dhe për lodhjen e madhe. De Gama më 3 mars ka arritur në ishullin e vogël Mozamba, ku popullata lokale në shikim të parë kanë menduar që po vijnë myslimanë dhe ju kanë ofruar ndihmë. De Gama këtu ka thirrur për ndihmë disa pilotë arab, për të arritur në Indi. Ekspedita ka arritur në Kozkihod më 20 maj .1498. Me mbretin

---

e Zamorisë është arritur marrëveshje për tregti, ndonëse tregtarët arab nuk janë pajtuar me atë. Ai nga Zamorija ka marrë leje me shkrim që mund të hap përfaqësi tregtare në Kozkikhod. Por, me kalimin e kohës këto keqkuptime ishin rritur më shumë.

Në gusht, Vasko de Gama është nisur mbrapa për në Portugali. Me vete ka marrë gjashtë mbretër, për t'ju mundësuar portugezëve të mësojnë zakonet e botës tjetër. Por, për shkak të kohës së keqe, Detin Arab e kanë kaluar për tre muaj, dhe një pjesë e madhe e ekuipazhit ka vdekur gjatë kësaj kohe. De Gama me anijen *Sao Gabriel* është kthyer në Portugali më 10 qershor.1499. Mbreti Manuel I të preferuarin e tij e ka pritur me festa të mëdha dhe i ka dhënë një shpërblim të madh vjetor.

## Fernando Magelan – rruga rreth botës

Fernando Magelan ka filluar me shërbimin në Spanjë dhe ka udhëhequr ekspeditën prej 5 anijeve për të zbuluar rrugën e re detare deri tek Ishujt Molluqke (“Ishuj të erëzave”); në vitin 1519/20 ka hulumtuar bregun juglindor të Amerikës Jugore dhe në vitin 1520 ka zbuluar ngushticë (më vonë merr emrin Ngushtica e Magelanit) dhe nëpërmjet ngushticës ka arritur deri në oqeanin e madh që e ka quajtur Oqeani i Qetë (Pacifik), sepse në atë nuk ka pasur stuhi sikur në Oqeanin Atlantik. Në vitin 1521, ai ka arritur në ishujt Filipine, ku është vrarë nga një shigjetë me helm, ndërsa ekspedita ka vazhduar rrugën drejt botës që ka zgjatur deri në vitin 1522. Në Spanjë është kthyer vetëm anija *Viktorija*, me 18 persona, që ka qenë nën udhëheqjen e Sebastijan del Kan. Me këtë rrugë rreth botës është dëshmuar që Toka ka formë të topit. Magelani do të mbretet i njohur për shumë udhëtimet me të cilat do të përgjigjet shumë pyetjeve që atëherë nuk kanë pasur përgjigje.

## Për kulturat e reja bujqësore

Nga kontinentet e reja në Evropë janë sjellë kultura bujqësore, siç janë patatja, domatet, fasule, misri, kakao, dhe tjera, ndërsa nga Evropa në Amerikë janë dërguar kultura të drithërave, rrepa e sheqerit dhe tjera.

---

**Lënda mësimore:** Histori

**Klasa:** E shtatë

**Tema e programit mësimor:** Bota dhe Evropa në fillim të mesjetës

**Përmbajtja mësimore:** Paraqitja e Islamit

**Qëllime:**

**Nxënësi/nxënësja të jetë i/e aftë** të identifikojë dhe analizojë veçori të përbashkëta dhe të ndryshme mes islamit dhe krishterimit.

**Rezultate nga mësimi:**

Nxënësit do të lidhin dhe ndajnë me anë të kategorizimit që janë të përbashkët, dhe cilat janë veçori të ndryshme të krishterimit.

**Terme:**

Korani, Islami, hoxha, Ramazani, Bajrami dhe hixhra.

**Veçori të MKZP të cilat do të zhvillohen me anë të aktivitetit:**

Vlerësimi i dëshmimeve për dhe kundër qëndrimeve të ndryshme.

**Korniza kohore:**

Një orë.

**Aktivitete:**

Në këtë orë, nxënësit do të përsërisin përmbajtjet që vetëm më kanë mësuar për paraqitjen e islamit, por edhe ato përmbajtje të cilat kanë të bëjnë me paraqitjen e krishterimit.

Mësimdhënësi parashtron pyetjen se çfarë kanë të përbashkët, dhe çfarë kanë dallime islami dhe krishterimi. Nxënësit marrin për detyrë me anë të punës në tre grupe që të ndajnë fjalitë të janë dhënë në materialin e punës. Mësimdhënësi ju jep shprehjet gjitha grupeve.

1. Grupi i parë i ndan fjalitë që janë të përbashkët për dy religjionet.
2. Grupi i dytë i ndan fjalitë që kanë të bëjnë vetëm me islamin.
3. Grupi tretë i ndan fjalitë që kanë të bëjnë vetëm me krishterimin.

Në fund, të gjitha grupet bëjnë në hamer me pyetjet e parashtruar në këtë mënyrë.

**Vërejtje:**

Me anë të përpilimit të diagramit të Venit për ngjashmëritë dhe dallimet mes islamit dhe krishterimit, nxënësit mund në mënyrë kritike të vlerësojnë fjalitë e dhënë për dy religjionet, me atë që do të gjejnë fjalitë që i lidhin dhe që i ndajnë.

## Kritere për sukses:

**Nxënësi/nxënësja mund** pavarësisht të ndajë fjali sipas kategorive, por edhe saktë të shpërndajë.

## Fjalitë për diagramin e Venit:

1. Myslimanët besojnë në një Zot.
2. Islami është i hapur për të gjithë, pa dallim nga raca, mosha, gjinia ose feja paraprake. Mjafton që të besohet në besimet kryesore islame dhe të veprohet sipas tyre.
3. Myslimanët besojnë që Korani është fjalë e Zotit.
4. Muhamedi është profeti fetar i islamit.
5. Hixhra është viti kur Muhamedi ka kaluar nga Meka në Medinë.
6. Meka dhe Medina.
7. Myslimanët kanë kalendarin e tyre fetar.
8. Myslimanët tregojnë lutje.
9. Xhamia është tempulli fetar islam.
10. Myslimanët nuk njohin asnjë ikonë ose ngjyrë si e shenjtë në islam, sepse adhurimi i simboleve ose gjërave materiale është në kundërshtim me monoteizmin. Shumë njerëz i konsiderojnë yllin dhe gjysmëhënën si simbol i islamit, por ata në fakt janë shenja të Perandorisë Osmane, dhe jo të islamit në tërësi. Ngjyra e gjelbër gjithashtu konsiderohet si islame; kjo është traditë dhe nuk rekomandohet nga teologët. Megjithatë, myslimanët shpesh përdorin vargje me kaligrafi nga Korani dhe fotografi nga Qabeja për dekorim të xhamive, shtëpive dhe vendeve publike. Besohet që vargjet e Koranit janë *aji* të shenjat dhe nuk duhet të përdoren si dekorim ose simbol.
11. Myslimanët besojnë që në jetën e pas vdekjes ka parajsë dhe ferr.
12. Festat kryesore tek myslimanët janë Ramazan Bajrami dhe Kurban Bajrami.
13. Myslimanët agjërojnë gjatë kohës së muajit Ramazan.
14. Islami është paraqitur në Azi.
15. Ritet fetare në islam i kryen hoxha.
16. Vatikani është shteti fetar i katolikëve.
17. Kisha është tempulli krishterë hyjnor.
18. Krishterët besojnë në një zot.
19. Mësimi krishterë është që ka vetëm një zot dhe që njerëzit janë të barabartë para Zotit.
20. Jezu Krishti është gjallërimi i vetë Zotit.
21. Krishterët besojnë që në jetën e pas vdekjes ka parajsë dhe ferr.
22. Treshja e shenjtë.
23. Krishterët besojnë në lindjen e të birit të Zotit, që në kohën e njëjtë është i biri, babai dhe shpirti i shenjtë.
24. Krishterimi konsiderohet si religjion avramik, bashkë me judaizmin dhe islamin.
25. Bibla është libri i shenjtë i krishterëve.
26. Krishterimi është krijuar në Azi.
27. Simboli më i njohur i krishterimi është kryqi; që mund të gjendet në shumë lloje të cilat kishat i kanë krijuar për të dalluar njëri nga tjetra: kryqi i katolikëve, kryqi ortodoks për ortodoksët dhe kryqi i thjeshtë për protestantët. Megjithatë, këto nuk janë rregulla

---

të rrepta. Simbole tjera të krishterimit janë ihtisi (“peshku”), dhe në kohën antike, spiranca. Në kishat ortodokse ka ikona.

28. Festa kryesore të krishterëve janë Krishtlindja dhe Pashkët.

29. Krishterët agjërojnë disa herë në vit dhe pastaj festojnë.

30. Krishterët kanë kalendarin e tyre fetar.

31. Krishterët tregojnë lutje.

32. Ritet fetare në krishterimin i kryen prifti.

---

**Lënda mësimore:** Histori

**Klasa:** E tetë

**Tema e programit mësimor:** Ballkani në fund të shekullit XVIII deri në Luftën e Parë Botërore

**Përmbajtja mësimore:** Luftërat Ballkanike

**Qëllime:**

**Nxënësi/nxënësja të jetë i/e aftë:**

- të analizojë lloje të ndryshme të burimeve historike;
- të përfitojë shqyrtim perspektiv të Luftërave Ballkanike;
- të diskutojë për pritjet dhe zhgënjimet nga Luftërat Ballkanike.

**Rezultate nga mësimi:**

- renditja e ngjarjeve historike në kornizë kohore dhe vlerësimi i rëndësisë së tyre;
- vlerësimi i ngjarjes historike dhe zbardhja e kontroverseve;
- interpretimi i lidhjeve arsye-pasojë.

**Veçori të MKZP të cilat do të zhvillohen me anë të aktivitetit:**

Zgjedhja e problemeve të parregullta në aspekt të perspektivave të ndryshme, me vlerësimin e dëshmive për të shqyrtuar struktura e thellë.

**Koha e parashikuar:**

Dy orë mësimore.

**Aktiviteti 1 (ora e parë):**

Detyra për këtë aktivitet është të përpilohet një linjë kohore që do të përmbajë 6 ngjarje kryesore të Luftërave Ballkanike. Secila ngjarje në linjën kohore duhet të shënohet me titull, datë, tekst të shkurtë dhe ilustrim. Më poshtë janë fletët e punës (*Aneksi 1*) të cilat duhet të prehen në pjesë dhe në këtë formë të jepen secilit grup. Pastaj, grupet përpilojnë linjën kohore në një hamer të zbrazët. Secili grup ka detyrë të njëjtë dhe fiton materiale të njëjta. Në fund të aktivitetit secili grup i prezanton punimet. Gjatë prezantimit, grupi jep sqarim logjik përse e kanë bërë në atë mënyrë linjën kohore. Me atë anulohet mundësia për zgjedhje të rastit.

**Kritere për sukses:**

Vlerësohet koha e nevojshme për përpunimin e linjës kohore, kryesisht saktësia. Gjatë prezantimit, secili grup duhet në mënyrë të argumentuar të sqarojë përse në këtë mënyrë i kanë grupuar elementet në linjë, me çfarë do të eliminohet faktori i rastësisë.

**Aktiviteti 2 (ora e dytë):**

*Pyetje kryesore 1: Cilat kanë qenë arsyetimet dhe pritjet nga Luftërat Ballkanike?*

*Pyetje kryesore 2: A janë Luftërat Ballkanike çlirimtare ose okupuese?*

---

Detyra është që me anë të analizës së burimeve të fitohet një pasqyrë për arsyet e Luftërave Ballkanike (arsyetimi, pritjet dhe zhgënjimi). Gjatë kësaj, secili prej grupeve merr një komplet të ndryshëm të dokumenteve me udhëzim për analizën e tyre (*Fletë pune 2*). Secili prej grupeve duhet të prezantojë (para grupeve tjera) njohuritë që ka zbuluar. E gjithë kjo shoqërohet me diskutim. Në fund të diskutimit arrihen në përgjigje të përbashkëta për pyetjet kryesore.

Grupi 1 – Punë me të dhëna statistikore (*Aneksi 2*)

Grupi 2 – Punë me hartën historike (*Aneksi 3*)

Grupi 3 – Punë me karikatura (*Aneksi 4*)

Grupi 4 – Punë me dokumente (*Aneksi 5*)

**Kritere për sukses:**

**Nxënësi/nxënësja mundet:**

- pavarësisht të analizojë dokumente të llojeve të ndryshme dhe të formojë qëndrime personale të cilat në mënyrë të argumentuar do të mbrojnë;
- të dallojë fakte nga mendime..

**Vërejtje:**

Aktivitetet japin një spektër të gjerë të mundësive për zhvillim të menduarit kritik dhe zgjedhjen e problemeve. Gjithashtu, mundësojnë të shqyrtohen perspektiva të ndryshme, si dhe strukturë më të thellë të ngjarjeve historike me vlerësimin e dëshmimeve, në këtë rast, për Luftërat Ballkanike.

# Aneksi 1

| Tituj               | Aleanca ballkanike   | Marrëveshja e Londrës | Marrëveshja e Bukureshtit  | Aleanca ballkanike   | Marrëveshja e Londrës<br>Marrëveshje Londrës |
|---------------------|--|-----------------------|--|--|--|
| Marrëveshje Londrës | 1912-1913  | 1912                  | 1913   | 1912-1913  | 1912   |
| Tekste              | Aleanca Ballkanike është krijuar pas marrëveshjeve bilaterale mes shteteve të Bullgarisë, Greqisë, Malit të Zi dhe Serbisë, të drejtuar kundër Mbretërisë Osmane që në atë kohë ende ka mbajtur nën kontroll pjesën më të madhe të Gadishullit Ballkanik.                                      |                       | Pjesëmarrësit në negociatat janë fituesit Aleanca Ballkanike dhe humbësit Mbretëria Osmane. Fuqitë e mëdha i përfaqësojnë Britania e Madhe, Gjermania, Rusia, Austro-Hungaria dhe Italia.  | Aleanca Ballkanike ka sulmuar Mbretërinë Osmane duke ndërprerë sundimin prej pesë shekujve mbi Ballkanin, pas përleshjeve shtatë mujore të cilët kanë përfunduar me nënshkrimin e Marrëveshjes Paqësore të Londrës.  |  |
|                     | Kuvendi prej 83 udhëheqësve popullor takohet në Vlorë, më nëntor 1912, dhe shpall Shqipërinë për shtet të pavarur duke përpiluar një qeveri të përkohshme. Në përputhje me Nenin 2 të Marrëveshjes së Londrës, Shqipëria ka qenë e pranuar si shtet autonom nën sovranitetin e sultanit osman. |                       | Bullgaria ka qenë e pakënaqur nga ndarja e Maqedonisë. Aleatët e refuzojnë sulmin bullgar dhe si kundërsulm hyjnë në territorin bullgar, ndërsa Rumania dhe Perandoria Osmane e kanë shfrytëzuar mundësinë të intervenojnë kundër Bullgarisë. Me marrëveshjen në Bukuresht, që ka vijuar, Bullgaria ka humbur një pjesë të territoreve që ka fituar nga Lufta e Parë Ballkanike. | Bullgaria ka qenë e mposhtur nga fuqitë e Serbisë, Greqisë dhe Rumanisë. Sipas kushteve të marrëveshjes, Bullgarisë i ka takuar një pjesë e Maqedonisë dhe një pjesë e bregut të Egjeut, përfshirë edhe limanin <i>Aleksandropullo</i> . Serbia ka marrë pjesën veriore dhe qendrore të Maqedonisë, Greqia pjesën jugore të Maqedonisë, ndërsa Rumania ka fituar Dobrukhën jugore. |  |

## Fotografi:









## Aneksi 2

1. Ku mbivendosen interesat e aleatëve të Ballkanit?
2. Whatfarë mund të çojë kjo mbivendosje interesash?

## Aneksi 3

|                   | <b>BULLGARIA</b><br>(Kaçev, 1900) | <b>SERBIA</b><br>(Gopçeviq, 1889) | <b>GREQIA</b><br>(Deliani, 1904) |
|-------------------|-----------------------------------|-----------------------------------|----------------------------------|
| <b>Turqi</b>      | 499204                            | 231400                            | 634017                           |
| <b>Bullgarë</b>   | 1181336                           | 57600                             | 332162                           |
| <b>Grek</b>       | 228702                            | 201140                            | 652795                           |
| <b>Shqiptarë</b>  | 128711                            | 165620                            | /                                |
| <b>Vlleh</b>      | 80767                             | 69665                             | 25101                            |
| <b>Hebrenj</b>    | 67840                             | 64645                             | 53147                            |
| <b>Romë</b>       | 54557                             | 28730                             | 8911                             |
| <b>Serb</b>       | 700                               | 2048320                           | /                                |
| <b>Të përzier</b> | 16407                             | 3500                              | 18685                            |
| <b>Gjithsej</b>   | <b>2258224</b>                    | <b>2870620</b>                    | <b>1724818</b>                   |

1. Përse ka dallime në statistikat?
2. Çfarë është e përbashkët për tre statistikat?

3. Ku janë dallime më të shprehura dhe përse?
4. Çfarë mungon në gjitha statistikat dhe përse?

**Resurse:** [https://euroclio.eu/wp-content/uploads/educational\\_resources/2014%20Once%20Upon%20a%20Time...We%20Lived%20Together/Macedonian/18..pdf](https://euroclio.eu/wp-content/uploads/educational_resources/2014%20Once%20Upon%20a%20Time...We%20Lived%20Together/Macedonian/18..pdf)

## Aneksi 4

|                   |   |  |
|-------------------|---|--|
| <p>Karikatura</p> | <ul style="list-style-type: none"> <li>- Më jepni bleta kthyesë për Sofje, Beograd, Cetinje dhe Athinë?</li> <li>- Sa bileta dëshironi?</li> <li>- Rreth 700.000.</li> </ul>                              | <p>Çporruni prej meje, egërsira gjakpirëse!</p> <p>Shqipëri<br/>Mali i Zi<br/>Greqi<br/>Serbia</p> |
|                   |   | <p>Dëbimi i Abdi-Babas dhe Fatimes nga parajsja</p>  |
| <p>Pyetje</p>     | <ol style="list-style-type: none"> <li>1. Çfarë mesazhe dërgojnë karikaturat?</li> <li>2. Nga cilave vende (shtete) kanë origjinën?</li> <li>3. Çfarë mendimi për Luftën Ballkanike japin ato?</li> </ol> |  |

## Aneksi 5

|                      |   |  |
|----------------------|---|--|
| <p><b>Teksti</b></p> | <p><b>Shpallje e mbretit Xhorxh I</b></p> <p><i>Për popullin tim</i></p> <p>Detyra jonë hyjnore ndaj atdheut tonë, vëllezërit tonë të robëruar dhe njerëzimin, kërkon që pas dështimit të tentimeve paqësore për të ruajtur të drejtat e njeriut të krishterëve nën pushtetin turk dhe të merret armë të dorë për të ndaluar vuajtjet që zgjasin me shekuj. Greqia, bashkë me aleatët, që janë të inspiruar nga ndjenjat e njëjta dhe të lidhura me obligimet e njëjta, kalon në luftë hyjnore për drejtësi dhe liri të popujve të robëruar të orientit. Ushtria dhe marina jon, tërësisht të vetëdijshëm për detyrën e tyre ndaj popullit dhe krishterimit, traditave dhe krenar për mbi fuqinë morale dhe vlerave, fillojnë luftë, të përgatitur për të derdhur gjak për të kthyer lirinë e popujve të robëruar. Greqia, bashkë me aleatët, do të synojë qëllimin e njëjtë, me çfarëdo kushti; me ndihmën e Zotit në këtë luftë tërësisht të arsyetuar civile, ne brohorisim – Të jetojë Greqia! Të jetojë populli ynë!</p> | <p><b>Shpallja luftarake e Petar I</b></p> <p>Të dashur serb të mi,</p> <p>Ndodhi ajo që asnjëherë nuk kam shpresuar. Bullgarët, vëllezërit tanë nga gjaku dhe feja, aleatët tanë, kanë luftuar kundër nesh, pa mos shpallur luftë. E kanë derdhur gjakun e vëllezërve të vet., të aleatëve dhe pa ndjenja i kanë vrarë të lënduarit. Me shpatë e kanë prishur marrëveshjen për aleancë dhe kanë prishur miqësinë dhe vëllazërinë. Ja, tetë ditë në Ovçe Pole, në Maqedoni, në kufijtë e vjetër të atdheut tonë, ka një përleshje e ashpër dhe po derdhet gjak i vëllezërve. (...) Përse gjithë kjo? Sepse nuk dëshirojnë në mënyrë vëllazërore, të qetë, të bisedojnë rreth ndarjes! Sepse dëshirojnë që të marrin trashëgiminë tonë, vendin e Nemanjiq, që me gjak, ishte çliruar dhe ishte kthyer Serbisë. Shpirtrat e luftëtarëve të rënë në këtë luftë të famshme, ju thirrin juve, Serbëve, dhe ju kërkojnë besë për të marrë hakun. Nga ky rrezik mbrohemi të gjithë bashkërisht, ne dhe aleatët tanë besnik, dhe ata të jugut – Grekët, si dhe vëllezërit e guximshëm – sokolat malazez. Interesi i jetës së atdheut më detyroi, me zemër të rëndë, të thirr ushtrinë time të guximshme, por me sakrificë dhe guxim të tregojë që është e gatshme të fitojë në Kumanovë, Prilep, Manastir dhe Edrene. Zoti ju ndihmoftë dhe me fat të dashur ushtarë të mi, me këtë luftë të pikëlluar që është imponuar mbi ne.</p> |
|                      | <p><b>Manifesti për popullin bullgar</b></p> <p>Ndjenjat njerëzore, krishtere, detyra për të ndihmuar vëllezërve kur e kanë të rrezikuar ekzistencën, nderin dhe dinjitetin e Bulgarisë, me detyrojnë që të thërras, nën flamurin, djemtë e këtij vendi të cilët janë të gatshëm të e mbrojnë. I jap urdhër ushtrisë së guximshme bullgare të bëjë sulme ndaj territorit të Turqisë! Bashkë me ne, me qëllim të përbashkët, kundër armikut të përbashkët, do të luftojnë edhe ushtritë e aleatëve tanë, shtetet ballkanike Serbia, Greqia dhe Mali i Zi. Edhe kjo luftë e kryqit kundër gjysmëhënës, gjegjësisht lirisë kundër tiranisë, në anën tonë do të jetë ata njerëz të cilët e duan drejtësinë dhe përparimin.</p>  | <p><b>Shpallje e mbretit Nikolla Petroviq</b></p> <p><i>Malazez 1</i></p> <p>(...) Të frymëzuar nga fitoret dhe famën e arritur nga aleatët tanë, partneri ynë ka dashur me forcë të përfitojë nga sukseset tona të përbashkëta, duke mos respektuar drejtësinë hyjnore dhe vlerësimin e mbretit mbrojtës.</p> <p>(...) Bullgarët, të mashtruar dolën nga kopeja sllave (...) dhe sulmuan vëllezërit aleat. Bullgarët duhet të ndalohen në përdorimi e armës së njëjtë dhe të respektojnë interesat e përbashkëta dhe solidaritetin sllav. Ky vendim më vije shumë rëndë, sepse duhet me dorë të prihet dora, por nuk mundemi ndryshe të veprojmë. Shpirti më hiqet që duhet të nxis guximin tuaj që me fuqi të largoni sulmet bullgare, shpresoj që një ditë, kur paqja do të përhap krahët në gjithë Ballkanin, do të del një dru i përbashkët i unitetit sllav nga gjaku ynë i përzier sllav. (...)</p>   |
| <p><b>Pyetje</b></p> | <ol style="list-style-type: none"> <li>1. Çfarë mesazhe dërgojnë shpalljet?</li> <li>2. Me çfarë qëllimi janë shkruar?</li> <li>3. Çfarë ka të përbashkët me gjithë shpalljet?</li> <li>4. Kujt i drejtohen?</li> <li>5. A janë të nevojshme? Mbështet mendimin tuaj!</li> </ol>  |  |



---

**Lënda mësimore:** Histori

**Klasa:** E tetë

**Tema e programit mësimor:** Bota dhe Evropa në fund të shekullit XVIII deri në Luftën e Parë Botërore

**Përmbajtja mësimore:** Formimi i Shteteve të Bashkuara të Amerikës dhe ngritja e tyre

**Qëllime:**

**Nxënësi/nxënësja të jetë i/e aftë:**

- të përcaktojë problemet kryesore me të cilat janë përballuar SHBA-të para Luftës Qytetare;
- të debatojë për qëndrimet e Veriut (demokratët) dhe Jugut (republikanët).

**Rezultate nga mësimi:**

- ndërtimi i argumenteve për mbrojtjen e një qëndrimi të caktuar;
- pranimi dhe largimi i qëndrimeve të ndryshme dhe vlerësimi i argumenteve;
- zhvillimi i tolerancës ndaj mendimeve të ndryshme.

**Veçori të MKZP të cilat do të zhvillohen me anë të aktivitetit:**

Zgjedhja e problemeve të parregullta me vlerësim të dëshmimeve dhe krijimin e qëndrimeve, si dhe shqyrtimi i perspektivave të ndryshme.

**Koha e parashikuar:**

Një orë mësimore.

Në orën prezantuese, nxënësit informohen si janë krijuar SHBA, për ndarjen politike të Veriut (demokratët) dhe Jugut (republikanët), si dhe për iniciativën e Abraham Linkolnit (demokratë) për largimin e skllavërisë me personat të racës së zezë. Gjithashtu, ju sqarohet se si, ku dhe për çfarë është përdorur fuqia skllave në SHBA.

**Aktiviteti:**

*Debati*

Nxënësit ndahen në 2 grupe për debat dhe secili grup ka 10 minuta të përgatit argumente me të cilat do të merr pjesë në debat. Gjatë kësaj, për prezantim të argumenteve kanë nga 5 minuta, si dhe 3 minuta për replikë. Secila prej palëve duhet të jep 3 deri 5 argumenteve për pohimet e tyre. Pas prezantimit, trupi i tretë (*juria*) pas konsultimit prej 5 minutave duhet të merr vendim që do të argumentojë në bazë të argumenteve të dy palëve, duke marrë vendim vetëm mbi argumentet e dëgjuar. Mësimdhënësi është në rolin e moderatorit për diskutim dhe kërkon nga nxënësit që qëndrimet e tyre të mbështesin me argumente. Baza për diskutim duhet të jetë tema për largimin e robërisë në SHBA, gjatë së cilës njëra anë është “PËR” ndërsa tjetra “KUNDËR”.

### Grupi 1: VERI (demokratë)

Grupi 1 ka 5 minuta për të përgatitur 3 argumente për largimin e robërisë. Grupi 2 ka të drejtë për replikë prej 3 minutave. Argumentet i përgatitin sipas informacioneve të dhënë (Aneksi 1).

### Grupi 2: JUGU (republikanët)

Grupi 2 ka 5 minuta për të përgatitur 3 argumente për largimin e robërisë. Grupi 1 ka të drejtë për replikë prej 3 minutave. Argumentet i përgatitin sipas informacioneve të dhënë (Aneksi 2).

### Grupi 3: Juria

Grupi 2 merr vendim se kush ka të drejtë dhe këtë vendim e argumenton. Vendimin e merr në bazë të argumenteve të prezantuar nga Grupi 1 dhe Grupi 2.

Në pjesën tjetër të orës, mësuesi informon nxënësit se cilat kanë qenë arsyet për fillimin e Luftës Qytetare në SHBA, gjegjësisht si dhe përse ka ndodhur.

### Vërejtje:

Ky aktivitet mund të zhvillohet edhe pa juri, dhe këtë rol mund të ketë mësuesi. Ky aktivitet mundësin shqyrtim të thellë të problemit të robërisë me anë të simulimit të situatës dhe vlerësimit të dëshmvive. Gjithashtu, nxënësit janë të detyruar që të zgjedhin probleme të parregullta, gjegjësisht të merren me perspektiva të ndryshme të një ngjarje, në këtë rast, trajtimi i robërisë në SHBA.

### Kritere për sukses:

**Nxënësi/nxënësja mund** të vlerësojë aktivitetin në diskutim, në mënyrë të argumentuar të zhvilloj dhe të mbrojë qëndrime, si dhe pranojë mendim tjetër.

### Aneksi 1

#### Veçori të veriut:

- më i banuar nga jugu i SHBA;
- i zhvilluar në kuptimin industrial;
- ka pasur nevojë për fuqi punëtore për shkak të zhvillimit të rritur industrial.

#### Argumente për mbajtjen e skllavërisë:

- tregtia me skllavëri ka qenë e nevojshme për suksesin dhe pasurinë e vendit;
- në Afrikë vetëm më ka pasur skllavëri. Afrikanët mes vete kanë luftuar dhe kanë marrë skllav mes vete;
- marrja e afrikanëve nga atdheu i tyre në fat ka qenë për të mirën e tyre. Ata në SHBA kanë jetuar më mirë se atje;
- skllavëria është pranuar në Bibël. Tregtia me skllavëri ka qenë e toleruar dhe aprovuar nga Zoti në kohën e Avramit .

---

## Aneksi 2

### Veçori të jugut:

- më pak i banuar nga veriu;
- i pazhvilluar në kuptimin industrial;
- është bazuar në punën e skllavërve të zi dhe veprimtaria kryesore ka qenë prodhimi i pambukut.

### Argumente për largimin e skllavërisë:

- skllavëria që ka qenë në Afrikë ishte më e ndryshme nga skllavëria në SHBA;
- populli afrikan në asnjë rast nuk duhet të jetë inferior dhe ka dashur që të trajtohet në mënyrë të barabartë;
- afrikanët kanë vuajtur shumë nga fakti që kanë qenë të larguar nga atdheu i tyre;
- në kuptimin moral është gabim, dhe si vend krishterë, nuk ka dashur të posedojnë skllavër.

---

**Lënda mësimore:** Histori

**Klasa:** E tetë

**Tema e programit mësimor:** Bota dhe Evropa në fund të shekullit XVIII deri në Luftën e Parë Botërore

**Përmbajtja mësimore:** Rritja e demokracisë evropiane

**Qëllime:**

**Nxënësi/nxënësja të jetë i/e aftë** të identifikojë dhe të sqarojë luftën për të drejtat e njeriut, si pjesë e rritjes së demokracisë evropiane.

**Rezultate nga mësimi:**

Prezantimi dhe mbrojtja e njohurive, mendimeve dhe qëndrimeve të caktuara. Vlerësimi i luftës për të drejtat e njeriut, si pjesë e luftës së plotë për të drejtat e njeriut.

**Terme:**

Sufrazhete, lëvizja e grave dhe e drejta e votës.

**Veçori të MKZP të cilat do të zhvillohen me anë të aktivitetit:**

Vlerësimi i dëshmimeve për dhe kundër qëndrimeve të ndryshme.

**Korniza kohore:**

Një orë.

**Aktivitete:**

*Puna në grupe – Debat për të drejtat e grave si pjesë e rritjes së demokracisë evropiane.*

Preferohet që nxënësit të renditen në rreth brenda klasës.

Në pjesën hyrëse të orës, nxënësit me përgjigje të shkurta duhet të përkujtohet për një pjesë të ndryshimeve të kanë ndodhur në Evropë dhe në botë në shekullin XIX dhe XX. Ajo mund të zgjat deri më 10 minuta.

Gjatë kësaj, në pjesën hyrëse duhet të përfshihen edhe aspekte historike për fillimet e prezantimit të barazisë së gjinive.

Pastaj, mësimdhënësi do të jep detyra nxënësve që të lexojnë një pjesë të teksteve të rekomanduara nga tekstet e librit, dhe secili prej tyre do të lexojë me zë një pjesë të caktuar. Leximi i teksteve mund të zgjat deri më 10 minuta.

Në fazën vijuese, që duhet të zgjat 15 minuta, secili nxënës duhet në mënyrë të pavarur të shpreh mendimin e vet për anët pozitive dhe negative të barazisë së gjinive në shumë vende të botës.

Në pjesën e fundit, në T tabelën në dërrasë duhet të shënohen anët pozitive dhe negative të luftës për barazi të gjinive.



## Vërejtje:

Ky aktivitet mund të organizohet edhe me anë të punës në grupe, atëherë nxënësit në kuadër të grupeve do të përfaqësonin mendime të kundërta për dhe kundër barazisë së gjinive. Mësimdhënësi do të jetë vetëm ndërmjetësues, pa mos imponuar mendimin e vet.

## Kritere për sukses:

**Nxënësi/nxënësja mund** të vlerësojë aktivitete në diskutim, të mbrojë qëndrime personale dhe të shpreh argumente për ata të cilat bazohen në fakte.

## Të drejtat e grave janë pjesë e pandarë e të drejtave universale të njeriut

Sot, në nivel global, shënohet 8 marsi – Dita Ndërkombëtare e Gruas. Në vitin 1910, nën patronazhin e Internacionales së Dytë në Kopenhagë, ishte zhvilluar Konferenca e Parë Ndërkombëtare e Grave, dhe aty është vendosur që të festohet Dita Ndërkombëtare e Gruas, por pas mos përcaktuar një datë. Lufta për të drejtën e votës së gruas, lufta kundër kërcënimit nga lufta, lufta e kujdesit të nënave dhe fëmijëve dhe lufta kundër rritjes së çmimeve kanë qenë disa prej kërkesave të theksuara në këtë konferencë.

Ideja për shënimin e një dite të veçantë për gratë paraqitet në fillim të shekullit XX, dhe për këtë më shumë kanë këmbëngulur lëvizja socialiste, por më tepër merita kanë Roza Luksemburg dhe Klara Cetkin.

Dita e parë e gruas është shënuar më 28 shkurt 1909 në SHBA, në iniciativë të Partisë Socialiste të Amerikës. Paraprakisht, në vitin 1908, 15 000 gra duke kërkuar të drejtë për votë, orar të shkurtuar të punës dhe rrogë më të mirë, kanë marshuar nëpër rrugët e Nju Jorkut me moton “Bukë dhe Roza”. Buka ka qenë simbol i sigurisë ekonomike, ndërsa rozat kanë qenë simbol i jetës më të mirë.

Vitin e ardhshëm, më 19 mars 1911, kjo festë për herë të parë është kremtuar nga ana e më shumë se një milion njerëz nga Australia, Danimarka, Gjermania dhe Zvicra. Më 8 mars 1913, gratë nëpër Evropë mbajnë mbledhje paqësore. Në Rusi, në iniciativë të Aleksandra Kolontaj, 8 marsi për herë të parë është shpallur për festë shtetërore.

Në vitin 1977, Kuvendi i Përgjithshëm i OKB-së miraton propozimin me të cilin 8 marsi shpallet për Ditë Ndërkombëtare të Grave dhe Paqes Ndërkombëtare.

Një prej dokumenteve më të rëndësishme që kanë të bëjnë me të drejta e grave është Konventa për Eliminimin e Gjitha Formave të Diskriminimit ndaj Grave, e miratuar nga Kuvendi i Përgjithshëm i Kombeve të Bashkuara në vitin 1979. Kjo Konventë është e njohur si “Ligji mbi Gratë”.

Ajo përcakton rëndësinë e diskriminimit mbi gratë dhe përcakton obligime ligjore për vendet anëtar që të japin fund këtij diskriminimi.

“Të drejtat e grave dhe të vajzave janë pjesë të pa tjetërsuar, i përbërë dhe i pandarë e të drejtave universale të njeriut. Pjesëmarrja e barabartë e grave në jetën politike, qytetare, ekonomike, sociale dhe kulturore në nivelin kombëtar, rajonal dhe ndërkombëtare dhe largimi i gjitha formave të diskriminimit në bazë të gjinisë janë qëllimet me prioritet të komunitetit ndërkombëtar”, theksohet në Deklaratën e Vjenës dhe në Programin për Veprim në lidhje me Konventën për Eliminim të Gjitha Formave të Diskriminimit të Grave.

---

**Termi e drejta e votës së gruas** ka të bëjë me lëvizjen ekonomike dhe politike të reformave, me qëllim për të arritur të drejtën e votës. Lëvizja moderne ka filluar në shekullin XVIII nga ana e vendeve të pavarur dhe ende aktuale. *Zelanda e Re* ishte vendi i parë në të cilën gratë kanë fituar të drejtë të votës në vitin 1893. Megjithatë, kur ajo ndodhi, *Zelanda e Re* nuk ishte “shtet” në kuptimin e shtetit të pavarur kombëtar, por ishte më tepër si koloni me pavarësi drejtuese. Vendi me status të njëjtë, që grave ju ka dhënë të drejtë për votë para *Zelandës së Re*, ishte territori *Vajoming* (1869). Vend tjera të mundshme, që konsiderohen si vende të para që kanë dhënë votë grave, janë Republika *Korzika*, *ishulli Man* (1881), ishujt *Pitkern*, *Fransvil* dhe *Tavolara*, por ekzistimi i tyre si shtete të pavarura ishte e shkurtë dhe disa prej tyre nuk konsideroheshin si shtete të vërteta të pavarura. Shteti i parë i kombeve të pavarura që ka mundësuar të drejtën e votimit për gratë është *Suedia*, ku disa grave madje ju ishte mundësuar që të votojnë dhe gjatë kohës së lirisë (1718-1771), ndonëse këto të drejta nuk vlenin për gjithë gratë.

E drejta e votimit të grave ishte prezantuar në të drejtën ndërkombëtare në vitin 1948, kur *OKB-ja* ka miratuar *Deklaratën Universale për të Drejtat e Njeriut*.

E drejta e votës për gratë është theksuar edhe në Konventën për Eliminimin e Gjitha Formave të Diskriminimit të Grave, që ishte miratuar nga *Kombet e Bashkuara* në vitin 1979.

E drejta e votës së grave ju ishte dhënë dhe sërish e marrë shpeshherë në shumë vende të botës. Në shumë vende, e drejta e votës së grave ishte dhënë para të drejtave të përgjithshme të votës, por për shumë gra, nga raca e ndryshme ose klasa sociale, nuk ju ishte lejuar që të votojnë.

Në mesjetë, në Francë dhe disa vende evropiane, votimi për kuvend të komunës dhe qytetit ishte lejuar për pronarët e amvisërive, pavarësisht nga gjinia. E drejta e votës ju ishte mundësuar grave në Republikën *Korzika* në vitin 1755, që me Kushtetutë ka kërkuar për këshillin kombëtar të përfaqësuesve, të votojnë banorët që kanë më së paku 25 vjet. Ajo ka vlejtur edhe për gratë që nuk kanë qenë të martuar, vejane dhe për burrat. Gratë e kanë humbur të drejtën e tyre të votës kur Franca e marrë ishullin në vitin 1769. Rrënjët e modelit të lëvizjes për të drejtat e votës së popullatës femërore mund të gjenden në Francë në vitet e 80-ta dhe 90-ta të shekullit XVIII. Sipas shkrimeve të *Markiz de Kondorse* dhe *Olimpija de Guzh*, ata kanë promovuar si e drejtë gjatë zgjedhjeve kombëtare.

Në vitin 1756, *Lidija Çapin Taft*, e njohur edhe me emrin *Lidija Taft*, është gruaja që në mënyrë ligjore ka votuar në Amerikë. Mbi të gjitha, ajo ka pasur mundësi të votojë tre herë, në një takim publik komunal në *Nju England*, në *Oskbriç* dhe në *Masaçusats*, edhe atë me konsensusin e votuesve. Ajo ka ndodhur mes viteve 1759 dhe 1768, gjatë kohës së Periudhës Koloniale Amerikane. *Nju Xhersi* ju ka lejuar grave që të votojnë (edhe atë atyre që kanë vlerat e njëjta të pronësisë sikur edhe burrat, ndonëse kur gratë të martohen, e humbin pronësinë e tyre, dhe nga kjo, gjitha gratë e pamartuar dhe vejane kanë mundur të votojnë) - ashtu është theksuar në Kushtetutën *Aleate* të vitit 1776, në të cilën fjala “banorë” është përdorur pa mos theksuar gjininë dhe racën. Gratë nga *Nju Xhersi* bashkë me “të huajt...të ngjyrosurit ose zezakët” e kanë humbur të drejtën e votës në vitin 1807, kur kjo e drejtë ishte kufizuar vetëm për burrat e bardhë.

*Ishulli Pitkern* grave ju ka dhënë të drejtën e votës në vitin 1838. Koloni të ndryshme dhe shtete ju kanë aprovuar të drejta të kufizuara të grave në gjysmën e dytë të shekullit njëzet, duke filluar me *Australinë Jugore* në vitin 1861. Në vitin 1871, në komunën *Paris*, gratë kanë fituar të drejtën e votës, por sërish ju është marrë pas shpërbërjes së komunës. Në qershor të vitit 1944, nga ana e *Sharl de Gaol*, gratë sërish e kanë fituar këtë të drejtë.

---

Në vitin 1886, mbretëria e një ishulli të vogël në Tavollara ishte krijuar në republikë dhe e ka prezantuar të drejtën e votës për gratë. Megjithatë, në vitin 1899, sërish ishte krijuar monarkia dhe mbretëria dhe pas disa viteve ishte bashkuar me Italinë. Kolonia e Paqësorit Fransvil ka shpallur pavarësinë në vitin 1889 dhe është vendi i parë që me qeveri ju ka dhënë të drejtë për votë, pavarësisht nga gjinia ose ngjyra. Megjithatë, më vonë ishte rrëzuar nën koloninë franceze dhe angleze. Të drejtë të pakufizuar të votës për gratë (grave nuk ju ishte lejuar që të votojnë) në koloninë e vetëdrejtuar me qeveri të vete, ju ishte dhënë në Zelandë të Re në vitet e hershme të 90-tave. Si rezultat i lëvizjes së udhëhequr nga Kejt Shepard, propozim-ligji për të drejtë të votës për gratë ishte miratuar disa javë para zgjedhjeve të përgjithshme në vitin 1893. Kolonia e vetëqeverisjes së Australisë Jugore grave ju ka dhënë edhe këtë të drejtë universale të votës dhe ju ka lejuar që të kandidohen për deputete në vitin 1895. Për këtë ishte kujdesur Komonvelti i Australisë gjatë zgjedhjeve federale të vitit 1902. (për gjitha gratë, përveç grave të Aborixhinëve). Shteti i parë evropian që ju ka dhënë grave të drejtën e votës ishte Finlanda. Reformat administrative që kanë vijuar në vitin 1905, ju kanë lejuar grave në Finlandë që të votojnë (të drejta universale dhe të njëjta të votës) dhe të kandidohen në zgjedhjet. Andaj, në vitin 1906, gratë e pra në botë që kanë qenë anëtare të parlamentit ishin nga Finlanda, kur në vitin 1907, 19 gra kanë marrë vendin e tyre në Parlamentin e Finlandës, sipas suksesit të arritur të zgjedhjeve parlamentare në vitin 1907.

Në vitet para Luftës së Parë Botërore (1913), Norvegjia dhe Danimarka gjithashtu ju kanë dhënë të drejtën e votës grave, dhe ajo ishte përhapur edhe në shtetet tjera të Australisë. Në Kanada ata kanë fituar këtë të drejtë në vitin 1918. (përveç në Kebek, që ishte e paimagjinueshme deri në vitin 1940), pastaj ka vijuar SFSR Ruse, në Angli gratë e moshës mbi 30 vjeçare, dhe në Gjermani dhe Poloni ku gjithë gratë kanë fituar të drejtën e votës. Në vitin 1919 në Holandë, dhe në vitin 1920 në Amerikë gratë kanë fituar të drejtën e tyre të merituar që të votojnë. Në vitin 1926 në Turqi gratë e kanë fituar këtë të drejtë. Në vitin 1928 të drejtën për votë e kanë fituar gjithë gratë në Angli, dhe vota e tyre ka vlerën e njëjtë sikur të burrave. Ajo ka vlejtur për gjithë gratë që kanë pasur më tepër se 21 vjeç. Shteti i fundit që ka lejuar grave të votojnë ka qenë Butan. Shteti e ka lejuat këtë në vitin 2008.

## Lëvizja për të drejtën e votës

Lëvizja për këtë të drejtë të grave ishte një prej më të përhapurave, me shumë pjesëmarrës dhe ngjarje në shumë vende. Me rëndësi është që lëvizja angleze dallohej me atë që ishte ndarë mes atyre që kanë luftuar për të drejtën e votës me anë të ndryshimit të kushtetutës dhe ata që ishin të gatshëm për luftë. Ishte zhvilluar diskutim për atë se “ku e ka vendin gruaja në shoqëri”. Ata që kanë udhëhequr fushatën e grave për të fituar votë, kanë thënë që gratë janë të ndjeshme, më të buta dhe më tepër kujdesen për anëtarët më të dobët të shoqërisë, kryesisht për fëmijët. Ishte supozuar që gratë që do të votonin do të kishin efekt qytetar mbi politikën, dhe për shembull, do të synonin më tepër kontroll mbi pijet alkoolike. Ata kanë besuar që vendi i vërtetë i gruas është në shtëpi, dhe ajo duhet të jetë e aftë që të ndikojë mbi ligjet, që do të ketë efekt edhe mbi shtëpinë. Të tjerët kanë udhëhequr fushata dhe kanë mbështetur mendimin që burrat dhe gratë duhet të kenë të drejtat e njëjta dhe nuk ka diçka si “rol natyror” i gruas. Gjithashtu, ka pasur edhe mospajtime në mendimet e votuesve tjerë. Të tjerët, kanë thënë që secili i rritur duhet të ketë të drejtën e votës, pavarësisht nëse është i pasur ose i varfër, dhe pavarësisht nga ngjyra e lëkurës. Disa njerëz të drejtën e votës së grave e kanë shikuar si mundësi për të filluar luftë për të marrë të drejtën e votës për klasën më të ultë dhe për zezakët.

Për momentin, më aktuale është lëvizja e të drejtës për votë të gruas në Arabi Saudite. Lëvizja kalon në rolin e ndërlikuar të grave bashkëkohore të Arabisë Saudite.



**E drejta e votës për gratë**



**KLARA CETKIN DHE ROZA LUKSEMBURG**

---

**Lënda mësimore:** Histori

**Klasa:** E tetë

**Tema e programit mësimor:** Maqedonia në fund të shekullit XVIII deri në fund të Luftës së Parë Botërore

**Përmbajtja mësimore:** Republika e Krushevës

**Qëllime:**

**Nxënësit/nxënësja të jetë i/e aftë të** rindërtojnë ngjarjet nga koha e Republikës së Krushevës.

**Rezultate nga mësimi:**

Nxënësit planifikojnë, organizojnë dhe përshkruajnë një pjesë të ngjarjeve gjatë kohës së Republikës së Krushevës.

**Terme:**

Qeveria e përkohshme, Nikolla Karev, Kuvendi popullor, Teohar Neshov dhe Gjorgji Çaçe.

**Veçori të MKZP të cilat do të zhvillohen me anë të aktivitetit:**

Kuptimi i strukturës më të thellë të problemeve.

**Korniza kohore:**

Një orë.

**Propozim – aktivitete:**

Luajtja e roleve në temën *Republika e Krushevës – Kuvendi popullor dhe zgjedhja e Qeverisë së përkohshme*.

Nxënësit do të bëhen Kuvendi Popullor dhe me votë do të zgjedhin përfaqësuesit e Qeverisë së përkohshme të Republikës së Krushevës.

**Skenari për orën:**

Në orën paraprake, mësimdhënësi dhe nxënësit bisedojnë që ora e ardhshme do të organizohet si shfaqje me titullin *Republika e Krushevës*.

Mësimdhënësi të gjithë nxënësve ju jep tekstin e ofruar ose përgatit një tekst personal.

Ata merren vesh se cili nxënës do të lexojë pjesën narrative, dhe cili nxënës do të jetë kryetar i Republikës së Krushevës. Gjithashtu, merren vesh që nxënësit do të përfaqësojnë Kuvendin Popullor dhe që prej radhëve të tyre do të formohet Qeveria e përkohshme e Republikës së Krushevës. Gjithashtu, merren vesh edhe për rolet tjera.

Lexuesi e lexon tekstin që ka të bëjë me ngjarjet që janë zhvilluar para dhe gjatë formimit të Qeverisë së përkohshme:

*Lexues:* Shkolla patrijashare, seli e Këshillit të Përkohshëm Ekzekutiv.



---

Më 4 gusht (stili i ri) në Krushevë ka hyrë kryesia Gorsko që ka qenë e pranuar me solemnitete nga qytetarët. Kryesia Gorsko ose Shtabi, që në fillim të kryengritjes ishte zgjeruar me tre udhëheqës të Krushevës: *Antigon Haxhov, Todor Pavlov dhe Gligor Bozhinov*, ndërsa selia e shtabit ka qenë në Gumenja. Pas çlirimit të Krushevës, kryesia ka pasur dy detyra kryesore të mëdha - mbrojta e territorit të çliruar me kryengritje dhe formimi i pushtetit të ri.

Shtabi, që para se të zbret në qytet, ka urdhëruar të parët nga mjediset etnike në Krushevë që të dorëzojnë listë të personave të janë dalluar me nder dhe dinjitet, pa dallim nga statusi i tyre social. Ata duheshin të mblidhen në ndërtesën e re të shkollës patrijashare, dhe pas arritjes së tyre, në këtë ndërtesë të valëvitet flamuri i kuq, si simbol i lirisë që ka lindur. Ditën e njëjtë, kur Shtabi ka hyrë në qytet, ishte thirrur një kuvend, i përbërë prej 20 qytetarëve më të dalluar, nga 20 prej secilës kombësi.

Në klasën hyn nxënësi që ka rolin e Nikolla Karevit, dhe është pritur me duartrokitje nga anëtarët e Kuvendit Popullor.

*Lexuesi lexon:*

Në Kuvend, Nikolla Karev njëherë ju ka uruar lirinë qytetarëve, dhe pastaj ka mbajtur një fjalim në të cilin ka theksuar:

*Nikolla Karev lexon:*

*Për njeriun nuk ka pasuri më të madhe nga e drejta që të punojë dhe të krijojë në qetësi. Por, që të kemi në dispozicion këtë përfitim të lartë njerëzor, Shtabi ka mendimin që ne, nga Krusheva, që në linden, këtë vit, në mënyrë publike i kemi vendosur themelet e unitetit kombëtar - fakt që nga vetja flet se jemi bijtë kulturore dhe njohës së Maqedonisë, që jemi larguar nga hutimet që i kemi të imponuar në kokë - jemi bërë arsye që një unitet i ngjashëm të arrihet gjithkund në atdheun tonë dhe kemi krijuar një shembull të drejtimit të drejtë popullor, në të cilën do të jenë barabar të përfaqësuar të drejtat dhe detyrimet e gjitha feve dhe kombësive.*

Fjalimi i tij është uruar me duartrokitje të madhe.

*Lexues:* Pas fjalimit, Karev ka ikur nga ndërtesa e kuvendit për të vendosur në çfarë forme të jetë drejtimi dhe të zgjedh persona për pushtetin e ri ekzekutiv. Në fillim, kuvendi ka zgjedhur Byronë në përbërje: kryetar Teohar Neshkov dhe sekretar Gjorgji Çaçe. Byroja ka propozuar rend dite, që ka qenë i pranuar dhe ka qenë:

Drejtohet kryetari i byrosë Teohar Neshkov dhe e lexon rendin e ditës, ndërsa sekretari Gjorgji Çaçe shkruan.

*Teohar Neshkov lexon, ndërsa Gjorgji Çaçe shkruan:*

Rendi i ditës:

1. Publikimi i Kuvendit në Kuvendin Themelues Popullor;
2. Përcaktimi se çfarë lloji do të jetë drejtimi;
3. Përcaktimi i personave për Këshill të Përkohshëm Ekzekutiv.

*Lexues:* Pika e parë ishte pranuar pa diskutime. Për pikën e dytë ishin zhvilluar diskutime, dhe për fjalë janë paraqitur: Naum Veljov, Gjorgji Çaçe dhe Nikolla Balju. Në diskutimin që ishte zhvilluar, flitej për rregullimin monark dhe republikan në shtete të ndryshme, dhe

---

ishin dhënë vlerësime për këto rregullime. Pas diskutimit, Kuvendi me njëzëri vendosi që drejtimi i ri të jetë republikane. Pas pikës së tretë, gjithashtu ka pasur diskutim. Nihail Zisi ka propozuar që në vend të Trupit të Përkohshëm Ekzekutiv të emërohet një komision që do të drejtojë me qytetin. Naum Vekjanov ka theksuar që krijimi i komisionit nuk do të përputhej me nevojat, sepse pushteti që do të krijohet nuk do të jetë vetëm e qytetit, por edhe rrethinës.

Pas përfundimit të diskutimit ishin miratuar vendimet vijuese:

*Tohar Neshov lexon:*

*1. Deri në përfundimin e Luftës Çlirimtare të Popullit Kryengritës, e udhëhequr nga Shtabi i kryengritësve, që është i zgjedhur në mënyrë të ligjshme në një kongres (i Smilevës), asnjë institut tjetër ose ent nuk duhet të përziej në funksionin e këtij shtati, por në fakt, të gjitha institucionet dhe entet duhet të jenë në shërbim të plotë të Shtabit.*

*2. Me kohë, deri në normalizimin e gjendjes, në kreun e pushtetit të formuar do të jetë Shtabi, që do të merr mbështetjen nga Komiteti Revolucionar të Resnjës, Këshilli i Ushtrisë dhe Këshilli i Përkohshëm Ekzekutiv.*

*3. Funksionet e sektorëve individual të përcaktohen nga Shtabi i Kryengritësve, në përputhje me Këshillin e Përhershëm Ekzekutiv.*

*4. Zgjedhja e Këshillit të Përhershëm Ekzekutiv do të bëhet në mënyrë sekrete dhe me votë të lirë.*

Kuvendi Popullor, në krye me kryetarin dhe sekretarin e Byrosë, kanë organizuar zgjedhje të anëtarëve të qeverisë. Kryetari i Byrosë, Teohar Neshkov, i lexon anëtarët dhe kërkon që të votohet për ata me njëzëri. Anëtarët e kuvendit votojnë dhe zgjidhen me votë njëzëri.

Teohar Neshkov i lexon anëtarët e zgjedhur të Qeverisë së përkohshme.

Anëtarët dalin përpara dhe përshëndeten nga gjithë anëtarët e Kuvendit Popullor.

Për anëtarë të Këshillit të Përkohshëm Ekzekutiv ishin zgjedhur: Dinu Vangel, Nikolaki Balju, Gjorgji Çaçe, Teohar Neshkov, Dimitar Sekulov dhe Hristo Quiçiev.

Në klasën, në njërën anë ulet mësimdhënësi, dhe brenda janë pjesa më e madhe e nxënësve.

Mësimdhënësin në rol të skenaristit ndjek nëse skenari zhvillohet sipas renditjes së akorduar paraprakisht.

### **Vërejtje:**

Aktivitetet ju mundësojnë nxënësve të zhvillojnë të menduar kritik me anë të mundësisë për të kuptuar ngjarjet dhe proceset që kanë ndodhur. Me anë të këtij aktiviteti, nxënësit kanë mundësi të demonstrojnë si është formuar Republika, Kuvendi Popullor dhe Qeveria në Maqedoni, dhe të mësojnë për rregullimin shtetëror dhe shenjat e një shteti.

### **Kritere për sukses:**

#### **Nxënësi/nxënësja mundet:**

- të rindërtojë ngjarje nga koha e Republikës së Krushevës;
- të zbatojë njohuri të përfituara, qëndrime dhe shkathtësi në këtë temë.

---

**Lënda mësimore:** Histori

**Klasa:** E nëntë

**Tema e programit mësimor:** Evropa, Ballkani dhe Maqedonia në Luftën e Parë Botërore

**Përmbajtja mësimore:** Maqedonia në Luftën e Parë Botërore

**Qëllime:**

**Nxënësi/nxënësja të jetë i/e aftë:**

- të identifikojë pjesëmarrjen e maqedonasve në Luftën e Parë Botërore;
- të vështrojë jetën në linjën e frontit në Luftën e Parë Botërore;
- të përcaktojë ndryshimet dhe vazhdimin e Luftës së Parë Botërore.

**Rezultate nga mësimi:**

Nxënësit:

- analizojnë pasojat nga Lufta e Parë Botërore;
- krijojnë qëndrim për zgjidhje ushtarake të problemeve;
- shikojë pozitën e njeriut të rëndomtë në kushte lufte;
- Perceptojnë lidhjet arsye-pasojë.

**Veçori të MKZP të cilat do të zhvillohen me anë të aktivitetit:**

Vlerësimi i dëshmimeve me përdorimin e perspektivave të ndryshme për të shqyrtuar struktura e thellë.

**Koha e parashikuar:**

Një orë mësimore.

Në fillim të orës, mësimdhënësi ndërlidhet me atë që është mësuar më herët për Luftën e Parë Botërore në botë dhe në Ballkan. Nxënësit përkujtohen për hapjen e frontit të Maqedonisë.

**Aktiviteti:**

Aktiviteti është ndarë në disa detyra që punohen në grupe, gjatë së cilës, secili grup merr nga një detyrë të ndryshme. Pasi që të përfundojë detyra, ajo prezantohet para grupeve të tjera, sipas renditjes *Grupi 1* deri *Grupi 3*. Me atë, nxënësit përfitojnë njohuri nëpër punë, por edhe nëpër prezantim.

Grupi 1: Mobilizimi (*Aneksi 1*)

Grupi 2: Fëmijët në luftë (*Aneksi 2*)

Grupi 3: Pritjet maqedonase (*Aneksi 3*)

Secili aneks është përbërë nga dokumente primare, si dhe pyetje dhe detyra që mundësojnë kuptimin më të thellë të gjendjeve në Luftën e Parë Botërore në kuptim të Maqedonisë dhe frontit maqedonas.





## Dy vëllezër në anët e kundërta

Mitre dhe Petre ishin dy vëllezër nga fshati Staravinë të rajonit të Mariovës, të cilët në Luftën e Parë Botërore ishin mobilizuar nga ana e ushtrisë serbe dhe të dërguar në frontin me Austrinë. Petre ka qenë i mbyllur nga ushtria austriake, dhe më vonë ishte dërguar në Maqedoni që të luftojë në kuadër të armatës bullgare.

Mitre e ka mbijetuar tërheqjen e ushtrisë serbe nëpërmjet Shqipërisë, e ka përjetuar tifusin, dhe pas shërimit të tij në ishullin Korfu, ishte dërguar në frontin e ri të formuar maqedonas, në rajonin e quajtur Sokol, në afërsi të fshatit të lindjes Staravinë (Mariovë).

Atë që Mitre nuk e dinte është se vëllai i tij ishte i gjallë dhe i stacionuar disa

qindra metra nga ana tjetër e telave me therë. Sipas historisë, Mitre, në radhët e tij, ka kapur disa ushtarë bullgar, mes të cilëve edhe të vëllain Petre. Të dy vëllezërit u tërhoqën në anën serbe, e mbijetuan luftën dhe u kthyen në fshatin e tyre, që ishte shkatërruar tërësisht. Kjo histori, me ndryshime to vogla, mund të gjendet në shumë publikime dhe rrëfime të Maqedonisë dhe përdoret për të theksuar faktin që shumë maqedonas ishin detyruar me forcë dhe rekrutuar nga dy anët e luftës (armata serbe dhe bullgare) dhe kanë luftuar kundër njëri-tjetrit në Luftërat Ballkanike dhe Luftën e Parë Botërore.

Një oficer bullgar, që ka mbajtur ditar në front, do të shënojë një fat tjetër

maqedonas të vëllezërve që kanë qenë në armata të kundërta në front. Njëri ka gjuajtur nga hendeku bullgar, tjetri nga hendeku i ushtrisë serbe. Megjithatë, për dalim nga Mitre dhe Petre, ata kanë mësuar që janë në anët e kundërt në distancë prej qindra metra. Rreth mesnatës, kur armët kishin heshtur, shpesh e thërritnin njëri-tjetrin, duke pyetur për familjen. Këtë bisedë të tyre e kanë dëgjuar ushtarët nga dy anët. Kanë pritur të vije mesnata që të shohin se çfarë kanë të thonë vëllezërit. Këto janë vetëm dy shembuj si vëllezër vërtetë ishin të detyruar që të shtien ndaj njëri-tjetrit, dhe ka shumë shembuj.

## I kthyer nga të vdekurit

Stefan Klimoski ka shërbyer në tre ushtri, madje edhe ka qenë ushtar turk. Në përgjithësi, në ushtri të ndryshme ka kaluar nëntë vite. Kur ka luftuar në frontin maqedonas, si ushtar bullgar, e kanë liruar në mungesë. Atëherë, ishte martuar. Me nusen e re nuk ka qendruar gjatë, dhjetëra ditë, dhe pastaj duheshe sërisht të kthehet mbrapa. Një periudhë të gjatë e kanë konsideruar për të vdekur, dhe familja e tij e kishte qarë. Ka ndodhur një përzjerje kur nga fronti në mungesë ka ardhur Krstan Spiroski. Kur ka kuptuar për ardhjen e Krstan, e ëma e Stefanit ka shkuar të pyet nëse dinë diçka për të virin e saj, prej të cilit nuk kanë dëgjuar një kohë të gjatë. "Nuk e kam takuar, për kam dëgjuar se ka vdekur në Bellasicë", ka thënë me pak fjalë Krstan, duke e transmetuar atë që me siguri ishte folur mes ushtarëve të rajonit të Strugës. E ëma është kthyer në shtëpi gjithë e hutuar dhe është ulur që të

qajë bashkë me nusen.

Gjatë natës, në shtëpinë e Klimovëve kishte një pikëllim i rëndë për Stefanin "e vrarë". Gratë kanë veshur xhube të zeza dhe kanë vendosur shami të zeza, ndërsa burrat kanë lëshuar mjekër. Në pikëllim të madh i kanë pritur edhe festat Pokladi, kur sipas traditës njerëzit i falin njëri-tjetrit nëse i kanë gabuar. Atë natë nusja e Stefanit ka dalë për të marrë shkopinë nga oborri për të ndezur zjarrin. Kur ka hapur derën, qeni ka filluar të leh, ndërsa në kopshtin ka vërejtur dy burra në uniforma ushtarake. Kur ka parë që njëri prej ushtarëve po luan me qenin që ka luajtur me atë, e ka ditur që është njeri i tyre. Kur janë afruar shtëpisë, në njërin prej dy ushtarëve e ka njohur Stefanin e saj. Nuk ka mundur të besojë që është i gjallë dhe me emocione është kthyer në shtëpi dhe ka filluar të bërtet: "Nënë, Stefani erdhi". Nuk ka pasur fund me lumturinë, sepse Stefani

i tyre ishte kthyer nga të vdekurit.



### Pyetje:

1. Cilat ushtri kanë qenë të pranishme në frontin maqedonas?
2. Sa kohë kanë zgjatur luftimet në frontin?
3. Sipas juve, cilat qytete maqedonase më tepër kanë pësuar nga veprimet ushtarake dhe përse?
4. Si ka ndodhur që Petko Lisikovski të luftojë në 3 ushtri?
5. A mendoni që ka qenë ky një rast i izoluar?
6. A është e mundshme që të shmanget mobilizimi?
7. Çfarë ka ndodhur me ushtarët maqedonas që kanë qenë në radhët e ushtrisë serbe, dhe eventualisht kanë qenë të kapur nga ushtria bullgare?

8. Si janë gjetur dy vëllezërit në anët e kundërta të luftës?

9. A mendoni që ka qenë ky një rast i izoluar?

## Aneksi 2



Ароо Димов (12 години) и Евгениј Зисов (13 години) од с. Галичкино, како "доброволци" во бугарската војска



Деца бегалци од Витола во бегалски камп во Воден

### Pyetje:

1. Kush është treguar në fotografitë?
2. Kush ka mundur të bëjë fotografitë?
3. Çfarë bëjnë fëmijët në fotografitë?

4. Si janë veshur?
5. Çfarë emocione shfaqin?
6. Çfarë mendoni, kur dhe ku janë bërë fotografitë?
7. Me çfarë qëllimi janë bërë fotografitë?
8. Çfarë mendoni se ka ndodhur me këto fëmijë?
9. Çfarë titulli do të jepnit fotografive?
10. Cila prej fotografive ju ka lënë më tepër përshtypje dhe përse?

### Aneksi 3

#### Apel i patriotëve maqedonas për deputetët kombëtar të Bullgarisë, Serbisë dhe Greqisë

...Ne ju deklarojmë që ne, maqedonasit, nuk jemi serb, nuk jemi bullgarë dhe nuk jemi grek. Por, zemra jonë është e hapur për dashuri dhe miqësi të përhershme me gjithë ju. Vetëm të hiqni dorë nga ajo që në frymën e ligësimit, të shaktuar nga intrigat dinake të armiqve tanë të gjerë, e keni

marrë me shpatë dhe që mund të mbani vetëm për vete me fuqinë e armës. Vendosi të drejtën në atë vendin që i takon – mbi llogaritë dhe dhunën egoiste. Na jepni neve, maqedonasve, mundësi që të organizojmë jetën tonë në vendlindje, në përputhje me interesat tona. Mos i pengoni Maqedonisë

që të bëhet shtet i plotë, i pavarur dhe i ndarë. Liria e Maqedonisë do të sjell paqe edhe për ju; do të vendos fund armiqësisë mes Ballkanit. Liria e Maqedonisë është kusht i domosdoshëm për forcën dhe lirinë e plotë të gjithë Sllavërisë Jugore.

*Makedonski Gllas*

#### Apel i Këshillit të Përgjithshëm i shoqatave maqedonase në Zvicër

...A mund Maqedonia si viktimë e garave të fqinjëve të konsiderohet si shtet në luftë? Jo! Ajo është neutrale, por sërish e shkatërruar, dhe bërtet për drejtësi para gjithë botës!

Nga gjitha vetëdijet e ndershme dhe shpirtra të shqetësuar të njerëzimit transmetohet një thirrje që kërkon që të respektohet përcaktimi i lirë i popujve. Ne, Maqedonasit, kërkojmë këtë të drejtë të merituar të respektohet

kur të bëhet fjalë për Maqedoninë. Populli maqedonas i ka shkathtësitë e nevojshme dhe domosdoshme që të mund të përcaktohet vetë, sepse nuk është masë aforme dhe komunitet pa vetëdije, siç shumica e autorëve të caktuar dëshirojnë të bindin botën. Në fakt, nën këtë kaos sipërfaqësor fshihet një unitet shpirtëror që mbështetet në lidhje të forta psikologjike, si: revolucione të vazhdueshme dhe masive,

brenga të përbashkëta dhe dhimbje në rrethin e njëjtë...

...Pas kësaj lufte të tmerrshme të popujve, Evropa ka nevojë për paqe, dhe nuk do të ketë paqe të plotë dhe afatgjatë në Lindjen e Mesme nëse parimet fisnike të së drejtës së njeriut nuk zbatohen edhe në Maqedoni.

*Lozanë, qershor 1919.*

#### Rudolf Arçibald Rajs për Maqedonasit

Thash që bullgarofonët tanë më para do të quanin veten Maqedonas. Ju i quani ata njerëz bullgarofonë për shkak të gjuhës së tyre që i ngjan bullgarishtes. Por, a është ajo bullgarishte, a është gjuha e njëjtë që flitet në Sofje? Jo. Gjuha maqedonishte ngjash aq sa serbishtes dhe aq sa bullgar-

ishtes. Nuk jam linguist dhe nuk do të jap gjykimin tim, por ballkanologët e painteruesuar më kanë pohuar që më tepër maqedonishtja ngjan serbishtes sesa bullgarishtes. Mund të ketë linguistë që pohojnë të kundërtën. Por, fakt është që ajo nuk flitet as në Sofje, as në Beograd. Ajo është një gjuhë e

posaçme sllave, siç është tek ne në Zvicër, romashke, që flitet në Gruzo, përveç gjuhës italiane.

Sipas meje, maqedonasi nuk mund të quhet as bullgar dhe as serb, por thjeshtë maqedonas.



---

**Pyetje:**

1. Për çfarë flasin tekstet?
2. Çfarë kanë të përbashkët gjitha tre tekstet?
3. Cilin argument do të shtonit në secilin prej tyre?
4. Me çfarë nuk pajtohesh në tekstet dhe përse?
5. Ku do të adresonit këto tekste nëse do të kishit mundësinë dhe përse?

---

**Lënda mësimore:** Histori

**Klasa:** E nëntë

**Tema e programit mësimor:** Bota, Evropa dhe Ballkani në Luftën e Dytë Botërore

**Përmbajtja mësimore:** Holokausti dhe pasojat gjatë Luftës së Dytë Botërore

**Qëllime:**

Nxënësi/nxënësja të jetë i/e aftë:

- të përfitojë njohuri për termet *holokaust* dhe *gjenocid*;
- të perceptojnë lidhjet arsye-pasojë.
- pavarësisht të punojë me burime historike dhe të nxisin të menduar kritik.

**Rezultate nga mësimi:**

- formimi dhe formulimi i konkluzioneve;
- ndërtimi i qëndrimeve negative për vuajtjet e njerëzve;
- njohja e krimeve të luftës.

**Terme karakteristike (të reja):**

Holokaust, gjenocid, zgjidhje e fundit, geto, kamp koncentracioni, etj...

**Veçori të MKZP të cilat do të zhvillohen me anë të aktivitetit:**

Vlerësimi i dëshmimeve dhe zgjidhjes të pyetjeve të parregullta, me qëllim që të shikohet struktura më e thellë e holokaustit si mjet për arritjen e qëllimeve politike dhe ideologjike.

**Koha e parashikuar:**

Një orë mësimore.

**Aktiviteti:**

*Hapi 1:*

Në fillim të orës, nxënësve ju tregohet një fotografi (*Aneksi 1*) dhe prej tyre kërkohet që të përgjigjen pyetjet për analizë të fotografisë.

*Hapi 2:*

Prezantim verbal i mësimdhënësit për atë se çfarë kuptimi kanë termet *holokaust*, *gjenocid* dhe *zgjidhje përfundimtare*. Gjithashtu, mësimdhënësi i njofton nxënësit me persekutimin e hebrenjve në kohën e Luftës së Dytë Botërore.

*Hapi 3:*

Nxënësit, të ndarë në 3 grupe, marrin dokumentet dhe punojnë në një temë të caktuar:

- Grupi 1 – Ligje mbi racat (*Aneksi 2*)
- Grupi 2 – Kampet (*Aneksi 3*)
- Grupi 3 – Viktima të holokaustit (*Aneksi 4*)

---

Pasi që të analizojnë dokumentet, nxënësit arrijnë në konkluzione personale dhe i ndajnë me tjerët. Prezantohet sipas rendit, nga grupi 1 deri grupi 3, me çfarë fitohet rrjedhë kronologjike e ngjarjeve lidhur me holokaustin.

**Vërejtje:**

Me anë të hapjes së pyetjeve, nxënësit vendosen në situatë të zgjedhin probleme të parregullta, që njëherë edhe kalojnë në strukturën më të thellë të holokaustit. Gjatë kësaj, zhvillojnë empati, si dhe qëndrim të drejtë për përdorimin e dhunës për arritjen e qëllimeve politike.

**Kritere për sukses:**

**Nxënësi/nxënësja mundet:**

- të mendojë në mënyrë kritike, të debatojë dhe të krijojë qëndrime personale;
- në mënyrë të drejtë dhe morale të prezantojë qëndrime.

**Resurse:**

Ueb faqet: <https://edition.cnn.com/2015/01/26/world/nazi-death-camps/index.html>

**Aneksi 1**



**Pyetje për analizë:**

- Çfarë tregon fotografia?
- Kur është fotografuar dhe ku?
- Përse është bërë fotografia?
- A mos dini se çfarë ka ndodhur me personazhin në fotografinë?

## Aneksi 2

### Listë e ligjeve në Gjermani dhe territoret e okupuara që kanë të bëjnë me hebrenjtë

- 1) Fëmijët ariane dhe jo-ariane nuk guxojnë të luajnë bashkë (1933);
- 2) Hebrenjve ju ndalohet të përdorin kabina për telefona publik (1941);
- 3) Detyrimisht të vendosen tabela në furrat dhe ëmbëltoret në të cilat theksohet që ndalohet shitja e hebrenjve (1942);
- 4) Ndalesë për veprim të veterinerëve që janë hebrenj (1939);
- 5) Ndalesë e plotë për punësim të hebrenjve (1939);
- 6) Përjashtimi i hebrenjve nga Lidhja Gjermane e Shahut (1939);
- 7) Përkohësisht të largohen shkresa në Berlin, deri sa zgjat olimpiada verore, që shkruajnë kundër hebrenjve (1936);
- 8) Fëmijët hebrenj nuk guxojnë të shkojnë në shkolla publike (1938);
- 9) Hebrenjtë duhet të dorëzojnë aparatet e tyre optike, biçikletat, makina për të shkruar dhe pllakat e gramafonit (1942);
- 10) Mësimi mbi racat prezantohet si lëndë e detyrueshme (1933);
- 11) Mjekët hebrenj nuk guxojnë më të punojnë (1938);
- 12) Hebrenjtë nuk guxojnë të marrin libra nga libraritë (1941);
- 13) Hebrenjtë nuk guxojnë të blejnë libra, gazeta dhe revista (1942);
- 14) Hebrenjve ju ndalohet prania në shfaqje, kinema, opera dhe koncerte (1938);
- 15) Fëmijët hebrenj nuk guxojnë të përdorin transport publik vetëm nëse shkolla është më larg se 5 kilometra (1942).

### E shtunë 20.06.1942

Gjërat u keqësuan shumë pas majit të vitit 1940: njëherë luftë, pastaj kapitullim, pastaj ardhja e gjermanëve dhe fillimi i vuajtjeve hebraike. Kanë vijuar ligjet kundër hebrenjve, dhe liria jonë ishte e kufizuar. Hebrenjtë duhet të mbajnë yll të verdhë; hebrenjtë duhet të japin biçikletat e tyre; hebrenjtë nuk guxojnë të voziten as me veturë dhe as me tren; hebrenjtë guxojnë të blejnë

vetëm nga ora 15.00 deri më 17.00; hebrenjtë mund të shkojnë vetëm në sallone hebraike për flokë; hebrenjtë nuk guxojnë të jenë në rrugë nga ora 20.00 deri më 06.00 në mëngjes; hebrenjtë nuk guxojnë të shkojnë në teatër, kinema dhe vende tjera të argëtimit; hebrenjtë e kanë të ndaluar qasjen në pishina, terrene për tenis, hokej, dhe spore tjera; hebrenjtë nuk

guxojnë pas orës 6 të qëndrojnë në oborret e tyre ose tek miqtë; hebrenjtë nuk guxojnë të vizitojnë krishterë; hebrenjtë duhet të shkojnë në shkolla hebraike...dhe shumë ndalesa tjera.

*Nga Ditari i Ana Frank*

### Pyetje për analizë:

- Për kë vlejné këto ligje?
- Cila prej ligjeve të ju duket më i rreptë dhe përse?
- Cila sipas mendimit tuaj është më absurd dhe përse?
- Çfarë mendoni për shtetet që miratojnë këto ligje?
- Si do të ndjeheshit nëse, për shembull, sot do të ndalonin që të ngisni biçikletë?
- Çfarë mendoni, përse është miratuar ligji me numër rendor 7?



### Aneksi 3

1. Renditni fotografitë sipas asaj që përfaqësojnë: geto, kamp koncentracioni dhe kampi i vdekjes;
2. Arsyetoni në çfarë baze keni bërë ndarjen;
3. Cili është mendimi juaj, përse pjesa më e madhe e kampeve të vdekjes, kryesisht, kanë qenë të vendosur në Poloni, ndërsa kampet e koncentracionit në Gjermani?



## Aneksi 4

Vende të okupuar nga fashistët, me përqindje që përfaqësojnë vrasjen e popullatës hebraike dhe numri i viktimave:

| Shtetet           | %    | Numri i viktimave |
|-------------------|------|-------------------|
| Polonia           | 91   | 3.000.000         |
| Greqia            | 87   | 65.000            |
| Lituania          | 83   | 140.000           |
| Sillovakia        | 80   | 71.000            |
| Jugosllavia       | 77   | 60.000            |
| Letonia           | 76   | 70.000            |
| Holanda           | 71   | 100.000           |
| Hungaria          | 66   | 550.000           |
| Norvegjia         | 45   | 762               |
| Rumania           | 44   | 270.000           |
| Estonia           | 44   | 2.000             |
| Belgjika          | 38   | 25.000            |
| Luksemburgu       | 28   | 1.000             |
| Bashkimi Sovjetik | 33   | 1.000.000         |
| Franca            | 30   | 77.000            |
| Austria           | 27   | 50.000            |
| Gjermania         | 25   | 142.000           |
| Italia            | 17   | 7.500             |
| Finlanda          | 0,35 | 8                 |
| Danimarka         | 0,75 | 60                |
| Bullgaria         | 0    | 0                 |

Pyetje për analizë:

1. Sipas jush, përse ka dallime në përqindjet e shteteve?
2. Çfarë mendoni për atë që në Gjermani përqindja është 25%?
3. Si është e mundshme në Bullgari të mos ketë hebrenj viktimë të holokaustit?

---

**Lënda mësimore:** Histori

**Klasa:** E nëntë

**Tema e programit mësimor:** Bota, Evropa dhe vendet ballkanike pas Luftës së Dytë Botërore

**Përmbajtja mësimore:** Relacionet ndërkombëtare pas Luftës së Dytë Botërore

**Qëllime:**

**Nxënësi/nxënësja të jetë i/e aftë:**

- të analizojë strukturat e organizatave të NATO dhe Paktit të Varshavës;
- Të identifikojë termet *lufta e ftohtë* dhe *perdja e hekurt*.

**Rezultate nga mësimi:**

Nxënësit do të mund të krijojnë informacione të shkurta me përshkrime dhe krahasime të ngjarjeve, organizatave dhe termeve nga e kaluara.

**Terme:**

NATO, Pakti i Varshavës, lufta e ftohtë dhe perdja e hekurt.

**Veçori të MKZP të cilat do të zhvillohen me anë të aktivitetit:**

Zgjidhje të problemeve dhe çështjeve të parregullta.

**Korniza kohore:**

Një orë.

**Aktivitete:**

Nxënësit marrin për detyrë që të lexojnë tekstin për ndarjen në blloqe në botë nga libri, si dhe tekstin e dhënë.

Nxënësit mund të zhvillojnë këtë aktivitet individualisht ose në grupe.

Pastaj, mësimdhënësi kërkon nga nxënësit që të shkruajnë informacione të shkurta gazetareske për ngjarjet në të kaluarën, gjegjësisht për kohën e ndarjes së botës në blloqe. Secili prej tyre duhet të shkruajë nga një informacion për periudhën e luftës së ftohtë dhe me ato informacione të përfshihen ngjarjet dhe qëllimet e rëndësishme, në bazë të pyetjeve më poshtë:

1. Kur dhe ku ishte formuar pakti NATO dhe Pakti i Varshavës?
2. Përse janë formuar pakti NATO dhe Pakti i Varshavës?
3. Çfarë ka qenë dhe çfarë është ndikimi i këtyre aleancave në botë?
4. Çfarë do të thotë termi lufta e ftohtë?
5. Çfarë do të thotë termi perdja e hekurt?

## Shembull:

Informacion për gazetën ditore Nova Makedonija – 4 prill 2020.

Para 71 viteve, më 4 prill 1949, janë mbledhur një grup i vendeve të Evropës Perëndimore në krye me SHBA në Uashington dhe kanë nënshkruar një marrëveshje për aleancë për mbrojtje të secilës prej anëtarëve të kësaj aleance. Aleanca ishte quajtur NATO pakti ose Aleanca Veriatlantike. Në fillim, pakti ka pasur 7 shtet anëtare, ndërsa sot ka deri më 20 vende anëtare, bashkë me Maqedoninë.

## Vërejtje:

Ky aktivitet, gjegjësisht përpilimi i teksteve për këto organizata, periudha, ngjarje dhe ndikime, ju ndihmon nxënësve të përfitojnë njohuri dhe qëndrime për të kaluarën, të fitojnë vlera dhe të zhvillojnë shkathtësi për të shkruar dhe kuptua tekste.

## Kritere për sukses:

### Nxënësi/nxënësja mundet:

- të vlerësojë ngjarje të caktuara historike;
- të vlerësojë çfarë ka qenë ndikimi i organizatave më të rëndësishme ndërkombëtare në të kaluarën dhe çfarë është sot.

**Lufta e ftohtë** – periudha e konflikteve, tensione dhe garë mes SHBA dhe BRSS dhe aleatëve të tyre nga koha pas Luftës së Dytë Botërore deri në vitet e hershme të 1990-ta. Gjatë kësaj periudhe, rivaliteti mes dy fuqive të mëdha ishte zhvilluar në më tepër fusha: aleanca ushtarake, ideologjia, psikologjia, spiunazh, fuqia teknologjike, pushtimi i gjithësisë, shpenzime të mëdha për mbrojtje, potenciale enorme konvencionale dhe nukleare, dhe shumë lufta të drejtpërdrejta.

Ndonëse asnjëherë nuk ka ardhur në konflikt të drejtë mes dy fuqive të mëdha, SHBA dhe BRSS, gjatë këtij gjysmë shekulli vazhdimisht janë rritur fuqitë ushtarake dhe luftërave politike për mbështetje në gjithë botën, gjatë së cilës dy palët kanë këmbëngulur që të sigurojnë mbështetje nga vendet tjera. Lufta quhet e *ftohtë* për shkak të mungesë së konflikteve të drejta, si dhe për shkak të relacioneve të ftohura mes vendeve nga blloqet. Në një periudhë, pothuaj se gjitha vendet e botës ishin aleatë ose mbështetës të një prej dy fuqive. Ka pasur disa herë tensione që janë kërcënuar që të rriten në luftë të re botërore: Bllokimi i Berlinit (1948-49), Lufta e Koresë (1950-53), Lufta e Vietnamit (1959-75), kriza Kubane me raketat nukleare (1962) dhe Lufta Sovjetike-Afganistani (1979-89).

Lufta e ftohtë ka përfunduar në vitet e vona të 1980-ta, kur kryetarët Mihail Gorbaçov nga BRSS dhe Ronald Regan nga SHBA kanë zhvilluar disa takime në të cilat kanë arritur marrëveshje për tolerancë mes tyre, ulje të potencialeve ushtarake dhe ndërprerje të armiqësisë.

**Pakti i NATO** – Marrëveshja nga Brukseli, i nënshkruar më 17 mars 1948 mes Belgjikës, Holandës, Francës dhe Mbretërisë së Bashkuar konsiderohet si paraardhës i marrëveshjes së NATO-s. Krijim i ashtuquajturës *Bllokimi i Berlinit* ka mundësuar krijimin e aleancës së Evropës Perëndimore që ka pasur për qëllim të organizatës në vitin 1948. Por, pjesëmarrja e SHBA-ve në atë kohë ka qenë e domosdoshme për kundërshtimin e fuqive ushtarake të BRSS.

---

Këto negociata kanë mundësuar krijimin e Marrëveshjes Veriatlantike që ishte nënshkruar në Uashington më 4 prill 1949. Me marrëveshjen e re, aleanca e re, përveç anëtarëve të marrëveshjes së Brukselit, ka përfshirë edhe SHBA, Kanada, Portugalinë, Italinë, Norvegjinë, Danimarkën dhe Islandën. Marrëveshja nuk ishte pranuar me njëzëri. Andaj, që në mars, ishin nisur trazira të mëdha kundër NATO-s në Islandë.

**Marrëveshja e Varshavës**, me titullin zyrtar *Marrëveshja për miqësi, bashkëpunim dhe ndihmë të ndërsjellë* (rusisht: *Договор о дружбе, сотрудничестве и взаимной помощи*), i njohur edhe si **Pakti i Varshavës** – aleancë ushtarake e vendeve socialiste nga Evropa Qendrore dhe Lindore në periudhën prej 14 maj 1955 deri më 1 korrik 1991. Marrëveshja ka shërbyer si kundërpeshë nga i ashtuquajtimi *Blloku lindor* për kërcënimin e mundshëm nga NATO pakti (i ashtuquajtimi *Blloku perëndimor*). Marrëveshja është nënshkruar në Varshavë më 14 maj 1955. Marrëveshja ka qenë e ngjashme me NATO marrëveshjen, në atë kuptim që ka ekzistuar Komiteti Këshillëdhënës Politik i udhëhequr nga sekretari i përgjithshëm civil, a veç kësaj ka ekzistuar edhe Komandanti i Përbashkët Ushtarak dhe Shtabi i Përzier Ushtarak.

Të gjitha vendet socialiste nga Evropa Qendrore dhe Lindore, përveç Republika Socialiste Federative e Jugosllavisë, kanë qenë anëtare e Marrëveshjes së Varshavës. Anëtarët kanë marr për obligim të mbrohen mes vete në rast se ndonjëri prej tyre sulmohet. Marrëveshja gjithashtu ka detyruar mos-përzierjen e çështjeve të brendshme të ndërsjella dhe respektimin e ndërsjellë të pavarësisë dhe sovranitetit nacional. Ky detyrim më vonë *de facto* do shkelet nga Bashkimi Sovjetik (BRSS) me intervenimet kundër zhvillimeve demokratike në Hungari (1956) dhe në Çekosllovakia (1968). Në të dy rastet BRSS-ja ka pretenduar se ka vepruar me ftesën e vendeve të prekura andaj marrëveshja formalisht nuk është shkelur.

Pas vitit 1989, qeveritë demokratike të sapoformuara të vendeve të Evropës Qendrore dhe Lindore më nuk kanë qenë të interesuara për pjesëmarrje në Marrëveshjen e Varshavës. Atyre ju ka konvnuar rënia e fuqisë së BRSS-së. Pas bashkimit të Gjermanisë në vitin 1990, edhe shtete tjera kanë paralajmëruar largimin nga Pakti, dhe ai edhe formalisht është shpërbërë në vitin 1991.

**Perdja e hekort** është term i përdorur gjatë Luftës së Ftohtë nga shtetet e Evropës Perëndimore dhe SHBA-ve për kufirin e ashtuquajtur mes shteteve demokratike të Perëndimit dhe shteteve komuniste të Evropës Lindore. Shprehja *Perdja e Hekurt* për herë të parë përdoret nga Uinston Çerçill më 5 mars 1946, gjatë një ligjërimi në universitet amerikan, kur ka theksuar se “prej Shqecini në perëndim, deri në Trieste në jug, është lëshuar një perde e hekort, e cila vështirë do të ngrehet ...”. Në fund të Luftës së Dytë Botërore, me Marrëveshjen e Jalltës, shtetet e Evropës Lindore si Jugosllavia, Bulgaria, Shqipëria, Rumunia, Hungaria dhe Polonia bien nën ndikim sovjetik, kurse Greqia dhe Turqia nën ndikimin e Evropës Perëndimore - Amerikës. Por pakënaqësia e fuqive të mëdha, si BRSS dhe SHBA, ka rezultuar me përkeqësimin e marrëdhënieve mes tyre dhe lëshimin e të ashtuquajturës *Perde e Hekurt*. Në botën reale me të vërtet ka qenë ashtu – ka qenë gati se e pamundshme që të futet në territorin e shteteve sovjetike (përveç në RSFJ), janë përforcuar kontrollet kufitare, madje edhe janë vendosur raketa dhe armë tjera të rënda dhe artileri në kufijtë e shteteve. Por, me rënien e komunizmit në Evropë në vitet e nëntëdhjeta, ajo *Perde e Hekurt* nuk ekziston më.



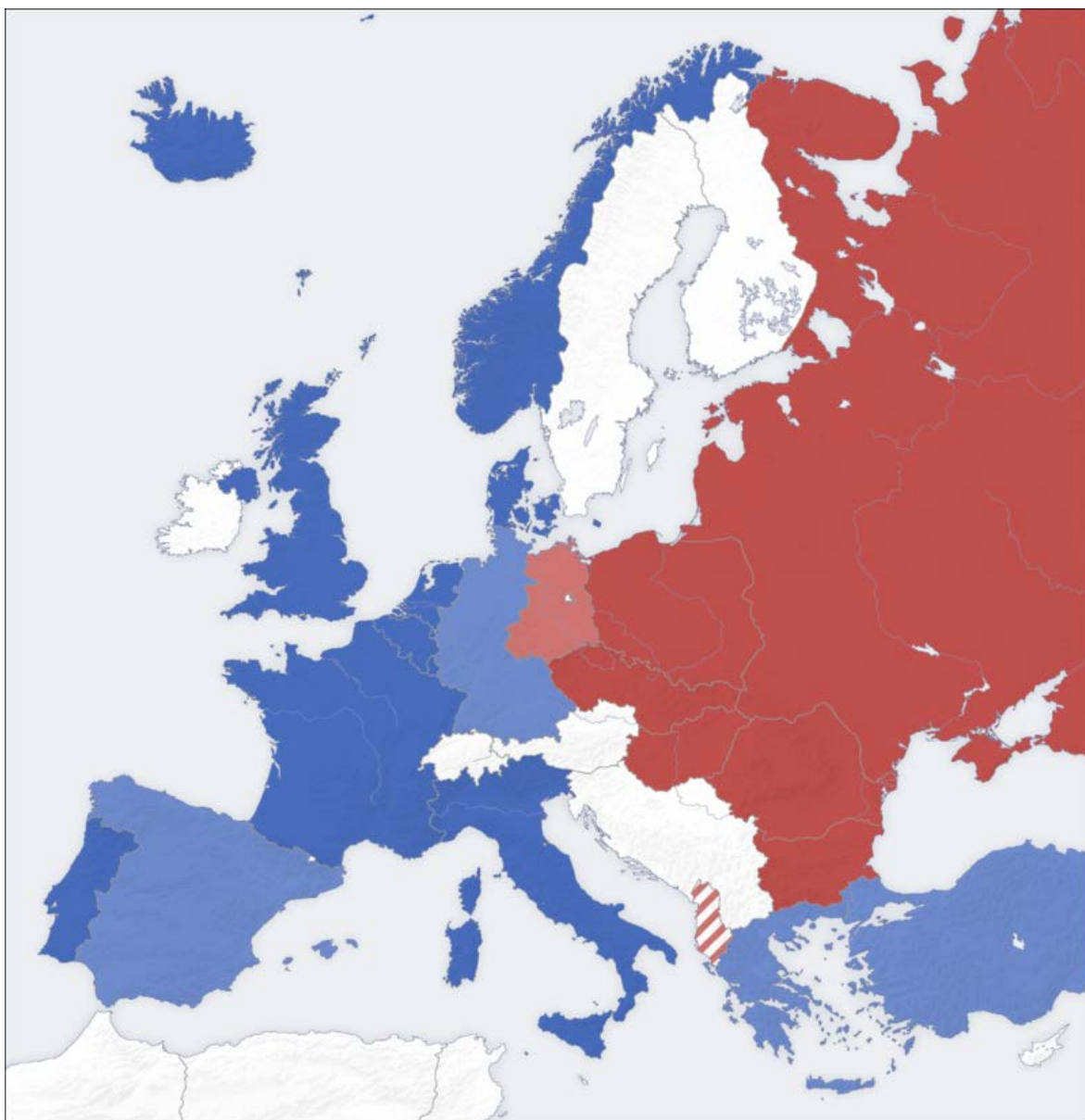

### Ndarja në blloqe në Evropë

- Vende anëtare të paktit NATO
- Vende anëtare të Paktit të Varshavës

---

**Lënda mësimore:** Histori

**Klasa:** E nëntë

**Tema e programit mësimor:** Maqedonia pas Luftës së Dytë Botërore

**Përmbajtja mësimore:** Maqedonia e pavarur

**Qëllime:**

**Nxënësi/nxënësja të jetë i/e aftë** që të kryen analizë të pavarur të zhvillimeve në Maqedoni në kohën e pavarësimit të saj.

**Rezultate nga mësimi:**

Nxënësit i vlerësojnë gjendjet në Maqedoni dhe në korniza botërore dhe njëjtat nisin t'i vlerësojnë.

**Terme:**

Maqedonia e pavarur, Parlamenti, parti, votim, etj..

**Veçori të MKZP të cilat do të zhvillohen me anë të aktivitetit:**

Vlerësimi i dëshmimeve për dhe kundër qëndrimeve të ndryshme.

**Korniza kohore:**

Një orë.

**Aktivitete:**

Ora është e paraparë për përsëritje. Në fillim, mësimdhënësi ju parashtrohet pyetje të shkurta nxënësve për shpërbërjen e Jugosllavisë, për formimin e shtetit të pavarur maqedonas, për ndryshimet në sistemin politik dhe ekonomik dhe për marrëdhëniet ndërkombëtare dhe pozita ndërkombëtare e Republikës së Maqedonisë. Ajo mund të zgjat deri më 10 minuta.

Në orën e mëparshme, mësimdhënësi i ka ndarë nxënësit në grupe dhe ju ka thënë që për detyrë shtëpie duhet të përpilojnë programe të partive politike nga parlamenti maqedonase në kohën e pavarësisë.

Grupi i parë është partia e së djathtës, grupi i dytë është partia e së majtës dhe partia e tretë është e shqiptarëve në Maqedoni.

Nxënësit në program duhet të shënojnë gjithçka që do kishin bërë që të mund Maqedonia, brenda dhe jashtë, të përforcon pozitën e saj.

**Programi duhet të përmban:**

1. plan për zhvillim ekonomik në 5 vitet e ardhshme;
2. plan për stabilitet të brendshëm politik;
3. plan për marrëveshje kombëtare për çështjet e rëndësishme në shtet;
4. politika e jashtme;

- 
5. arsimi;
  6. shëndetësia;
  7. politika sociale;
  8. shkenca;
  9. çështje tjera për shtetin.

Pasi fëmijët vetëm më janë pajtuar, ato nisin me prezantimet e tyre të cilat nuk duhet të zgjasin më shumë se gjithsej 15 minuta.

Secili grup zgjedh nga një prezantues dhe ai/ajo numëron dhe arsyeton gjitha çështjet për të cilat janë pajtuar brenda grupit.

Në fazën e fundit të orës, nxënësit duhet bashkërisht të vendosin se çfarë do jetë e pranishme në dokumentin që ato si parti të parlamentit duhet ta përpilojnë, dhe që është e rëndësishme për shtetin.

### **Vërejtje:**

Me këtë ushtrim nxënësit do mund të analizojnë gjendjet në shtetin maqedonas gjatë pavarësisë së saj, dhe të vlerësojnë, të mbrojnë qëndrime, të kritikojnë dhe të vlerësojnë se çfarë është e rëndësishme, dhe çfarë nuk është gjatë formimit të shtetit të pavarur.

### **Kritere për sukses:**

#### **Nxënësi/nxënësja mundet:**

- të analizon, identifikon dhe ndërton qëndrime të veta;
- të bën kompromise dhe të vlerëson rëndësinë e proceseve gjatë ndërtimit të shtetit.



---

# SHEMBUJ NGA LËNDA E INFORMATIKËS

**Lënda mësimore:** Informatikë

**Klasa:** E gjashtë

**Tema e programit mësimor:** Punë me tekst

**Përmbajtja mësimore:** Rregullimi i faqes dhe printimi i dokumentit

**Qëllime të mësimimit:**

**Nxënësi/nxënësja të jetë i/e aftë:**

- të rregullojë faqe dhe të përgatit dokument për printim;
- me sukses të përdor vegla përkatëse nga programi për përpunimin e tekstit, të rregullojë formatin e faqes;
- të printojë dokument.

**Kritere për sukses:**

Përfaqësim të gjitha elementeve të kërkuara të faqes, ndarja logjike e formatit më të madh të faqes në formate më të vogla, përshtatja e përmbajtjes së dokumentit gjatë ndryshimit të formatit, ndarja e njohurisë në grupet dhe të menduarit kritik të mbështetur me dëshmi gjatë vendimit për numrin, madhësinë dhe vendndodhjen e vendosjes së dokumenteve të printuara.

**Veçori të KRRP të cilat do të zhvillohen me anë të aktivitetit:**

Zgjedhja e problemeve të parregullta dhe vlerësimi i dëshmimeve.

**Aktiviteti i propozuar:**

Promovimi i punës së klubit për kodim me anë të përpilimit të afishes, printimit të afishes dhe vendosjes në shkollë.

Nxënësit kanë në dispozicion letër me A0 format që duhet të ndajnë sipas zgjedhjes së tyre në formate më të vogla, të printojnë dhe të vendosin në vende të ndryshme të shkollës.

**Resurse plotësuese me shembuj dhe udhëzime dhe përmbajtjen konkrete:**

- ISO 216 – Standardi ndërkombëtar për formate të letrës: <https://printworx.co.uk/paper-sizes-for-printing/>. Formatet e letrës janë të shprehur në mm. Për të mundur nxënësit të krahasohen me ata që i kanë në programin për rregullimin e tekstit, duhet që ata të përshtatin njësinë e matjes, si për shembull, në programin për përpunim të tekstit siç është MS Word, me anë të File/Options/Advanced/Show Measurements in units of...milimeters.

- [https://makecode.microbit.org/\\_8i2FWj9V1iCy](https://makecode.microbit.org/_8i2FWj9V1iCy), numërues për frekuencën e njerëzve..

## Rekomandime për mësimdhënësin:

Para fillimi të orës, preferohet që mësimdhënësi të kontrollojë se në cilën njëri janë shprehur dimensionet e faqes dhe nëse ka nevojë, të i ndryshojë në milimetra. Nxënësit vetëm më janë të njoftuar me termin formatim i letres në lëndën e Arsimit Teknik dhe pasi që të prezantohen formatet e ndryshme, duhet që të theksohet se ku mund të ndryshojnë formatin e dokumentit që e rregullojnë në programin për rregullim të tekstit, orientimin, margjinat, prapavija dhe të njoftohen me opsionet për printim të dokumentit.

### Aktiviteti hyrës:

Nxënësit organizohen për punë në grupe, me qëllim që bashkërisht të miratojnë vendime thelbësore për dizajnin, numrin e afisheve, printimin dhe vendndodhjen në të cilat do të vendosin. Puna e gjithë nxënësve varet prej grupeve dhe gjitha vendimet e miratuara duhet të mbështeten me dëshmi, gjegjësisht të arsyetojnë përse kanë vendosur për ato formate, për atë numër të afisheve dhe për ato vendndodhje.

### Aktiviteti kryesor – strategjia e propozuar:

1. Hartimi i afishes me elementet përbërëse (titulli, fotografi, tekst dhe prapavijë) me format A4.



Figura 1. Shembull i afishes së përgatitur

Përcaktimi i planit për ndarje të letres me A0 format të formateve të ndryshme dhe ruajtje të afishes së hartuar paraprakisht në format e zgjedhura dhe orientimet përkatëse.

### Për shembull:

|           |    |    |    |    |    |    |
|-----------|----|----|----|----|----|----|
| Formati   | A0 | A1 | A2 | A3 | A4 | A5 |
| Sasia     | /  | 1  | 1  | 2  | /  | /  |
| Orientimi |    | B  | B  | B  |    |    |



Figura 2. Shfaqje e formateve themelore të letrës

Në këtë rast, duhet që afishja e hartuar të ruhet edhe në formatet A1, A2 dhe A3 dhe të përcaktohet orientimi i tyre.

Printimi i afisheve varësisht nga mundësitë e shkollës ose jashtë shkollës. Printimi i formateve më të mëdha mund të ndryshohet me printim të pjesëve të afishes me A\$ formate dhe ngjitja e tyre ose vetëm me sqarimin e opsioneve të nevojshme për printim.

Përcaktimi i vendeve për vendosjen e secilit prej afisheve të hartuara në hartën e shkollës. Të gjitha vendimet e miratuara duhet të arsyetohen dhe të mbështeten me dëshmi..



Figura 3. Harta e shkollës

Në këtë fazë, mësimmshënësi mund të ofrojë nxënësve pajisje “Mikro:bit”, në rolin e numëruesve, me ndihmën e të cilës mund të matin frekuencën e lëvizjes së disa vendeve të caktuara të shkollës, gjatë një periudhe të caktuar mes dy orëve, që të mund të vendosin në mënyrë më efektive.

---

### Informacione kthyese:

Secila prej grupeve prezanton propozimin për promovim të punës së klubit për kodim në shkollë. Informacionet kthyese mund të jepen nga mësime të ndryshme, grupet tjera ose të transmetohet me anë të vetëvlerësimit, në përputhje me kriteret vijuese:

- A përmban elementet themelore afishja?
- A është përdorur gjithë letra?
- A janë përdorur më pak formate më të mëdha ose formate më të vogla? Përse?
- A janë planifikuar dhe hartuar së paku tre formate të ndryshme të afishes?
- Me ndryshimin e formatit të afishes, a ka ulje/rritje të elementeve?
- Përse janë zgjedhur pikërisht ato vendndodhje? A mund të gjendet afishja në vendin që është vendosur dhe sa është frekuenca e lëvizjes?

---

**Lënda mësimore:** Informatikë

**Klasa:** E gjashtë

**Tema e programit mësimor:** Algoritme, programe dhe të mësuarit e mendimit algoritmik me anë të lojës

**Përmbajtja mësimore:** Mësimi me anë të lojës për të mësuarit e koncepteve themelore të programimit

**Qëllime të mësimit:**

**Nxënësi/nxënësja të jetë i/e aftë:**

- të zbatojë instruksionet nga loja në mënyrë të drejtë dhe me atë të mësojë konceptet e programimit;
- të përdor në mënyrë të drejtë instruksionet nga lojërat për të mësuar konceptet themelore të programimit.

**Kritere për sukses:**

Aftësi për zbatimin e drejtë të udhëzimeve, përsëritje të një ose më tepër udhëzimeve më shumë herë, zgjedhje për kusht të plotësuar dhe e ndryshueshme dhe aftësi për sqarim të funksionit të koncepteve themelore të programimit.

**Veçori të KRRP të cilat do të zhvillohen me anë të aktivitetit:**

Marrja parasysh e perspektivave të ndryshme dhe parashtrimi i pyetjeve të hapura.

**Aktiviteti i propozuar:**

*Kërkimi i thesarit të fshehur. Ndiqmoni Stivin që të gjejë arkën me thesarin e fshehur. Secili katror në hartën paraqet një hap.*

**Resurse plotësuese me shembuj dhe udhëzime dhe përmbajtjen/temën konkrete:**

- lidhje për në programin që është i nevojshëm për të transferuar në pajisjen “Mikro:bit”: [https://makecode.microbit.org/\\_WPfDf89iEJqp](https://makecode.microbit.org/_WPfDf89iEJqp);
- lidhje në hartën që është shkarkuar nga code.org: <https://studio.code.org/s/aquatic/stage/1/puzzle/9>.



Figura 1. Stiv, personazhi i lojës Minecraft, me pamje të ndryshuar nga nxënësit

## Aktiviteti hyrës:

### Rekomandime për mësimdhënësin:

Nxënësit do të shqyrtojnë lojën e dhënë nga perspektiva të ndryshme. Të menduarit kritik do të modelohet në dy nivele, e para si sqarim i lëvizjes së hapësirës, dhe pastaj si lidhje të blloqeve të dhëna në ngjyra të ndryshme me lëvizjen e hartës. Lidhja që është dhënë në informacionet kthyesë do të jep një pasqyrë të vërtetë sa nxënësit i kanë mësuar konceptet themelore.

### Strategjia e propozuar:

Pozita e njërit nxënës do të jetë pozita fillestare, ndërsa thesari i fshehur do të jetë pozita e fundit. Stivin mund të lëvizin në klasën me ndihmën e dy pajisjeve “Mikro:bit”, prej të cilave njëri i dërgon mesazhet për lëvizje në katër drejtimet, < majtë > djathtë | përpara dhe V mbrapa, ndërsa Stiv i pranon dhe lëvizet sipas tyre. Në këtë ushtrim drejtpërdrejtë marrin pjesë dy nxënës, ndërsa në diskutimin aktiv për pyetjen Sa rende do të ketë programi, nëse ndonjë prej këtyre udhëzimeve e shkruajmë një nga një, në rend të veçantë? marrin pjesë të gjithë.

## Aktiviteti kryesor:

### Shqyrtohen konceptet themelore të programimit të hartës:

- 1. Kryerje rendore (me sekuencë)** – Nga harta mund të vërehet që Stivi duhet të filloj të lëviz drejtë, dhe pastaj në të djathtë. A mund të ndryshohet drejtimi i lëvizjes së tij? Çfarë do të ndodh nëse njëherë lëviz në të djathtë, dhe pastaj drejtë?
- 2. Përsëritja (koncepti i cikleve)** – A ndryshon Stivi drejtimin pas çdo hapi ose e përsërit në disa hapa të përsëritur të marrë? A vëren përsëritje të një ose më tepër udhëzimeve në një numër të caktuar të përsëritjeve? A duhet që për secilin hap në veçanti të jepet udhëzime i veçantë, siç kemi bërë në klasën? Pasi Stivi me sukses do të arrijë tek thesari i fshehur, fillohet me analizë të programit të gatshëm pas të cilës ai do të lëviz dhe në atë sqarohet kryerja e përsëritur e udhëzimeve dhe konceptit të ciklit, që mund të zgjat deri sa të ketë rrugë të lirë për lëvizje.
- 3. Zgjedhje (selektim)** – Varësisht nga ajo se në cilën platformë do të qëndrojë Stiv, a mund të jepet drejtim në të cilin do të lëvizte? Çfarë do të ndodh nëse vendoset kusht, varësisht nga ngjyra e platformës në të cilën qëndron, ai do të ndryshojë lëvizjen në drejtim të caktuar?



Figura 2 Harta e thesarit të fshehur



Figura 3 code.org

Nëse kushti është plotësuar kryhet ndonjë aktivitet. Nëse nuk është plotësuar, aktiviteti nuk kryhet, por mund të kryhet ndonjë aktivitet tjetër.

Stivi qëndron në ...  
 blloku i kaltër  
 blloku i kuq

Kushti është plotësuar  
 kthim në të djathtë  
 kthim në të majtë

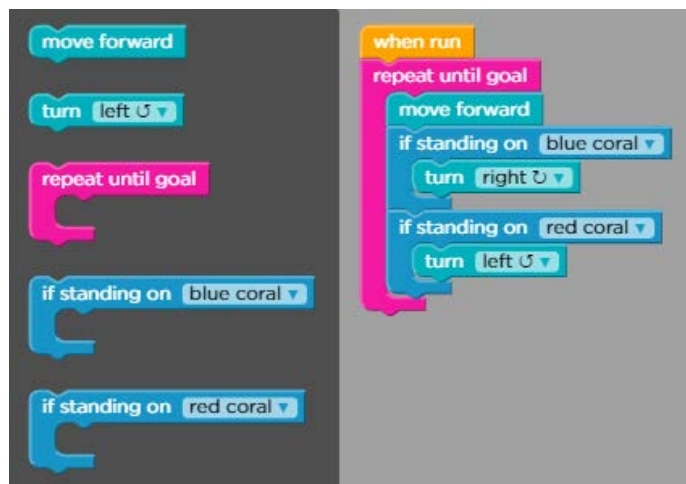
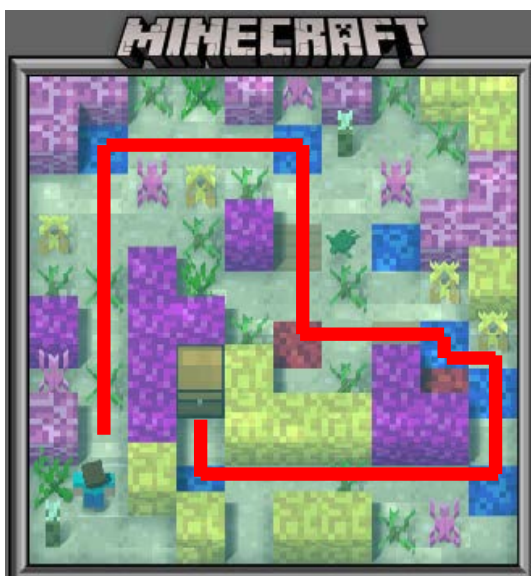



4. **Koncepti i të ndryshueshmeve** – Vlera e të ndryshueshmeve mund të ndryshohet gjatë kryerjes së programit. Në këtë shembull, si të ndryshueshme mund të vendoset numri i platformave të kaltra dhe të kuqe, si vlera që do të vendosen në fillim të programit, dhe në këtë mënyrë harta çdoherë do të duket ndryshe..

#### Informacione kthyese:

Për të fituar njohuri mësimdhënëse nëse nxënësit janë të aftë të zbatojnë drejtë udhëzimet e lojës dhe me ato të mësojnë konceptet e programimit, ju jep situatën e lojës <https://studio.code.org/s/hero/stage/1/puzzle/2>, që mundëson të luhet në kohën e njëjtë, me butonat kontrolluese në ekran që e kontrollojnë lëvizjen e Stivit dhe të bëjnë ndryshime të kodit, që do të ndikojë mbi lëvizjen e agjentit të quhet të ndihmojë Stivin, me çfarë do të qëndrohet në fushën e caktuar saktë, dhe të hap derën Stivit dhe ai të merr hartën. Jepet një shembull që përmban gabime dhe nxiten nxënësit që të gjejnë gabimet dhe të mundohen të përmirësojnë. Në këtë mënyrë, nxënësit, nga vetëm përdorues të lojërave, nxiten që të shikojnë se çfarë ka në strukturën e tyre dhe të bëjnë ndryshime në ato.

Nxënësit nxiten që të mendojnë me pyetjet në vijim: *A do të ndihmojë Stivin programi i dhënë në këtë mënyrë? Çfarë ndryshime mund të bëni në këtë situatë që të mund të jetë e suksesshme misioni i Stivit? A është i rëndësishëm renditja se kush do të lëviz i pari, Stivi ose agjenti, dhe përse? Sqaroni a është përdorur në mënyrë të drejtë koncepti i ciklit? A ka mundësi për zgjedhje në programin?*

Nxënësit mund të mbarojnë skenat tjera të lojës për detyrë shtëpie dhe të ndajnë rezultatet me mësimdhënësin.



Figura 4. Skena në të cilin lëvizin Stiv dhe agjenti



Figura 5. Kodi i dhënë



---

**Lënda mësimore:** Informatikë

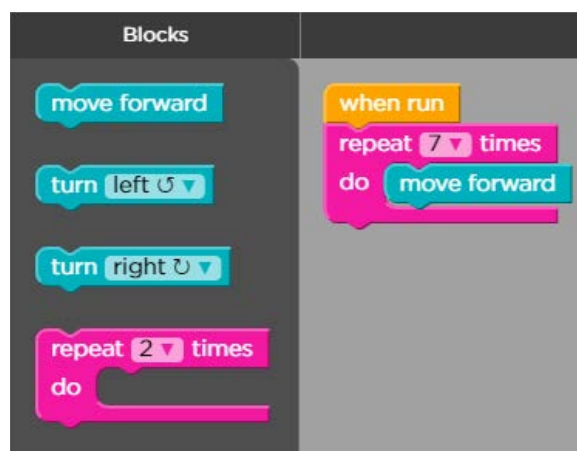
**Klasa:** E gjashtë

**Tema e programit mësimor:** Krijimi i programeve (Scratch)

**Përmbajtja mësimore:** Përpunimi i programeve që përmbajnë kombinime të strukturave dhe përfshijnë ngjarje

**Qëllime të mësimit:**

**Nxënësi/nxënësja të jetë i/e aftë:**

- të krijojë në mënyrë të pavarur programe të ndërlikuara me kombinim të strukturave dhe programeve që përfshijnë ngjarje;
- të krijojë në mënyrë të pavarur programe të me kombinim të strukturave dhe programeve që përfshijnë ngjarje.

**Kritere për sukses:**

Përdorimi i drejtë i strukturave dhe ngjarjeve për krijim të programit, përmirësim të gabimeve të gjetura, transmetimi i përvojës së hapësirës në program dhe gjykimi logjik.

**Veçori të KRRP të cilat do të zhvillohen me anë të aktivitetit:**

Kërkimi i strukturës së thellë.

**Aktiviteti i propozuar:**

*Si të transferosh një fjollë nga dritarja në desktopin tënd?*

Ndonëse fjolla ka saktë 6 degë, duhet që të përpilohet një program për vizatim të fjollës në të cilën numri i degëve do të jetë i ndryshueshëm, dhe do të mund të fitohen fjollë me pamje të ndryshme. Duke përdorur strukturën me zgjedhje të dy mundësive, mund të shmangen vizatimi i fjollës tepër të dendur që do të humbin formën e tyre.

**Resurse plotësuese me shembuj dhe udhëzime dhe përmbajtjen/temën konkrete:**

Kodi programues në rregulluesin për Scratch: <https://scratch.mit.edu/projects/421319223>



Figura 1. Pamja e fjollës

### **Aktiviteti hyrës:**

#### **Rekomandime për mësimdhënësin:**

Vizatimi i fjollës për nxënësit e klasës së gjashtë paraqet strukturë sipërfaqësore, dhe prandaj duhet që nxënësi të drejtojë për të kërkuar strukturë të thellë në formën, në këtë rast, të degëve, gjegjësisht elementi përbërës - këndi. Duhet që nxënësve të jepet mbështetje gjatë ndjekjes së skemës së dhënë, për vizatim dhe përpilim të shprehjeve përkatëse. Nxënësit punojnë në mënyrë të pavarur, ndërsa mësimdhënësi me anë të parashtrimit të pyetjeve duhet të shpije drejt kërkesave tjera të detyrave.

### **Aktiviteti kryesor:**

#### **Strategjia e propozuar:**

Vizatimi i formave të fjollës në letër, duke pasur kujdes për boshtet e simetrisë dhe nivelit paralel të degëve të vogla;

Transferimi i skemës së fjollës me lentë ngjitëse në dysheme, me gjatësi përkatëse të pjesëve përbërëse (për shembull, gjatësia e degës kryesore është 4 hapa, ndërsa gjatësia e degës anësore është 1 hap);

Kërkimi i strukturës së thellë në formën e fjollës;

Përpilimi i kodit për vizatim të këndit dhe përdorimi për vizatim të gjithë degës;

Përsëritja e procedurës aq herë që dëshirojmë të ketë degë në fjollën.

Pyetje plotësuese që mësimdhënësi i parashtron nxënësve:

Me cilën ngjarje do të fillojë ky program? Nga cila pozitë do të fillojë vizatimi? Cila trashësi të zgjidhet?

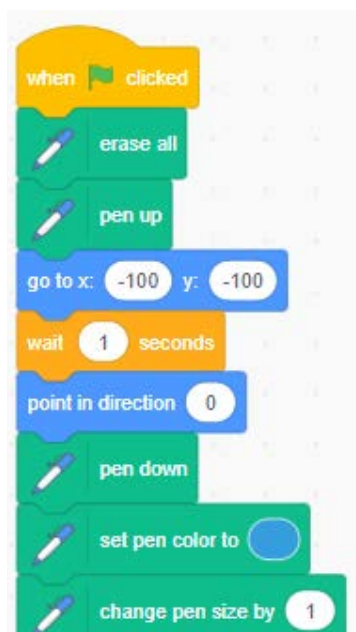

Si do të duket fjolla nëse ka më tepër se 7 ose 8 degë?



Figura 2. Cikli kusht që do të vizatojë fjollën vetëm nëse numri i degëve është më pak se 7, ndërsa për vlerat tjera mund të shkruhet mesazh në ekran.

Kur të përfundohet me vizatim të degës së parë, në cilin drejtim fillohet me vizatim të degës së dytë?



Figura 3. Përcaktimi i këndit të rrotullimit pas përfundimit të degës së parë, varësisht nga numri i degëve që është shënuar.

**Aktiviteti plotësues:**

Nxënësit mund të plotësojnë këtë program me prezantimin e një të ndryshueshme tjetër, që do të merret me madhësinë e degës, për shembull, ose me ndryshim të drejtimeve të lëvizjes, me çfarë do të krijohet formë tjetër.

---

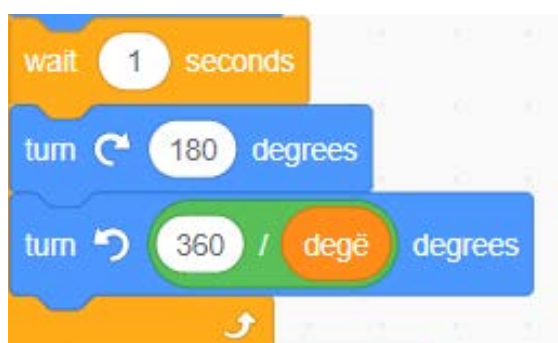
**Lënda mësimore:** Informatikë

**Klasa:** E gjashtë

**Tema e programit mësimor:** Hyrje në programimin në C++

**Përmbajtja mësimore:** Përpunimi i programeve

**Qëllime të mësimimit:**

**Nxënësi/nxënësja të jetë i/e aftë:**

- të mësojë teknikën e kryerjes së renditur të sekuencës së shprehjeve (shprehje të shtresuara, shtresimi);
- të krijojë në pavarësi programe të thjeshta me strukturë të renditur, në të cilat ka vetëm shprehje për të shfaqur në ekran dhe për shpërndarje.

**Kritere për sukses:**

Përdorimi i drejtë i urdhrave në programin; shprehja e dallimeve gjatë ndryshimit të kodit programues, dallimi i shprehjeve për shfaqje të shprehjeve dhe shpërndarja dhe gjetja e strukturës së thellë.

**Veçori të KRRP të cilat do të zhvillohen me anë të aktivitetit:**

Kërkimi i strukturës së thellë dhe vlerësim të dëshmimeve.

**Aktiviteti i propozuar:**

*Rritja e sigurisë oborrin e shkollës.*

*Nxënësve ju propozohet një problem të shkruajnë një program me ndihmën e të cilës do të kontrollohet lartësia e drurëve në oborrin shkollor dhe sipas nevojës do të alarmohet për shkurtimin ose largimin e ndonjë prej drurëve.*

**Gjatë kësaj:**

nuk ka pajisje për ngjitje në dru, andaj matja duhet të bëhet nga toka;  
duhet që të shkruhet program që mund të përdoret sipas nevojës.

**Resurse plotësuese me shembuj dhe drejtime për përmbajtjen/temën konkrete:**

<https://sway.office.com/URY2AuT9K2x2vYYd?ref=Link>; Parimi i ngjashmërisë dhe rrethinës për funksionim të pajisjes “Mikor:bit”: <https://makecode.microbit.org/>; [https://www.onlinegdb.com/online\\_c++\\_compiler](https://www.onlinegdb.com/online_c++_compiler)

**Aktiviteti hyrës:**

**Rekomandime për mësimdhënësin:**

Duhet që mësimdhënësi me anë të skicimit të problemit të ndihmojë nxënësve të kuptojnë parimin e ngjashmërisë, që në këtë rast paraqet strukturën e thellë me ndihmën e të cilës nxënësit do të zgjedhin problemin e dhënë. Vëmendjen e thekson

në hijet, me anë të ndryshimit të ditës dhe natës, i pyet si mund madhësia e hijeve që të ndihmojë të gjejmë madhësinë e vërtetë të objekteve. Duke marrë parasysh lartësinë dhe gjatësinë e hijes sonë dhe lartësinë e drurit dhe gjatësinë e hijes së tij, ata duhet të arrijnë në konkluzion që bëhet fjalë për përpjesëtimin e njëjtë dhe parimi që vetëm më është mësuar për ngjashmëri nga më herët, nga paraprakisht, të njohin dhe të zbatojnë në këtë situatë.

### **Aktiviteti kryesor:**

### **Strategjia e propozuar:**

### **Vlerësimi i dëmit që mund të shkaktohet kur në program ndryshohet renditja e shprehjeve**

Dy nxënës dalin nga klasa për një kohë të shkurtë, ndërsa mësimitdhënësi u tregon dy programet vijuese nxënësve tjerë dhe kërkon nga ata të tregojnë se çfarë do të shprehet si rezultat prej tyre në ekran dhe të mundohen të përshkruajnë atë me një fjalë.

### **Programi 1:**

```
1 #include <iostream>
2 #include <cstdlib>
3 using namespace std;
4 int main()
5 {
6     cout<<"Përshëndetje"<<endl;
7     cout<<"A jeni gati për punë"<<endl;
8     cout<<"Sot do të shkruajmë disa programe interesante"<<endl;
9     cout<<"Do të punoni individualisht"<<endl;
10    cout<<"Do të mësojmë nga gabimet"<<endl;
11    return 0;
12 }
```

### **Programi 2:**

```
1 #include <iostream>
2 #include <cstdlib>
3 using namespace std;
4 int main()
5 {
6     cout<<" |*"<<endl;
7     cout<<" ***"<<endl;
8     cout<<" *****"<<endl;
9     cout<<" *****"<<endl;
10    cout<<" *****"<<endl;
11    cout<<"*****"<<endl;
12    return 0;
13 }
```

Nxënësit që vetëm më i kanë të njohur urdhrat për shfaqje në ekran i shprehin dy rezultatet dhe i përshkruajnë me fjalë.

Pastaj, mësimdhënësi me zgjedhje të rastit bën ndryshim të renditjes së ndonjë prej shprehjeve dhe rezultatet e fituara që i tregojnë nxënësve që ishin jashtë klasës, dhe pastaj prej tyre kërkon që të përshkruajnë me një fjalë.

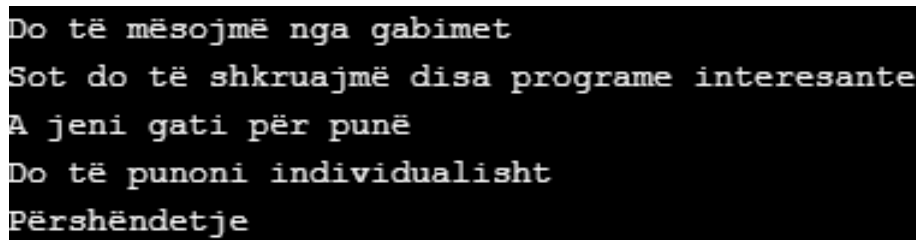

```
Do të mësojmë nga gabimet
Sot do të shkruajmë disa programe interesante
A jeni gati për punë
Do të punoni individualisht
Përshëndetje
```

Figura 1. Rezultati i programit 1



```
*****
*****
*
***
*****
*****
```

Figura 2. Rezultati i programit 2

|             | <i>Programi 1</i> | <i>Programi 2</i>   |
|-------------|-------------------|---------------------|
| Klasa       | Fillimi i orës    | Druri i vitit të ri |
| Dy nxënësit | Fillimi i orës    | Llamba e tavolinës  |

*Si kanë ndikuar këto ndryshime në rezultatin e programeve? A dërgojnë sërish mesazh të njëjtë edhe përskaj ndryshimit? Në cilin prej programeve rezultati është i panjohur?*

Ndonëse në disa programe bëhet një ndryshim i logjikës më të vogël, gjegjësisht “dëm” më i vogël, ndërsa në tjera më të madhe, nxënësit nga ky aktivitet e shqyrtojnë rëndësinë e teknikës së kryerjes me rend të sekuencës së shprehjeve, të cilat i quajtmë shprehje të shtresuara.

- **Krijimi i programeve të thjeshta me strukturë të renditur, në të cilat ka vetëm shprehje për të shfaqur në ekran dhe për shpërndarje.**

**Në këtë program duhet të shkruhen pesë shprehje për të dalë në ekran, për titullin dhe katër tjera për:**

- lartësinë personale;
- gjatësia e hijes personale;
- lartësia e drurit; dhe
- gjatësia e hijes së drurit.

Gjithashtu, janë të nevojshme edhe shprehje që do të japin vlera atyre. Rezultati i programit është vlerë që i jep njësisë matëse për gjatësinë e metrit – m.

```

1  #include <iostream>
2  using namespace std;
3  int main()
4  {
5      float a,b,c,x;
6      cout<<"Programi për njehsimin e lartësisë së drurit"<<endl;
7      cout<<"Shënoni lartësinë tuaj ";
8      cin>>a;
9      cout<<"Shënoni gjatësinë e hijes suaj ";
10     cin>>b;
11     cout<<"Shënoni gjatësinë e hijes së drurit ";
12     cin>>c;
13     x=(a*c)/b;
14     cout<<"Lartësia e drurit është ";
15     cout<<x;
16     cout<<" m";
17 }

```

### Informacione kthyese:

Me anë të testimit të programit kërkohen dëshmi për funksionimin, sigurohen informacione kthyese sistematike dhe mundësi për korrigjim të kodit, me qëllim të fitohet program që do të jetë rezultat i saktë.

### Aktiviteti plotësues:

Për të mundur këtë program të përdorim pa pengesë në teren, mund të transferohet në pajisjen "Mikro:bit" dhe të përdoret për kontroll të lartësisë së drurëve në teren dhe në oborrin e shkollës. Në vend të lartësisë sonë, mund të përdoret një shkop me gjatësi prej 1 metër, dhe me këtë do të ketë një e panjohur më pak. Më mirë do të ishte nëse vendoset alarm me të cilin do të sinjalizohet në rast të tejkalimi të kësaj lartësie një kufi të sigurt dhe do të udhëzonte që duhet intervenim në këtë dru.

---

**Lënda mësimore:** Informatikë

**Klasa:** E gjashtë

**Tema e programit mësimor:** Jetesa online

**Përmbajtjet mësimore:** Kërkimi në internet, ueb shfletuesi dhe komunikimi me anë të internetit

**Qëllime të mësimit:**

**Nxënësi/nxënësja të jetë i/e aftë:**

- të gjejë informacion nga interneti për një qëllim të caktuar me ndihmën e fjalëve kyçe;
- të përdor mundësitë për komunikim tekstual, audio dhe video me anë të internetit për të prezantuar informacionet e gjetura;
- të gjejë informacione përkatëse dhe të vlefshme nga interneti me ndihmën e fjalëve kyçe;
- të përdor komunikim tekstual, audio dhe video me anë të internetit dhe në kohën e njëjtë të ndajë prezantimin e përgatitur nga përmbajtjet elektronike të gjetura (tekst, fotografi dhe muzikë).

**Kritere për sukses:**

Nxënësit ndajnë mënyra për kontrollimin e vlefshmërisë së burimeve të të dhënave, arrijnë të gjejnë informacione nga interneti me ndihmën e fjalëve kyçe, mund në mënyrë etike dhe të drejtë të përdorin komunikim tekstual, audio dhe video me anë të internetit dhe i kanë të avancuar shkathtësitë e komunikimit dhe shkathtësitë për bashkëpunim.

**Veçori të KRRP të cilat do të zhvillohen me anë të aktivitetit:**

Vlerësimi i dëshmimeve për vlefshmëri të informacioneve dhe parashtrimi i pyetjeve të hapura.

**Aktiviteti hyrës:**

**Aktiviteti i propozuar:**

*Video lidhje e nxënësve me bashkëmoshatarë të shtetit të panjohur*

Me anë të parashtrimit të pyetjeve, nxënësit mundohen të gjejnë vendndodhjet e tyre gjeografike. Ata ndajnë prezantime që paraprakisht i kanë përgatitur me informacionet e gjetura me kërkim, me ndihmën e fjalëve kyçe të temës së njëjtë.

**Resurse plotësuese me shembuj dhe udhëzime dhe përmbajtjen/temën konkrete:**

Listë të ueb shfletuesve më pak të njohur: <https://tinyurl.com/rv5xnog>;

Skype in the Classroom, Global learning connections: <https://education.skype.com/>;

ISTE standarde për nxënës, Global Collaborator: <https://www.iste.org/standards/for-students>;

[https://makecode.microbit.org/\\_HUTV76RLLLeU](https://makecode.microbit.org/_HUTV76RLLLeU) – kod për dhënien e përgjigjes.



## Rekomandime për mësimdhënësin:

Me anë të platformës Skype in the Classroom mësimdhënësi gjen një klasë partnere nga çdo shtet i botës, duke marrë parasysh moshën e nxënësve, dallimin në zonat kohore dhe temën e përbashkët të kërkimit.

Mësimdhënësi ka për detyrë të përgatit nxënësit për lidhjen paraprake, të sqarojë parimin e komunikimit, të ndajë me ata një pjesë nga videoja për këtë komunikim dhe të inkurajojë që të marrin pjesë në mënyrë aktive, duke mos u frikësuar nga gabimet gjuhësore.

Aktivitetet mund të realizohen gjatë dy orëve të mësimin, gjatë së cilës në orën e parë mësimdhënësi do të udhëzojë nxënësit si të vlerësojnë dëshmitë për vlefshmëri të informacioneve, duke ju parashtruar pyetje të hapura, ndërsa në orën e dytë, do të motivojë që ata vetë të parashtrorjnë pyetje të hapura.

### **Aktiviteti kryesor:**

### **Strategjia e propozuar:**

*Për orën e parë mësimore:*

#### **1. Punë hulumtuese e nxënësve me kërkim në internet për temën e dhënë.**

Për çfarë është i njohur shteti ynë? Me anë të parashtrimit të pyetjeve të hapura nga ana e mësimdhënësit, nxitje të diskutimit dhe të menduarit në nivelin më të lartë, nxënësit njoftohen me përdorimin e ueb shfletuesve dhe kërkimit në internet me anë të fjalëve kyçe. Në këtë drejtim mund të parashtrohen pyetjeve vijuese: Cili është dallimi kur kërkoni me gjithë fjalinë ose me fjalë kyçe të caktuara? A keni ndryshuar gjatë kërkimit fjalën kyçe? Si u munduat të jeni më preciz në zgjedhjen e fjalës kyçe që e kërkoni? Kur përdorni më tepër se një fjalë kyçe, cilën fjalë e vendosni në vendin e parë dhe përse? A keni përdorur alfabetin latin ose qirilik dhe në cilin rast keni fituar rezultate më të mira? A keni vërejtur që gjatë shënimit të fjalës keni bërë ndonjë gabim shtypi dhe çfarë? Këto pyetje parashtrohen me durim, duke ju dhënë nxënësve mjaft kohë për të përgjigjur. Ju tregohet që në rolin e shenjave +, -, dhe „“ gjatë kërkimit, si dhe shtimi i fjalëve si për fillestarë, ashtu edhe për nivelin më të avancuar dhe tjerat.

#### **i) Aftësimi i nxënësve që të bëjnë analizë dhe vlerësim të informacioneve të fituara gjatë kërkimit në internet.**

##### **Me vendosjen e lirë të informacioneve në internet, parashtrohen pyetjet:**

A mund të besojmë atyre? dhe A janë informacionet e ofruara fakte të shprehura ose janë mendim subjektiv i autorit? Mësimdhënësi ofron nxënësve listën kontrolluese vijuese, që duhet të kenë parasysh gjatë përzgjedhjes së informacioneve:

## Listë kontrolluese për analizë të tekstit:

Pyetje

Po.

Jo.

Titulli/Tema: A i pasqyron titulli pikat më të rëndësishme që përmban teksti?

Qëllimi: A ka teksti qëllimin e përgjithshëm?

(Informim, argëtim, për të përgjigjur një pyetje, të parashtrohet problem, bindje)

Autorë: A është teksti i nënshkruar nga autori?

Çfarë e bën atë kompetent për të shkruar në këtë temë?

Qëndrim: A është mendimi i autorit i kuptueshëm dhe a është pashtuar informacioni si “qëllim” nga vetvetja?

A janë prezantuar edhe këndvështrime tjera?

Dëshmi: A jepen dëshmi për të mbështetur konkluzionet ose idetë në tekstin?

Përditësim: A është burimi i përditësuar?

Nga cila datë është vendosur?

Gjatë këtij aktiviteti, nxënësit punojnë në çifte, gjatë së cilës njëri nxënës shënoni fjalë kyçe dhe kërkon, ndërsa tjetri vlerëson informacionet e gjetura me listën kontrolluese, dhe bashkërisht vendosin se cilat do të marrin parasysh. Secili çift kërkon nga një fushë e caktuar, për shembull përgatitje të ushqimit tradicional, persona të famshëm, bukuri natyrore, etj., përzgjedh dhe prezanton nga një informacion që konsideron se është më relevante.

## Informacione kthyese:

Secili çift bën vetëvlerësim të punës së tyre me anë të listës kontrolluese të ofruar, dhe në kohën e njëjtë e merr edhe gojarisht nga mësimdhënësi gjatë prezantimit.

## Aktiviteti plotësues:

Si aktivitet plotësues krijohet një prezantim i fundit nga faktet e zgjedhura (të cilat kanë përmbajtur tekst, fotografi ose muzikë), që duhet të përgatitet për orën e ardhshme.

Nxënësve ju ofrohet edhe një listë e ueb shfletuesve më pak të njohur dhe njoftohen me mundësinë e përdorimit të ueb shfletuesit drejt në programin për tekst ose në programin për prezantime multimediale, kur nuk ka nevojë që të dalin nga dritarja në të cilin janë duke punuar, dhe të kërkojnë drejtë në kontekstin e tekstit që e kanë vetëm më të vendosur. Gjithashtu, ju jepen drejtime për të përdorur thonjëzat, shenjën yll dhe shenjën minus për kërkim më efikas dhe të sigurt.

Për orën e dytë mësimore:



- 1. Faza fillestare** – Lidhja me bashkëmoshatarë të një shteti të panjohur me anë video lidhjes. Nxënësit përshëndeten shkurtë dhe shkëmbejnë informacione themelore, si moshë dhe klasa, por jo edhe nga cili shtet janë. Në këtë fazë, shumica e nxënësve janë të përmbajtur, kanë frikë që mos gabojnë dhe nuk kanë vetëbesim që të parashtrajnë pyetje, ose kur do të parashtrajnë, ato janë pyetje të mbyllura që mund të përgjigjen me Po ose Jo dhe kanë të bëjnë me kontinentin, daljen në det, numrin e fqinjëve, gjuhën e shtetit, emrin e shtetit, etj. Pyetjet parashtrohet me rend, nga një nxënës nga dy anët. Në ndërkohë, nxënësit tjerë kërkojnë në harta, bashkëpunojnë mes vete dhe konsultohen dhe pastaj e bëjnë gjetjen. Për shkak të numrit madh të nxënësve në këtë fazë, kur ata bëjnë zhurmë gjatë kërkimit, mund një nxënës të përgjigjet me përgjigje vizuale Po ose Jo, gjatë së cilës mund të përdoret pajisja “Mikro:bit”, që me shtypjen e butonit A, shfaqet 😊 ose ✓ para kamerës, gjegjësisht me shtypjen e butonit B shfaqet 😞 ose X. Pyetjet përsëriten deri sa nxënësit nuk i gjejnë vendndodhjet gjeografike.
- 2. Faza e prezantimit** – Nga dy nxënës të dy anëve prezantojnë prezantimin e përgatitur nga ora paraprake, për të theksuar faktet më të rëndësishme dhe të përgjigjen pyetjes hulumtuese Për çfarë është i njohur shteti ynë?. Në këtë fazë nxënësit ndjehen më të sigurt.



- 
- 3. Faza përfundimtare** – Nxënësit vetëm më lirshëm komunikojnë me bashkëmoshatarët e tyre dhe pyesin dhe përgjigjen në mënyrë spontane dhe natyrore, pa mos u drejtuar nga mësimdhënësi. Ata bisedojnë dhe parashtrojnë pyetje të hapura për organizimin e shkollës, ushqimit, veshjeve tradicionale, shenjat kombëtare, muzikën, etj. Këto gjëra të përditshme, të zakonshme që i interesojnë e bëjnë komunikimin më të lehtë, e rrisin vetëbesimin dhe i bëjnë të vetëdijshëm për kulturat dhe traditat tjera.

**Informacione kthyes:**

Orën e ardhshme, nxënësit bëjnë vetëvlerësim me atë që shprehin si janë ndjerë gjatë video komunikimit. Çfarë kanë mësuar për shtetin? Çfarë i ka befasuar? Diskutojnë për mundësitë e komunikimit nëpërmjet internetit, për softuerin që mund të përdorin dhe për harduerin e nevojshëm.

**Vërejtje:**

Për realizimin e këtij aktiviteti është propozuar tema Me çfarë është i njohur shteti ynë?, si më e përshtatshme për fillim të komunikimit dhe nxitje të mendimit kritik. Kjo temë mund të ndryshohet me shumë tema tjera globale që prekin çështje të ndryshme dhe në këtë mënyrë të arrijnë në shprehje të perspektivave të ngjashme, gjegjësisht të ndryshme të cilat i kanë nxënësit.

---

**Lënda mësimore:** Informatikë

**Klasa:** E shtatë

**Tema e programit mësimor:** Programimi me anë të gjuhës standarde strukturore programuese

**Përmbajtja mësimore:** Përpilimi i programeve me strukturë të zgjedhjes nga dy mundësi

**Qëllime të mësimit:**

**Nxënësi/nxënësja të jetë i/e aftë:**

- të sqarojë dhe analizojë strukturën e zgjedhjes nga dy mundësi;
- të sqarojë rezultatin e fundit nga struktura e zgjedhjes nga dy mundësi;
- të përdor strukturën e zgjedhjes prej dy mundësive për krijimin e programeve.

**Kritere për sukses:**

Nxënësi/nxënësja pavarësisht përdor strukturën e zgjedhjes prej dy mundësive për krijimin e programeve.

**Veçori të KRRP të cilat do të zhvillohen me anë të aktivitetit:**

Kuptim të strukturës më të thellë të problemeve, vlerësim të dëshmive dhe parashtrimi i pyetjeve që kërkojnë nivel më të lartë të mësimit.

**Aktivite të propozuara:**

*Aktiviteti hyrës:*

Nxënësve ju prezantohen dy programe që në vete përmbajnë zgjedhje të dy mundësive, njëra është përpiluar në mjedisin punues të Scratch, ndërsa tjetra është përpiluar në mjedisin punës të Micro:bit (Figura 1). Programi i parë simulon lëvizje para/mbrapa, varësisht nga drejtimet e përdoruesit, ndërsa e dyta, varësisht nga temperatura e jashtme, tregon ftohtë/ngrohtë. Në sipërfaqe, janë dy programe të ndryshme. Nxiten nxënësit për diskutim: Çfarë është e përbashkët për dy programet? Si ndikon plotësimi/mosplotësimi i kushtit për rrjedhën e mëtutjeshme të programit?

Nxënësit me anë të diskutimit duhet të gjejnë relacionin shkak-pasojë që është i përbashkët për dy programet (struktura e thellë). Në bazë të parimit të njëjtë zgjidhen detyrat edhe në C++, ndonëse gjuha programuese ka interfejs më të ndërlikuar nga dy gjuhët paraprake programuese (të cilat janë në bazë të blloqeve). Në këtë mënyrë arrihet ngritje e njohurisë për parimin e funksionimit të strukturës për zgjedhje të dy mundësive me njohuri për punë me interfejsin (mësimi më i thellë).



Figura 1

### Aktiviteti kryesor:

Mësimdhënësi organizon orën dhe i udhëzon nxënësit në procesin e përgatitjes së kodit më të thjeshtë drejt në një më të ndërlikuar. Nxënësit marrin detyrë që të përpilojnë program në C++, që do të përfshijë strukturë për zgjedhje nga dy mundësi – numri i shënuar për të përcaktuar nëse është pozitiv ose negativ. Diskutohet si do të prezantohet kushti në programin dhe nxënësit punojnë në mënyrë të pavarur, duke krijuar programin e kërkuar. Hapi vijues në krijimin e detyrës më të ndërlikuar është të përcaktohet nëse numri është pozitiv dhe nëse është në hapësirë prej 10 deri 50. Pasi që të përpilojnë programin, kalohet në hapin vijues, hapin e tretë, dhe ajo është të përcaktojnë nëse numri, nëse është në hapësirën prej 10 deri 50, është numër tek ose çift. Nxënësit punojnë në mënyrë të pavarur, i analizojnë kushtet të cilat duhet të shtohen në strukturën fillestare për zgjedhje dhe përcaktohen në cilin vend të strukturës duhet të bëhet shtimi duke ju parashtuar pyetje të cilat nxisin nivel më të lartë të mësimin: Si ka prezantuar kushtin? Përse? Si mund të prezantojmë kusht logjik? Çfarë mendoni, në çfarë mënyre mund të përcaktojnë nëse numri është çift? Çfarë duhet të njehsojmë? Si shtohet bllok i shprehjeve pas urdhrit if? Përse bëhet ajo?

```

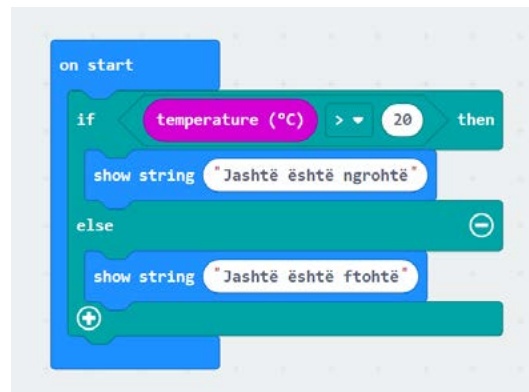
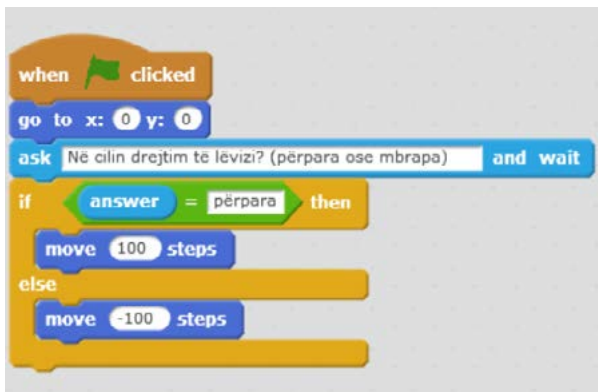
3 using namespace std;
4 int main()
5 {
6     int numri;
7     cout << "Shëno numrin ";
8     cin >> numri;
9     if (numri > 0)
10        cout << "Numri "<<numri<<" është pozitiv";
11    else
12        cout << "Numri "<<numri<<" është negativ";
13 }
14

```

```

1 #include <iostream>
2 #include <string>
3 using namespace std;
4 int main()
5 {
6     int numri;
7     cout << "Shëno numrin ";
8     cin >> numri;
9     if (numri > 0)
10    {
11        cout << "Numri "<<numri<<" është pozitiv"<<endl;
12        if (numri>10 and numri<50)
13            cout << "Numri "<<numri<<" është mes 10 dhe 50"<<endl;
14    }
15    else
16        cout << "Numri "<<numri<<" është negativ"<<endl;
17 }

```

```

1 #include <iostream>
2 #include <string>
3 using namespace std;
4 int main()
5 {
6     int numri;
7     cout << "Shëno numrin ";
8     cin >> numri;
9     if (numri > 0)
10    {
11        cout << "Numri "<<numri<<" është pozitiv"<<endl;
12        if (numri>10 and numri<50)
13        {
14            cout << "Numri "<<numri<<" është mes 10 dhe 50"<<endl;
15            if (numri % 2 == 0)
16                cout << "Numri "<<numri<<" është çift"<<endl;
17            else
18                cout << "Numri "<<numri<<" është tek"<<endl;
19        }
20    }
21    else
22        cout << "Numri "<<numri<<" është negativ"<<endl;
23 }

```

Figura 2

---

Pasi një numër i madh i nxënësve do të kryejnë detyrën, një prej tyre e prezanton zgjidhjen para nxënësve tjerë (Figura 2). Diskutohet zgjidhja e detyrës për të tejkaluar paqartësitë e mundshme dhe sqarohet në çfarë mënyre funksionon struktura e zgjedhjes.

Nxënësve ju jepet detyrë të bëjnë ndryshime në programin paraprak që të mund me atë të përcaktohet nëse numri është çift ose tek nëse është pozitiv, por jo në hapësirën prej 10 deri 50. Nxënësit analizojnë detyrën me qëllim për të përcaktuar ku duhet të bëjnë ndryshimin përkatës (cili kusht duhet të ndryshohet). Nxiten gjithë nxënësit për të menduar dhe kërkohet që përgjigjen të jep ndonjë prej nxënësve tjerë që e ka pasur vështirë strukturën për zgjedhje prej dy mundësive.

Në fund të orës, nxënësve ju jepet një detyrë plotësuese për të përpiluar një program që do të përfshijë dy të ndryshueshme – për dy numra të shënuar nëse i pari është më i madh se 20 dhe më i vogël se 50, të kontrolloj nëse i dyti është pozitiv dhe është më i vogël se 15. Nxënësit punojnë në mënyrë të pavarur, i analizojnë kushtet të cilat duhet të ndryshojnë në kodin paraprak programues në strukturën përzgjedhje dhe në cilin vend duhet të bëjë atë.

### **Aktiviteti përmbyllës:**

Nxënësit analizojnë programin e përpiluar në C++ dhe diskutojnë për mundësinë e përdorimit të këtyre strukturave për të përpilimin e programeve që mund të përdoren për kontrollimin e dukurive të ndryshme në natyrë, me përcaktimin e një rëndësie të caktuar të vlerës së të ndryshueshmes nga struktura e zgjedhjes (për shembull, nëse e ndryshueshmja është temperaturë, të identifikohet nëse është ngrohtë ose ftohtë, nëse e ndryshueshmja është niveli i lagështisë së tokës, nëse toka është e thatë ose e lagur, etj.). Duke përdorur njohurinë e përfituar (struktura për zgjedhje nga dy mundësi) për zgjedhjen e problemeve të jetës së përditshme, nxënësit zhvillojnë shkathtësi për të menduarit kritik dhe zgjidhjen e problemeve.

### **Aktiviteti plotësues:**

Mësimdhënësi nxit diskutim në drejtim të lidhjes së strukturës për zgjedhje nga dy mundësi me pajisjen “Mikro:bit”. I pyet nxënësit nëse lidhen me censorë për temperaturë dhe lagështi të pajisjes “Mikro:bit” si mund të përpilohet një program që do të përcaktojë nëse duhet të aktivizohet motori për ujitje. Gjatë kësaj, nxënësve ju sqarohet që motori duhet të aktivizohet nëse temperatura është më e lartë se 15, ndërsa lagështia e tokës më e ultë se 20. Motori duhet të shkyçet nëse lagështia e tokës është më e lartë se 50. Nxitet diskutim me nxënësit për atë se sa struktura të zgjedhjes janë të nevojshme për të krijuar program për aktivizim të motorit për ujitje dhe si do të dukeshin ato.

### **Resurse plotësuese:**

Pajisje “Mikro:bit”.



---

**Lënda mësimore:** Informatikë

**Klasa:** E shtatë

**Tema e programit mësimor:** Jetesa online

**Përmbajtja mësimore:** Shtypja digjitale

**Qëllime të mësimit:**

**Nxënësi/nxënësja të jetë i/e aftë:**

- të analizojë dhe sqarojë nocionin shtypja digjitale;
- të sqarojë elementet e shtypjes digjitale;
- të kuptojë anët pozitive dhe negative të shtypjes digjitale që mbetet;
- të vlerësojë shtypje digjitale.

**Kritere për sukses:**

Nxënësi/nxënësia len shtypje pozitive digjitale.

**Veçori të KRRP të cilat do të zhvillohen me anë të aktivitetit:**

Marrja parasysh e perspektivave të ndryshme të problemeve, vlerësim i dëshmimeve dhe zgjidhja e problemeve të parregullta.

**Aktivite të propozuara:**

**Aktiviteti hyrës:**

Mësimdhënësi ju jep detyra nxënësve që secili prej tyre të përgatit listë të gjitha aktiviteteve online që kanë pasur gjatë 24 orëve të fundit. Me anë të diskutimit identifikohen ueb faqet më shpesh të vizituara dhe online aktivitete më të shpeshta të nxënësve. Mësimdhënësi i shkruan në tabelë ose flipçart dhe pastaj parashtron pyetje: Çfarë mendoni, cilat informacione i keni lënë online dhe çfarë tregojnë ata për juve? Në këtë mënyrë mësimdhënësi nxit nxënësit nga perspektiva e ndryshme të mendojnë për informacionet që shkëmbejnë online, me çfarë tek ata zgjohet interes dhe motivim për të mësuar më tepër si mund të lënë shtypje të mirë online.

**Aktiviteti kryesor:**

Me anë të diskutimit, nxënësit njoftohen me nocionin shtypje digjitale, si gjurmë elektronike që ne lënë pas çdoherë kur të qasmi në internet ose në pajisje tjera elektronike, ndonjëherë edhe pas mos qenë të vetëdijshëm për atë. Ajo krijohet çdoherë kur bëjmë qasje në ndonjë shërbim, publikim ose kur komentohet online. Bashkë me nxënësit identifikohen elementet e një shtypje digjitale dhe pastaj nxiten nxënësit pavarësisht të identifikojnë cilët prej këtyre elementeve mund të gjenden për ata online, si rezultat i aktiviteteve të tyre gjatë 24 orëve të fundit.

Mësimdhënësi ju prezanton një problem të parregullt nxënësve me anë të një historie: Pas 10 viteve kanë kërkuar të punësojnë dikë në një firmë të njohur që kujdeset shumë për imazhin e vetë – pasqyrën që lënë para klientëve të tyre. Meqë jetojmë në botë digjitale,



---

rend është që kompania të kërkojë informacione online për juve, si pjesë e intervistës për punë. Çfarë mendoni, çfarë mendimi do të marrin për juve nga shtypja juaj digjitale? Çfarë mund të gjejnë për ju në rrjetet sociale?

Nxënësve ju jepet pak kohë për të menduar individualisht, dhe pastaj të diskutohet për atë se çfarë mund të arrihet në konkluzion nga aktiviteti i tyre digjital (për shembull, çfarë interesash kanë, cilët janë miqtë e tyre, çfarë preferojnë dhe çfarë jo, etj.). Me anë të pyetjes nëse janë të kënaqur nga shtypja digjitale që e lënë, fillohet me diskutim për shtypje pozitive dhe negative digjitale. Nxënësit për herë të parë identifikojnë se çfarë pasoja mund të ketë shtypja negative digjitale mbi imazhin e individit.

Për të mundur nxënësit të shqyrtojnë problemin në mënyrë më të detajuar nga perspektiva e ndryshme, ato fitojnë detyrë për të punuar në çifte dhe secili të kërkojë online për shtypjen digjitale që e len secili shok i klasës. Në këtë rast, secili nxënës është në rolin e punëdhënësit që duhet të kontrollojë kandidatin për punësim. Ata hulumtojnë online, punojnë individualisht dhe i shkruajnë informacionet e gjetura. Përveç kësaj, mund të jepet që të kërkojnë informacione edhe për mësimdhënësin. Nxënësit prezantojnë dhe zhvillohet diskutim në klasën për shtypjet e gjetura digjitale, gjatë së cilës nxënësit mundohen vetë të vlerësojnë se çfarë është pozitive dhe çfarë është negative, në bazë të informacioneve të gjetura (të mbështesin pohimet e tyre me dëshmi).

Me nxënësit zhvillohet diskutim: Çfarë mendoni, si duhet të silleni online për të pasur imazh pozitiv digjital? Nxiten nxënësit që të shkruajnë idetë e tyre online për të mundur të kenë qasje në ato dhe të ruhen si një lloj të rregullave për të siguruar shtypje pozitive digjitale, dhe pastaj do të mund të printohen. Për këtë qëllim mund të përdoret çdo aplikacion bashkëpunimi online (për shembull, Padlet). Pritet që nxënësit të theksojnë se duhet të kenë kujdes për cilësimet e privatësisë në rrjetet sociale, të mos ndahen të dhëna personale, të ketë kujdes se çfarë shkruhet dhe ndahet online, dhe tjera.

### **Aktiviteti përmbyllës:**

Mësimdhënësve ju jep nxënësve një kuiz të shkurtë në Kahoot! për të përcaktuar se në çfarë shkalle janë arritur qëllimet mësimore.

<https://create.kahoot.it/share/digital-footprint/1ce6d540-443a-40f1-b020-90652e9078fb>

Pyetje për nxënësit: A keni lënë dhe çfarë “shtypje digjitale” keni lënë tani duke përdorur Kahoot? Përse?

### **Resurse plotësuese:**

<https://www.commonsense.org/education/lesson-plans/whats-my-digital-footprint;>

[https://study.com/academy/lesson/digital-footprint-lesson-plan.html;](https://study.com/academy/lesson/digital-footprint-lesson-plan.html)

[https://s3.amazonaws.com/media.youthradio.org/wp-content/uploads/2014/08/What-is-your-digital-footprint-lesson-plan.pdf;](https://s3.amazonaws.com/media.youthradio.org/wp-content/uploads/2014/08/What-is-your-digital-footprint-lesson-plan.pdf)

<https://www.uen.org/lessonplan/view/36902;>

[https://www.vodafone.com/content/dam/vodcom/images/digital-parenting/pdfs/digital-footprint/161107\\_digital\\_footprint\\_lesson\\_plan.pdf](https://www.vodafone.com/content/dam/vodcom/images/digital-parenting/pdfs/digital-footprint/161107_digital_footprint_lesson_plan.pdf)

---

**Lënda mësimore:** Informatikë

**Klasa:** E shtatë

**Tema e programit mësimor:** Programimi i avancuar në rrethinë vizuale

**Përmbajtja mësimore:** Përpilimi i programeve me situata më të ndërlikuara problematike

**Qëllime të mësimimit:**

**Nxënësi/nxënësja të jetë i/e aftë:**

- të analizojë urdhra të dhënë dhe të arrijë në konkluzion për efektin e zbatimit të tyre;
- të kombinojë urdhra për arritjen e qëllimit të caktuar dhe zgjidhja e situatës problematike;
- të përpilojë histori interaktive, animacione dhe lojëra;
- të vlerësojë lojë të krijuar në Scratch.

**Kritere për sukses:**

Nxënësi/nxënësia pavarësisht krijon lojëra në gjuhën programuese Scratch me kombinim të shprehjeve të mësuara.

**Veçori të KRRP të cilat do të zhvillohen me anë të aktivitetit:**

Zgjidhja e problemeve të parregullta, parashtrimi i pyetjeve që kërkojnë nivel më të lartë të mësimimit dhe mësimimit më të thellë.

**Aktivitete të propozuara:**

**Aktiviteti hyrës:**

*Në fillim, mësimdhënësi nxit interes dhe motivim tek nxënësit për pjesëmarrje në orën me anë të parashtrimit të pyetjeve: A keni luajtur ndonjëherë lojë me labirint? A keni pasur vështirë të dilni nga labirinti? Përse? Çfarë mendoni, a është vështirë të krijohet një lojë e tillë?*

*Sot ju dot ë krijoni një lojë të tillë – labirint, në të cilën lojtari i udhëheq macen nëpër labirintin deri sa në arrin qëllimin e fundit - një mollë e shijshme!<sup>1</sup> Bëhet fjalë për zgjidhjen e problemit të parregullt, sepse nxënësit për herë të parë zgjedhin këtë lloj të detyrës (të krijojnë lojë), duke përdorur urdhra të mësuar më herë, por tani në situatë tërësisht të re. Nxënësit e shqyrtojnë pamjen e fundit të labirintit dhe mendojnë si të shkruajnë kodin programues që do të udhëheq macen deri tek molla.*

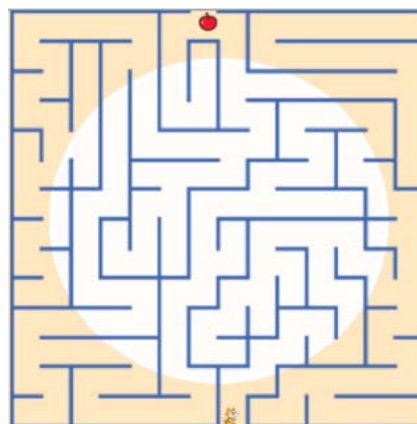

---

<sup>1</sup> Aktiviteti është përshtatur nga Scratch Programming Playground: Learn to Program by Making Cool Games Paperback – September 16, 2016, të AI Sweigart: <https://inventwithscratch.com/book/në>

## Aktiviteti kryesor:

Meqë bëhet fjalë për një problem për të cilin nuk ka një zgjidhje të dukshme, mësimitdhënësi i udhëzon gjatë procesit të krijimit të lojës. Në fillim, lexohen objektet e nevojshme në Scratch: labirint, mace dhe mollë. Krijimi i lojës fillon me pyetjet nga ana e mësimitdhënësit: Si do të lëvizim objektin mace nëpër labirintin? Me cilat urdhra do të mund të arrijmë që të lëviz majtë, djathtë, lartë dhe poshtë? Cilat koordinata të objektit duhet të ndryshohen nëse lëviz në të majtë/djathtë/lartë/poshtë?

Gjatë kësaj, fillohet diskutim për sistem të koordinimit, koordinata të objekteve dhe ndryshim të koordinatave varësisht nga drejtimi i lëvizjes. Nxënësit mendojnë, analizojnë sistemin koordinues dhe arrijnë në konkluzione për urdhrat e nevojshme që do të mundësojnë lëvizje të objektit.

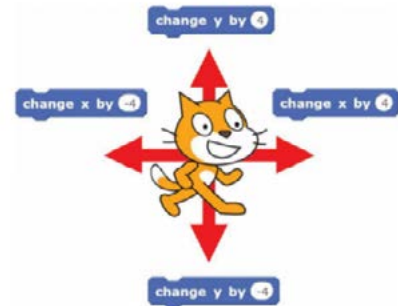

Mësimitdhënësi ju jep detyrë që të bëhet lëvizje interaktive të objektit – varësisht nga shigjeta e shtypur në tastierë të lëvizet objekti në drejtimin përkatës. Nxënësit punojnë pavarësisht dhe krijojnë urdhrat e para në programin, që mundësojnë lëvizje të objektit, duke u ndërlidhur në diskutimin paraprak. Mësimitdhënësi ndjek punën e tyre dhe prej kohe në kohë ju jep informacione kthyes efektive. Nëse është e nevojshme të ndihmohet ndonjë nxënësit që ka vështirësi në punë, mësimitdhënësi parashtron pyetjet: Përse ke vendosur këtë urdhër? Çfarë është efekti? Cilat koordinata duhet të ndryshohet dhe përse? dhe tjera, me qëllim që nxënësit vetë të arrijnë në zgjidhjen e situatës problematike. Pas një periudhe të caktuar, mësimitdhënësi me ndihmën e LCD projektorit e prezanton kodin e saktë programues (Figura 1) për të mundur nxënësit të bëjnë vetëvlerësim të arritjeve të tyre duke përdorur teknikën modeli i përgjigjes..



Figura 1

Mësimitdhënësi me pyetjen: Çfarë mendoni, a mund objekti të lëviz lirshëm nëpër sipërfaqen? i nxit nxënësit që vetë të arrijnë në hapin vijues të krijimit të lojës. Në fakt, nxënësit duhet të gjejnë nevojën që në kodin e krijuar paraprakisht programues të shtojnë urdhra që do të pamundësojnë lëvizje të objektit kur do të arrijnë në ndonjë pengesë në labirintin. Mësimitdhënësi parashtron pyetjet: Si mund të përcaktojmë kur objekti do të arrijë ndonjë mur? Çfarë duhet të bëjë pastaj? Në këtë mënyrë mësimitdhënësi nxit nxënësit të mendojnë dhe pavarësisht të krijojnë kod më të ndërlikuar programues. Gjatë kësaj, i pyet: Çfarë mendoni, si mund të bëjnë që macja çdoherë të jetë në fillim të labirintit, ndërsa molla në fund? Si mund të gjeni koordinatat e tyre? A duhet këto dy objekte të kanë madhësitë e tyre origjinale? Përse jo?



Figura 2

Sërish jepet kohë që nxënësit të punojnë në pavarësi, ndërsa mësimitdhënësi vetëm e ndjek punën e tyre dhe i udhëzon duke ju parashtruar pyetje për sqarim, që të mund të tejkalojnë vështirësitë e mundshme gjatë krijimit të programit. Kodi i gatshëm programues për macen dhe mollën është dhënë në Figurën 2.

#### Aktiviteti përmbyllës:

Pasi që të prezantohet kodi i gatshëm programues dhe do të testohet saktësia, mësimitdhënësi parashtron pyetje për të nxitur nxënësit të mendojnë, dhe në kohën e njëjtë të përcaktojnë se në çfarë mase janë arritur qëllimet mësimore:

- Përse keni përdorur urdhrin *go to front*?
- Çfarë do të ndodh nëse rritet vlera tek *set size to 15%*?
- Çfarë do të ndodh nëse në ndonjë prej if urdhrave në vend të *x* vendoset *y* (për shembull, në vend të *change x by 4* nëse vendoset *change y by 4*)?
- Çfarë mund të bëhet për të lëvizur më shpejtë objektin?

#### Aktivitete plotësuese:

Si mund të gjenerohet zë kur do të arrihet tek molla? A mund të shtohet kod programues që të mund loja të drejtohet në nivelin e ardhshëm?

Zgjidhje: [maze\\_v1](#)

A do të mund të krijohet lojë për dy lojtarë në labirintin e njëjtë? Si mund të bëhet ajo? Çfarë duhet të bëhet që të ketë dy objekte që lëvizin (gjatë së cilës fillimi i lojës për njërin objekt do të jetë në fund të lojës ndërsa për tjetrin, ana e kundërt)? A duhet sërish të shkruhet i gjithë programi? Përse? A mund të përdoret kod programues vetëm më të krijuar? Çfarë mund të kopjohet nga kodi? Çfarë duhet të ndryshohet në atë?

Zgjidhje: [maze\\_v2](#)

Çfarë mendoni, a do të mund të bëhet loja më e ndërlikuar? Çfarë do të mund të shtoni në atë? A mund të shtohen pengesa në labirintin?

Zgjidhje: [maze\\_v3](#)

### Aktivite me pajisjen “Mikro:bit” (mësimi plotësues):

Nxitet interes dhe motivim tek nxënësit për pjesëmarrje në aktivitetin duke përmendur që me ndihmën e pajisjes “Mikro:bit” mund të bëhet që secila lojë të ketë karakter garues. Sërish bëhet fjalë për problem të parregullt, sepse nxënësit për herë të parë njoftohen me mundësinë e përdorimit të pajisjes “Mikro:bit” për krijimin e lojërave dhe nuk ka mënyrë të qartë për të bërë atë.

Mësimdhënësi ju tregon një shembull – të krijohet një lojë në të cilën lojtari (pika në pjesën e poshtme të interfejsit të pajisjes “Mikro:bit”) do të mbledh topa (prek pika) të cilat do të lëvizin nga ana e epërme e interfejsit. Gjatë kësaj, kur do të shtypet butoni A lojtari duhet të lëviz në të majtë, ndërsa kur do të shtypet butoni B, lojtari do të lëviz në të djathtë. Kur do të shtypjen butonat A+B, loja fillon dhe topat lëvizin dhe lojtari duhet të mbledh. Përcaktohet që të lëvizin nga 10 topa dhe programi të numërojë sa topa janë mbledhur nga ana e lojtarit. Nxënësve ju tregohet loja që më mirë të kuptojnë qëllimin përfundimtar dhe pastaj ata të fillojnë të e krijojnë.

Nxënësit për herë të parë takojnë këtë lloj të problemit, andaj mësimdhënësi i udhëzon me anë të nxitjes së diskutimit: Sa të ndryshueshme duhet të përcaktohen dhe si do të bëhet ajo? Si do të arrihet të lojtari të lëviz? Si do të mund të mundësohet topat të lëvizin rastësisht nga pjesa e epërme e ekranit? Në cilën mënyrë mund të numërohen sa topa ka arritur të mbledh lojtari? Nxënësit mendojnë, japin ide të ndryshme, bashkëpunojnë dhe mundohen të gjejnë përgjigjen e përbashkët për pyetjet.

Nxënësit punojnë në mënyrë të pavarur për krijimin e programit. Mësimdhënësi e ndjek punën e tyre, prej kohe në kohë i udhëzon dhe jep informacione kthyesë konstruktive. Me anë të pyetjeve mundohet të udhëzojë punën e nxënësve dhe të tejkalohe vështirësitë e mundshme

Pas një periudhe të caktuar, mësimdhënësi me ndihmën e LCD projektorit e prezanton kodin e saktë programues (Figura 3) për të mundur nxënësit të bëjnë vetëvlerësim të arritjeve të tyre duke përdorur teknikën modeli i përgjigjes. Mësimdhënësi parashtron pyetje për përcaktuar sa nxënësit e kuptojnë në detaje kodin programues. Shembuj për pyetje:

- Çfarë do të ndodh nëse gjatë lëvizjes së lojtarit në vend të vlerës së boshtit x ndryshohet vlera e boshtit y?



Figura 3

- 
- Cila pjesë e kodit programues mundëson që topi të lëviz rastësisht nga lartë?
  - Në cilën mënyrë mundësohet lëvizja e topit (për të fituar efektin e rënies)?
  - Cila pjesë e kodit programues numëron pikët?
  - Si arrijmë efektin e topit që lëviz të zhduket?

**Aktiviteti plotësues:**

- Si mund kjo lojë të bëhet për dy lojtarë, gjatë së cilës njëri lojtar do të dërgojë topat, ndërsa tjetri duhet të mbledh, në kohën e ndryshme?

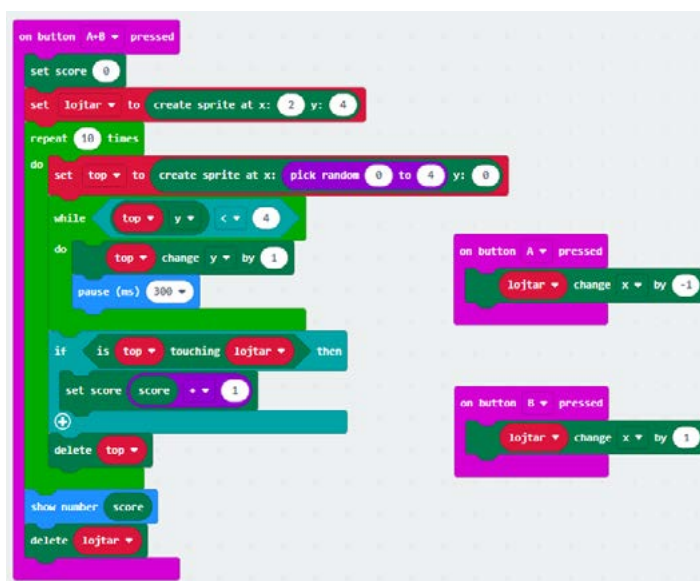
*Lojë për dy lojtari*

Struktura e thellë e dy shembujve paraprak konkret ka të bëjë me lëvizjen e objektit me ndryshim të koordinatave. Parimi i ndryshimit të koordinatave, për të arritur që objekti të lëviz, është i njëjtë pavarësisht nga gjuha programuese që zbatohet.



**Lënda mësimore:** informatikë

**Klasa:** E shtatë

**Tema e programit mësimor:** Programi për njehsimin tabelor

**Përmbajtja mësimore:** Renditja e të dhënave

**Qëllime të mësimit:**

**Nxënësi/nxënësja të jetë i/e aftë:**

- të sqarojë nocionin renditja e të dhënave;
- të rendit të dhëna në një dhe më tepër nivele;
- të mund të përcaktojë kritere për renditjen e të dhënave, sipas kërkesës së detyrës

**Kritere për sukses:**

Nxënësi/nxënësja në mënyrë të drejtë rendit të dhënat.

**Veçori të KRRP të cilat do të zhvillohen me anë të aktivitetit:**

Parashtrimi i pyetjeve të nxisin nivel më të lartë të mësimit dhe zgjidhjes së problemeve të parregullta.

**Aktivitete të propozuara:**

**Aktiviteti hyrës:**

Mësimdhënësi prezanton tabelë që përmban të dhëna për 10 nxënës dhe rezultatet e tyre nga testet (Figura 1). Këtë tabelë e kanë edhe nxënësit në kompjuterët e tyre ose e marrin nga online platforma në të cilën shkëmbejnë materiale me mësimdhënësit, si për shembull Edmondo. Mësimdhënësi i pyet nxënësit:

A mund të përcaktojnë se cili prej nxënësve ka më tepër pikë në gjitha testet, dhe cili më pak? Si e dini? Nxënësit mendojnë dhe japin disa përgjigje. Pritet që të merret informacion se në çfarë niveli arrijnë të njehsojnë numrin e plotë të pikëve dhe pastaj me përdorimin e funksioneve për vlerë më të vogël dhe më të madhe në rend të qelive do të arrihet përgjigja.

| Pikët e fituara në teste |             |        |        |        |        |
|--------------------------|-------------|--------|--------|--------|--------|
| Emri                     | Mbiemri     | test 1 | test 2 | test 3 | test 4 |
| Ana                      | Nikolova    | 53     | 67     | 59     | 60     |
| Jasmina                  | Mitrevska   | 94     | 96     | 98     | 95     |
| Nikola                   | Stojanovski | 95     | 98     | 96     | 94     |
| Ognen                    | Petrovski   | 42     | 45     | 48     | 43     |
| Elena                    | Veleva      | 54     | 75     | 49     | 43     |
| Kiril                    | Nedelkov    | 92     | 87     | 91     | 92     |
| Lidija                   | Temelkova   | 78     | 79     | 76     | 75     |
| Zoran                    | Davidov     | 65     | 63     | 68     | 69     |
| Teodora                  | Jovanova    | 90     | 85     | 86     | 85     |
| Saso                     | Kolev       | 43     | 57     | 49     | 51     |

**Aktiviteti kryesor:**

Për të nxitur të menduarit dhe shqyrtimin e problemit nga një perspektivë tjetër, nxënësve ju parashtrohet pyetja vijuese: Si mund të identifikojmë 5 nxënësit që kanë më tepër pikë në testet? A mund të paramendoni se jeni profesor në FINKI, që ka për tepër se 1000 studentë? Sa kohë ju duhet që të identifikoni 10 studentët më të mirë? Çfarë mendoni, a ka mënyrë për të bërë atë?

Nxënësit mendojnë dhe tregojnë mënyra të ndryshme për të zgjedhur situatën e re problematike, që për ata është problem i parregullt. Ndonëse ata ende nuk janë të njoftuar me nocionin për renditje të programit për njehsim tabelor, pritet që të identifikohen strategji të ndryshme që në bazë kanë renditjen e të dhënave.

Mësimdhënësi ju ofron zgjidhjen e problemit me “renditje” dhe i njofton me këtë term, duke ju sqaruar urdhrin për renditje në një dhe më tepër nivele. Gjatë kësaj, parashtrohet pyetje që nxitet të menduarit tek nxënësit: Çfarë do të ndodh nëse nuk selektohet gjithë tabela? Përse? A do të mund të bëhet renditje sipas rendeve, dhe jo sipas kolonave? Si do të dimë sipas cilit kriter të rendisim?

Nxënësit marrin për detyrë që të renditin të dhënat në tabelë sipas kriterëve të përcaktuara paraprakisht.

- *Renditni të dhënat në tabelë në mënyrë që njëherë do të shfaqen nxënësit që kanë numrin më të madh të pikëve në gjitha testet.*
- *Nëse ka dy nxënës me numër të njëjtë të pikëve të plota, renditni sipas rezultateve të testit të parë.*
- *Si mund duke përdorur urdhri e renditjes të përcaktohet sa nxënës kanë më tepër se 50 pik në testin e parë dhe të dytë?*
- *Sa nxënës kanë më tepër se 90 pikë në gjitha katër testet? Si duhet të renditen të dhënat në tabelë?*

*Nxënësit punojnë pavarësisht, ndërsa mësimdhënësi e ndjek punën e tyre dhe ju jep informacione kthyesë me gojë. Gjatë kësaj, mësimdhënësi i nxit të menduarit duke parashtruar pyetje që nxisin nivel më të lartë të mësimin: Sipas cilave kriterëve duhet të bëhet renditja? A është i rëndësishëm rendi i kriterëve? Përse?*

### **Aktiviteti përmbyllës:**

Pasi që nxënësit të përfundojnë me aktivitetin, mësimdhënësi ju parashtron pyetjen: A mund renditja e të dhënave të gjejë përdorim edhe në fusha tjera? Ku? Nxiten nxënësit që të identifikojnë më tepër struktura sipërfaqësore që bazohen në parimin e renditjes së të dhënave (struktura e thellë). Përgjigjet e pyetjeve përdoren për të theksuar qasjen interdisiplinore të informatikës me ndonjë prej lëndëve që mësohen në shkollë.

Një shembull i tillë është integrimi i përmbajtjeve të lëndëve të Informatikës dhe Gjeografisë. Nxënësit duhet të gjejnë të dhëna për numrin e banorëve

| Qyteti    | Numri i banorëve | Rajoni        |
|-----------|------------------|---------------|
| Manastiri | 74 550           | Pellagonisë   |
| Velesi    | 43 716           | Vardarit      |
| Gostivari | 35 847           | Pollogut      |
| Kavadari  | 29 188           | Vardarit      |
| Kërcova   | 30 138           | Jugperëndimor |
| Koçani    | 28 330           | Lindor        |
| Kumanova  | 70 842           | Verilindor    |
| Ohri      | 42 003           | Jugperëndimor |
| Prilepi   | 66 246           | Pellagonisë   |
| Shkupi    | 506 926          | Shkupit       |
| Strumica  | 35 311           | Juglindor     |
| Tetova    | 52 915           | Pollogut      |
| Shtipi    | 40 016           | Lindor        |

Figura 2

në qytetet e Maqedonisë të cilat kanë më tepër se 25 000 banorë, si dhe për rajonet në të cilat gjenden. Nxënësit i kërkojnë të dhënat në ueb faqen e dhënë nga mësimdhënësi. Në bazë të dhënave, nxënësit përgatitin tabelë në programin për njehsimin tabelor (Figura 2). Mësimdhënësi nxit diskutimin: Si mund të përcaktojnë se cili qytet ka më tepër, dhe cili më pak banorë? Cilit rajon i takojnë qytetet me më pak banorë?



---

**Lënda mësimore:** Projekte nga informatika

**Klasa:** E tetë

**Tema e programit mësimor:** Projekte me programin për prezantime multimediale

**Përmbajtja mësimore:** Përgatitja e prezantimeve multimediale interaktive për informatikë

**Qëllime të mësimit:**

**Nxënësi/nxënësja të jetë i/e aftë:**

- të hulumtojë dhe të gjejë mënyra për përgatitjen e prezantimeve me përmbajtje edukative dhe argëtuese, me përdorimin e programeve për prezantime multimediale dhe shërbimet e mësuara në internet;
- njohurinë e përfutur për punë me program për prezantime multimediale të përdor për përgatitjen kreative të prezantimeve me përmbajtje edukative;
- të vlerësojë cilësinë e prezantimit të përgatitur interaktive me përmbajtje edukative.

**Kritere për sukses:**

Nxënësi/nxënësja pavarësisht planifikon, përpilon dhe vlerëson prezantim interaktive multimedial.

**Veçori të KRRP të cilat do të zhvillohen me anë të aktivitetit:**

Parashtrimi i pyetjeve të nxisin nivel më të lartë të mësimit dhe zgjidhjes së problemeve të parregullta.

**Aktivitete të propozuara:**

**Aktiviteti hyrës:**

Ora fillon me zgjidhjen e kuizit në Kahoot!, i krijuar nga mësimpldhënësi, në temën: Si të silllemi në mënyrë të sigurt në internet <https://create.kahoot.it/share/2820c9a0-75fa-49c4-92a1-45511b781cf5>. Duke parashtruar pyetjen: Si do të mund të bëhet kuiz nga pyetjeve me zgjedhje të shumtë në programin për prezantime multimediale?, mësimpldhënësi i nxit nxënësit për të menduar. Me anë të stuhisë së ideve mundohen të gjejnë mënyrë për të zgjedhur këtë situatë problematike. Nga nxënësit pritet të identifikojnë që të mund të bëjnë një kuiz interaktive, me pyetjet me zgjedhjes së shumtë, duhet që të përdoren hiperlidhje.

Nxënësit në një kontekst tërësisht të ri duhet të zbatojnë njohurinë për përdorimin e hiperlidhjeve dhe të krijojnë kuiz interaktiv, nga pyetjet me zgjedhje së shumtë.

Ky problem i parregullt tek nxënësit nxit interes dhe motivim për përmbajtjen mësimore dhe rezulton me pjesëmarrjen aktive në orën.

**Aktiviteti kryesor:**

Mësimpldhënësi i nxit nxënësit që të mendojnë se në cilën mënyrë organizohet një prezantim, për të prezantuar kuizin me pyetje me përgjigje të shumtë në program për

prezantime multimediale. Për këtë qëllim përdoren pyetje të cilat nxisin nivel më të lartë të menduarit tek nxënësit:

- Në cilin parim bazohet përgatitja e kuizit të përbërë nga pyetje me përgjigje të shumët?
- Si duhet të organizohen sjaldet, cilat elemente duhet të përmbajnë dhe përse?
- Nëse japim përgjigje të saktë, çfarë slajdi duhet të paraqitet? Nëse japim përgjigje të pasaktë, çfarë slajdi duhet të paraqitet? Si mund të arrihet ajo?
- Në rast të përgjigjes së pasaktë, si mund më tutje të organizohet prezantimi?

HNë tabelë ose flipçart, një prej nxënësve vizaton disa prej slajdeve dhe shënon mënyrën e paraqitjes së hiperlidhjeve, me qëllim të tejkalimit të paqartësive eventuale tek nxënësit të cilët kanë vështirësi të kuptojnë (Figura 1). Gjatë klikimit të përgjigjes së pyetjes, duhet të paraqitet slajd që do të tregojë nëse përgjigja është e saktë ose jo. Përgjigja e saktë duhet të kalojë në pyetjen tjetër, ndërsa përgjigja e pasaktë duhet të udhëzojë nxënësit që të përgjigjet sërish në pyetjen e njëjtë.

Nxënësit marrin detyrë për të përgatitur kuzin prej pesë pyetjeve me përgjigje të shumtë në temën: Sigurt në internet (por mund të zgjidhet edhe temë tjetër lidhur me informatikën).

Informacionet për pyetjet nga kuizi nxënësit duhet të gjejnë në internet, në ueb faqet e dhënë nga mësimdhënësi (të gjitha materialet dhe udhëzimet për aktivitetin, si dhe instrumentin për vlerësim të arritjeve të nxënësve, janë dhënë në platformë të caktuar që e përdor mësimdhënësi, si për shembull Edmodo):

[http://crisp.org.mk/;](http://crisp.org.mk/)

[http://metamorphosis.org.mk/wp-content/uploads/2014/09/Bezbedno-na-internet-II-izdanie.pdf;](http://metamorphosis.org.mk/wp-content/uploads/2014/09/Bezbedno-na-internet-II-izdanie.pdf)

[https://www.it.mk/20-praktichni-soveti-za-roditeli-za-pogolema-bezbednost-na-detsata-na-internet/.](https://www.it.mk/20-praktichni-soveti-za-roditeli-za-pogolema-bezbednost-na-detsata-na-internet/)

Ju përmendet nxënësve që gjatë krijimit të prezantimit duhet të kenë kujdes dhe renditjes së objekteve në sjaldin (tekst, fotografi, etj.), efektet e shtuara dhe pamjes së prezantimit në tërësi. Bashkë me nxënësit shqyrtohet instrumenti për vlerësimin e arritjeve të nxënësve për përgatitjen e prezantimit multimedial interaktive me përmbajtje edukative. Në këtë mënyrë, nxënësit njoftohen me rezultatet e pritura dhe elemente që duhet të dedikojë vëmendje gjatë krijimit të prezantimit.

Nxënësit punojnë pavarësisht, hulumtojnë në internet, gjejnë të dhëna, përcaktojnë rëndësinë e tyre dhe besimin, përpilojnë pyetje dhe për secilën pyetje, përgjigjen e duhur,



Figura 1

---

dhe gjitha këto i rregullojnë në slajde, dhe në fund i vendosin edhe hiperlidhjet e duhura. Mësimdhënësi e ndjek punën e tyre dhe prej kohe në kohë duke përdorur teknikën pauzë për sqarim. I nxit nxënësit pavarësisht të tejkalojnë paqartësitë e mundshme duke ju parashtruar pyetjet vijuese: Sa je i sigurt në rëndësinë e të dhënave të gjetura? Në bazë të çfarë ke arritur në konkluzion? Ku dërgon hiperlidhja e vendosur? Përse? Çfarë do të ndodh nëse e ndryshon hiperlidhjen e vendosur? Si do të mund të bllokosh kalimin nga një slajd në tjetrin nëse nuk klikon në ndonjë prej përgjigjeve të ofruara? A do të mund të vendoset kohëmatës që do të kufizojë kohën e përgjigjes së dhënë? etj.

Nëse përdoret ndonjë online platformë për komunikim mes mësimdhënësit dhe nxënësve, përpunimet e gatshme vendosen në platformën. Bëhet vlerësimi mes nxënësve për kuizet e krijuara. Secili nxënës e ndryshon vendin me nxënësit që ulet afër. Në këtë mënyrë nxënësit kanë mundësi të vlerësojnë punimin, duke shikuar nga perspektiva tjetër. Vlerësimin e bëjnë në lidhje me informacionet për slajdet, hiperlidhjet e vendosura, pamja e prezantimit, dhe kuptohet, funksionimi përkatës (duke përdorur instrumentin e përgatitur paraprakisht). Të gjitha pohimet në lidhje me vlerësimin, nxënësit duhet të mbështesin me dëshmi (për shembull, ka të vendosur hiperlidhje në prezantimin, por një ose dy prej tyre nuk funksionojnë drejtë, sepse kur do të klikohet në hiperlidhjen e slajdit në të cilin shkruan përgjigjen e saktë, nuk kalon në pyetjen tjetër).

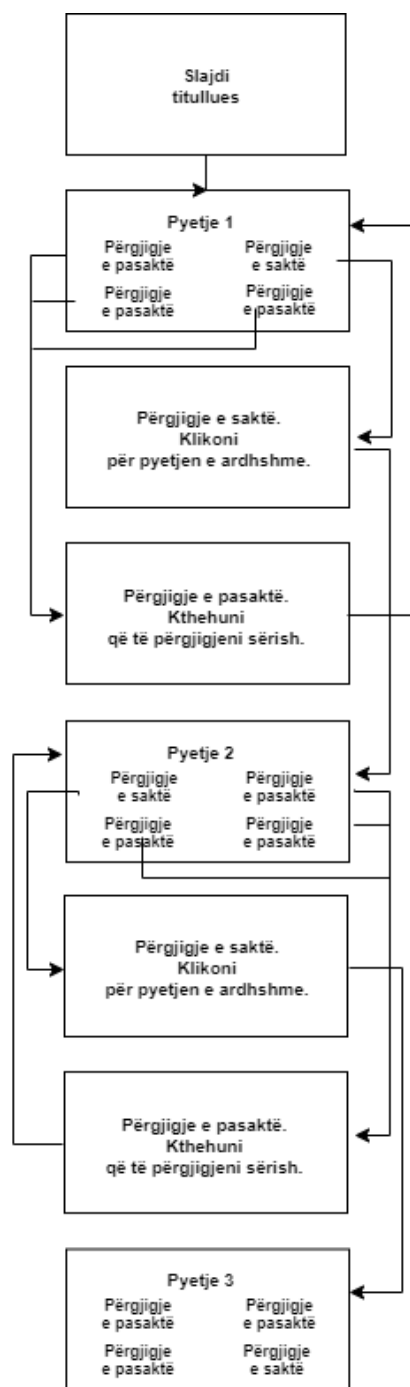
### **Aktiviteti përmbyllës:**

Në fund të orës nxiten nxënësit të diskutojnë për njohuritë dhe shkathtësitë e përfituara për krijimin e kuizit me pyetje me përgjigje të shumtë. A është e mundshme të plotësohen me pyetje tjera? A mund këtë lloj të testit të përdoret pavarësisht nga ora e informatikës? Ku? A mundet dhe si mundet të përdoret në lëndët tjera mësimore? A mund njohurinë e përfituar të përdorni në këtë kontekst të ri?

Nga nxënësit pritet që të mund të identifikojnë strukturë të thellë (parimi për përpilimin e kuizit nga pyetje me përgjigje të shumtë) pa dallim nga lloji i aplikacionit në të cilin përgatitet.

---

**Lënda mësimore:** Informatikë

**Klasa:** E nëntë

**Tema e programit mësimor:** Të ndryshueshme dhe shprehje për dhënien e vlerave

**Përmbajtja mësimore:** Përpilimi i programeve me të ndryshueshme dhe shprehje

**Qëllime të mëimit:**

**Nxënësi/nxënësja të jetë i/e aftë:**

- të përshkruajë nocion për të ndryshueshme në gjuhën programuese;
- të planifikojë teknikë për dhënien e vlerës;
- të përdor të ndryshueshme dhe shprehje për dhënien e vlerës në gjuhë programuese.

**Kritere për sukses:**

Nxënësi/nxënësja të zbatojë rregulla, procedura dhe hapa për zgjidhjen e problemeve të caktuara.

**Veçori të KRRP të cilat do të zhvillohen me anë të aktivitetit:**

Kuptim të strukturës më të thellë të problemeve, vlerësim të dëshmimeve dhe parashtrimi i pyetjeve që kërkojnë të menduar kritik dhe nivel më të lartë të mëimit.

**Aktivitete të propozuara:**

**Aktiviteti hyrës:**

Të ndryshueshme dhe shprehje për dhënien e vlerave

Nxënësve ju prezantohen shembuj me programe për punën në rrethinën Scratch, të cilat operojnë me të ndryshueshme të ndryshme (Figura 1, Figura 2 dhe Figura 3). Fillohet me diskutim për llojet e të dhënave dhe llojet e të ndryshueshmeve me parashtrimin e pyetjeve më poshtë: Çfarë lloje të dhënave mund të përdoren në programet? Çfarë vlera mund të kenë llojet e ndryshme të dhënave (numra të plotë, numra dhjetorë, shkronja, etj.)? Si i dallojmë të ndryshueshmet në krahasim me elementet tjera të programit? Cili është roli i ndryshueshmeve (Figura 4)? Në çfarë mënyre mund të përcaktohen të ndryshueshme plotësuese? Si mund të jepen vlera të ndryshueshmeve? Çfarë lloj të operatorëve mund të përdoren për këto rrethina pune? Nxënësit udhëzohen për përcaktimin e qartë të ndryshueshmeve, fillimin e tyre, kombinimin me lloje të ndryshme të ndryshueshmeve dhe gjatë kësaj të kontaktojnë dallimet gjatë përcaktimit dhe fillimit. Pastaj, propozohen zgjidhje dhe të njëjtat përdoren për krijimin e programeve më të ndërlikuara me plotësime të propozuara nga mësimdhënësi, mbledhje, njehsim dhe pjesëtim të numrave, dhe pastaj operacione tekstuale dhe logjike.



Figura 1



Figura 2

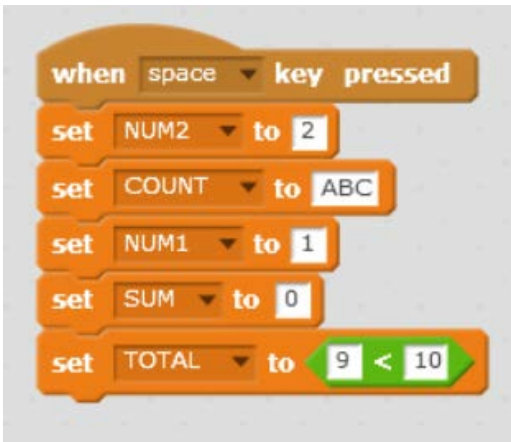

Figura 3

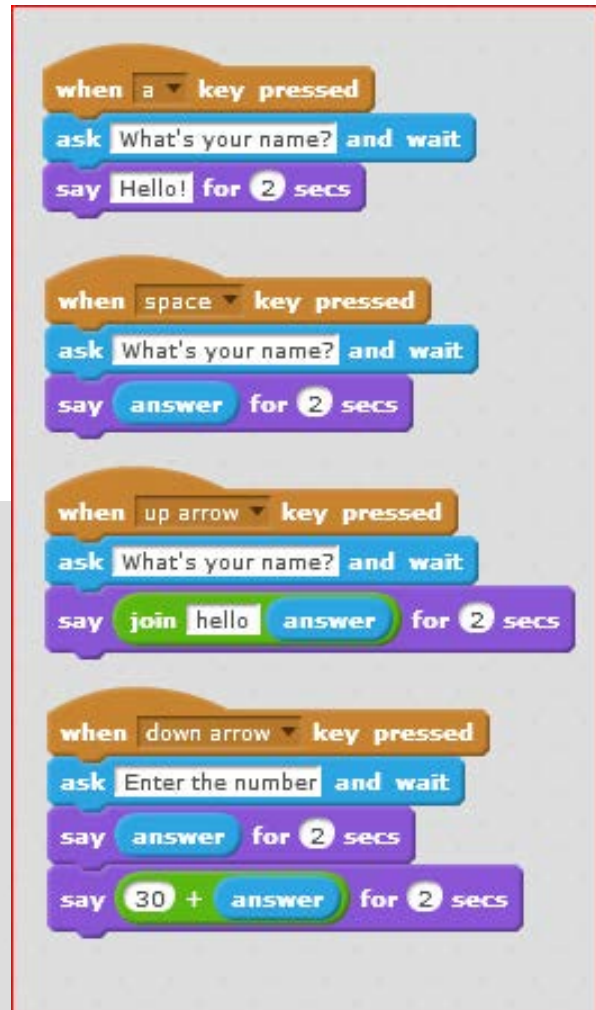

Figura 4

## Aktiviteti kryesor:

Mësimdhënësi vazhdon diskutimin për programin për njehsim të shumës së dy numrave në drejtim të zbatimit më efikas. Jep detyra për krijimin e programeve që do të përmbajnë të ndryshueshme të ndryshme dhe operatorë, që do të jenë të nisura për vlera të ndryshme (dhjetore ose numra negativ). Nxënësit nxiten për të menduar analitik dhe kritik me parashikim të rezultateve gjatë zbatimit të operacioneve të ndryshme. Parashitohet kërkesë për krijimin e programit që do të zbatojë më tepër operacione me më tepër numra (shumëzim, pjesëtim, etj.) dhe do të ruajë shumën e tyre (Figura 5). Diskutimi vazhdon me pyetjet vijuese:

1. Si mund të njehsohen numri më i madh i të dhënave në një renditje të caktuar?
2. Në çfarë mënyre duhet të ndahen vlerat e të ndryshueshmeve?
3. Si mund programi në mënyrë automatike të zbatojë dhe nëse mund të përcaktojë numrin e zbatimeve?
4. Çfarë rezultate fitohen në të ndryshueshmet PROD, SUM dhe COUNT? Përse?
5. Cila është dallimi mes dy programeve?

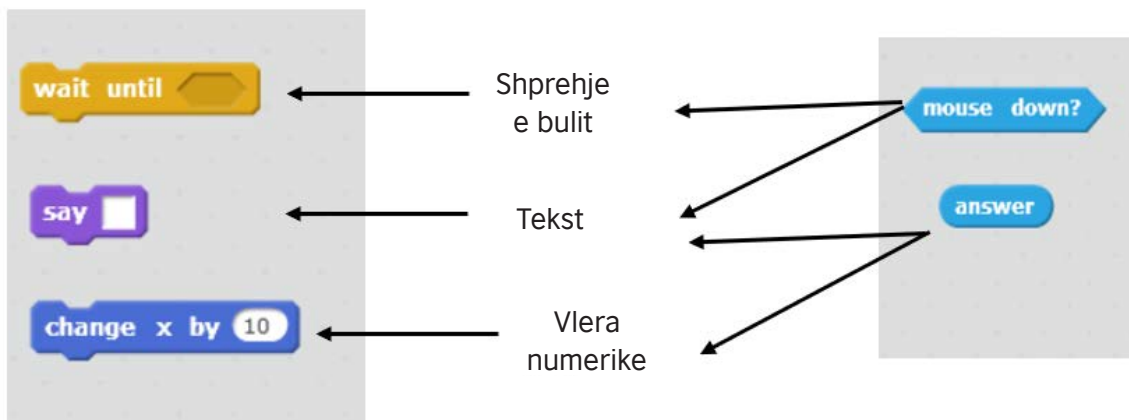

Figura 5



Figura 6

Prezantohen zgjidhjet dhe sqarohet funksionimi i programeve dhe renditja e hapave (Figura 5 dhe Figura 6) gjegjësisht janë përcaktuar të ndryshueshme të reja, të shtuar në shprehjet e ndryshme për dhënien e vlerës dhe blloqe me të cilat përmirësohet zbatimi i programit.

Nxënësve ju jepet detyrë nga lënda mësimore e Fizikës – të krijojnë një program që do të bënte simulimin e Ligjit të Omit, gjegjësisht matjen e rrymës varësisht nga niveli dhe rezistenca. Jepen udhëzimet që të ndryshueshme të jenë të dukshme në skenë nga rrethina e punës dhe të kenë formën e rrëshqitësit, me anë të cilit mund të ndryshohen vlerat (Figura 6). Me anë të ndryshimit të ndryshueshmeve në programit theksohet zbatimi i Ligjit të Omit, por edhe zbatimi praktik i të ndryshueshmeve në programet.





Figura 7

**Aktiviteti përmbyllës:**

Duke përdorur teknikën e manipulimit të ndryshueshme dhe dhënies së shprehjeve, nxënësit udhëzohen që programin e njëjtë të përshtatin për rezistues serik të lidhur (Figura 8). Parashtrihen pyetjet:

*A do të mbetet numri i të ndryshueshmeve i njëjtë?*

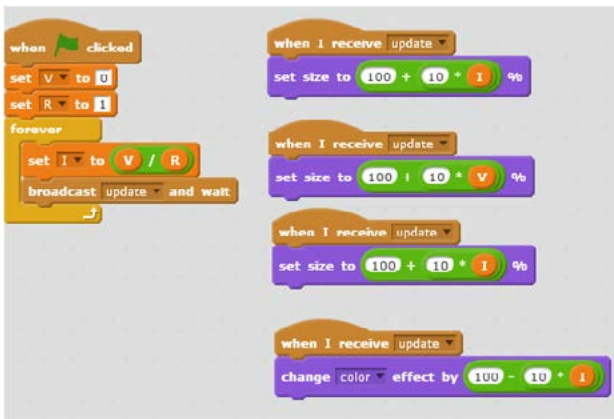
*Përse ka ndryshime tek të ndryshueshmet dhe shprehjet?*

*Çfarë ndryshime ndodhin tek tensioni?*

*Përse ka dallim të vlerave të tensionit në qarkun elektrik?*

*Si mund të kontrollohet puna e qarkut elektrik ( $I=0$ ;  $I>0$ )?*



Figura 8

---

**Aktiviteti plotësues:**

Ju propozohet nxënësve që teknikën e njëjtë të përdorin edhe për lëndë tjera mësimore, për shembull, në Matematikë dhe të mundohen të njehsojnë dhe të ndryshojnë vlerat për vëllim dhe sipërfaqe të figurave të ndryshme gjeometrike. Gjithashtu, mund të udhëzohen edhe për krijimin e programeve tjera të ngjashme në rrethina tjera pune, si për shembull, Micro:bit, C++ dhe tjera dh të bëjnë krahasim të teknikave për krijimin e të ndryshueshmeve dhe shprehjeve për dhënien e vlerave.

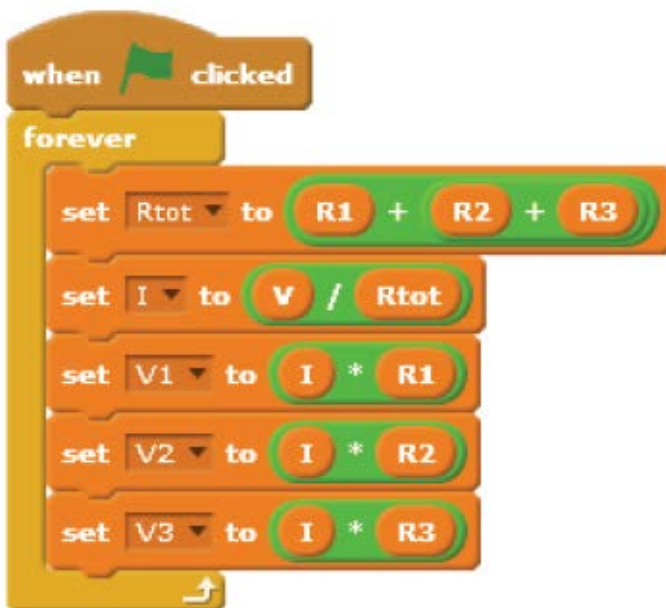
**Resurse:**

<https://scratch.mit.edu>;

<https://nostarch.com>;

<https://microbit.org>;

[https://www.onlinegdb.com/online\\_c++\\_compiler](https://www.onlinegdb.com/online_c++_compiler)

Pajisje “Mikro:bit“.



---

**Lënda mësimore:** Informatikë

**Klasa:** E nëntë

**Tema e programit mësimor:** Ndërthurje e shprehjeve

**Përmbajtja mësimore:** Përpilimi i programeve për ndërthurje të shprehjeve në strukturën me dy mundësi

**Qëllime të mësimit:**

**Nxënësi/nxënësja të jetë i/e aftë:**

- të zbatojë teknikë të ndërthurjes së shprehjeve në gjuhën programuese.

**Kritere për sukses:**

Kuptimi i strukturës më të thellë të problemeve, zgjidhja e problemeve të parregullta, analiza e rezultateve dhe parashtrimi i pyetjeve.

**Veçori të KRRP të cilat do të zhvillohen me anë të aktivitetit:**

Kuptimi i strukturës më të thellë të problemeve, zgjidhja e problemeve të parregullta, analiza e rezultateve dhe parashtrimi i pyetjeve.

**Aktivitete të propozuara:**

**Aktiviteti hyrës:**

Shpeshherë, në programimin paraqitet nevoja e kryerjes së një aktiviteti ose ngjarje të varet nga aktivitete/ngjarje tjera dhe në këtë rast përdoren shprehje të ndërthurura. Për të arritur rrjedhën e preferuar të aktiviteteve, duhet që të përcaktohen shprehje që do të zbatohen varësisht nga shprehjet tjera të ndërthurura gjegjësisht kushteve të brendshme. Rrjedha e aktiviteteve është lidhur me njëri-tjetrin dhe varësisht nga kushtet në shprehjet – programi kryen aktivitete të ndryshme. Bëhet një krahasim me aktivitete të përditshme, siç janë marrja e shumës ditore, rritja e shumës ditore, vajtja në pushim me miqtë, shprehja e ndjenjave dhe tjera. Parashtrihen pyetjet për të cilat kontribuon për të marrë vendime për zbatimin e aktiviteteve të caktuara dhe në çfarë mënyre mund të realizohen. Cilat kushte duhet të plotësohen për të marrë shumën ditore? Çfarë duhet që të bëhet për të bërë rritjen e shumës ditore? Cilat aktivitete duhet të kryhen për të shkuar në pushime?



Figura 1

Nxënësve ju prezantohen shembuj me programe për rrethinën e punës Scratch, që përmbajnë shprehje me kusht të ndërthurur (Figura 1, Figura 2 dhe Figura 3). Diskutimi vazhdon me pyetjet vijuese: Si përcaktohen kushtet që do të vendosen? Nga çfarë varet mënyra e përcaktimit të kushteve? Në çfarë mënyre do të fitohet rezultati i preferuar? Në mënyrë të përbashkët analizohen programet, diskutohet rrjedha e programit dhe rezultati i fundit, në çfarë mënyre kryhen shprehjet e ndërthurura, gjegjësisht aktivitetit dhe theksohet nëse dhe në çfarë mënyre mund të ndryshohen dhe plotësohen.



Figura 1



Figura 3

**Aktiviteti kryesor:**

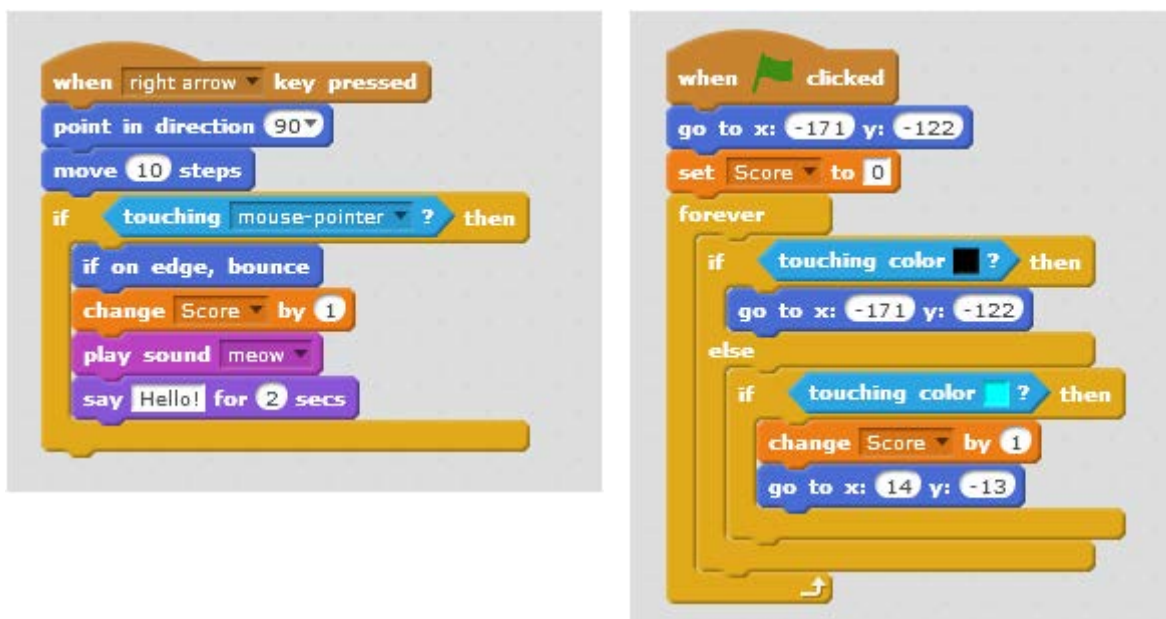
Për zbatimin e programeve shpeshherë përcaktohen më tepër shprehje të inkorporuar, të kushtëzuar dhe varur nga njëri-tjetri, me të cilat drejtohet rrjedhja e preferuar e aktiviteve. Jepen drejtime për krijimin e programeve që rregullon shpejtësinë e lëvizjes së veturës, me shpejtësinë fillestare dhe maksimale të lejuar (Figura 4).



Figura 4

Parashtrohen pyetje se në çfarë mënyre mund të ndryshohen aktivitetet për të siguruar drejtim më efikas me shpejtësinë e lëvizjes. Diskutohen zgjidhjet e mundshme, gjegjësisht:

1. Çfarë kushti duhet të parashtrohet që do të kontrollojë shpejtësinë (Figura 5)?
2. Si do të përcaktohen shprehjet të cilat do të sigurojnë ulje dhe rritje graduale të shpejtësisë deri në shpejtësinë e lejuar (Figura 6)?

3. Në çfarë mënyre mund të ndryshohet shpejtësia e lëvizjes së trupit me çfarë do të sigurohet ndryshimi i preferuar i shpejtësisë (largimi i bllokut say)?
4. Si mund të plotësohen aktivitetet në programin për të mundur të lëviz më sigurt vetura? (Të ndryshohet drejtimi i lëvizjes, goditje me trup tjetër, të shfaqet paralajmërim para se të arrihet shpejtësia maksimale, të njehsojë largësinë e kaluar gjatë ndryshimit të shpejtësi, dhe tjera).

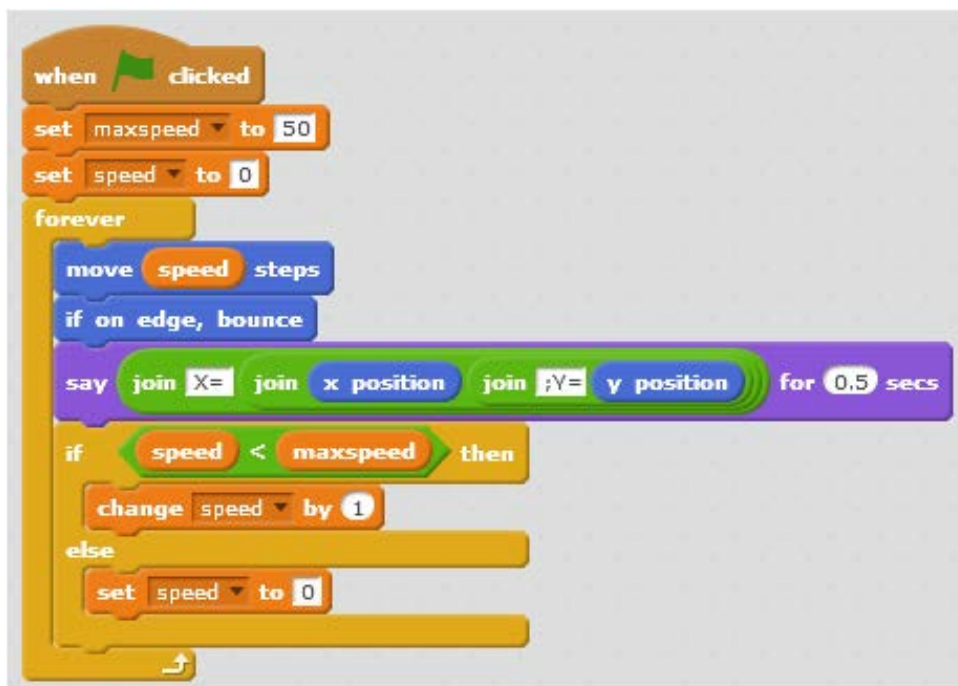
**Me rëndësi:** Shprehjet e ndërthurura përdoren për të përmirësuar zbatimin e programeve me saktësi më të madhe për një kohë më të shkurtë.



Figura 5



Figura 6

### Aktiviteti përmbyllës:

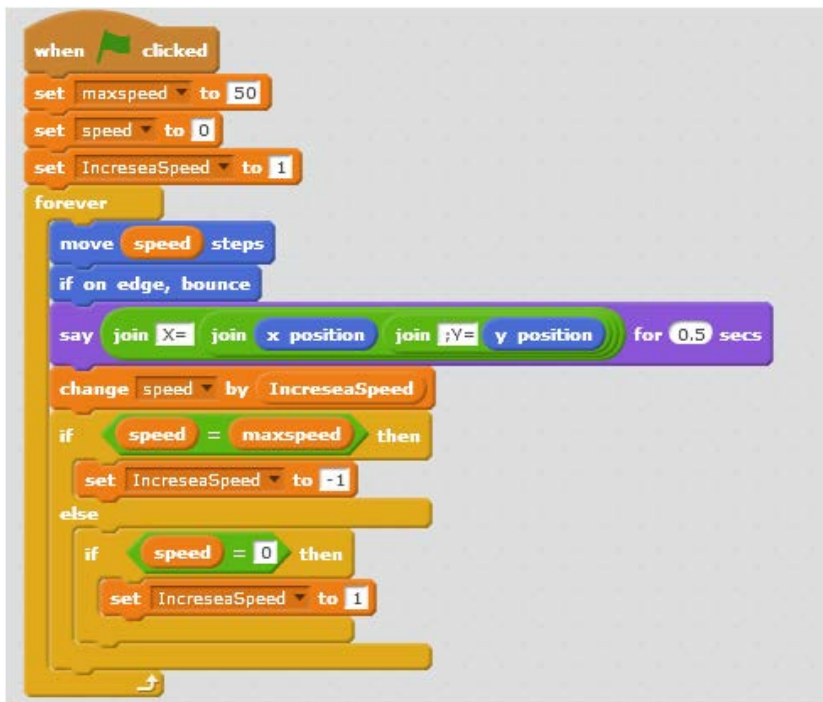
Heroi i preferuar në lojën është kthyer mbrapsht kur lëviz në të majtë. Shpejtësia e rënies është më e madhe dhe gjatë rënies heroi zhduket nga loja. Për të kërcyer, duhet shpeshherë të përdoret butoni Space. Cilat kushte duhet të parashtrihen me të cilat heroi do të lëviz majtë dhe djathtë në lojën? Cilat shprehje do të mundësojë heroi të qëndrojë në kufirin e poshtëm të skenës? Si duhet të formulohet shpejtësia e lëvizjes gjatë rënies për të arritur rezultat më të mirë (Figura 7)?



Figura 7



### Aktiviteti plotësues:

Mësimdhënësi fillon diskutim për krahasim të procedurave për krijim të shprehjeve të inkorporuar në rrethinën e punës së Scratch, C++ dhe Micro:bit. Parashtron pyetje në drejtim të përpilimit të transkriptimit të shkronjës në emotikon (Figura 8).

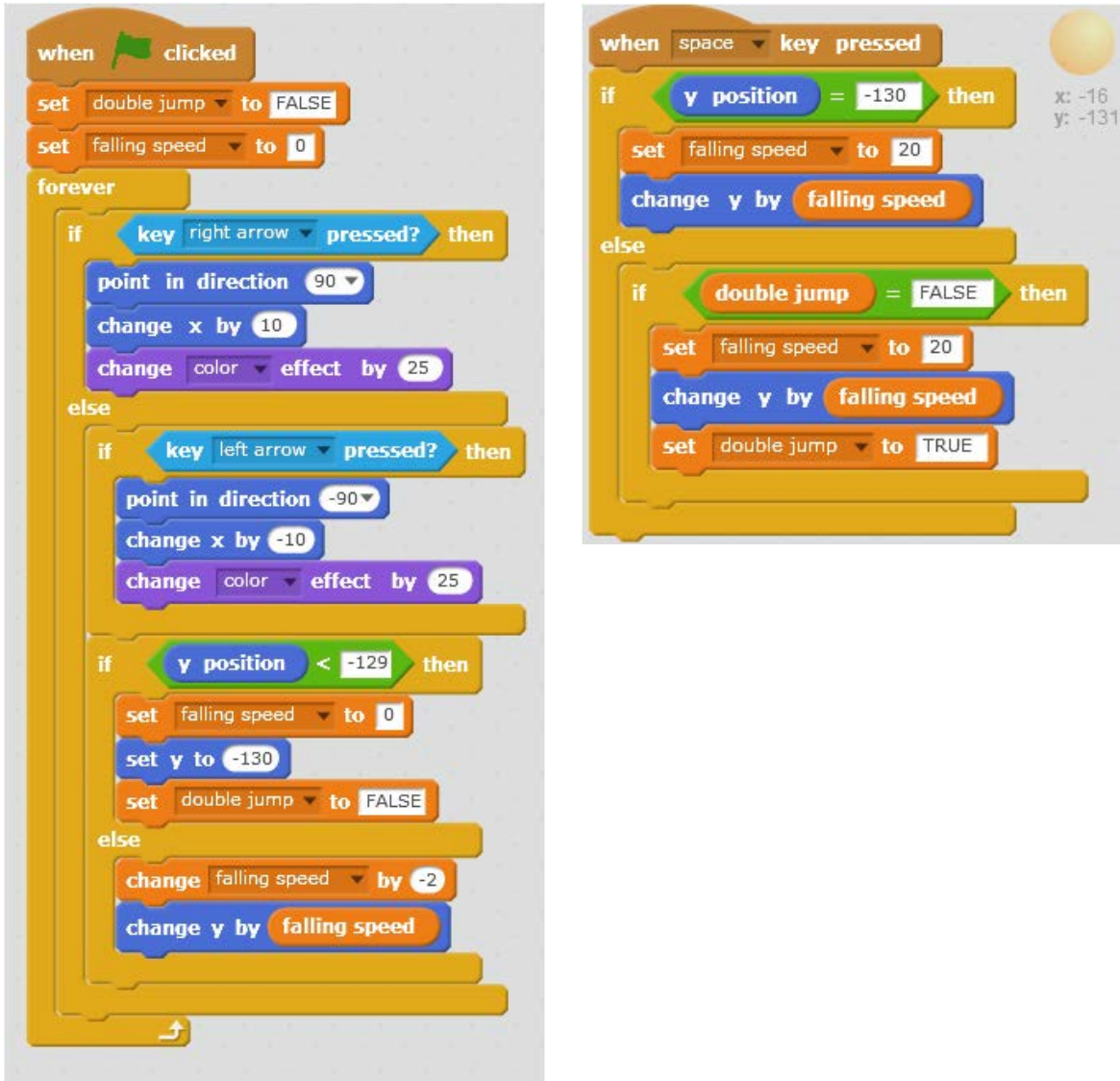
1. Çfarë shprehje, blloqe dhe të ndryshueshme mund të përdoren në këtë rrethina të punës?
2. Cila prej tre rrethinave ofron zgjidhjen më efikase?
3. Cilat janë ngjashmëritë dhe dallimet në tre rrethinat punese?
4. Në cilat prej rrethinave mund të krijohet program me kod më të shkurtër?
5. Në çfarë mënyre një pjesë e kodit mund të përdoret për krijimin e kuzit të njohurisë (Figura 9)?



Figura 8



Figura 9

**Resurse plotësuëse:**

[www.scratch.org](http://www.scratch.org);

[www.microbit.org](http://www.microbit.org);

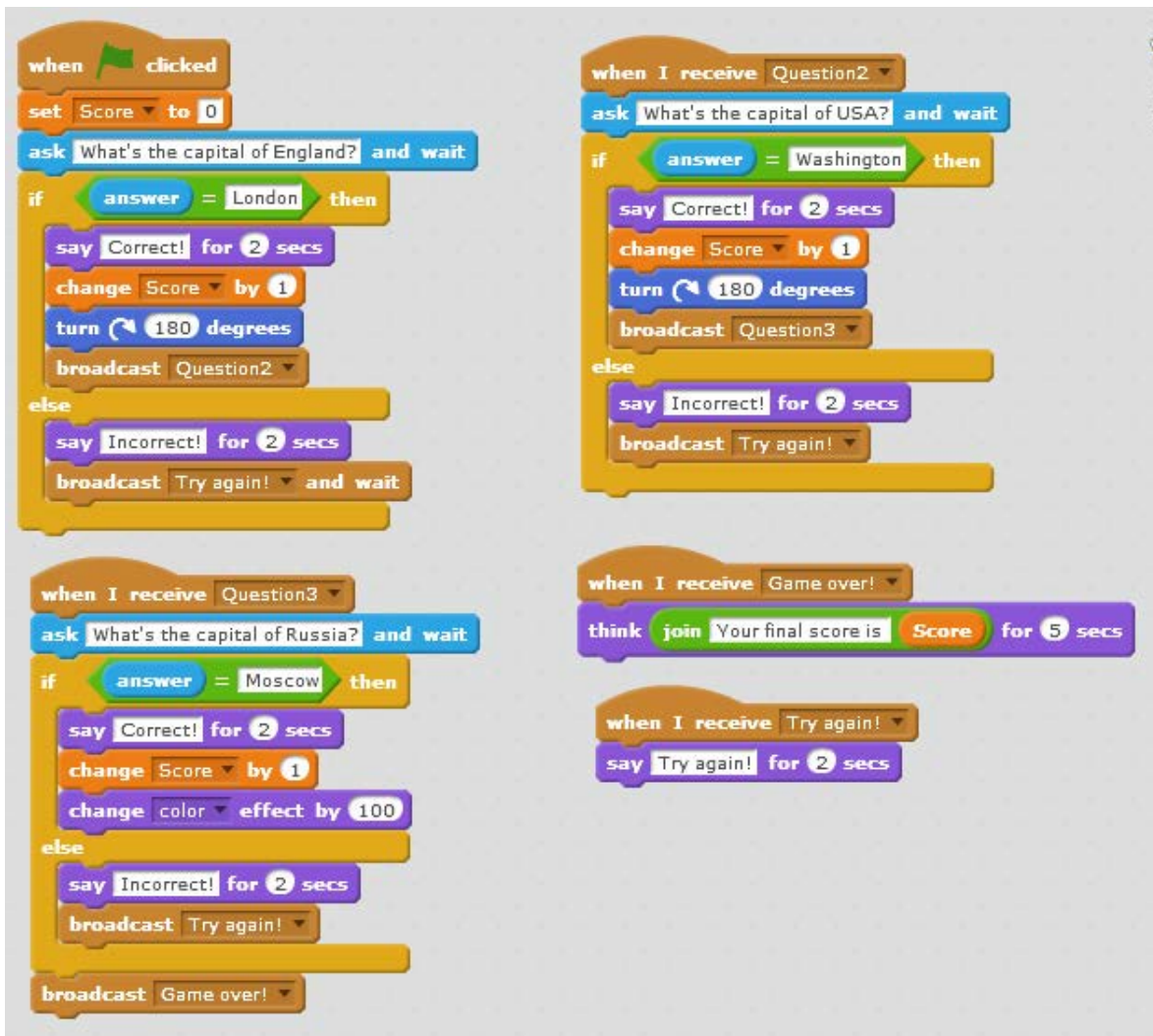
[https://www.onlinegdb.com/online\\_c++\\_compiler](https://www.onlinegdb.com/online_c++_compiler)

Pajisje “Mikro:bit”.

---

**Lënda mësimore:** Informatikë

**Klasa:** E nëntë

**Tema e programit mësimor:** Struktura themelore për përsëritje

**Përmbajtja mësimore:** Përpilimi i programeve me strukturë të përsëritjes së ciklit deri në plotësim të kushtit (shprehje krahasuese)

**Qëllime të mësimi:**

**Nxënësi/nxënësja të jetë i/e aftë:**

të përdor struktura për përsëritje të ciklit deri në plotësimin e kushtit në përbërje të programeve.

**Kritere për sukses:**

Nxënësi/nxënësja mund të krijojë rregulla dhe të zbatojë procedura dhe procedura për zgjidhjen e problemeve, si dhe të krijojë produkte të reja origjinale dhe kombinojë teknika dhe elemente të ndryshme në tërësi të re.

**Veçori të KRRP të cilat do të zhvillohen me anë të aktivitetit:**

Kuptimi i strukturës më të thellë të problemeve, zgjidhja e problemeve të parregullta, analiza e rezultateve dhe parashtrimi i pyetjeve.

**Aktivite të propozuara:**

**Aktiviteti hyrës:**

Ora fillon me parashtrimin e detyrës së punës në rrethinën C++, dhe rezultatet e tyre duhet të shërbejnë për përgatitjen e garës. Gjatë muajit maj, organizohen gara në komunë me paralelet e klasave të teta dhe të nënta dhe për shpërndarje më të mirë të garuesve duhet të përcaktohen garuesit më të gjatë, më të shkurtë, më të vështirë dhe më të lehtë. Në klasën e tetë dhe të nëntë ka nga tre paralele me 25 nxënës. Para fillimit të garave, është vendosur kusht i ri për pjesëmarrje, gjegjësisht nxënësit të mos jenë më të moshuar se 14 vite. Zhvillohet diskutim për zgjidhje të mundshme në krahasim me zgjedhjen e strukturës së programit, të ndryshueshme, kushte, shprehje dhe teknika. Përcaktohet struktura me përsëritje deri në plotësimin e kushtit, sepse duhet njëhësi i shumëhershëm dhe plotësim të shumë kushteve.

**Aktiviteti kryesor:**

Jepen udhëzime për krijimin e programit me zgjidhje të propozuar. Analizohet zgjidhja e ofruar (Figura 1), nxitet diskutim për atë se çfarë ndryshimet duhet të bëhen në programin, kufizohen kushtet dhe shprehjet dhe diskutohen dhe arsyetohen zgjidhjet e mundshme për të fituar më të mirën prej tyre (Figura 2).



## Diskutimi vazhdon me pyetjet:

1. Në çfarë mënyre do të përcaktohen kushtet për të fituar rezultate të sakta?
2. Çfarë vlere duhet të përcaktohet për  $n$  që të mund të përfshihen gjithë nxënësit?
3. Çfarë strukture duhet të zgjidhet për programin?
4. Cilat shprehje duhet të ndryshohen për zbatimin më efikas të programit kur  $n$  ka vlerë konkrete?
5. Sa janë efektive strukturat tjera për zgjidhje të këtij lloji të detyrave (struktura renditëse, struktura me zgjedhje të më tepër mundësive dhe tjetër)?

```
1 #include <iostream>
2 #include <math>
3 using namespace std;
4 int main()
5 {
6     int i,n,lartmax,peshamax,lartmin, peshamin,shlart,shtez,shpesh,nrlart,nrpesh,lart,pesha;
7     double ashlart,aspes;
8     cout<<"Meilarte, meiulet, meirende, meilehte"<<endl;
9     cout<<"n= "<<endl;
10    cin>>n;
11    cout<<"lartesi "<<endl;cin>>lart;
12    peshamax=pesha;
13    lartmax=lart;
14    peshamin=pesha;
15    lartmin=lart;
16    nrlart=1;
17    shpesh=pesha;
18    nrpesh=1;i=2;
19    while (i<=n) {
20        cout<<"lartesi "<<endl;
21        cin>>lart;
22        cout<<"pesha "<<endl;
23        cin>>pesha;
24        shlart=shlart+lart;
25        nrlart=nrlart+1;
26        shpesh=shpesh+pesha;
27        nrpesh=nrpesh+1;
28        if (pesha>peshamax)
29            peshamax=pesha;
30        if (lart>lartmax)
31            lartmax=lart;
32        if(pesha<peshamin)
33            peshamin=pesha;
34        if(lart<lartmin)
35            lartmin=lart;
36        i++;
37    }
38    ashlart=shlart/nrlart;
39 }
```

Figura 1

```
1 #include <iostream>
2 #include <math>
3 using namespace std;
4 int main()
5 {
6     int i,n=4,lartmax,peshamax,lartmin, peshamin,shlart,shtez,shpesh,nrlart,nrpesh,lart,pesha;
7     double ashlart,aspes;
8     cout<<"Meilarte, meiulet, meirende, meilehte"<<endl;
9     cout<<"n= "<<endl;
10    cin>>n;
11    cout<<"lartesi "<<endl;cin>>lart;
12    peshamax=pesha;
13    lartmax=lart;
14    peshamin=pesha;
15    lartmin=lart;
16    nrlart=1;
17    shpesh=pesha;
18    nrpesh=1;i=2;
```

Figura 2

### Aktiviteti përmbyllës:

Diskutimi vazhdon në drejtim të përcaktimit të zgjidhjes për kushtin e fundit.

1. Në cilin rend do të vendosej ky kusht për zbatim më efikas, në fillim ose në fund?
2. A ka nevojë për një cikël tjetër ose mund të zgjidhet me shprehje të ndërthurura?
3. Çfarë tjetër duhet të shtohet ( e ndryshueshme, vlera përkatëse, kushte (Figura 3))?

```
1 #include <iostream>
2 #include <math>
3 using namespace std;
4 int main()
5 {
6     int i,n,lartmax,peshamax,lartmin, peshamin,shlart,shtez,shpesh,nrlart,nrpesh,lart,pesha,vjec=14;
7     char= Emri,Mbiemri;
8     double ashlart,aspesh;
9     cout<<"Emri" <<Emri;
10    cout<<"Mbiemri" <<Mbiemri<<endl;
11    cin>>Emri;cin>>Mbiemri;
12    cout<<"Meilarte, meiulet, meirende, meilehte"<<endl;
13    cout<<"lartësia " <<endl;cin>>lart;
14    cout<<"pesha " <<endl;cin>>pesha;|
```

Figura 3

4. A mund me programin e njëjtë të njehsohet edhe gjatësia mesatare dhe pesha e paraleleve?
5. Në cilin vend duhet të vendoset kufizimi i nxënësve që të kenë 14 vjeç?
6. Çfarë njehsime tjera mund të bëhen (gjatësia më e madhe dhe pesha në paralelen, më tepër gola të shënuar dhe tjera)?
7. Në çfarë mënyre do të krijohet programi në rrethina tjera pune, për shembull në Scratch ose Micro:bit?

### Aktiviteti plotësues:

Nxënësve ju prezantohen shembuj me programe me strukturë për përsëritje deri në plotësimin e kushtit në rrethinën e punës Scratch, që përmbajnë shprehje me kusht të ndërthurur (Figura 4, Figura 5 dhe Figura 6). Diskutimi vazhdon me pyetjet vijuese: A ka ngjashmëri dhe dallime në krijimin e programeve të këtij lloji në këtë rrethinë pune? Në cilën prej tyre mund të përdoret teknika e shprehjeve të ndërthurura? Bashkërisht analizohen rrethinat dhe shembujt, diskutohet mënyra e zbatimit të kodeve, rrjedha e tyre dhe rezultati i fundit. Krijohet detyrë për lëvizjen e veturës që duhet të shmang pengesa në rrethinën e punës Scratch, në të cilën do të përdoren struktura për përsëritje dhe teknika e shprehjeve të ndërthurura (Figura 7).



Figura 4



Figura 5



Figura 6

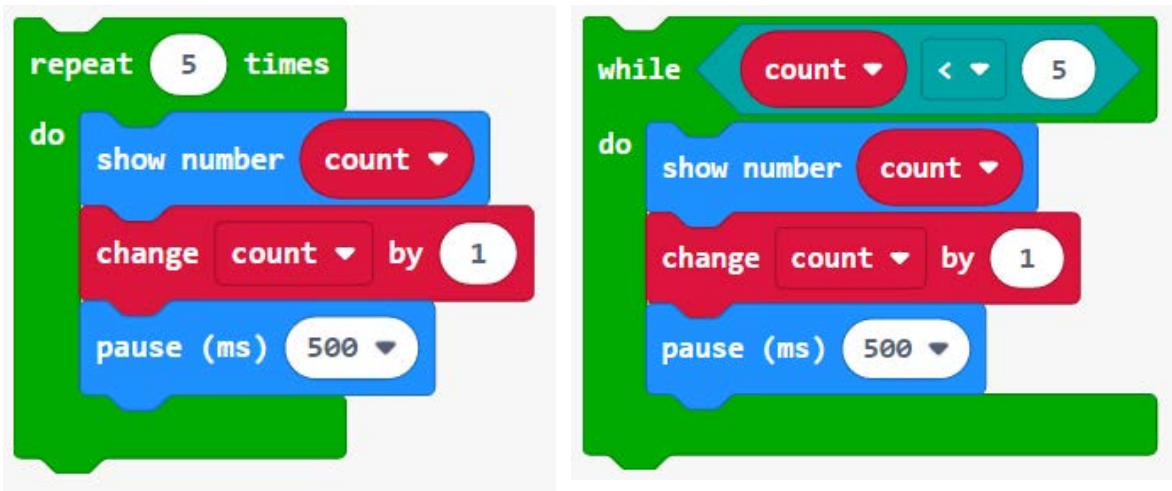

Figura 7

**Resurse plotësuese:**

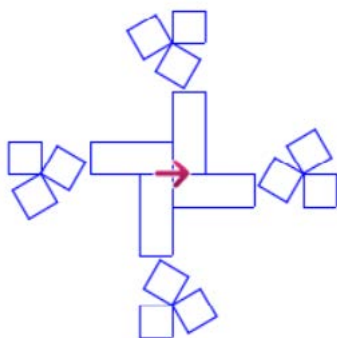
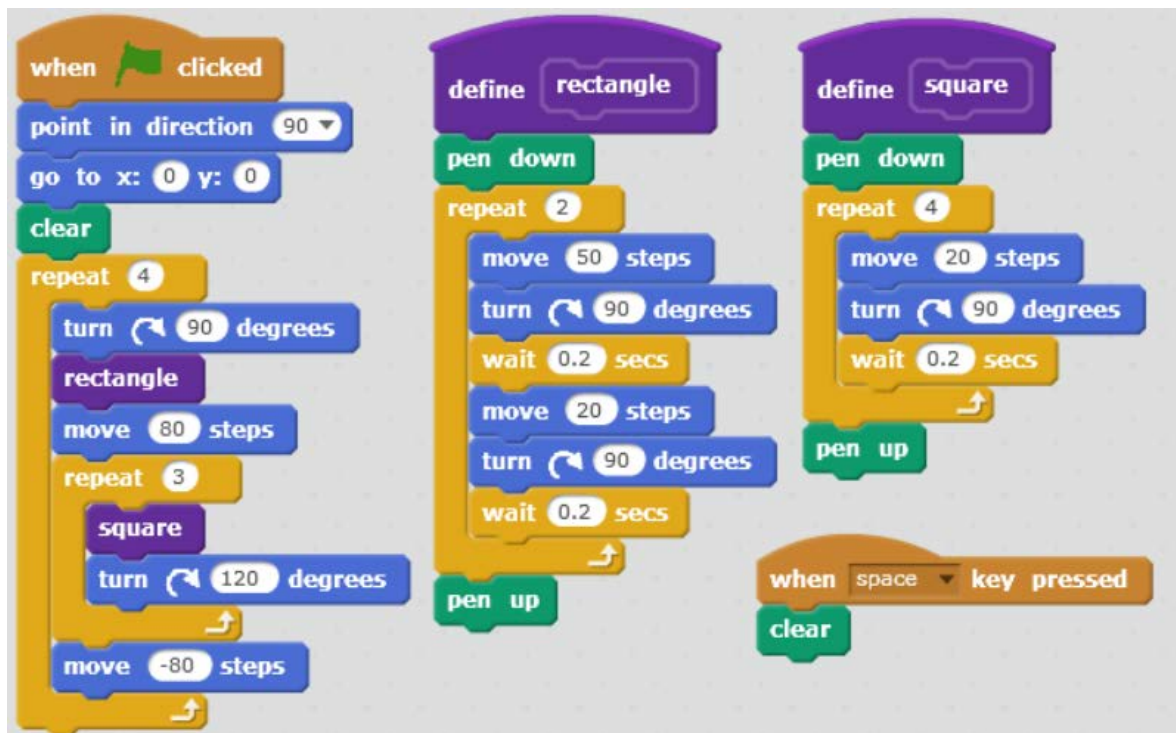
[www.scratch.org](http://www.scratch.org)

[www.microbit.org](http://www.microbit.org)

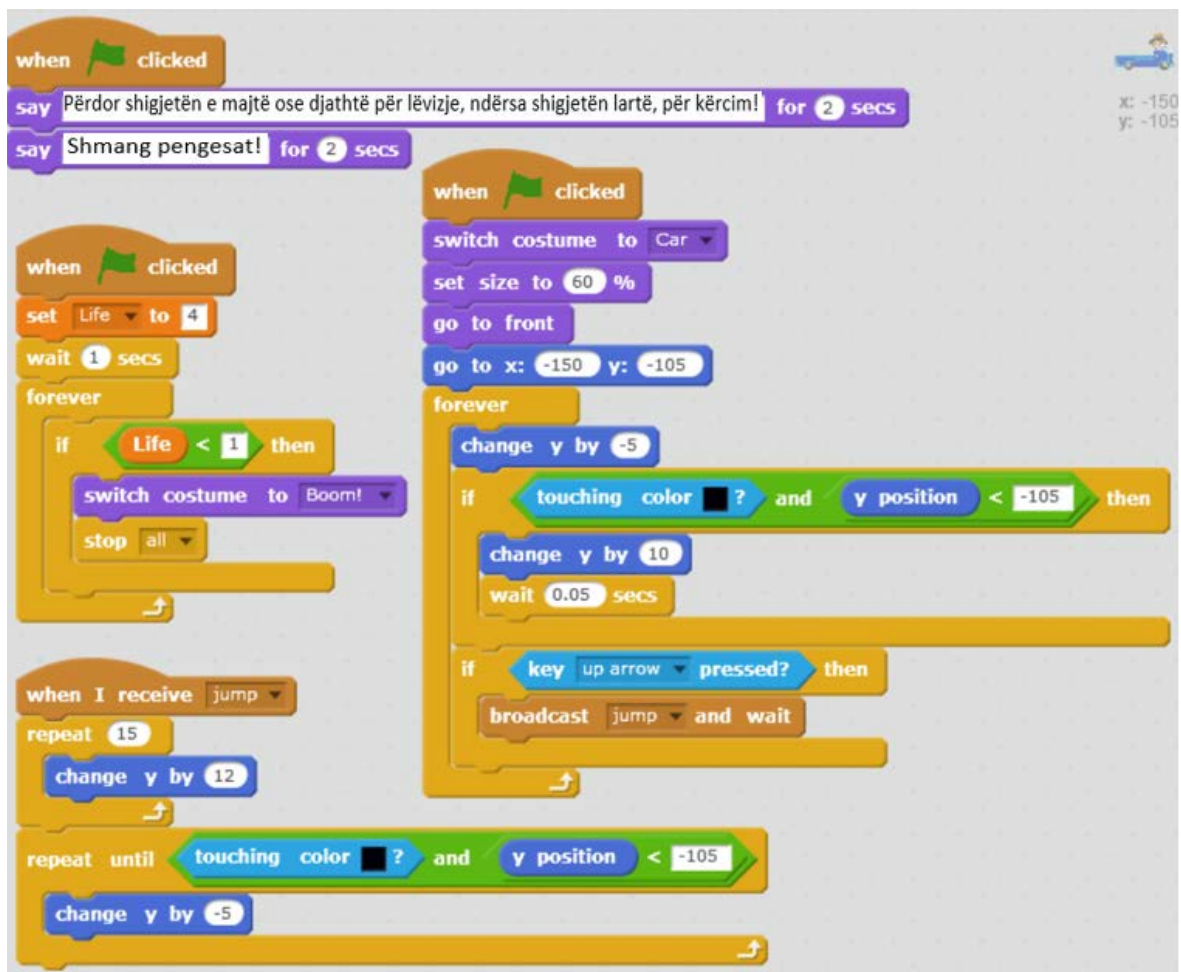
[https://www.onlinegdb.com/online\\_cplusplus\\_compiler](https://www.onlinegdb.com/online_cplusplus_compiler)

Pajisje “Mikro:bit“.

---

**Lënda mësimore:** Informatikë

**Klasa:** E nëntë

**Tema e programit mësimor:** Struktura e zgjedhjes së më tepër mundësive

**Përmbajtja mësimore:** Përpilimi i programeve me strukturë të zgjedhjes nga më tepër mundësi

**Qëllime të mësimit:**

**Nxënësi/nxënësja të jetë i/e aftë:**

- të zbatojë strukturën e zgjedhjes prej më tepër mundësive në përpilimin e programeve me strukturë për zgjedhje të më tepër mundësive;
- të përdor semantikën në krijimin e programeve me strukturë për zgjedhje të më tepër mundësive;
- të zbatojë teknikën e shprehjeve të ndërthurura në përpilimin e programeve me strukturë për zgjedhje të më tepër mundësive.

**Kritere për sukses**

Nxënësi/nxënësja mund të krijojë rregulla dhe të zbatojë procedura dhe procedura për zgjidhjen e problemeve, si dhe të krijojë produkte të reja.

**Veçori të KRRP të cilat do të zhvillohen me anë të aktivitetit:**

Kuptim të strukturës më të thellë të problemeve, vlerësim të dëshmimeve, zgjidhja e problemeve të parregullta dhe parashtrimi i pyetjeve që kërkojnë të menduar kritik dhe nivel më të lartë të mësimit.

**Aktivitete të propozuara:**

**Aktiviteti hyrës:**

*Programe me strukturë të zgjedhjes nga më tepër mundësi*

Programet përpunojnë shumë të dhëna dhe shpesh ka nevojë për të zbatuar më tepër opsione me zgjidhje nga më tepër mundësive, të cilat varen nga vërtetësia e kushteve, si për shembull, numërimi i ditëve të muajit, njehsimi i shprehjeve të shumta varësisht nga operatori dhe tjera të ngjashme. Për këto raste për krijim të programeve përdoret struktura e zgjedhjes me më tepër mundësi. Për të fituar rezultate të sakta dhe kohë më të shkurtë të përpunimit zbatohet teknika e shprehjeve të ndërthurura. Në shprehjet përdoren kushtet të cilat kanë vlerë të plotë ose konstantë.

Nxënësve ju prezantohen shembuj me programe të strukturave të ndryshme dhe diskutohen dallimet me parashtrimin e pyetjeve: Cila është dallimi mes dy programeve? Përse përdorim shprehje të ndërthurura (Figura 1)? Si mund të përcaktohen kushtet? Në cilat raste programi do të njehsojë në mënyrë të gabuar (Figura 2)? (Ata me 40, 64 dhe 77 pikë nuk do të marrin notë). Cilat komponentë duhet të ndryshohen që programi të ketë strukturë të drejtë me më tepër mundësi? Çfarë forme do të fitojë programi? A është praktike në këtë shembull të përdoret kjo strukturë për këtë qëllim? Nxënësit nxiten për të treguar teknikën e krijimit të strukturave me më tepër mundësi dhe në cilat raste mund



të përdoret kjo strukturë. Me anë të stuhisë së ideve propozojnë detyra të përshtatshme për këtë lloj të strukturës, për shembull, konvertim të denarëve në monedha tjera të huaja, konvertim të shkallëve për temperaturë (farenhajt në celsius dhe anasjelltas), ndarja e numrave, dhe tjera.



Figura 1



Figura 2

### Aktiviteti kryesor:

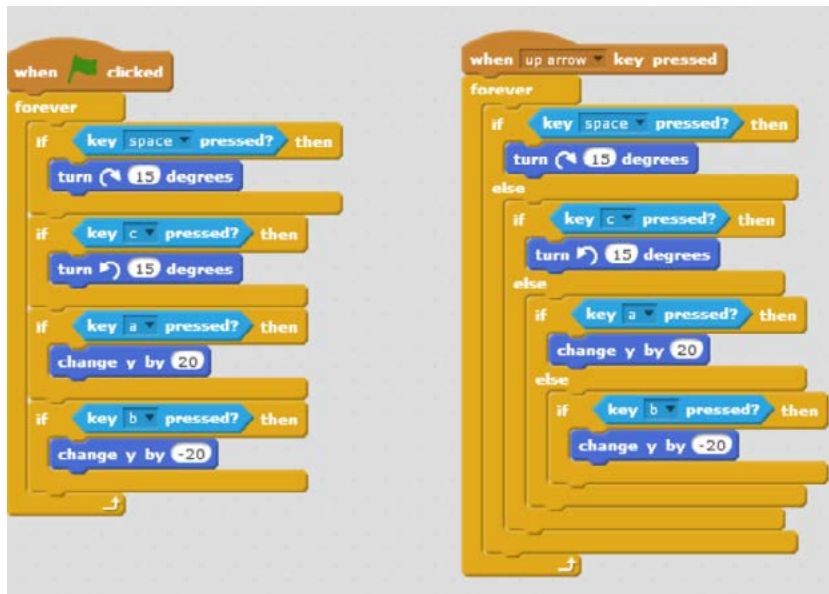
Mësimdhënësi vazhdon diskutimin për programet e prezantuar, në drejtim të thellimit të njohurive dhe përmirësimit të efikasitetit të programeve. Jep detyrë për krijim të programit që do të njehsojë ditën e muajit (Figura 3). Parashtrihen pyetjet:

1. Çfarë vlerash kanë shprehjet?
2. A do të ndryshohet rrjedha e programit nëse muajt janë të shkruar me shkronja?
3. Si do të zgjidhni problemin me ciklin e vitit? (Shkurti çdo vit të katër ka 29 ditë.)



Figura 3

### Aktiviteti përmblyës:

Nxënësit parashikojnë zgjidhje të mundshme për programin duke përdorur teknikën e shprehjeve të ndërthurura. Bëhet krahasim me zgjidhje të rrethinave tjera të punës, vërehen dallimet dhe zhvillohen zgjidhjet.

1. A ka zgjidhje më të mirë (Figura 4)?
2. Në çfarë mënyre do të zgjeroni aktivitetet? (Temperatura mesatare sipas muajve, ditë me diell në vit dhe tjera).
3. Çfarë forme do të ketë programi në rrethinën e punës së Micro:bit ose C++?



Figura 4

**Aktiviteti plotësues:**

A mund të digjitalizohet loja pikado? Cilat elemente do të vendosnit për krijim të programit që do të simulojë lojën pikado? A ka zgjidhje të ndryshme për lojën? Diskutimi vazhdon me pyetjet:

1. Cila prej mënyrave të prezantuar siguron saktësi më të madhe në lojën?
2. Çfarë forme kanë shprehjet në strukturat?
3. Çfarë ndryshimi do të ndodh nëse shtohet edhe një rreth në dy strukturat? (koha e zbatimit, saktësia, etj.).
4. A ka zgjidhje më të mirë? (Figura 6).
5. Çfarë tjetër mund të shtohet në lojën? (Gjithsej pikë, edhe një lojtar, numërues i tentimeve, etj.)



Figura 5





Figura 6

**Resurse:**

[www.scratch.mit.edu](http://www.scratch.mit.edu);

<https://makecode.microbit.org>;

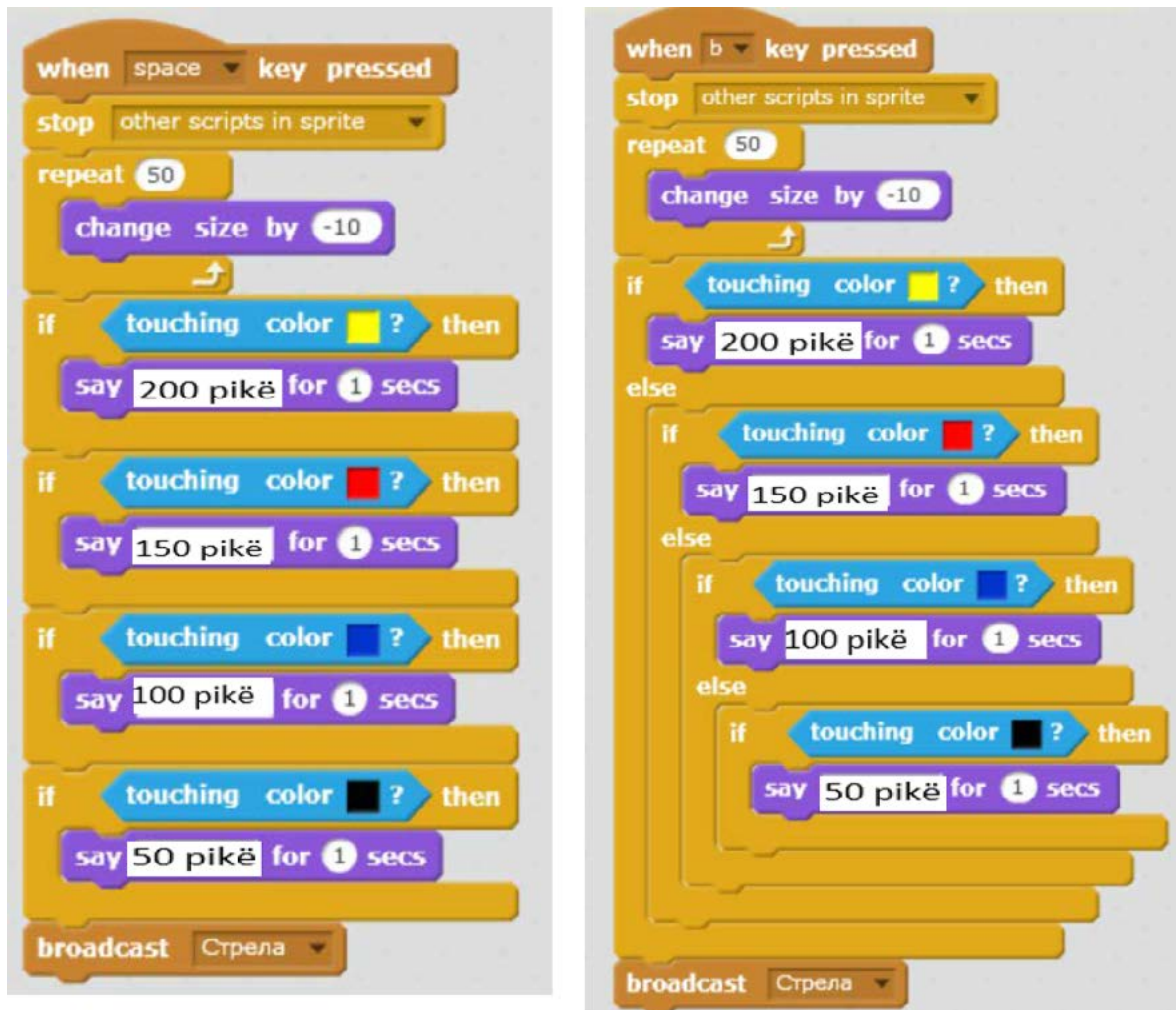
<https://microbit.org/projects/make-it-code-it/fahrenheit-thermometer/>;

<https://microbit.org/projects/make-it-code-it/reaction-game/>;

[https://www.onlinegdb.com/online\\_c++\\_compiler](https://www.onlinegdb.com/online_c++_compiler).

---

**Lënda mësimore:** Informatikë

**Klasa:** E nëntë

**Tema e programit mësimor:** Struktura tjera për përsëritje

**Përmbajtja mësimore:** Përpilimi i programeve me strukturë për përsëritje të ciklit me numërim të cikleve

**Qëllime të mësimi:**

**Nxënësi/nxënësja të jetë i/e aftë:**

të përdor struktura për përsëritje të ciklit deri në plotësimin e kushtit në përbërje të programeve.

**Kritere për sukses:**

Nxënësi/nxënësja mund të krijojë rregulla dhe të zbatojë procedura dhe procedura për zgjidhjen e problemeve, si dhe të krijojë produkte të reja origjinale dhe kombinojë teknika dhe elemente të ndryshme në tërësi të re.

**Veçori të KRRP të cilat do të zhvillohen me anë të aktivitetit:**

Kuptimi i strukturës më të thellë të problemeve, zgjidhja e problemeve të parregullta, analiza e rezultateve dhe parashtrimi i pyetjeve.

**Aktivite të propozuara:**

**Aktiviteti hyrës:**

Mësimdhënësi fillon diskutim për aktivitet nga jeta e përditshme të cilat përsëriten disa herë, si për shembull, stërvitje në basketboll tre herë në javë, vajtja në shkollë dhjetë herë në muaj, vizatimi i tabelës me numër të caktuar të rendeve dhe kolonave, vizatim i vijave të drejta për trekëndësh dhe tjera. Prezantohen programe në rrethina të ndryshme që përsërisin aktivitet në struktura për përsëritje të ciklit me numërim të cikleve (Figura 1 dhe Figura 2). Diskutimi vazhdon me analizë të zbatimit të programeve:

1. Çfarë është e ngjashme, dhe çfarë është e ndryshme në lidhje me semantikën?
2. Si përcaktohen të ndryshueshmet, hapat dhe numëruesi dhe çfarë është lidhja e tyre?
3. Çfarë do të paraqitet në ekran nëse nuk do të kishte ciklin e dytë në programin në C++?
4. Si dallohet kjo strukturë në lidhje me ato të mësuar më herët?





Figura 3

```

1 #include <iostream>
2
3 using namespace std;
4
5 int main()
6 {
7     int p,a=1;
8     for(int i=1;i<=10;++i){
9         p=a*i;
10        cout<<p<<endl;
11        cout<< i<<endl;
12    }
13    return 0;
14 }

```

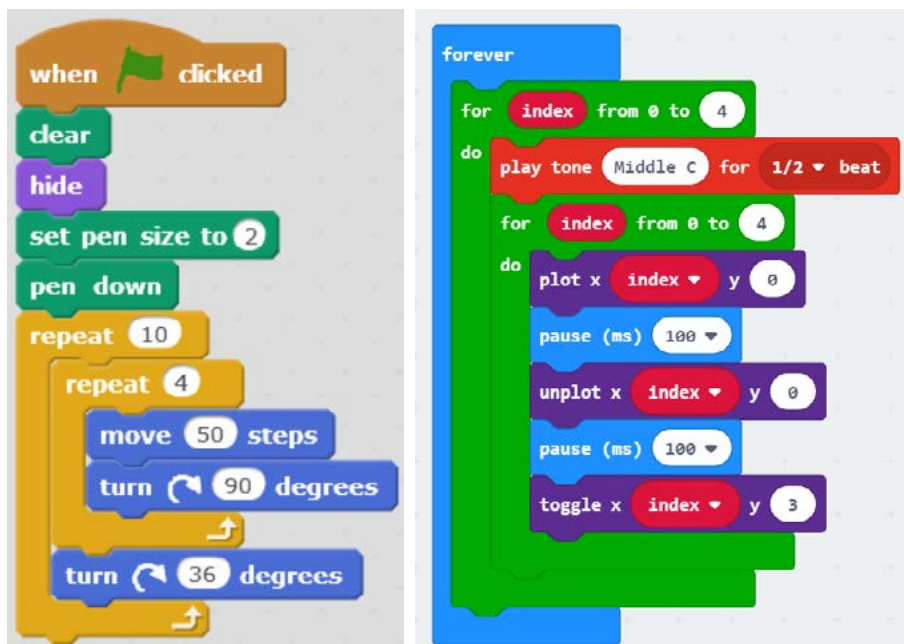
Figura 4

Diskutimi vazhdon me pyetjet:

1. A jep rezultatin e preferuar zgjidhja e ofruar? Përse?
2. Çfarë duhet të shtohet në programin që ajo të njehsojë saktë?
3. Cilat shprehje duhet të ndryshohen për zbatimin e saktë të programit (Figura 5)?
4. Sa janë efektive strukturat tjera për zgjidhje të këtij lloji të detyrave (struktura renditëse, struktura me zgjedhje të më tepër mundësive dhe tjetër)?

```

1 #include <iostream>
2
3 using namespace std;
4
5 int main()
6 {
7     for(int i=1;i<=10;i++){
8         for(int j=1; j<=10;j++){
9             cout<<i*j<<" ";
10        }
11        cout<<endl;
12    }
13    return 0;
14 }

```

```

$g++ -o main *.cpp

$main
1  2  3  4  5  6  7  8  9  10
2  4  6  8  10 12 14 16 18 20
3  6  9  12 15 18 21 24 27 30
4  8  12 16 20 24 28 32 36 40
5  10 15 20 25 30 35 40 45 50
6  12 18 24 30 36 42 48 54 60
7  14 21 28 35 42 49 56 63 70
8  16 24 32 40 48 56 64 72 80
9  18 27 36 45 54 63 72 81 90
10 20 30 40 50 60 70 80 90 100

```

Figura 5

**Aktiviteti përmbyllës:**

Diskutimi vazhdon në drejtim të përcaktimit të zgjidhjes:

1. Në cilin rend do të vendosej ky kusht për zbatim të saktë dhe më efikas të programit, në fillim ose në fund?
2. A ka nevojë për një cikël tjetër ose mund të zgjidhet me shprehje të ndërthurura?
3. Çfarë tjetër duhet të shtohet (e ndryshueshme, vlera përkatëse, kushte)?
4. Në çfarë mënyre do të krijohet programi në rrethina tjera pune, për shembull në Scratch ose Micro:bit?

Për vizualizim më të mirë të zbatimit të hapave në strukturat me përsëritje të cikleve dhe me numërim të cikleve, jepen drejtime për krijimin e një lojës në rrethinën e punës Scratch me të cilën dy topa goditen nga sipërfaqja dhe ngjiten për murin me tulla. Varësisht nga numri i goditjeve, fitohen pikë (Figura 6 dhe 7).



Figura 6



```

when green flag clicked
  set Score to 0
  set size to 50 %
  go to x: -200 y: 140
  repeat 4
    repeat 7
      create clone of myself
      change x by 65
    set x to -200
    change y by -30
  
```

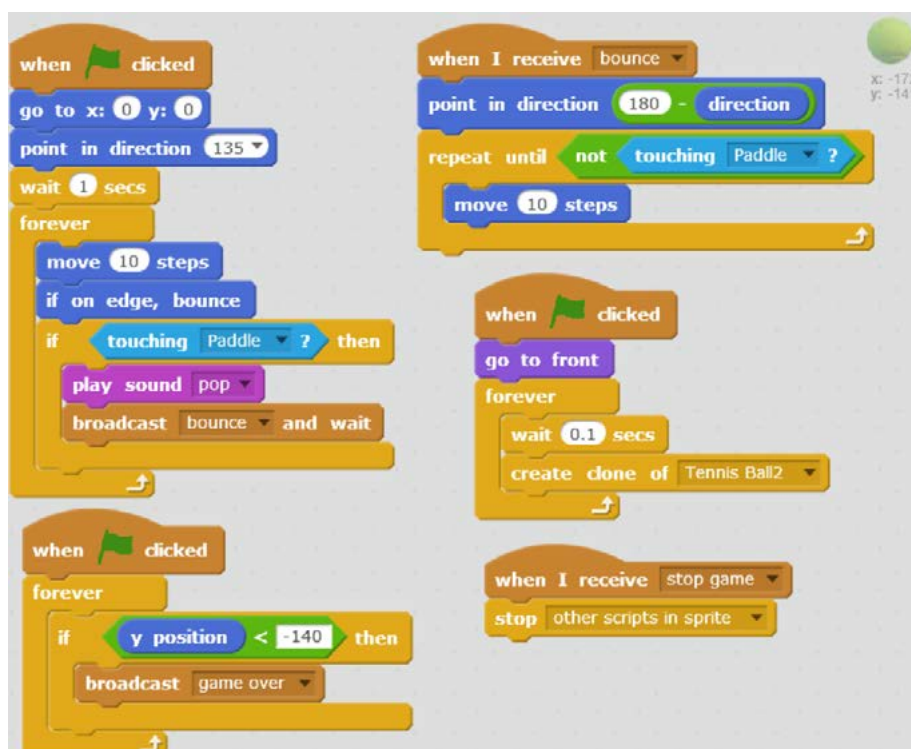
```

when I start as a done
  change y by -10
  set ghost effect to 100
  show
  repeat 10
    change y by 1
    change ghost effect by -10
    wait 0.01 secs
  
```

Figura 7

```

when green flag clicked
  set rotation style to don't rotate
  go to x: 130 y: -140
  forever
    point towards mouse-pointer
    move 10 steps
    set y to -140

when I receive bounce
  if distance to Tennis Ball < 60 then
    repeat 10
      change color effect by 25
  
```

Figura 8

### Aktiviteti plotësues:

Mësimdhënësi jep drejtime se në çfarë mënyre mund të përmirësohet programit, si për shembull, të animohet zhdukja e tullave ose të shfaqet një rrugë nëpër të cilën lëviz topi, si dhe të shfaqen mesazhe të animuar Loja mbaroi dhe Fitove, etj. (Figura 9 dhe Figura 10).



Figura 9



Figura 10

---

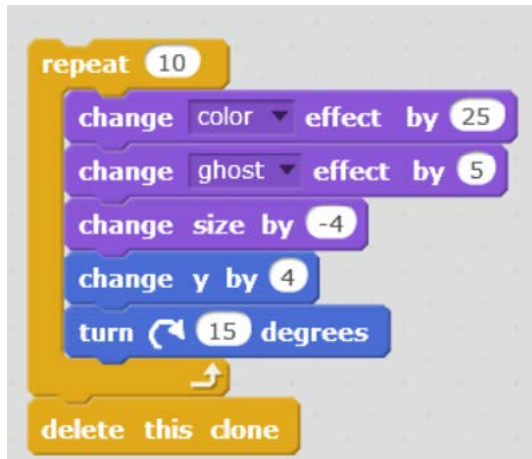
**Resurse plotësuese:**

[www.scratch.org](http://www.scratch.org);

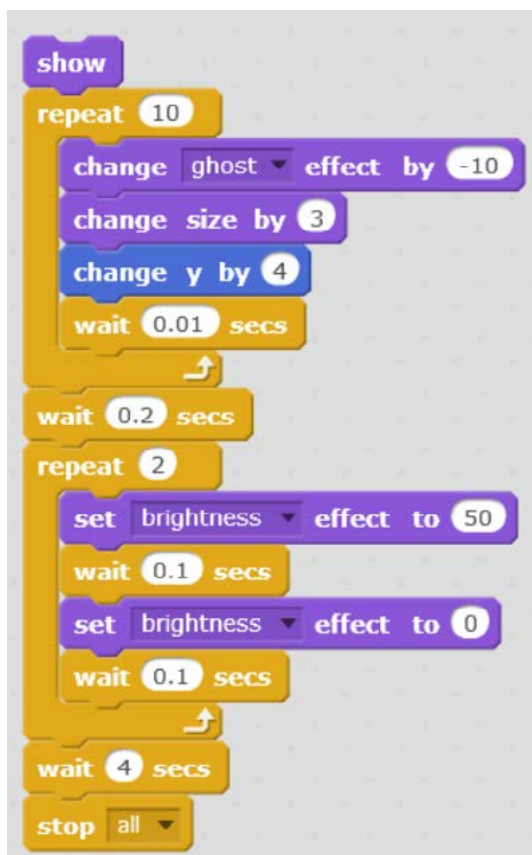
[www.microbit.org](http://www.microbit.org);

<https://nostarch.com>;

[https://www.onlinegdb.com/online\\_c++\\_compiler](https://www.onlinegdb.com/online_c++_compiler);

Pajisje “Mikro:bit”;



---

**Lënda mësimore:** Informatikë

**Klasa:** E nëntë

**Tema e programit mësimor:** Ngjarje dhe interaktiviteti

**Përmbajtja mësimore:** Përpilimi i programeve interaktive

**Qëllime të mësimimit:**

**Nxënësi/nxënësja të jetë i/e aftë:**

- të përdor objekte dhe ngjarje gjatë përpilimit të programeve;
- të përdor të ndryshueshme dhe shprehje për dhënien e vlerës në gjuhë programuese.

**Kritere për sukses:**

Nxënësi/nxënësja mund të krijojë rregulla dhe të zbatojë procedura dhe hapa për zgjidhjen e problemeve, si dhe të krijojë produkte të reja origjinale dhe kombinojë teknika dhe elemente të ndryshme në tërësi të re.

**Veçori të KRRP të cilat do të zhvillohen me anë të aktivitetit:**

Kuptim të strukturës më të thellë të problemeve, vlerësim të dëshmimeve, zgjidhja e problemeve të parregullta dhe parashtrimi i pyetjeve që kërkojnë të menduar kritik dhe nivel më të lartë të mësimimit.

**Aktivitete të propozuara:**

**Aktiviteti hyrës:**

*Interaktiviteti, ngjarja dhe objekti*

Mësimdhënësi fillon diskutim për mënyrën në të cilën komunikojmë duke parashtruar pyetjet më poshtë: Si i shprehim ndjenjat, nevojat ose dëshirat tona? Për këtë qëllim e përdorim të folurit. Por, që të mund të kuptojnë edhe tjerët, duhet të kemi gjuhë të përbashkët dhe udhëzime të qarta dhe në këtë mënyrë vendosim komunikim dhe interaktivitet. Për interaktivitetin janë të nevojshme objekte dhe ngjarje, gjegjësisht kur takohemi me miqtë, ajo paraqet një ngjarje që është nisur nga thirrje telefonike ose mesazh. Objektet jemi vetë ne. Në parimin e njëjtë punojnë edhe kompjuterët kur komunikojnë me përdoruesit, me atë dallim që ata përdorin gjuhën programuese. Në gjuhët programuese, gjithashtu, ka ngjarje dhe objekte, të cilat i programojmë dhe ju përcaktojmë interaktivitet, posaçërisht në lojërat kompjuterike. Mund të gjenden më tepër gjëra, gjegjësisht objekte (topa, lidhje, bimë). I programojmë që të lëvizin, të kërcejnë, të rrotullohen, të flasin mes vete ose me përdoruesin, gjegjësisht krijojmë interaktivitet. Cilat blloqe, gjegjësisht urdhra mundësojnë interaktivitet në gjuhën programuese të Scratch? Cilat në Micro:bit ose C++? Si i përcaktojmë objektet? Në çfarë mënyre vendosim interaktivitet? Diskutohen urdhrat për gjitha tre rrethinat e punës dhe propozohen operacione të cilat do të sfidonin. Bëhet krahasim mes blloqeve dhe operacione, veçanërisht për C++, ku urdhri themelor për interaktivitet është urdhri cin<<.



Figura 1

**Aktiviteti kryesor:**

Mësimdhënësi vazhdon diskutimin për programe të cilat në mënyra të ndryshme krijojnë ngjarje. Shqyrtohen zgjidhjet e ofruara.

Diskutimi vazhdon me pyetjet më poshtë:

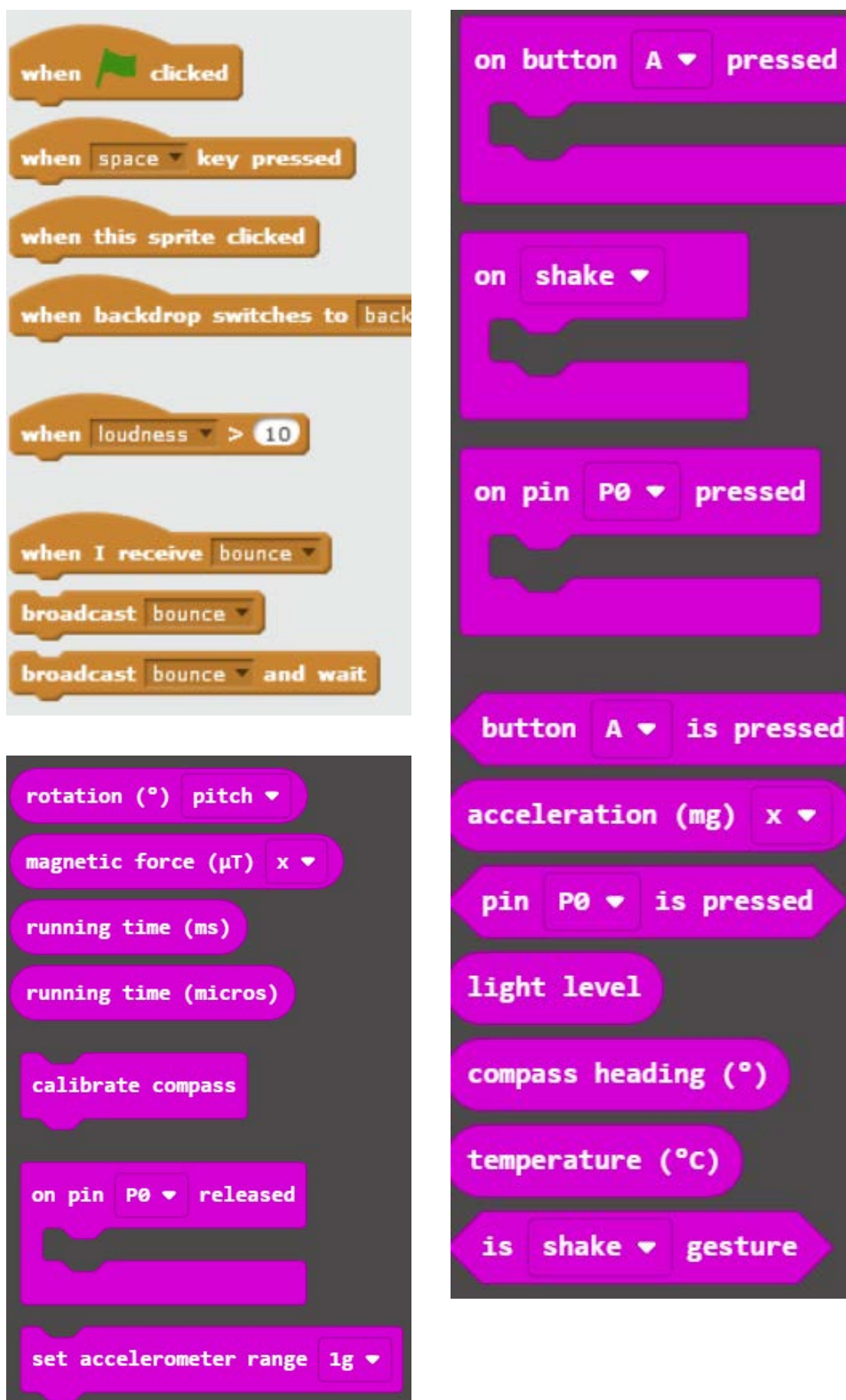
1. A mund më tepër ngjarje të nisen me urdhra të njëjtë?
2. Në çfarë mënyre duhet të përcaktohet se cili urdhër cilën ngjarje do të nis?
3. A varet nga zgjedhja e urdhrave rezultati i programit?
4. Cilat urdhra tjerë, nga ato të prezantuara, nisin ngjarjen (Figura 4)? Përse?
5. Cili është dallimi mes programeve në krahasim me operacionet që i zbatojnë?



Figura 2



Figura 3

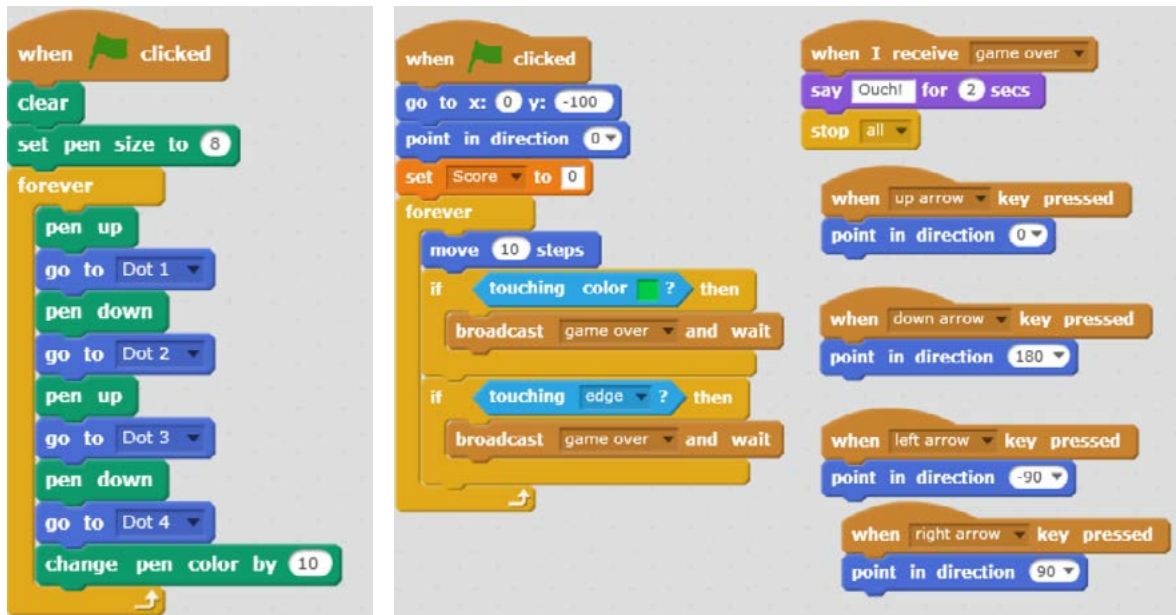

Figura 4

Prezantohen zgjidhjet, sqarohet funksionimi i programeve, gjegjësisht për ngjarje të ndryshme të përcaktuar janë shprehje të ndryshme që kanë lidhje logjike mes vete dhe të cilat përdoruesit i japin udhëzime të qarta për interaktivitet. Nxënësve ju jepen drejtime për të krijuar lojë për basketboll në të cilën do të përdoren më tepër urdhra të ndryshme për nisjen e ngjarjeve, si shutimi i topit, lëvizja e koshit dhe lojtarit.

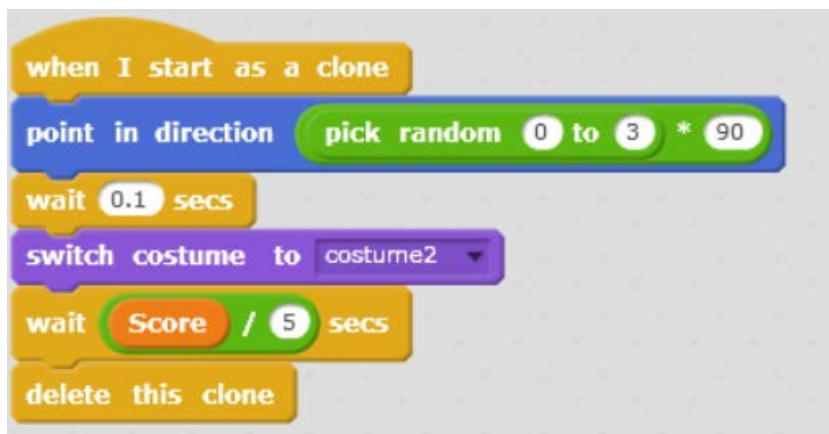

Figura 5

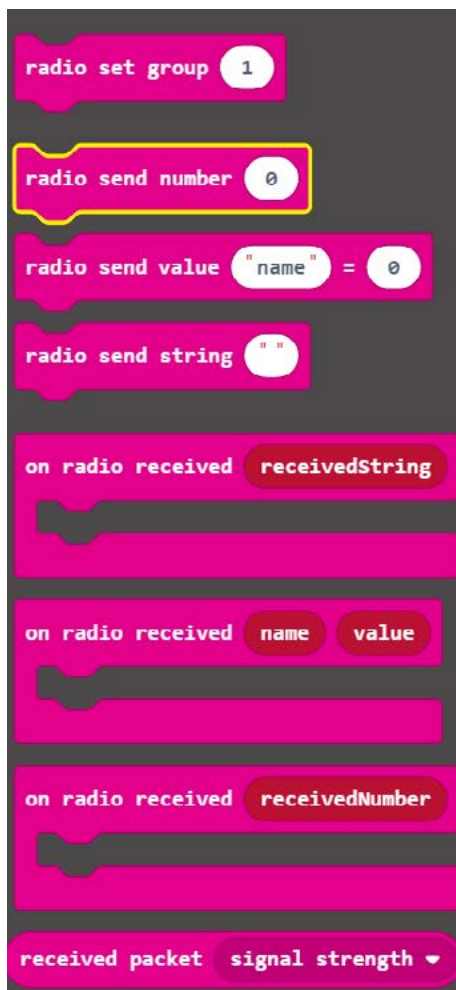
## Duke përdorur figurën 6, parashtrihen pyetjet

1. A është numri i urdhrave për ngjarje që mund të përdoret i kufizuar?
2. Çfarë ndryshime nisen me këto urdhra?
3. Çfarë ndryshimesh ndodhin në programin (interaktivitet, numri i lojtarëve, etj.)?
4. A përmirësohet interaktiviteti me shtimin e urdhrave për nisje të ngjarjeve?
5. Nëse shtohet edhe një lojtar, çfarë ndryshimesh do të ndodhin në programin?
6. Në çfarë mënyre tjetër do të rritej interaktiviteti (një top tjetër, rritje të shpejtësisë së lëvizjes së topit, etj.)?

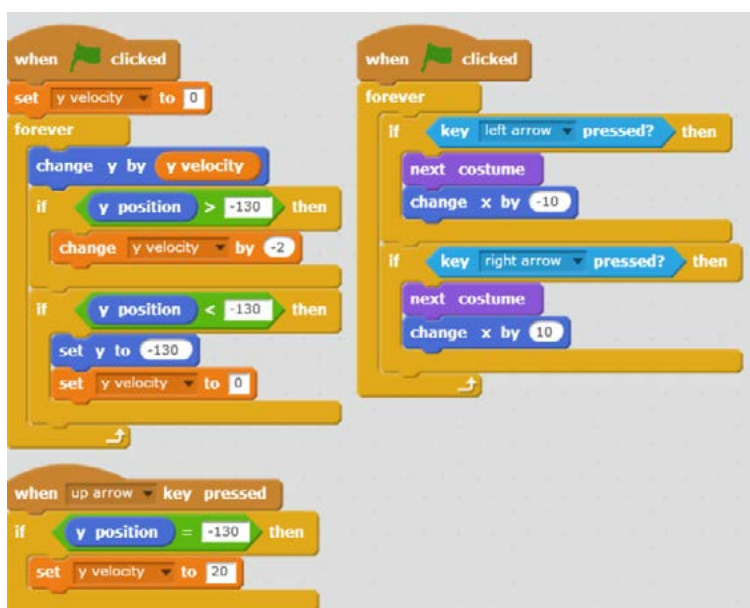

Figura 6



### Aktivite plotësuese:

Nxënësve ju propozohet që të zgjerojnë operacionet në programin me shtimin e një lojtari tjetër, përforsim të rrethit dhe shënimin e rezultateve. Gjithashtu, mund të udhëzohen edhe për krijimin e programeve tjera të ngjashme në rrethina tjera pune, si për shembull, Micro:bit, C++ dhe tjera dhe të bëjnë krahasim të teknikave për krijimin e të ndryshueshmeve, shprehjeve të ndërthurura dhe shprehjeve për dhënien e vlerave dhe interaktivitet.

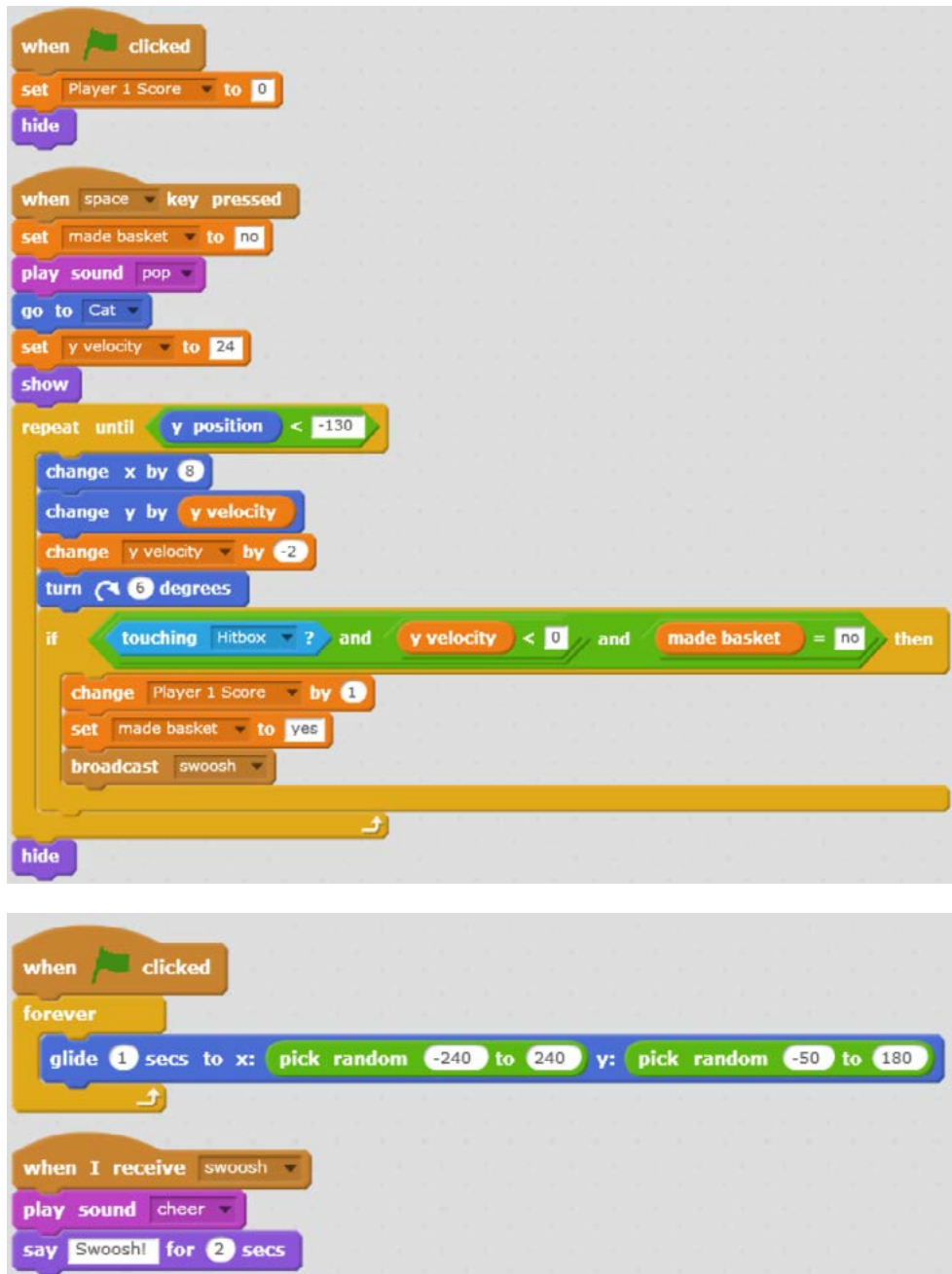

Figura 7



Figura 8

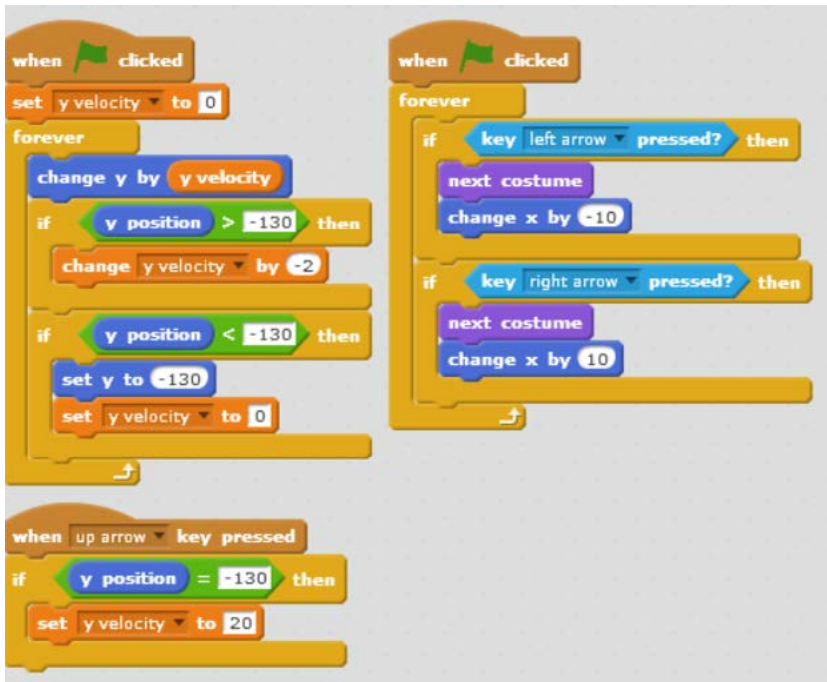

Figura 9

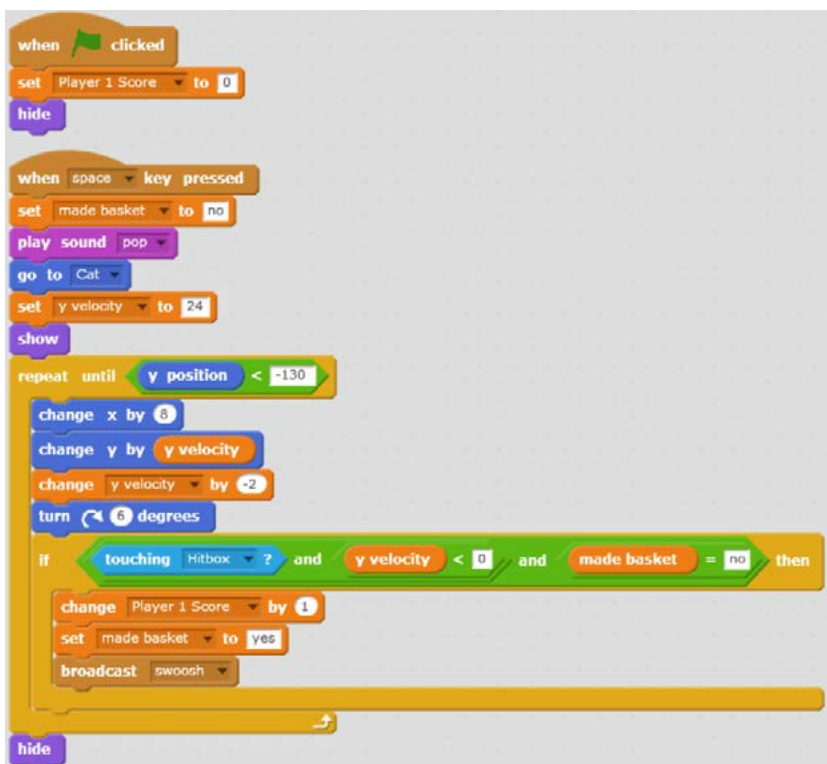

Figura 10

**Resurse:**

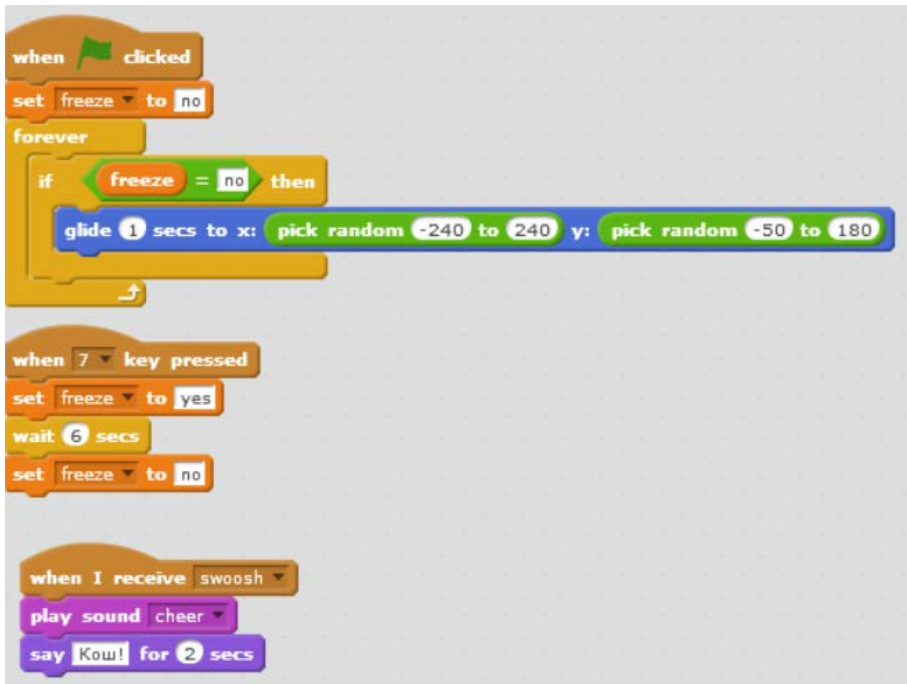
- <https://scratch.mit.edu;>
- <https://nostarch.com;>
- <https://microbit.org;>
- [https://www.onlinegdb.com/online\\_c++\\_compiler;](https://www.onlinegdb.com/online_c++_compiler;)

Pajisje "Mikro:bit".

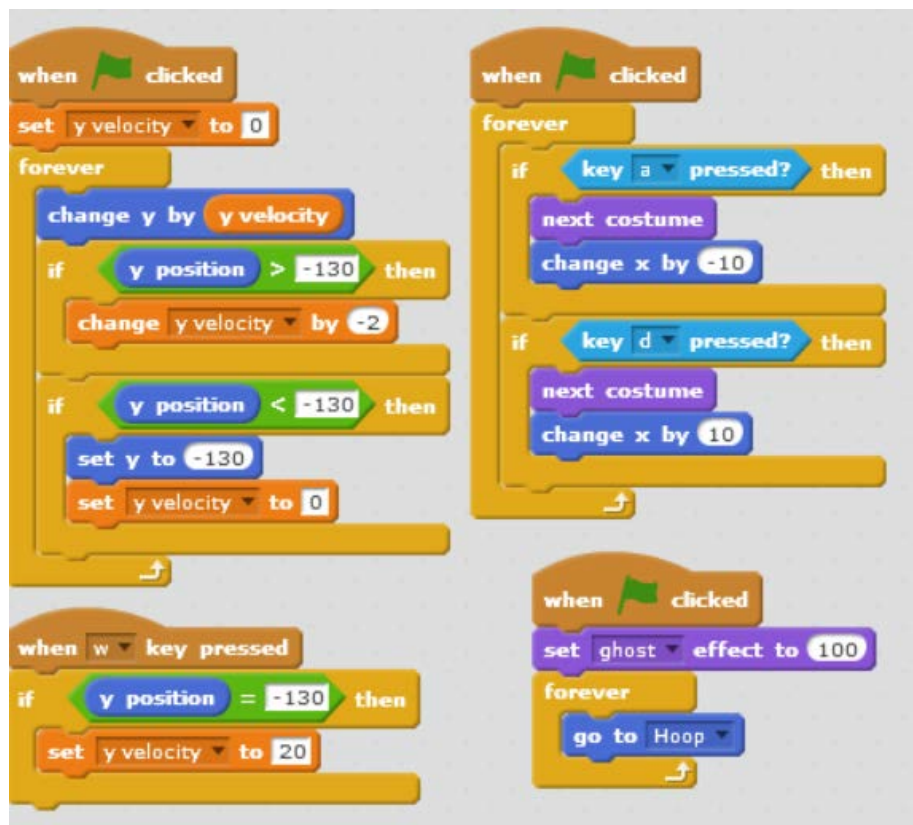
@ British Council 2020

Këshilli Britanik është organizatë ndërkombëtare e Mbretërisë së Bashkuar për relacione në fushën e kulturës dhe mundësive arsimore.

[www.britishcouncil.mk](http://www.britishcouncil.mk)